

Bedienungsanleitung

Stempelwagenheber

61329–61334



Abbildung ähnlich, kann je nach Modell abweichen

Bitte lesen und beachten Sie vor der Inbetriebnahme die Bedienungsanleitung und Sicherheitshinweise

Technische Änderungen vorbehalten!

Durch stetige Weiterentwicklungen können Abbildungen, Funktionsschritte und technische Daten geringfügig abweichen.

Die in diesem Dokument enthaltenen Informationen können sich jederzeit ohne vorherige Ankündigung ändern. Kein Teil dieses Dokuments darf ohne die vorherige schriftliche Einwilligung kopiert oder in sonstiger Form vervielfältigt werden. Alle Rechte bleiben vorbehalten.

Die WilTec Wildanger Technik GmbH übernimmt keine Haftung für eventuelle Fehler in diesem Benutzerhandbuch oder den Anschlussdiagrammen.

Obwohl die WilTec Wildanger Technik GmbH die größtmöglichen Anstrengungen unternommen hat, um sicherzustellen, dass dieses Benutzerhandbuch vollständig, fehlerfrei und aktuell ist, können Fehler nicht ausgeschlossen werden.

Sollten Sie einen Fehler gefunden haben oder uns einen Vorschlag zur Verbesserung mitteilen wollen, dann freuen wir uns darauf von Ihnen zu hören.

Schreiben Sie uns eine E-Mail an:

service@wiltec.info

oder verwenden Sie unser Kontaktformular:

<https://www.wiltec.de/contacts/>

Die aktuelle Version dieser Anleitung in mehreren Sprachen finden Sie in unserem Onlineshop unter:

<https://www.wiltec.de/docsearch>

Unsere Postadresse lautet:

WilTec Wildanger Technik GmbH
Königsbenden 12
52249 Eschweiler

Möchten Sie Waren abholen? Unsere Abholadresse lautet:

WilTec Wildanger Technik GmbH
Königsbenden 28
52249 Eschweiler

Um die Wartezeit zu verkürzen und eine zügige Abwicklung vor Ort zu gewährleisten, bitten wir Sie sich vorher kurz bei uns zu melden oder Ihre Bestellung über den Webshop zu tätigen.

E-Mail: service@wiltec.info

Tel: +49 2403 55592-0

Fax: +49 2403 55592-15

Für die Rücksendung Ihrer Ware zum Umtausch, zur Reparatur oder für andere Zwecke verwenden Sie bitte die folgende Adresse. Achtung! Um einen reibungslosen Ablauf Ihrer Reklamation oder Ihrer Rückgabe zu gewährleisten, kontaktieren Sie vor der Rücksendung unbedingt unser Service Team.

Retourenabteilung
WilTec Wildanger Technik GmbH
Königsbenden 28
52249 Eschweiler

E-Mail: service@wiltec.info

Tel: +49 2403 55592-0

Fax: (+49 2403 55592-15)

Einleitung

Vielen Dank, dass Sie sich zum Kauf dieses Qualitätsproduktes entschieden haben. Um das Verletzungsrisiko zu minimieren, bitten wir Sie, stets einige grundlegende Sicherheitsvorkehrungen zu treffen, wenn Sie dieses Produkt verwenden. Bitte lesen Sie diese Bedienungsanleitung sorgfältig durch und vergewissern Sie sich, dass Sie sie verstanden haben.

Bewahren Sie diese Bedienungsanleitung gut auf.

Sicherheitshinweise / Warnungen



Der Besitzer und/oder Nutzer muss die Gebrauchsanweisung des Geräts gelesen und verstanden haben, bevor er es benutzen darf. Eingewiesenes Personal sollte vorsichtig, kompetent, trainiert und qualifiziert im sicheren Umgang mit den genutzten Arbeitsgeräten sein, wenn sie an Motoren und deren Komponenten arbeiten. Warnhinweise sollten gelesen und verstanden sein.

- Kontrollieren Sie das Gerät vor Inbetriebnahme auf Vollständigkeit, Funktion und Dichtheit hin!
- Dieses Gerät ist nicht dafür vorgesehen, von Personen (oder auch Kindern) mit verringerten körperlichen, sensorischen oder geistigen Fähigkeiten oder Personen, die keine entsprechende Erfahrung oder Kenntnisse besitzen, verwendet zu werden, außer wenn sie von einer für ihre Sicherheit verantwortliche Person überwacht werden oder zuvor hinsichtlich der Nutzung des Geräts eingewiesen worden sind.
- Nehmen Sie niemals ein beschädigtes oder funktionsunfähiges Gerät in Betrieb! Setzen Sie sich mit dem Hersteller in Verbindung oder lassen Sie das Gerät von einem geschulten Mechaniker überprüfen und gegebenenfalls instandsetzen!
- Arbeiten Sie immer mit Bedacht und der nötigen Vorsicht!
- Wenden Sie auf keinen Fall übermäßige Gewalt an!
- Der Rangierwagenheber ist nur als Hebegerät zu verwenden. Bewegen Sie das Fahrzeug niemals mit Hilfe des Wagenhebers!
- Setzen Sie sofort nach dem Anheben Unterstellblöcke unter das Fahrzeug!
- Überlasten Sie den Wagenheber nicht, halten Sie immer die angegebene Höchstlast ein!
- Heben Sie das Fahrzeug nur an den vom Fahrzeughersteller vorgegebenen Aufnahmepunkten an!
- Verwenden Sie den Wagenheber nur auf einem waagerechten, festen und tragfähigen Untergrund!
- Ziehen Sie immer die Handbremse des zu hebenden Fahrzeuges an! Richten Sie die Räder gerade aus und sichern Sie sie mit Radkeilen ab!
- Begeben Sie sich niemals in oder unter das Fahrzeug, wenn es nur durch den Wagenheber gehalten wird!
- Tragen Sie bei der Arbeit mit dem Wagenheber keine weite, locker sitzende Kleidung oder losen Schmuck! Diese könnten in die beweglichen Teile geraten und Verletzungen hervorrufen.
- Verwenden Sie den Wagenheber ausschließlich zum Anheben Ihres Fahrzeuges! Heben Sie niemals Personen damit an!
- Benutzen Sie den Wagenheber nicht, wenn sich im Fahrzeug Personen befinden oder Personen sich gegen das Fahrzeug lehnen!
- Verwenden Sie den Wagenheber nicht bei Frost oder Regen!
- Lassen Sie den Wagenheber und das anzuhebende Fahrzeug während des Einsatzes nicht aus den Augen!
- Halten Sie den Wagenheber und besonders dessen bewegliche Teile immer sauber!
- Das werksseitig eingestellte Druckbegrenzungsventil darf nicht verändert werden.
- Benutzen Sie zum Nachfüllen nur ein geeignetes Hydrauliköl!



- Lassen Sie niemals Kinder oder andere Personen in die Nähe des Wagenhebers!
- Achten Sie beim Absenken des Wagenhebers immer darauf, dass sich keine Menschen, Tiere oder Gegenstände unter dem Fahrzeug befinden!
- Arbeiten Sie mit dem Wagenheber immer in einer gut beleuchteten Umgebung!
- Setzen Sie den Wagenheber niemals Spritzwasser oder hoher Luftfeuchtigkeit aus!
- Bewahren Sie Verpackungsteile (Folien, Plastikbeutel, Styropor usw.) nur an Orten auf, die Kindern und insbesondere Säuglinge nicht zugänglich sind, da Verpackungsteile oft nicht erkennbare Gefahren bergen (z. B. Erstickungsgefahr).

Bestimmungsgemäße Verwendung

- Der Stempelwagenheber eignet sich zum Anheben und Absenken von Lasten (Fahrzeugen) bis zu einem Maximalgewicht (s. u.).
- Der Stempelwagenheber eignet sich **nicht** zum Halten von Lasten.

Bedienung

1. Ermitteln Sie vor der Inbetriebnahme das Gewicht der Last. Überschreiten Sie **nicht** die maximale Traglast des Wagenhebers.
2. Setzen Sie den Wagenheber am Schwerpunkt an. Stellen Sie ihn auf einen festen Untergrund. Legen Sie ein festes Brett unter den Wagenheber, um ein Wackeln oder Umschlagen während des Betriebs zu vermeiden.
Wichtig! Der Stempelwagenheber ist so anzusetzen, dass nicht unter das Fahrzeug gegriffen werden muss.
3. Bevor Sie den Heber betätigen, führen Sie zuerst das gekerbte Ende des Griffs in das Ablassventil ein. Drehen Sie anschließend den Bedienungsgriff im Uhrzeigersinn, bis das Ablassventil geschlossen ist. Ziehen Sie das Ventil nicht zu fest an.
4. Bedienungsgriff in den Schaft einführen. Der Stempel wird durch die Auf- und Abwärtsbewegung des Griffs stetig angehoben, wodurch die Last ebenfalls angehoben wird. Der Stempel hört auf anzusteigen, wenn die erforderliche Höhe erreicht ist.
5. Heben Sie die Last auf die gewünschte Höhe und sichern Sie sie mit Unterstellböcken.
6. Anschließend können Sie den Stempelwagenheber absenken und entfernen.
7. Senken Sie den Stempel ab, indem Sie das Ablassventil mit dem gekerbten Ende gegen den Uhrzeigersinn drehen. Lösen Sie es nur langsam, wenn eine Last aufgelegt wird, ansonsten kann es zu Unfällen kommen.
8. Wenn mehr als ein Heber gleichzeitig verwendet wird, ist es wichtig, die verschiedenen Heber mit gleicher Geschwindigkeit und bei gleicher Last zu betreiben. Andernfalls besteht die Gefahr, dass die gesamte Vorrichtung umstürzt.
9. Die Anwendungsbedingungen für diesen Heber lauten wie folgt:
 - Bei Temperaturen von -5 bis $+45$ °C sollte Schmieröl verwendet werden.
 - Bei Temperaturen von -5 bis -25 °C sollte synthetisches Spindelöl verwendet werden.
 - Die angemessene Ölmenge sollte beibehalten werden, da ansonsten die angegebene Hubhöhe nicht erreicht werden kann.
10. Vermeiden Sie heftige Stöße während der Anwendung.
11. Bedienen Sie den Wagenheber gemäß den in der Anleitung aufgeführten Hinweisen und Anweisungen. Sollte der Heber Probleme aufweisen, sollte er nicht verwendet werden. Für Schäden, die durch einen unsachgemäßen Gebrauch entstanden sind, wird keine Verantwortung übernommen.

Tabelle zur Fehlerbehebung

| Problem | Mögliche Ursache | Mögliche Lösung |
|---|--|--|
| Wagenheber hebt nicht. | Kein Öl | Öl nachfüllen. |
| | Absenkventil nicht geschlossen | Absenkventil schließen. |
| Wagenheber hebt die Ladung nur teilweise. | Zu niedriger Ölstand | Durch das Einfüllloch Öl in den Reservetank füllen. |
| | Leckendes Ventil | Das undichte Ventil finden und es ersetzen. |
| Wagenheber hebt, aber stoppt nicht. | Abgenutzte oder beschädigte Dichtungen | Dichtungen ersetzen. |
| Stempelwagenheber senkt sich nicht mehr. | Ventil verstopft; wahrscheinlich Schmutz oder andere Fremdkörper im Öl | Ladung umsetzen, verschmutztes Öl ersetzen. |
| Schlechtes Anheben | Verschmutztes Öl | Hydrauliköl wechseln. |
| | Luft im Hydrauliksystem | Hydrauliksystem entlüften. |
| Schlechtes Pumpen | Öldichtung der Pumpe ausgeleiert oder schadhaft | Öldichtung ersetzen. |
| Hydrauliköl tritt aus. | Zu viel Hydrauliköl im Zylinder | Überschüssiges Hydrauliköl aus dem Zylinder entfernen. |
| Pumpenmechanismus funktioniert nur teilweise. | Zu viel Hydrauliköl im Zylinder | Überschüssiges Hydrauliköl aus dem Zylinder entfernen. |
| | Luft im Hydrauliksystem | Hydrauliksystem entlüften. |

Entlüften

1. Öffnen Sie das Ablassventil und entfernen Sie den Öleinfüllstopfen (1; 2 = max. Ölstand).
2. Betätigen Sie nun die Pumpe einige Male, um die Luft aus dem System herauszupressen.
3. Schließen Sie das Ablassventil und setzen Sie den Einfüllstopfen wieder ein. Nun sollte der Wagenheber wieder leicht und ordnungsgemäß funktionieren. Wiederholen Sie den Vorgang ansonsten.

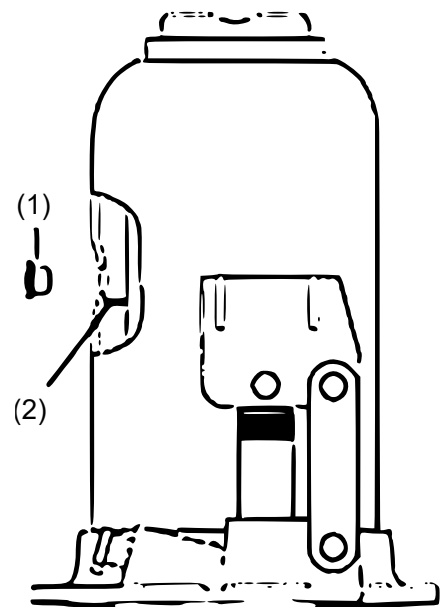

Entsorgung

- Wenden Sie sich im Falle der Entsorgung dieses Geräts bitte an den Vertrieb, Ihren Händler oder einen Wertstoffverwerter vor Ort!
- Führen Sie das Gerät keinesfalls einer kommunalen Sammelstelle zu!
- Entsorgen Sie das Gerät keinesfalls über den normalen Hausmüll! Sie leisten damit einen wichtigen Beitrag zur Erhaltung der Umwelt.

Technische Daten

| Artikel | 61329 | 61330 | 61331 | 61332 | 61333 | 61334 |
|---------------------------|-------|-------|--------|--------|--------|--------|
| Max. Traglast (kg) | 2000 | 6000 | 10.000 | 12.000 | 20.000 | 32.000 |
| Min. Höhe (mm) | 181 | 181 | 181 | 181 | 181 | 181 |
| Max. Höhe (mm) | 346 | 346 | 346 | 346 | 346 | 346 |
| Min. Hubhöhe (mm) | 90 | 90 | 125 | 125 | 145 | 150 |
| Max. Hubhöhe (mm) | 158 | 158 | 200 | 210 | 235 | 255 |
| Kolbenhubhöhe (mm) | 115 | 115 | 115 | 115 | 115 | 115 |
| Einstellhöhe (mm) | 50 | 50 | 50 | 50 | 50 | 50 |
| Gewicht (kg) | 2,3 | 3,8 | 5,4 | 6,3 | 9,6 | 12,7 |

Teilebezeichnung

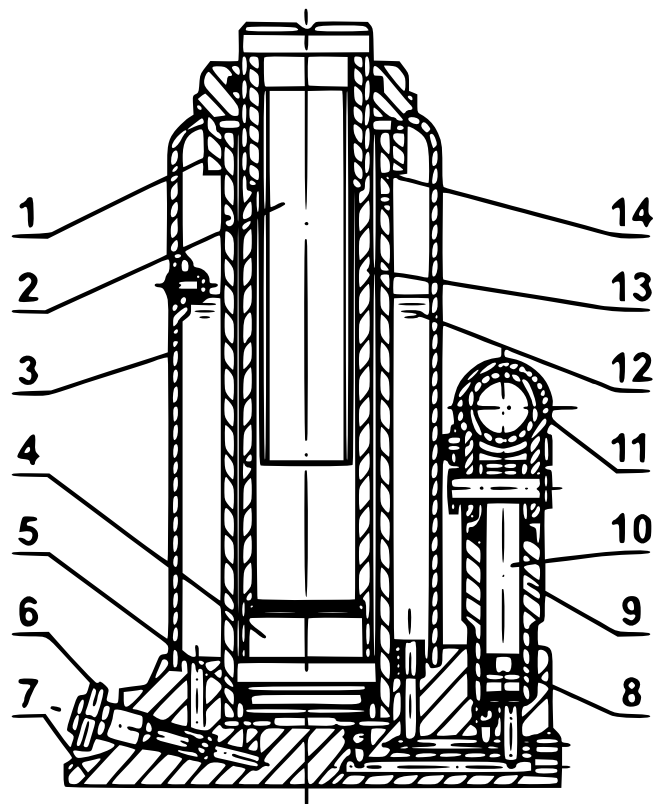

| Nr. | Bezeichnung |
|-----|------------------|
| 1 | Obere Kappe |
| 2 | Einstellschraube |
| 3 | Öldichter Tank |
| 4 | Stempelkopf |
| 5 | Abdichtring |
| 6 | Ablassventil |
| 7 | Basis |
| 8 | Abdichtring |
| 9 | Pumpengehäuse |
| 10 | Pumpenkolben |
| 11 | Pumpenhebel |
| 12 | Hydrauliköl |
| 13 | Stempel |
| 14 | Zylinder |

Wichtiger Hinweis:

Nachdruck, auch auszugsweise, und jegliche kommerzielle Nutzung, auch von Teilen, der Anleitung nur mit schriftlicher Genehmigung, der WilTec Wildanger Technik GmbH.