

3380582009101

Maj 25/02/2015

NEW BEETLE Plus -52,5 CM

**PLUS PRODUIT**

- Débit d'air utilisation normale : 271 à 628 m<sup>3</sup>/h
- Recyclage ou évacuation extérieure
- Eclairage 2 lampes 20W (Halogènes)
- Filtre graisse à cassette aluminium lavable
- Filtres charbons inclus
- Interrupteurs Vitesses (3) et Lumière séparés
- Sortie d'air : mm 150/120

GROUPE ASPIRANT

**SOGELUX****GB1015F**

Gris métallisé

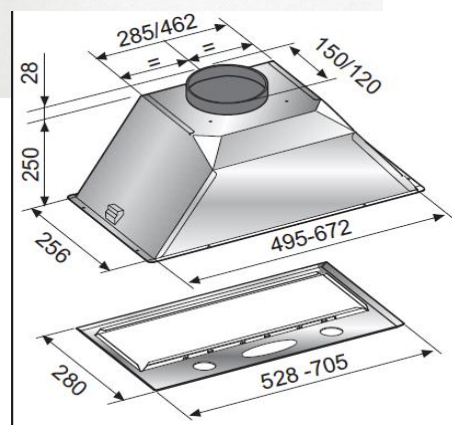

## Volumes , Dimensions et poids

Emballé	L57,5 x H 33,5 x P 35 Kg 6,1
Déballé	L52,8 x H 27,8 x P 28 Kg 5,6
Encastrement	L 49,5 x H 27,8 x P 25,6
Diamètre buse sortie	150 mm

## Normes 2015

Classe Energie	D
Consommation Annuelle Energie	105 kWh/an
Classe Efficacité Evacuation Vapeur et Fumées	D
Classe Efficacité Eclairage	E
Classe Efficacité Filtration des Graisses	D
Niveau Sonore en dB(A)	65 dB(A)

## Puissance en Watts et Tension

Moteur	250 W
Watt total	290W
Puissance de l'éclairage	2 x 20 Watts
Tension d'alimentation	230 Volts
Cordon d'alimentation	Oui

## Caractéristiques

Nombre de vitesses	3
Nombre de moteurs	1
Nombre de filtres charbons	2
Nombre de lampes	2 Halogènes
Filtres graisse aluminium	Oui

## Accessoires

1 Buse sortie avec clapet anti retour + réduction 150/120 mm  
Sachets vis fixations + Notice d'utilisation

## Tableau de commande

Interrupteur vitesse	Curseur
Interrupteur lumière	Curseur
Témoin de fonctionnement	Non