

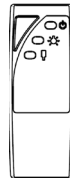

blumfeldt

Terrassenheizer

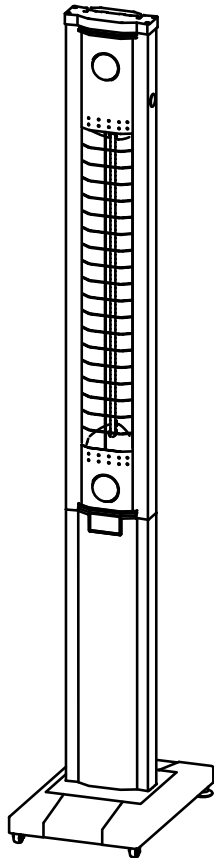

10030690

Sehr geehrter Kunde,

wir gratulieren Ihnen zum Erwerb Ihres Gerätes. Lesen Sie die folgenden Hinweise sorgfältig durch und befolgen Sie diese, um möglichen Schäden vorzubeugen. Für Schäden, die durch Missachtung der Hinweise und unsachgemäßen Gebrauch entstehen, übernehmen wir keine Haftung.

Inhalt

Inhalt	2
Technische Daten	2
Sicherheitshinweise.	3
Teile im Lieferumfang	5
Montage.	7
Benutzung	11
Wartung und Pflege.	15
Hinweise zur Entsorgung	16
Konformitätserklärung	16

Technische Daten

Artikelnummer	10030690
Nennspannung und Frequenz	220-240 V~ 50 Hz
Leistungsaufnahme	max. 1800 W
Klasse	I
IP-Schutzklasse	IP34

Sicherheitshinweise

Bei der Verwendung elektrischer Geräte müssen grundlegende Sicherheitsvorkehrungen getroffen werden. Die Nichtbeachtung kann zu einem Brand, einem Stromschlag oder anderen Personenverletzungen oder Sachschäden führen.

- Einige Teile des Heizers werden sehr heiß. Während des Betriebs nicht berühren.
- Zur Vermeidung von Überhitzung das Gerät nicht abdecken.
- Das Schutzgitter des Heizers soll den direkten Zugang zu den Heizelementen verhindern. Das Schutzgitter muss eingesetzt sein, wenn das Gerät benutzt wird. Das Schutzgitter gewährt Kindern und gebrechlichen Personen keinen vollständigen Schutz.
- Verwenden Sie das Gerät nicht in der Umgebung eines Bades, einer Dusche oder eines Schwimmbeckens.
- Der Heizer ist nicht mit einem Gerät zur Kontrolle der Raumtemperatur (Thermostat) ausgestattet.
- Verwenden Sie den Heizer nicht in kleinen Räumen mit Personen, die den Raum nicht aus eigener Kraft verlassen können, es sei denn, Sie werden ständig beaufsichtigt.
- Kinder unter 3 Jahren müssen fern gehalten werden.
- Kinder unter 8 Jahren dürfen das Gerät nicht anschließen, keine Einstellungen vornehmen, das Gerät nicht reinigen oder Wartungsarbeiten ausführen.
- Dieses Gerät darf von Kindern ab 8 Jahren und Personen mit eingeschränkten körperlichen, sensorischen und geistigen Fähigkeiten und Kenntnissen verwendet werden, wenn sie in die sichere Verwendung des Gerätes eingewiesen wurden und die damit verbundenen Gefahren verstehen. Die Reinigung und Wartung darf von Kindern nicht ohne Aufsicht vorgenommen werden.
- Einige Teile des Produktes können sehr heiß werden und Verbrennungen verursachen. Wenn Kinder und gebrechliche Personen anwesend sind, ist besondere Achtsamkeit geboten.
- Nehmen Sie das Gerät aus der Verpackung.
- Lassen Sie Kinder nicht mit der Verpackung spielen, z. B. mit Plastiktüten.
- Überprüfen Sie vor dem Anschluss an die Stromversorgung, ob die Spannung und Frequenz des Gerätes mit den Werten der Stromversorgung im Haushalt übereinstimmt.
- Während des Betriebs ist das Gerät heiß. Berühren Sie nicht das Gitter oder die Heizelemente, während das Gerät läuft.
- Das Gerät nicht mit nassen Händen berühren.
- Das Gerät nicht mit einem beschädigten Netzkabel oder Stecker betreiben, auch nicht nachdem das Gerät eine Fehlfunktion hatte.
- Versuchen Sie nicht, elektrische oder mechanische Teile zu reparieren oder zu verändern. Dies führt zum Verlust der Gewährleistung.
- Führen Sie keine Gegenstände hinein oder an die Heizelemente heran. Legen Sie nichts über die Schutzgitter (z. B. Handtücher), da hierdurch das

Gerät beschädigt und zu einem Stromschlag oder einem Brand führen kann. Verwenden Sie den Heizer nie zum Trocknen von Wäsche.

- Wenn das Heizelement nicht mehr glüht, kann es immer noch unter Strom stehen. Trennen Sie das Gerät von der Stromversorgung, bevor Sie es reinigen oder Stäbe austauschen.
- Betreiben Sie den Heizer nicht in Bereichen, wo Benzin, Farbe oder andere brennbaren Stoffe gelagert werden.
- Ziehen Sie stets den Netzstecker, wenn das Gerät nicht in Benutzung ist. Fassen Sie beim Trennen der Stromversorgung am Netzstecker an. Ziehen Sie nie am Netzkabel.
- Richten Sie den Heizer nicht gegen Vorhänge, Möbel oder andere brennbare Gegenstände. Achten Sie darauf, dass ein Mindestabstand zu Gegenständen rundherum besteht.
- Verwenden Sie den Heizer nicht in Verbindung mit einer Zeitschaltuhr oder einer anderen Einrichtung, die ein Einschalten in Abwesenheit ermöglicht.
- Ziehen Sie nicht am Netzkabel oder am Gerät selbst, um den Stecker zu ziehen.
- Lassen Sie Kinder und unkundige Personen das Gerät nicht unbeaufsichtigt benutzen.
- Das Netzkabel muss vor der Verwendung vollständig abgerollt werden.
- Ziehen Sie den Netzstecker, falls das Gerät für längere Zeit nicht verwendet wird.
- Wenn das Netzkabel beschädigt ist, muss es vom Kundendienst ausgetauscht werden, um Gefahren abzuwenden.
- Dieses Gerät ist nicht für die Verwendung durch Personen vorgesehen (Kinder eingeschlossen), die verminderte körperliche, sensorische oder geistige Fähigkeiten haben oder nicht über ausreichende Erfahrung und Kenntnisse verfügen; es sei denn sie haben von einer Person, die für ihre Sicherheit verantwortlich ist, Anleitung für den Gebrauch des Geräts erhalten oder werden von dieser beaufsichtigt.
- Kinder dürfen mit dem Gerät nicht spielen.
- Das Gerät muss auf einem flachen, ebenen Boden aufgestellt werden.
- Das Gerät muss neben einer Steckdose aufgestellt werden.
- Zur Vermeidung eines Stromschlags: Tauchen Sie das Gerät, das Netzkabel oder den Netzstecker nicht in Wasser oder eine andere Flüssigkeit.

Teile im Lieferumfang

Nr.	Bezeichnung	Anzahl	Bilder
1	Gehäuse	1	<p>The diagram shows an exploded view of the assembly. Callout 1 points to the main housing. Callout 2 points to the front and back covers. Callout 3 points to the four vertical support posts. Callout 4 points to the base plate. Callout 5 points to the mounting feet.</p>
2	Blende	2	
3	Stützen	2	
4	Fußblende	1	
5	Fuß	1	
6	M4×10 Schraube	6	
7	Unterlegscheibe	2	
8	ST3,5×12 Schraube	2	
9	M6×50 Sechskantschrauben	4	

Nr.	Bezeichnung	Anzahl	Bilder
10	Fernbedienung	1	
11	Rollen	2	
12	Fußhülse	2	
13	Fuß	2	
14	Unterlegscheibe D6	4	

Montage

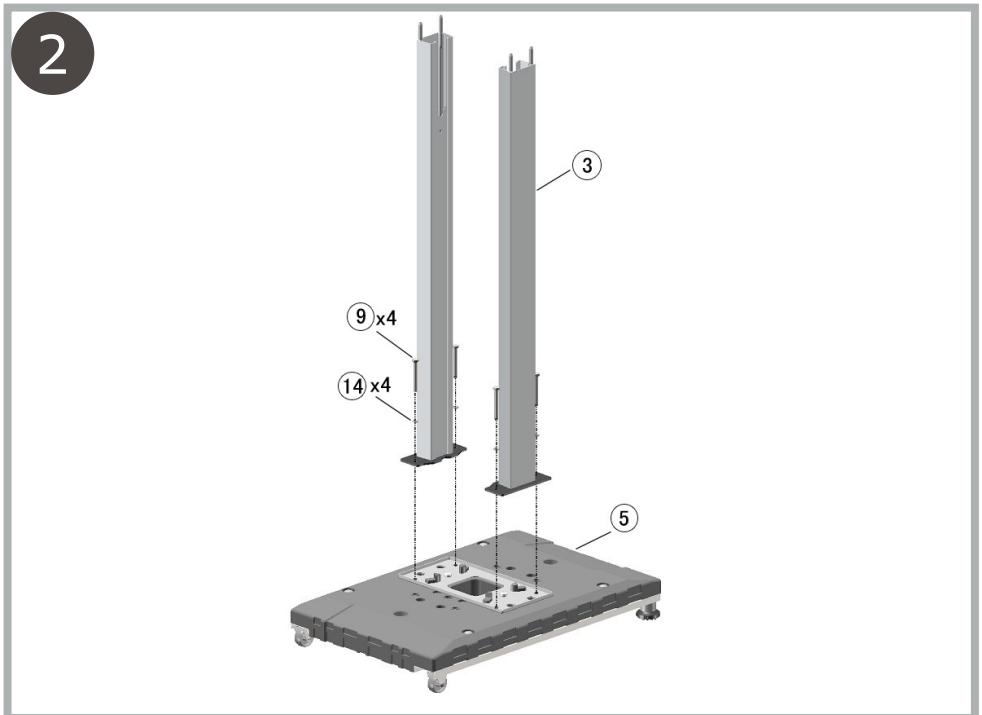
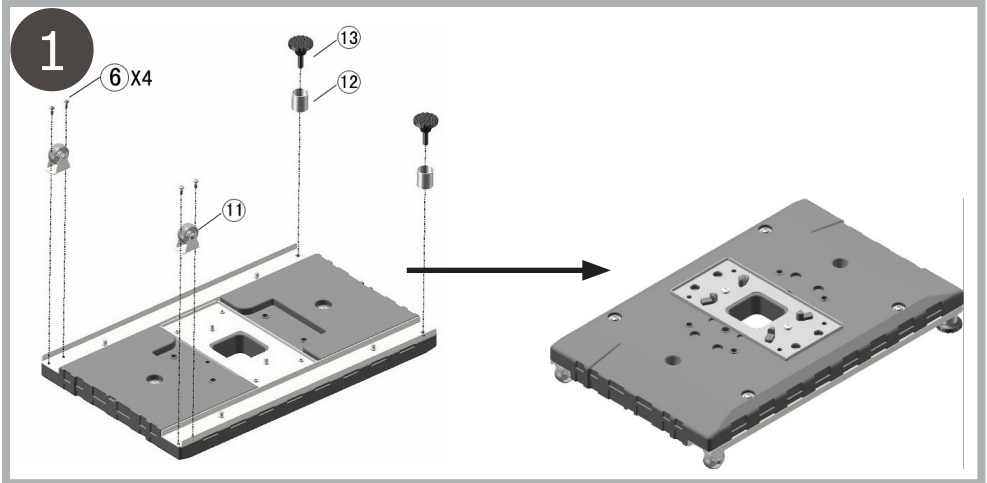

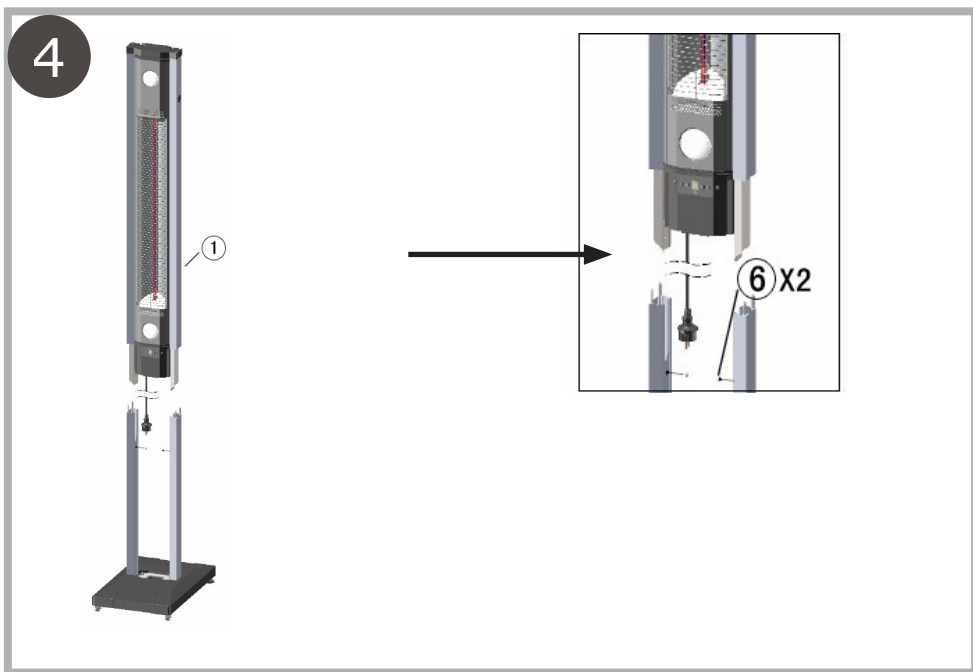
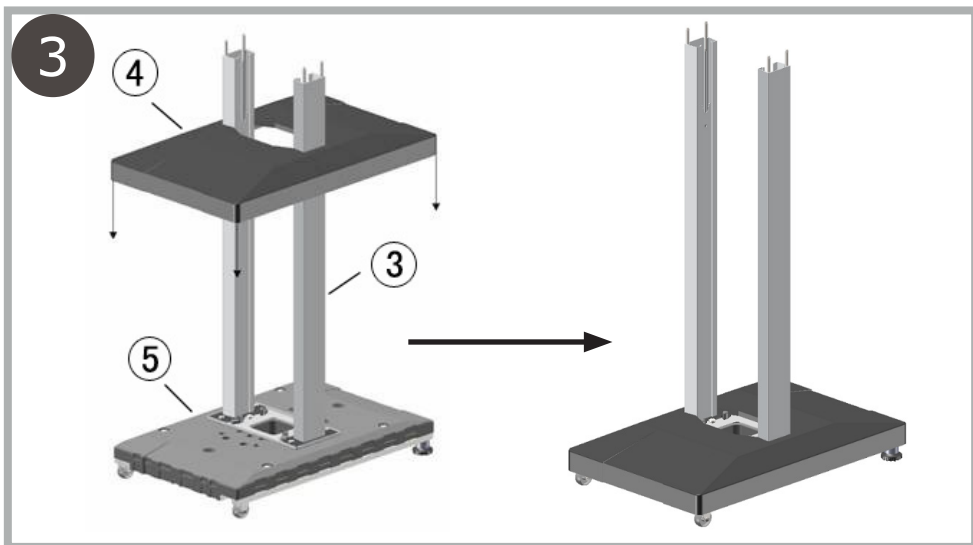

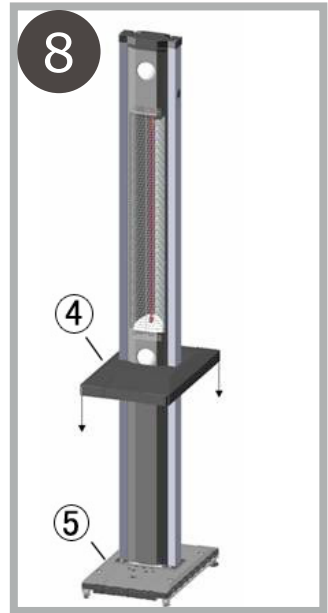
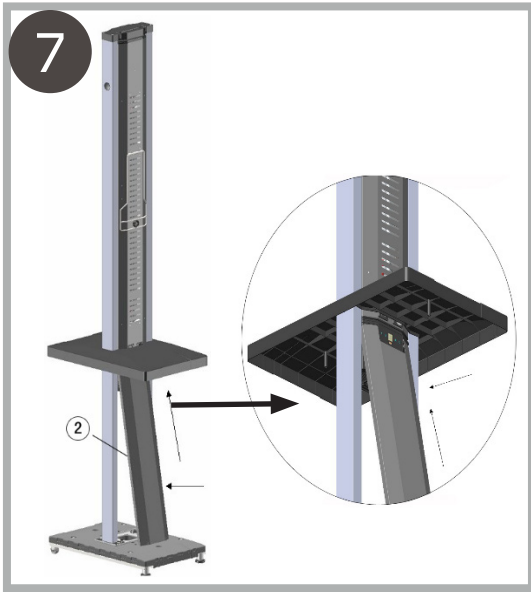
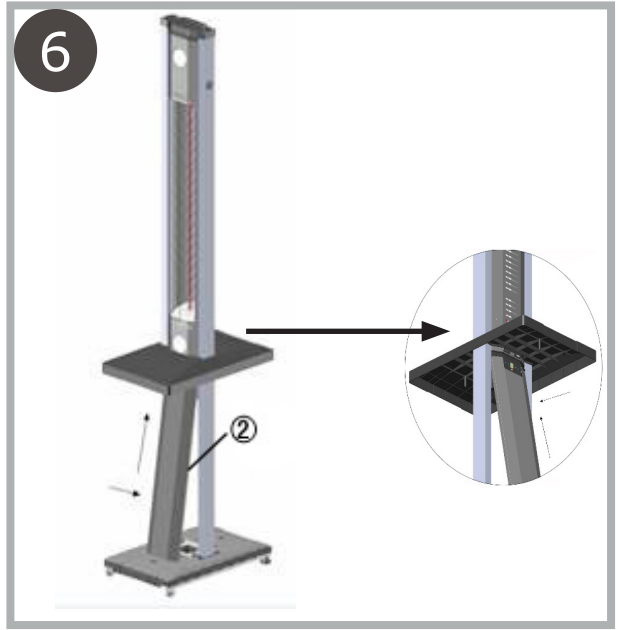

9

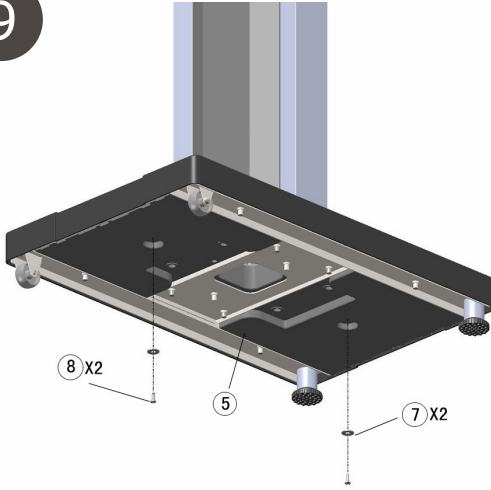

Benutzung

Besondere Sicherheitshinweise:

- Die Mindestabstände (nach oben: 60 cm, zu den Seiten: 150 cm) müssen immer eingehalten werden. Der Abstand wird vom Gegenstand aus zum nächsten Punkt des Gerätes hin gemessen.
- Halten Sie brennbare Stoffe vom Heizer fern.
- Das Netzkabel nicht drehen oder knicken.
- Der Heizer verfügt über die Schutzklasse IP3 und kann sowohl im Innen- als auch im Außenbereich verwendet werden. Bei der Verwendung im Freien benötigen Sie eine Außensteckdose. Das Außenkabel und das Steckdosensystem müssen wasserdicht sein.



Warnung: Verbrennungsgefahr

Einige Teile des Heizers werden sehr heiß. Während des Betriebs nicht berühren.

Bedienfeld

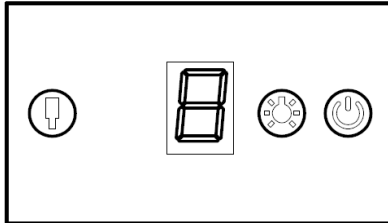

EIN/AUS-Schalter: Den Heizer ein- und ausschalten.



Heizelement: Auswählen und Ein- und Ausschalten des Heizelements; Einstellen der Stufen 1-5 in einer Schleife.



Licht: Ein- und Ausschalten der LED.



Digitalanzeige

Zeigt die Leistungsstufe des aktiven Heizelements an. Zeigt immer die Leistungsstufe des oberen Heizelements an, falls eingeschaltet.



Fernbedienung

Die Knöpfe der Fernbedienung haben dieselbe Funktion wie im Bedienfeld des Gerätes.

Betrieb:

1. Netzstecker einstecken. Ein Piepton erklingt. Der Heizer befindet sich im Bereitschaftsmodus. Die ON/OFF-Taste leuchtet blau.
2. Die EIN/AUS-Taste drücken. Die Lampe leuchtet weiß und das Gerät geht in den Bereitschaftssbetrieb. Das Heizelement und die LED sind auf Stufe 3 voreingestellt.
3. Die Heizelement-Taste oder die Licht-Taste drücken. Die Anzeige blinkt 5 Sekunden lang. Die Taste erneut drücken, um die Wärmestufe oder die Lichtstufe einzustellen. Das Blinken hört nach 5 Sekunden auf und die Einstellung ist fertig.
4. Wenn Sie nur das Heizelement oder das Licht ausschalten wollen, drücken Sie die jeweilige Taste und drücken gleich danach die Ein/Aus-Taste.
5. Am Ende das Heizelement und die Lampen mit einem Druck auf die Ein/Aus-Taste den Heizer in den Bereitschaftsmodus versetzen.

Heizarm drehen

Der Heizarm lässt sich waagrecht und senkrecht einstellen. Klappen Sie den Heizarm nach der folgenden Anleitung hoch und klappen Sie ihn wieder in umgekehrter Reihenfolge wieder herunter.

Vorsicht: Nehmen Sie alle Transportsicherungen heraus, bevor Sie das Gerät einschalten.

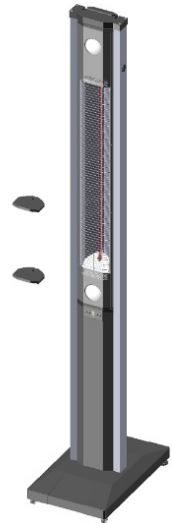
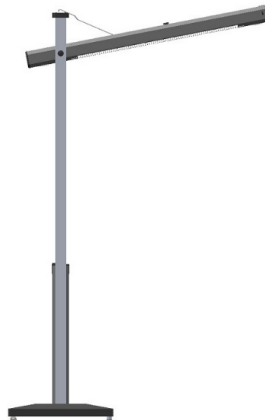
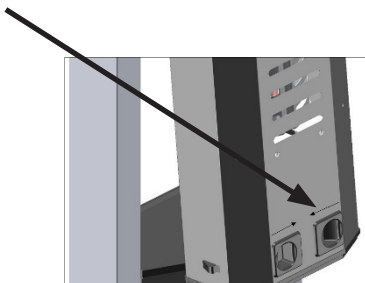

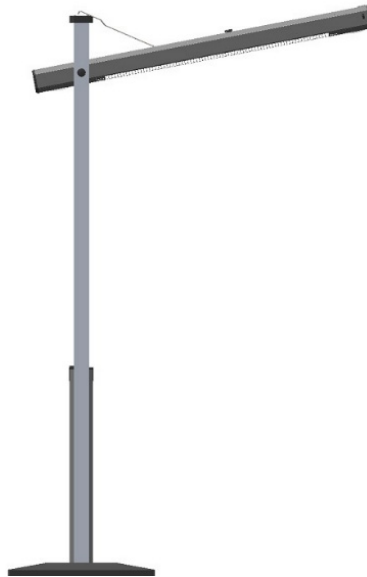
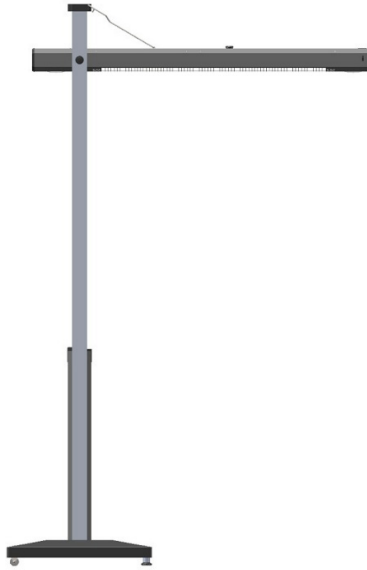
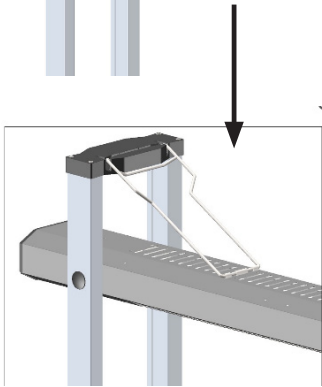
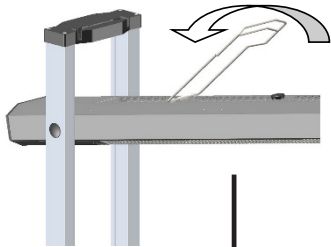
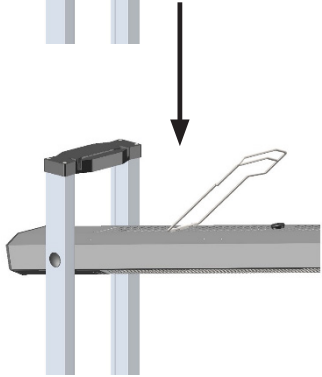
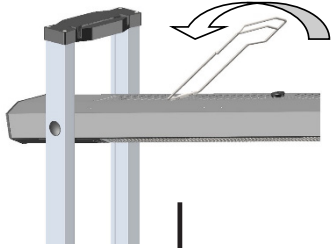

Wartung und Pflege



Warnung: Stromschlaggefahr

Das Gerät nicht mit nassen Händen berühren.
Das Gerät und das Netzkabel nicht unter Wasser tauchen.

Dieses Gerät enthält keine mechanischen Teile, die gewartet werden können. Es braucht kaum Wartung. Wenn der Heizer allerdings sehr schmutzig wird, nehmen Sie ein feuchtes Tuch, um ihn zu reinigen.

Vor der Reinigung den Netzstecker ziehen und das Gerät abkühlen lassen.

Hinweise zur Entsorgung

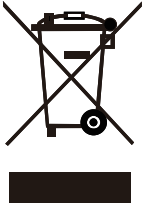

Befindet sich die linke Abbildung (durchgestrichene Mülltonne auf Rädern) auf dem Produkt, gilt die Europäische Richtlinie 2002/96/EG. Diese Produkte dürfen nicht mit dem normalen Hausmüll entsorgt werden. Informieren Sie sich über die örtlichen Regelungen zur getrennten Sammlung elektrischer und elektronischer Gerätschaften. Richten Sie sich nach den örtlichen Regelungen und entsorgen Sie Altgeräte nicht über den Hausmüll. Durch die regelkonforme Entsorgung der Altgeräte werden Umwelt und die Gesundheit Ihrer Mitmenschen vor möglichen negativen Konsequenzen geschützt. Materialrecycling hilft, den Verbrauch von Rohstoffen zu verringern.

Das Produkt enthält Batterien, die der Europäischen Richtlinie 2006/66/EG unterliegen und nicht mit dem normalen Hausmüll entsorgt werden dürfen. Bitte informieren Sie sich über die örtlichen Bestimmungen zur gesonderten Entsorgung von Batterien. Durch regelkonforme Entsorgung schützen Sie die Umwelt und die Gesundheit Ihrer Mitmenschen vor negativen Konsequenzen.

Konformitätserklärung



Hersteller: Chal-Tec GmbH, Wallstraße 16, 10179 Berlin.

Dieses Produkt entspricht den folgenden Europäischen Richtlinien:

2011/65/EU (RoHS)
2014/30/EU (EMV)
2014/35/EU (LVD)



blumfeldt

Patio Heater

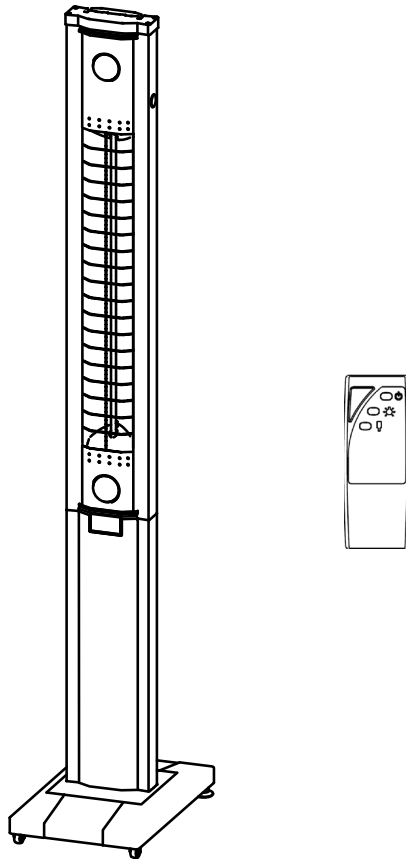

10030690

Dear Customer,

Congratulations on purchasing this equipment. Please read this manual carefully and take care of the following hints on installation and use to avoid technical damages. Any failure caused by ignoring the items and cautions mentioned in the operation and installation instructions are not covered by our warranty and any liability.

Contents

Contents	18
Technical Data	18
Safety Instructions	19
Supplied Parts	21
Installation	23
Using the Heater	27
Maintenance and Care	31
Disposal Considerations	32
Declaration of Conformity	32

Technical Data

Item number	10030690
Voltage and frequency rating	220-240 V~ 50 Hz
Power rating	max. 1800 W
Class	I
IP rating	IP34

Safety Instructions





When using electrical appliances, basic safety precautions should always be followed. Failure to comply with these instructions may cause a fire, electrical shocks or other injury to persons or property.

- This heater is not equipped with a device to control the room temperature.
- Do not use this heater in small rooms when they are occupied by persons not capable of leaving the room on their own, unless constant supervision is provided.
- Children of less than 3 years should be kept away unless continuously supervised. Children aged from 3 years and less than 8 years shall only switch on/off the appliance provided that it has been placed or installed in its intended normal operating position and they have been given supervision or instruction concerning use of the appliance in a safe way and understand the hazards involved.
- Children aged from 3 years and less than 8 years shall not plug in, regulate and clean the appliance or perform user maintenance.
- This appliance can be used by children aged from 8 years and above and persons with reduced physical, sensory or mental capabilities or lack of experience and knowledge if they have been given supervision or instruction concerning use of the appliance in a safe way and understand the hazards involved. Children shall not play with the appliance. Cleaning and user maintenance shall not be made by children without supervision.
- Some parts of this product can become very hot and cause burns. Particular attention has to be given where children and vulnerable people are present.
- Remove product from the packaging and ensure it is in good condition.
- DO NOT let children play with the packaging, for example plastic bags.
- Check that the voltage and frequency of your appliance match your mains voltage before plugging in.
- This heater is hot when in use. To avoid burns DO NOT touch the grilles or heating element during use or attempt to move the heater.
- DO NOT touch the heater with wet hands
- DO NOT operate any heater with a damaged cable or plug, or after the heater malfunctions, has been dropped, or damaged in any manner. Return the heater to an authorized service facility for examination and repair.
- DO NOT attempt to repair or adjust any electrical or mechanical functions as this may void warranty.
- DO NOT insert or allow objects to touch the heating element and never place anything on the heater safety guard (e.g. towels), as this may damage the heater and could cause an electrical shock or fire. Never use your heater to dry washing.
- If the heating element has stopped glowing it may still be live, please check that the heat setting indicates the heater is off. Always disconnect your appliance from the mains before any cleaning or replacing tubes.
- DO NOT use the heater in areas where petrol, paint, or other flammable substances are stored.

- Always unplug the heater when not in use. To disconnect from the power supply, grip the plug and pull from the power socket. Never pull by the cable.
- DO NOT direct the heater towards curtains, furniture or other flammable objects and ensure that there is a minimum distance from objects around.
- Do not use this heater in conjunction with a timer device or any other device, which facilitates unattended switch on.
- Do not pull the power cable or the device itself to unplug it from the socket; pull the plug directly.
- Do not let children or incompetent people use device without supervision.
- The power cable must be fully unwound before use.
- If the appliance is not used for a long period, disconnect it from the power supply.
- if the supply cable is damaged , it must be replaced by the manufactory, its service agent or similarly qualified person in order to avoid a hazard
- This product is not designed for use by persons (including children) who have reduced physical, sensory or mental capacities or persons with no experience or knowledge, unless they are instructed and supervised in the use of the appliance by a person responsible for their safety.
- Children should be supervised to ensure that they do not play with appliance.
- This heater should be placed on a flat level floor ,
- The heater must not be located immediately below a socket outlet.
- Do not use this heater with a programmer, timer, separate remote-control system or any other device that switches the heater on automatically, since a fire risk exists if the heater is covered or positioned incorrectly.
- To protect against the risk of electrical shock, do not immerse the unit, cord or plug in water or other liquid.

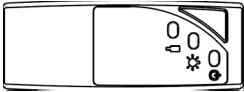
Supplied Parts

Nr.	Name	Qty.	Picture
1	Heater Body	1	
2	Panel	2	
3	Support	2	
4	Base cover	1	
5	Base	1	
6	M4×10 screw	6	
7	Washer	2	
8	ST3.5×12 screw	2	
9	M6×50 Hexagon head bolts	4	

Nr.	Name	Qty.	Picture
10	Remote control unit	1	
11	Castor	2	
12	Foot sheath	2	
13	Base Foot	2	
14	Washer D6	4	

Installation

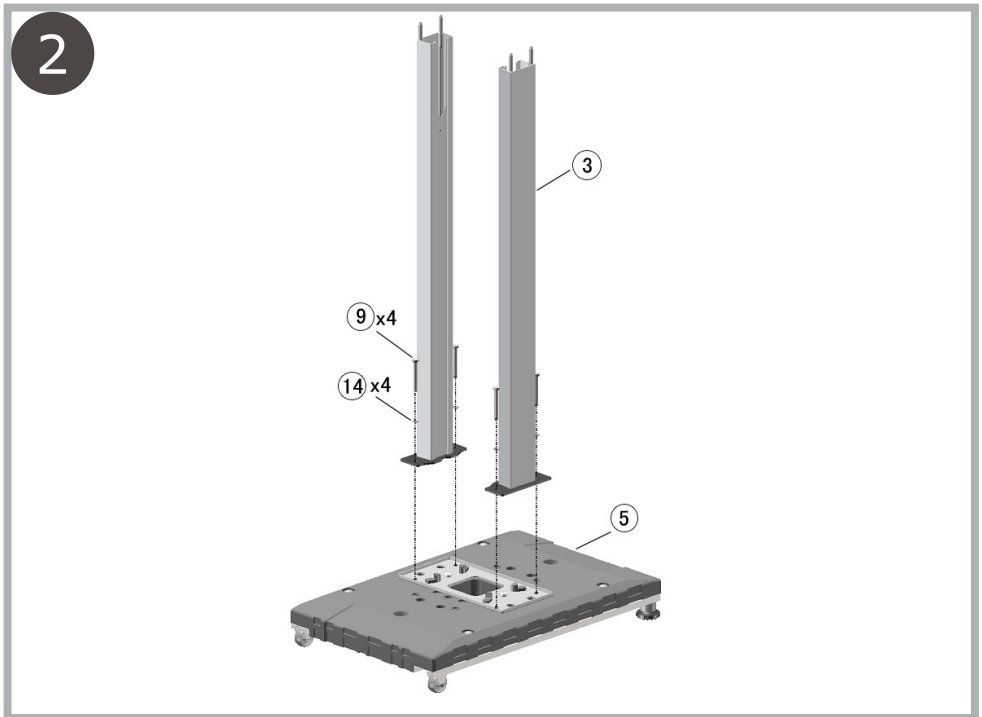
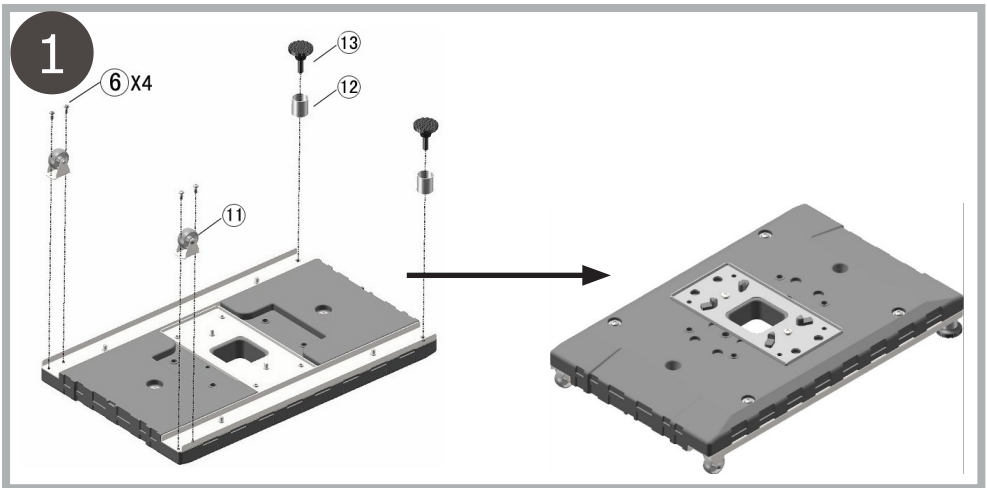

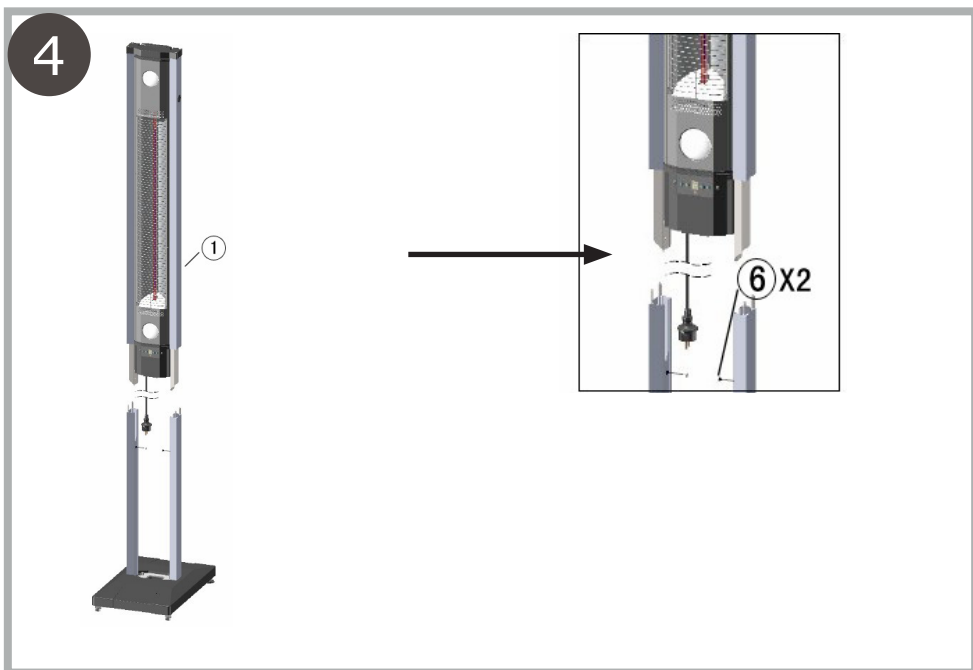
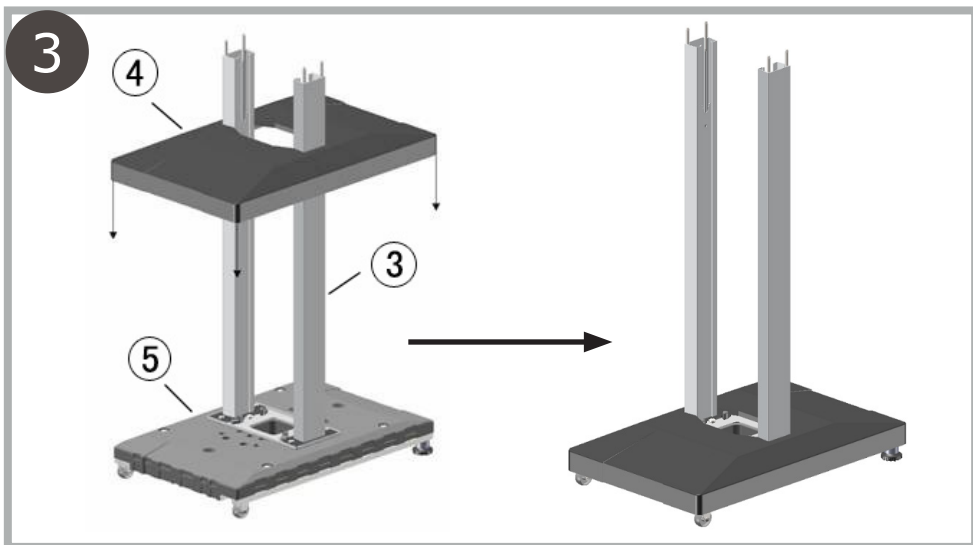

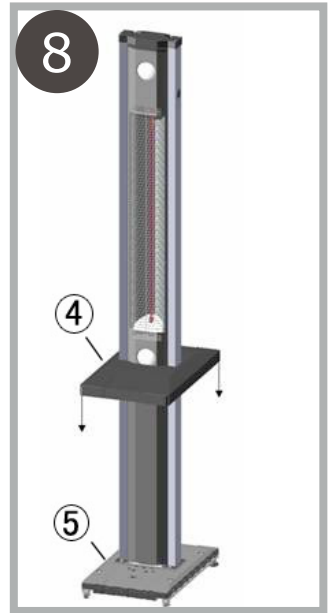
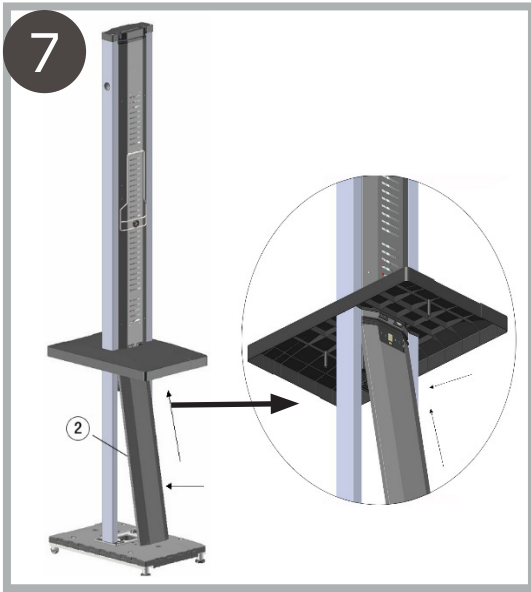
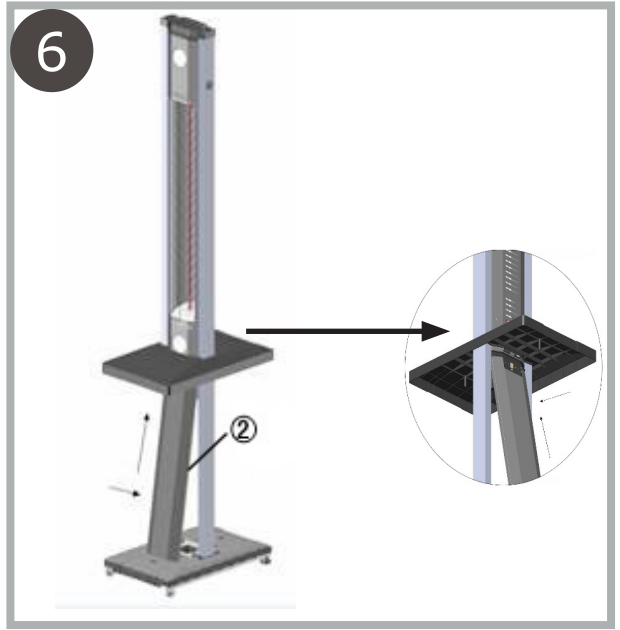

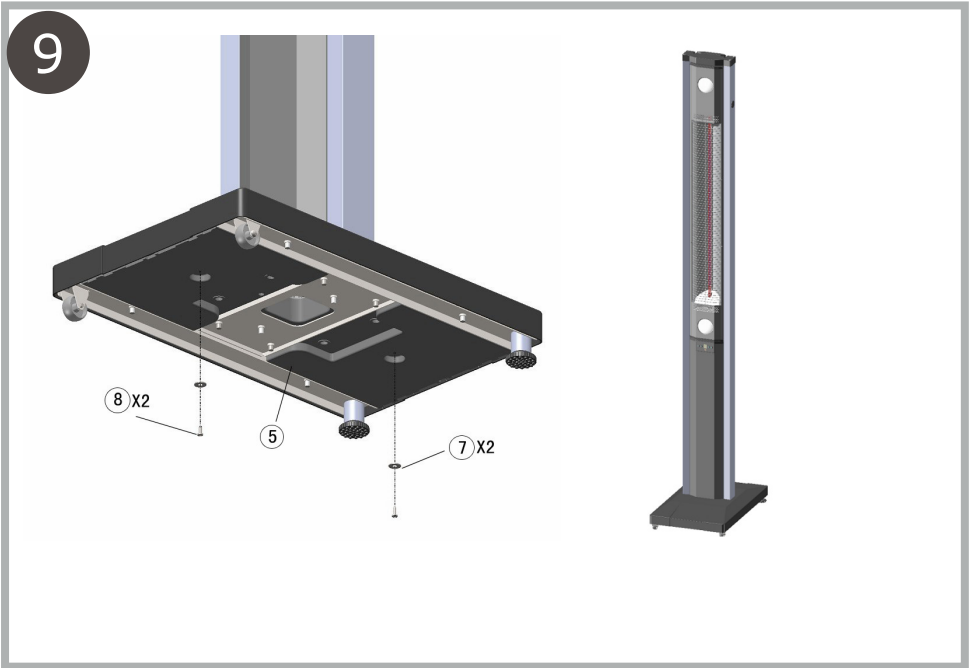

Using the Heater

Specific safety notes:

- Minimum distances (from top: 60 cm, from sides: 150 cm) must always be complied when the heating arm is in horizontal or vertical position, the distance should be measured from the ambient objects to the closest point of the heater
- Always keep the flammable material away from the heater.
- Do not twist or bend the power cable.
- This heater is IP34 protection, and can be used indoors or outdoors. If using outdoors and you need a extend socket, the cable and the socket system must be waterproof.



Caution: Danger of getting burnt

Some parts of this appliance get very hot. Do not touch during use.

Control panel

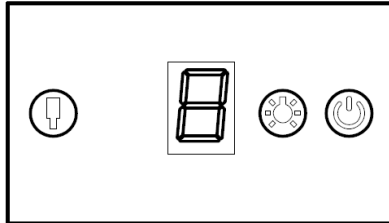

ON/OFF button: Turn on and Turn off the whole heater.



Heating tube button: Select and turn On/Off the heating tube, and also adjust its power, there are 5 powers settings, loops from 1 to 5.



Light button: Select and turn On /Off the LED light, and also adjust its power, there are 5 powers settings, loops from 1 to 5.



Digital displayer: Display the power setting of the working component. It always displays the power setting of the upper tube if the heating tube is turned on.

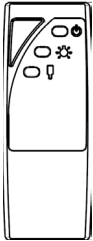

Buttons have the same function as those in the control panel

Operation:

1. Plug in the powder cable, a "Beep" sound is heard. The heater is in "Stand By" status, the ON/OFF is a blue light.
2. Press the ON/OFF button and the light will be white, and the heater switch to a working status. The heating tube and the LED light are preset in power 3.
3. Press the tube or light button, the relative tube or light and the digital display will flash for 5 seconds, press the same button to adjust the heating or light power while the power section is showed in the display. The flashing will stop after 5 seconds and the adjustment is finish.
4. If you want to turn off only one tube or light, press the relative button and press ON/Off button immediately. To turn the tube or the light on again, push the relative button.
5. Turn off all tubes and light by pressing ON/Off button, the heater turns to "Stand By" status.

Inclining the heating arm

The heating arm can work in vertical or horizontal position. Open the heating arm as following instructions, and close it in the reverse direction.

Caution: Take off all protection pieces for the heating tube before switching the heater on.

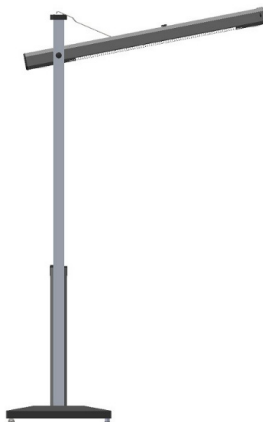
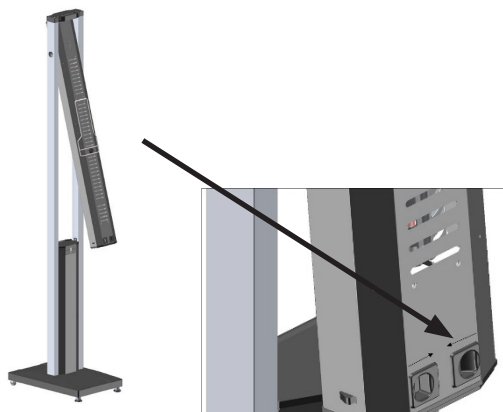

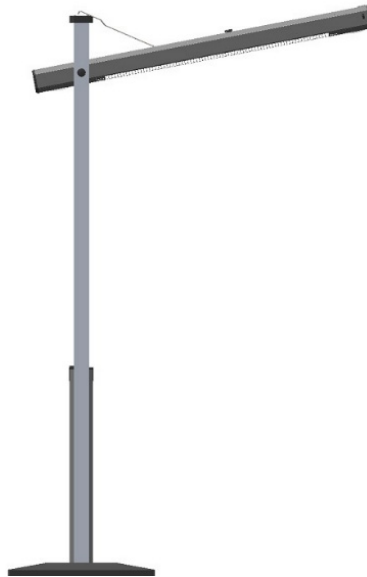
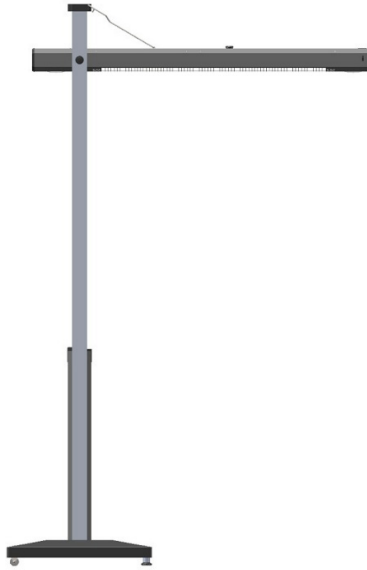
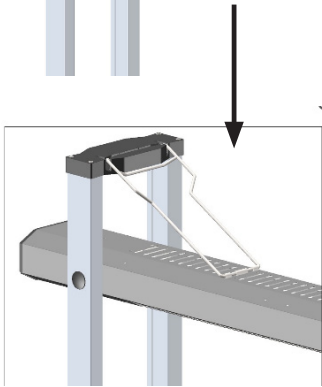
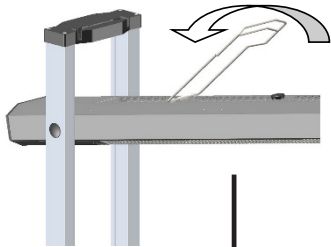
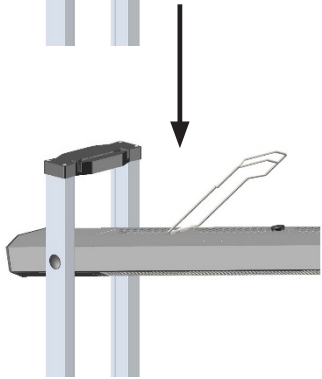
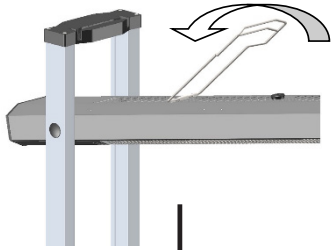

Maintenance and Care



Warning: Stromschlaggefahr

DO NOT touch the heater with wet hands.
Do not immerse the appliance and its power cord in water.

This heater contains no moving parts, it needs very little maintenances. However, when the heater builds up heavy dirt, use a soft cloth to wipe it off.

Before cleaning unplug from the power supply and wait for some minutes to cool down.

Disposal Considerations

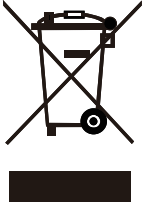

According to the European waste regulation 2002/96/EC this symbol on the product or on its packaging indicates that this product may not be treated as household waste. Instead it should be taken to the appropriate collection point for the recycling of electrical and electronic equipment. By ensuring this product is disposed of correctly, you will help prevent potential negative consequences for the environment and human health, which could otherwise be caused by inappropriate waste handling of this product. For more detailed information about recycling of this product, please contact your local council or your household waste disposal service.

Your product contains batteries covered by the European Directive. 2006/66/EC, which cannot be disposed of with normal household waste. Please check local rules on separate collection of batteries. The correct disposal of batteries helps prevent potentially negative consequences on the environment and human health.

Declaration of Conformity



Producer: Chal-Tec GmbH, Wallstraße 16, 10179 Berlin.

This product is conform to the following European Directives:

2011/65/EU (RoHS)
2014/30/EU (EMC)
2014/35/EU (LVD)