



blumfeldt

Heizstrahler



10031977

Sehr geehrter Kunde,

wir gratulieren Ihnen zum Erwerb Ihres Gerätes. Lesen Sie die folgenden Anschluss- und Anwendungshinweise sorgfältig durch und befolgen Sie diese, um möglichen technischen Schäden vorzubeugen. Für Schäden, die durch Missachtung der Sicherheitshinweise und unsachgemäßen Gebrauch entstehen, übernehmen wir keine Haftung.

Inhalt

Technische Daten	2
Sicherheitshinweise	3
Geräteübersicht	5
Montage	6
Bedienung	8
Reinigung und Pflege	10
Entsorgung	10
Konformitätserklärung	10

Technische Daten

Artikelnummer	10031977
Stromversorgung	220-240 V~, 50/60 Hz
Leistungsaufnahme	2400 W

Sicherheitshinweise

Bei der Nutzung elektrischer Geräte, sollten die folgende Sicherheitshinweise immer beachtet werden, um das Brand- und Stromschlagrisiko zu reduzieren und um Sach- oder Personenschäden zu vermeiden.

- Lesen Sie die Gebrauchsanweisung sorgfältig durch und bewahren Sie diese für den zukünftigen Gebrauch auf.
- Nutzen Sie nur die auf dem Typenschild angegebene elektrische Spannung.
- Die Belüftungsöffnungen des Geräts dürfen nicht abgedeckt oder blockiert werden, um den Zuluft- und Abluftstrom nicht zu behindern. Halten Sie deshalb einen Mindestabstand von einem Meter, zu allen anderen Objekten ein.
- Das Gerät ist ausschließlich für den Betrieb im Freien vorgesehen.
- Halten Sie das Gerät von strahlenden Wärmequellen fern.
- Nutzen Sie das Gerät keinesfalls an Orten wo Benzin, Farbe oder andere leicht entflammare Flüssigkeiten gelagert oder verwendet werden.
- Berühren Sie das eingeschaltete Gerät nicht, um Verbrennungen zu vermeiden. Schalten Sie das Gerät ab und lassen Sie es auskühlen, bevor Sie es bewegen.
- Achten Sie darauf, dass keine Flüssigkeit oder fließendes Wasser in das Innere des Heizgeräts gelangt, da dadurch die Gefahr eines Stromschlags bestehen würde.
- Verwenden Sie das Gerät auf keinen Fall, wenn das Kabel oder der Netzstecker beschädigt sind, das Gerät Funktionsstörungen aufweist, herunter gefallen oder auf sonstige Art und Weise beschädigt wurde. Senden Sie das Gerät in diesem Fall zur Reparatur an den Hersteller zurück oder beauftragen Sie hierfür qualifiziertes Personal.
- Berühren Sie das Gerät nicht mit nassen Händen.
- Der häufigste Überhitzungsgrund sind Staub oder Flusen Ablagerungen im Heizgerät. Achten Sie darauf, dass diese Ablagerungen regelmäßig entfernt werden. Stecken Sie das Gerät hierfür aus und reinigen Sie die Luftauslässe und Gitter mit einem Staubsauger.
- Schließen Sie das Gerät erst an den Strom an, wenn es komplett montiert und richtig eingestellt ist.
- Benutzen Sie das Gerät nicht in feuchter Umgebung, wie beispielsweise dem Badezimmer, oder in der Nähe von Duschen, Pools oder anderen Wasserquellen.
- Schalten Sie das Gerät aus und lassen Sie es abkühlen, bevor Sie es bewegen.
- Wickeln Sie das Stromkabel nicht auf, während Sie das Gerät verwenden.
- Es wird davon abgeraten, bei diesem Gerät ein Verlängerungskabel zu benutzen.
- Achten Sie darauf, dass das Gerät ausgesteckt ist, wenn Sie es nicht benutzen.
- Achten Sie darauf, dass das Kabel während der Verwendung des Geräts nicht mit der heißen Oberfläche in Berührung kommt.
- Legen Sie das Stromkabel so, dass es nicht zur Stolperfalle wird, um ein Herunterfallen des Heizgeräts und Personenschäden zu vermeiden.
- Vermeiden Sie ein Knicken und Verdrehen des Kabels und wickeln Sie dieses auch nicht um das Gerät, da dadurch die Isolierung geschwächt oder zerstört werden kann. Vergewissern Sie sich immer, dass das gesamte Kabel aus dem Lagerungsbereich entfernt wurde.
- Lagern Sie das Gerät nicht ein, so lange es noch heiß ist.
- Bringen Sie das Gerät nicht direkt unter einer Steckdose an.
- Junge oder gebrechliche Personen sollten das Gerät nur unter Aufsicht verwenden.

- Nutzen Sie dieses Gerät nur mit der hierfür vorgesehenen Fernbedienung. Bei der Nutzung einer produktfremden Fernbedienung kann es zu einer falschen Einstellung und Positionierung des Geräts kommen, so dass ein erhöhtes Brandrisiko besteht.
- Die am Gerät angebrachten Abdeckungen dürfen nicht entfernt werden, da Sie einen direkten Zugang zu den Heizelementen verhindern und dadurch schwere Verbrennungen verhindern können.
- Nutzen Sie das Gerät nur wie in der Bedienungsanleitung beschrieben. Eine nicht vom Hersteller empfohlene Nutzung des Geräts kann Feuer verursachen oder zu einem elektrischen Schock und/oder Verletzungen führen.
- Dieses Gerät ist nicht dafür bestimmt, von Personen (einschließlich Kindern) mit eingeschränkten physischen, sensorischen oder geistigen Fähigkeiten oder mangels Erfahrung und/oder mangels Wissens, benutzt zu werden, es sei denn, sie werden durch eine für ihre Sicherheit zuständige Person beaufsichtigt. Kinder sollten in der Nähe des Geräts beaufsichtigt werden, um sicherzustellen, dass sie es nicht als Spielzeug verwenden. Reinigung und Wartung des Geräts sollten Kinder nur unter Aufsicht und mit Anleitung eines Erwachsenen durchführen.
- Kinder unter drei Jahren sollten sich nur unter Aufsicht in der Nähe des Geräts aufhalten. Kinder zwischen 3 und 8 Jahren sollten das Gerät nur ein- und ausschalten dürfen, wenn das Gerät bereits an der richtigen Stelle montiert oder aufgestellt wurde, sie die richtige Nutzung des Geräts kennen und sich der damit verbundenen Gefahren bewusst sind. Kinder zwischen 3 und 8 Jahren sollten das Gerät nicht alleine einstecken und sollten auch nicht mit der Regulierung, Reinigung und Instandhaltung des Geräts betraut werden.
- Achtung- Einige Teile des Geräts können sehr heiß werden und bei Berührung schwerwiegende Verbrennungen verursachen. Achten Sie darauf, dass gebrechliche Personen und Kinder nicht in die Nähe des Geräts gelangen können.
- Wenn das Anschlusskabel beschädigt wird, muss es vom Hersteller, dem Kundendienst oder einer in ähnlicher Weise qualifizierten Person ersetzt werden, um Schäden zu vermeiden.

Geräteübersicht

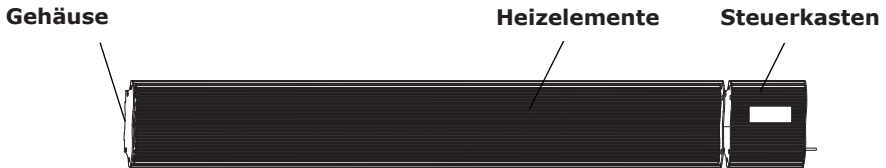

Fernbedienung

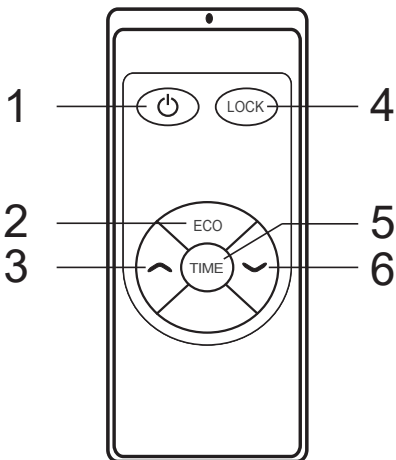

1. Ein/Aus-Schalter
2. Display ein- oder ausschalten
3. +
4. Sperre
5. Zeitschaltuhr
6. -

Montage

Sicherheitshinweise für die Montage

- Befestigen Sie das Heizgerät richtig an der Wand oder bringen Sie es in die richtige Position.
- Das Gerät muss so installiert werden, dass es nicht von einer Person in der Dusche oder Badewanne benutzt werden kann.
- Das Gerät muss so montiert werden, dass es nicht direkt unter einer Steckdose befindet.
- Wenn das Stromkabel beschädigt ist, wenden Sie sich bitte an einen Elektriker oder einen Kundendiensttechniker.
- Verstauen Sie das Heizgerät, wenn Sie es nicht benutzen.
- Vergewissern Sie sich, dass das Gerät abgekühlt ist bis Sie es wegräumen.
- Nutzen Sie das Gerät im Wohnzimmer nur, wenn gebrechliche Personen und Kinder in der Umgebung des Gerätes beaufsichtigt werden.
- Achten Sie darauf, dass das Gerät genügend Abstand zu Vorhängen, Möbeln und anderen Gegenständen hat, um Schäden zu vermeiden.

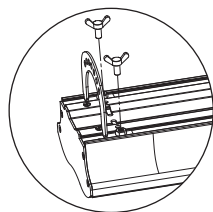
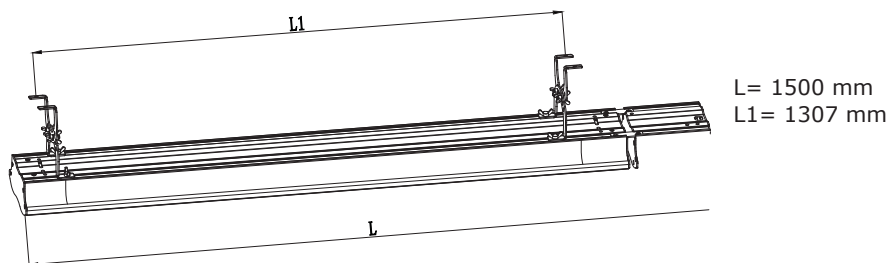

A

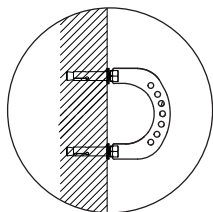

B

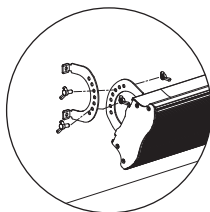

C

Schritt 1: Nutzen Sie die Schrauben, um, wie in Abbildung A dargestellt, zwei der Fixierhalterungen mit dem Gerät zu verbinden.

Schritt 2: Nutzen Sie die Schrauben, um, wie in Abbildung B dargestellt, zwei der Fixierhalterungen mit der Decke oder der Wand zu verbinden.

Schritt 3: Verbinden Sie, wie in Abbildung C dargestellt, die Halterung der Maschine mit einer Schraube mit der Decken-/Wandhalterung.

1. Deckeninstallation: Der Abstand vom Gerät zu den umliegenden Wänden sollte, wie in Abbildung 1 dargestellt, mindestens 200 mm betragen.



2. Zweifach-Deckeninstallation: Zwei Geräte werden, wie in Abbildung 2 dargestellt, über einen an der Decke fixierten Verbindungsrahmen miteinander verbunden. (die zur Zweifach-Installation benötigten Teile sind nicht im Lieferumfang enthalten und müssen separat gekauft werden).

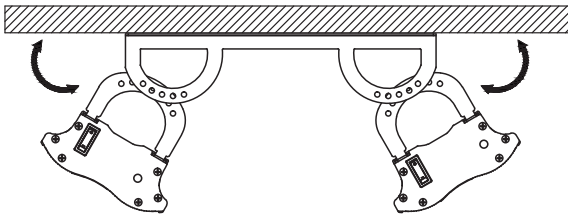

3. Für Geräte, die an der Wand angebracht werden: Wie in Abbildung 3 gezeigt, muss der Abstand zum Boden mindestens 220 cm betragen. Der Mindestabstand zur Decke sollte bei 20 cm liegen.

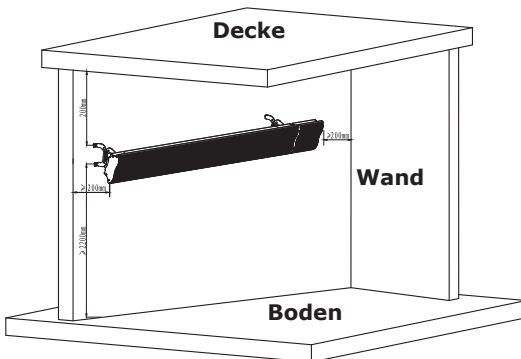

4. Installationserweiterung: Geräteerweiterungen werden wie in Abbildung 4 gezeigt, an der Decke eingehakt und hängen herunter. (Diese Teile sind nicht im Lieferumfang enthalten und müssen separat gekauft werden.)

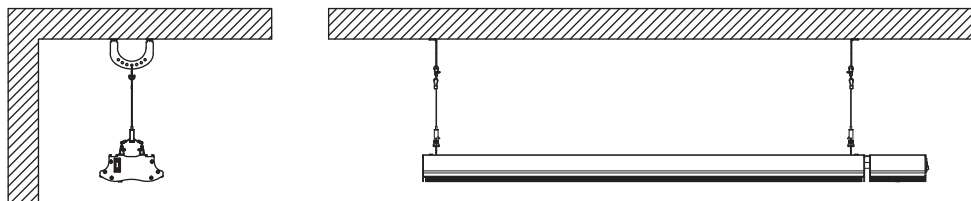

(Diese Teile sind nicht im Lieferumfang enthalten und müssen separat gekauft werden.)

Bedienung

Bitte lesen Sie diese Bedienungsanleitung vor dem ersten Gebrauch des Geräts sorgfältig durch.

- Nehmen Sie das Heizgerät vorsichtig aus dem Karton. Bitte heben Sie den Karton auf, da Sie das Gerät in den warmen Jahreszeiten darin lagern können.
- Befestigen Sie das Heizgerät, wie in der Installationsanleitung beschrieben.
- Achten Sie darauf, dass Sie für das Heizgerät und andere Hochleistungsgeräte nicht dieselbe Steckdose verwenden, da dies zu einer Netzüberlastung führen könnte.



Einschalten des Geräts

- Wenn Sie das Gerät ans Stromnetz angeschlossen haben leuchtet, die Power-Anzeige am Gerät auf.
- Drücken Sie  um das Gerät einzuschalten. Das Display zeigt die aktuelle Umgebungstemperatur an. Wenn die Umgebungstemperatur niedriger als die voreingestellte Temperatur ist, wird die Heizfunktion automatisch aktiviert. Die Kontrollleuchte blinkt dann.

Tastatursperre

- Drücken Sie zunächst die Taste „“ und anschließend. Die Kontrollleuchte wird dann angehen und alle Tasten sind gesperrt.

Bildschirm An/Aus





- Wenn Sie die Taste „“ drücken wird sich der Bildschirm ausschalten, die Kontrollleuchte bleibt aber an.
- Drücken Sie die Taste „“ erneut, um den Bildschirm wieder einzuschalten.



Temperatureinstellung

- Drücken Sie „“ oder „“ um die Temperatur einzustellen. Beim Drücken der Tasten
- „“ oder „“ wird die Temperatur jeweils um ein Grad erhöht oder gesenkt. Die maximale Temperatureinstellung liegt bei 45°C und die minimale Temperatureinstellung bei 5°C. Stellen Sie die gewünschte Temperatur ein und das Gerät wird die eingestellte Temperatur automatisch speichern und zum Arbeitsmodus zurückkehren und die Umgebungstemperatur anzeigen.

Zeiteinstellung

- Wenn Sie die Taste „TIME“ drücken, wird die Anzeige „88“ erscheinen. Drücken Sie die Taste „“ oder „“ um die Zeit bis zum automatischen Abschalten einzustellen. Das Minimum liegt bei einer Stunde und die maximale Zeiteinstellung liegt bei neun Stunden. Jedes Mal wenn Sie die Taste „“ oder „“ drücken, wird der eingestellte Zeitraum um eine Stunde erhöht oder erniedrigt. Nachdem Sie die Zeit eingestellt haben wird das System diese automatisch speichern und in den Arbeitsmodus zurückkehren. Die Temperatur und die Zeit bis zum Abschalten werden dann auf dem Bildschirm angezeigt.

Ausschalten des Geräts

- Drücken Sie die Taste  um das Gerät auszuschalten. Die Kontrollleuchte wird auch nach dem Ausschalten an bleiben, wenn das Gerät mit der Steckdose verbunden ist.



Vorsicht: Gefahr einer Verbrennung

Das Heizgerät heizt sich stark auf, wenn es in Gebrauch ist. Berühren Sie die Oberfläche nicht, um Verbrennungen zu vermeiden.

Wartung und Reparatur

Wenn Sie eine Wartung oder Reparatur des Geräts benötigen, kontaktieren Sie bitte den Kundendienst oder eine hierfür qualifizierte Person.

Austausch des Stromkabels

Um Schäden zu vermeiden, muss das Stromkabel vom Hersteller oder einer anderen qualifizierten Person ausgetauscht werden.

Aufsichtspflicht

Lassen Sie Kinder und gebrechliche Personen nicht unbeaufsichtigt das Gerät bedienen.

Reinigung und Pflege

- Stecken Sie das Gerät vor der Reinigung immer aus und lassen Sie es abkühlen.
- Nutzen Sie zur Reinigung des Geräts keine aggressiven Reinigungsmittel. Reinigen Sie das Gerät mit einem in Seifenwasser angefeuchteten Lappen.
- Entfernen Sie Staub und Flusen im Lüftungsgitter mit dem Staubsauger.

Entsorgung



Befindet sich die linke Abbildung (durchgestrichene Mülltonne auf Rädern) auf dem Produkt, gilt die Europäische Richtlinie 2012/19/EU. Diese Produkte dürfen nicht mit dem normalen Hausmüll entsorgt werden. Informieren Sie sich über die örtlichen Regelungen zur getrennten Sammlung elektrischer und elektronischer Gerätschaften. Richten Sie sich nach den örtlichen Regelungen und entsorgen Sie Altgeräte nicht über den Hausmüll. Durch die regelkonforme Entsorgung der Altgeräte werden Umwelt und die Gesundheit ihrer Mitmenschen vor möglichen negativen Konsequenzen geschützt. Materialrecycling hilft, den Verbrauch von Rohstoffen zu verringern.

Das Produkt enthält Batterien, die der Europäischen Richtlinie 2006/66/EG unterliegen und nicht mit dem normalen Hausmüll entsorgt werden dürfen. Bitte informieren Sie sich über die örtlichen Bestimmungen zur gesonderten Entsorgung von Batterien. Durch regelkonforme Entsorgung schützen Sie die Umwelt und die Gesundheit Ihrer Mitmenschen vor negativen Konsequenzen.

Konformitätserklärung



Hersteller: Chal-Tec GmbH, Wallstraße 16, 10179 Berlin.

Dieses Produkt entspricht den folgenden Europäischen Richtlinien:

2014/30/EU (EMV)
2014/35/EU (LVD)
2011/65/EU (RoHS)

Dear Customer,

Congratulations on purchasing this equipment. Please read this manual carefully and take care of the following hints on installation and use to avoid technical damages. Any failure caused by ignoring the items and cautions mentioned in the operation and installation instructions are not covered by our warranty and any liability.

Contents

Contents	11
Technical Data	11
Safety Instructions	12
Product Description	14
Installation	15
Operation	17
Cleaning and Care	19
Disposal Considerations	19
Declaration of Conformity	19

Technical Data

Item number	10031977
Power supply	220-240 V~, 50/60 Hz
Power rating	2400 W

Safety Instructions

BEFORE THE FIRST USE

Read and follow all the instructions in this "USE AND CARE" even if you feel you are familiar with the product, and find a place to keep it handy for future reference..

- Read all instruction carefully before using the product, and keep them for future reference.
- Use only the voltage specified on the rating plate of the heater.-
- Outdoor use only.
- Do not cover the grilles, block entry or exhaust of airflow by placing appliance against any surface. keep all object at least 1 meter from the front, side and rear of appliance.
- Do not place the product close to a radiant heat source.
- Do not using in areas where near the gasoline, paint or other flammable liquids are used or stored.
- When the heater is in operation, to avoid burns, do not let bare skin touch the hot surface. Switch off and let cooling before moving.
- Do not immerse in liquid or allow running into the interior of the heater, as this could create an electrical shock hazard.
- Do not operate any appliance with a damaged cord, plug or after the appliance malfunctions or has been dropped or damaged in any manner.
- Return to the qualified electrical person for examination, electrical or mechanical adjustment, service or repair.
- Do not touch the appliance with wet hands
- The most common cause of overheating is deposits of dust or fluff in the heater. Ensure these deposits are removed regularly by unplugging the heater and vacuum cleaning air vents and grilles.
- Do not use a abrasive cleaning appliance. Clean with a damp cloth(not wet) rinsed in to soapy water only. always remove plug from the mains supply before cleaning.
- Do not connect the appliance to the mains voltage until completely installation and adjusted.
- Do not use the product in the immediate surrounds of a bath, a shower or a swimming pool or other liquids.
- Be ensure not connect the power cord when not operating the heater.
- Do not allow cord to come in contact with heated surface during operation.
- Do not run cord under the place where people walking usually. To avoid heater tripping or people fall.
- Do not twist, kink or warp the cord around the heater, as this may cause the insulation to waken and split. Always ensure that all cord has been removed from any cord storage area.
- Do not store heater while it is still hot.
- This appliance is not be used by young children or infirm person without supervision.
- Do not locate this appliance below the socket- outlet.
- Do not use this appliance with another programmer, timer or any other device that switches the heater on automatically, since a fire risk exists if the heater is covered or positioned in incorrectly.
- All cover of this appliance is intended to protect direct access to the heating elements and must be in place when the appliance is in working state.

- Use this product based on the described in this manual. Any other use is not recommended by the manufacture and may cause fire, electric shock or injury.
- This appliance can used by children aged from 8 years and above and persons with reduced physical, sensory or mental capabilities or lack of experience and knowledge if they have been given supervision or instruction concerning use of the appliance in a safe way and understand the hazards involved. Children shall not play with the appliance. Cleaning and user maintenance shall not be made by children without supervision.
- Children of less than 3 years should be kept away unless continuously supervised. Children aged from 3 years and less than 8 years shall only switch on/off the appliance provided that it has been placed or installed in its intended normal operating position and they have been given supervision or instruction concerning use of the appliance in a safe way and understand the hazards involved. Children aged from 3 years and less than 8 years shall not plug in, regulate and clean the appliance or perform user maintenance.
- CAUTION — Some parts of this product can become very hot and cause burns. Particular attention has to be given where children and vulnerable people are present. The installation instructions for heaters for mounting at high level shall state that the heater must be installed at least 1,8 m above the floor.
- If the supply cord is damaged, it must be replaced by the manufacturer, its service agent or similarly qualified persons in order to avoid a hazard.
- Switch off and let surface cooling before moving.
- Do not dish up the power cord when operate this heater, which could be sufficient to become a hazard.
- Using extension cord with this product is not recommended.

Product Description



Remote Control

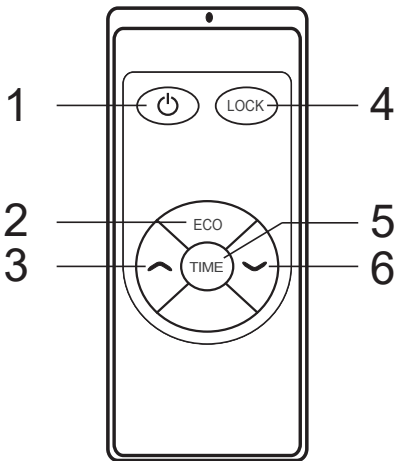

1. Power switch button
2. Display screen ON/ OFF button
3. Up button
4. Lock button
5. Timing switch
6. Down button

Installation

Safety instructions for installation

- Fixing the heater rightly on the wall or put the heater in the right position.
- The heater is to be installed so that the controls cannot be touched by a person who is using a bath or shower.
- Heater is to be installed so that it is not located directly under a socket outlet.
- Consult a qualified electrician or service technician if the power cord is damaged.
- Always store the heater when not in use.
- Make sure the heater has cooled down before store it away.
- Do not use the heater near to infirm persons without supervision.
- Ensure the heater keep certain distance against other furniture or appliances. to avoid a hazard.

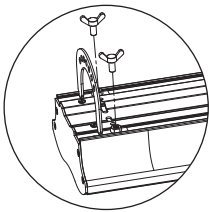
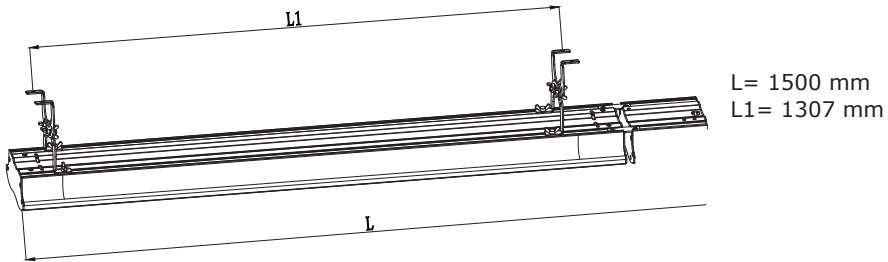

A

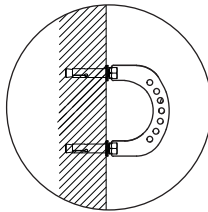

B

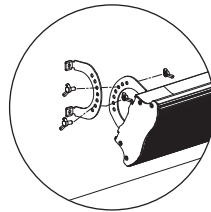

C

Step one: use the screws to install two of the fixed frame to the machine above, as shown in figure A Step two: use the screws to install two of the fixed frame on the wall or ceiling, as shown in Figure B Step three: connect the machine with a screw, as shown in figure C

1. Ceiling installation: the distance from the wall of the electrical appliances to 200mm, as shown in Figure 1.

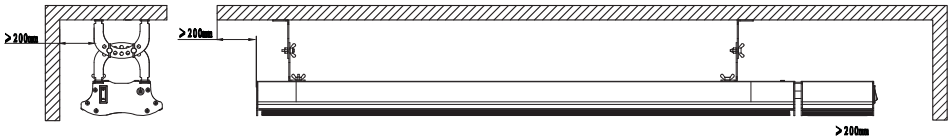

2. Double hanging ceiling installation: two electrical appliances are connected through a connecting frame is installed on the ceiling, as shown in Figure 2.

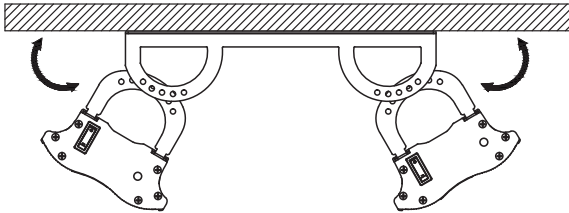

3. Wall mounted appliances: height from the ground at least 2200mm, from the height of the ceiling is 200mm, as shown in Figure 3.

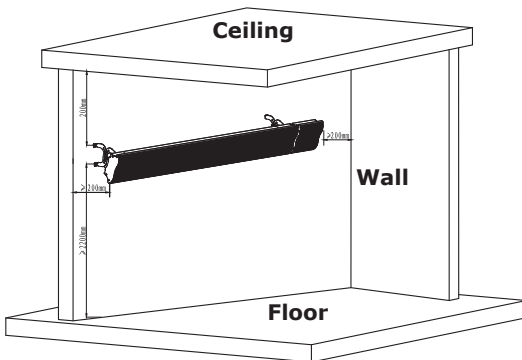

4. Extended installation: sling appliances will hook up and hanging from the ceiling, as shown in Figure 4

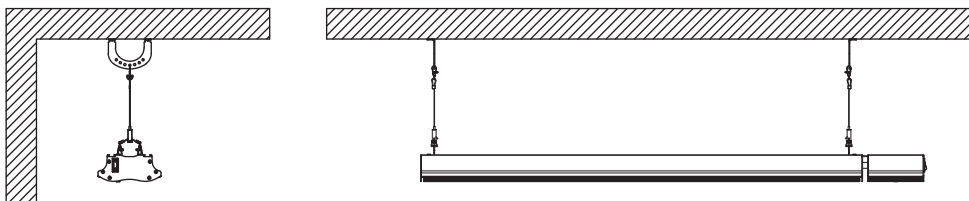

(Spare parts need to buy separately)
Extended installation: sling appliances will hook up and hanging from the ceiling, as shown in Figure 4.

Operation



Before first use, please read this manual.

- Take out the heater from the carton carefully. please save the carton for off-season storage
- Firmly fixed heaters according to the installation instructions.
- Do not use the same socket with other high-power appliance to avoid overloading.

Switch ON

- The power light flashes when heater is connected with power.
- Press  to turn on the heater. The screen shows temperature of the room, if it is lower than preset temperature, the heater will be put into operation. The indicator light will blink.





Lock function

- Press  firstly during operation. Then press  and LOCK indicator lights light up. all keys are invalid when Lock function is activated.





Display screen ON/OFF function

- Switching on the screen.
- Press ECO, the screen will power off but indication light will be lighting, Press ECO again the screen will be lighting again.

Temperature setting

- Press  or  you can set the temperature, press the  or  to increase or decrease 1 °C. The maximum is 45 °C, the lowest is 5 °C. Finally, set the temperature to the effective temperature, the system will automatically save the set temperature, and automatically return to operational status, and displays the room temperature.

Timing switch OFF setting

- When press the „TIME“ the «88» will flash, then press the  or  you can set the time, the minimum set-up time is one hour, the maximum set time is 9 hours. Each time you press the  or  the time will increase or decrease by 1 hour. After the time set, the system will automatically save and return to operational status, temperature and time again exchanged display.

Switch OFF

- Press  to turn off the device at any time, except for the power light no display outside any state.



Caution: Dange of burns

This heater heats up when in use. To avoid burns, do not touch the hot surface.

Service

When you require service, contact the local dealer or qualified service centre.

Replacement of power cord

The power cord damaged must be replaced by a service agent or equivalent persons in order to prevent a hazard.

Child supervision

This appliance is not intended to be use by children or infirm persons without supervision.

Cleaning and Care

- Do not touch the appliance with wet hands
- The most common cause of overheating is deposits of dust or fluff in the heater. Ensure these deposits are removed regularly by unplugging the heater and vacuum cleaning air vents and grilles.
- Do not use an abrasive cleaning appliance. Clean with a damp cloth(not wet) rinsed in to soapy water only. always remove plug from the mains supply before cleaning.

Disposal Considerations



According to the European waste regulation 2012/19/EU this symbol on the product or on its packaging indicates that this product may not be treated as household waste. Instead it should be taken to the appropriate collection point for the recycling of electrical and electronic equipment. By ensuring this product is disposed of correctly, you will help prevent potential negative consequences for the environment and human health, which could otherwise be caused by inappropriate waste handling of this product. For more detailed information about recycling of this product, please contact your local council or your household waste disposal service.

Your product contains batteries covered by the European Directive. 2006/66/EC, which cannot be disposed of with normal household waste. Please check local rules on separate collection of batteries. The correct disposal of batteries helps prevent potentially negative consequences on the environment and human health.

Declaration of Conformity



Producer: Chal-Tec GmbH, Wallstraße 16, 10179 Berlin. Germany

This product is conform to the following European Directives:

2014/30/EU (EMC)
2014/35/EU (LVD)
2011/65/EU (RoHS)

