

**Ref. 23039**

**Manual de instrucciones  
Operating instructions**

**VENTILADOR CON FOCO  
SPOT CEILING FAN  
VENTILATEUR SPOT  
VENTILADOR COM FOCO**

## 1. Símbolos de advertencia



Lea atentamente estas instrucciones



Atención



Luminaria

 0,5 m  Distancia mínima entre la lámpara y cualquier objeto iluminado (0,5 metro)

## 2. Instrucciones generales de seguridad

**ADVERTENCIA:** El uso de aparatos eléctricos supone el respeto de las precauciones elementales de seguridad para reducir el riesgo de incendio, de choques eléctricos y de heridas corporales

### Instrucciones generales

- Asegúrese de que las características de este aparato sean compatibles con las de su instalación eléctrica.
- Cualquier utilización y/o modificación no autorizada de este aparato puede resultar peligrosa para su salud y para su propia seguridad.
- Este aparato no ha sido concebido para un uso por personas (incluidos los niños) con capacidad física, sensorial o mental reducida, o con falta de experiencia y saber, a menos que estén supervisadas o hayan recibido formación sobre el uso de este aparato por una persona responsable de su seguridad.
- Este aparato está diseñado para su uso en el interior únicamente, exceptuando las zonas húmedas y los baños.
- Se debe prever un medio de desconexión en el cableado fijo del aparato conforme a las reglas vigentes de instalación.
- Antes de utilizar el interruptor deslizante, apague el ventilador y asegúrese de que las palas estén detenidas.
- El proveedor declina toda responsabilidad por los daños corporales o materiales derivados de un uso o instalación incorrecta del ventilador. En caso de duda, recurra a un electricista.
- Es imprescindible vigilar a los niños para asegurarse de que no juegan con el aparato.

### Instrucciones de seguridad eléctricas

- Este aparato ha de ser instalado por un electricista cualificado y de conformidad a las normas de cableado vigentes en el país.
- Instale un conmutador de desconexión con una distancia mínima de 3 mm entre cada polo para permitir una desconexión total en caso de sobrecarga de Categoría III, de conformidad a la reglamentación de instalación vigente.
- Este producto eléctrico es conforme a las normas de seguridad vigentes. Sólo un técnico cualificado podrá encargarse de repararlo y deberá utilizar piezas de recambio originales. El incumplimiento de esta instrucción puede ocasionar peligrosas consecuencias para los usuarios.

## 3. Instrucciones específicas de seguridad

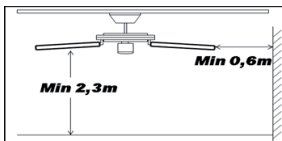

- El soporte de fijación de la base del ventilador puede soportar una carga de 100 kgs.
- Se debe instalar el ventilador de tal forma que las palas estén situadas a más de 2,3 m del nivel del suelo.

#### 4. Protección del medio ambiente

##### ADVERTENCIA!



No se deben tirar los productos eléctricos junto con los residuos domésticos. Gracias por reciclarlos en los puntos de recogida previstos a tal efecto. Contacte con las autoridades locales o su proveedor para obtener consejos de reciclaje. Le rogamos reciclar el embalaje en los puntos de recogida previstos a tal efecto.

#### 5. Características del aparato

Tensión y Frecuencia nominal	220-240V~50Hz
Bombilla	INCL E27 MAX 42W
Clase de protección	
Índice de protección IP	
Potencia nominal	46W
Caudal máximo del ventilador	85 m <sup>3</sup> /min
Valor de servicio	1.85 m <sup>3</sup> /min/W
Nivel de potencia acústica del ventilador	48 dB(A)

#### 6. Mantenimiento / Limpieza

- Antes de proceder a su limpieza o su mantenimiento, desconecte siempre el ventilador.
- No utilice una esponja mojada para limpiar el aparato.
- Para no dañar el aparato, se aconseja utilizar material adaptado para superficies frágiles y productos que ralenticen el desgaste del aparato.

## 7. Solución de problemas

PROBLEMA	CAUSAS POSIBLES	SOLUCIÓN PROPUESTA
el ventilador no se pone en marcha	<p>Un fusible está fundido o el disyuntor se ha desactivado.</p> <p>Los cables eléctricos están mal conectados al ventilador.</p> <p>El interruptor con cadena (velocidad) no está sobre la posición correcta.</p>	<p>Controle la alimentación eléctrica y sustituya los fusibles o vuelva a activar el disyuntor.</p> <p>Controle los cables eléctricos conectados al ventilador.</p> <p>Controle la posición del interruptor con cadena (velocidad).</p>
El ventilador hace ruido	<p>La cúpula toca el techo.</p> <p>Se han aflojado tornillos al nivel de las palas del ventilador.</p> <p>El ventilador no está correctamente posicionado contra el techo.</p> <p>El interruptor con cadena (velocidad) utilizado no es el correcto.</p>	<p>eje un espacio mínimo de 3 mm entre la cúpula y el techo.</p> <p>Apriete, sin que sea demasiado fuerte, todos los tornillos de las palas del ventilador.</p> <p>Apriete todos los tornillos del soporte de lámpara de techo o de la placa.</p> <p>Utilice el interruptor con cadena suministrado.</p>
Ruido mecánico		El aparato necesita un periodo mínimo de estabilización de 8 horas.
El ventilador tiembla	<p>Las palas del ventilador no están en posición horizontal.</p> <p>Los tornillos de las palas están mal apretados.</p>	<p>Mida la distancia entre el techo y el extremo de las palas; a continuación, gire las palas para controlar que estén todas a la misma distancia del techo (no haga este ajuste presionando ligeramente hacia arriba o hacia abajo los soportes de las palas).</p> <p>Controle que todos los tornillos estén correctamente apretados.</p>

## 8. Varios

- Haga reparar este aparato por una persona cualificada.
- Este producto eléctrico cumple con los requisitos de las normas de seguridad vigentes. Las reparaciones deberán ser realizadas únicamente por técnicos cualificados utilizando recambios originales. El incumplimiento de esta instrucción puede resultar particularmente peligroso para los usuarios.
- En caso de necesidad, diríjase al servicio postventa del almacén donde ha adquirido este producto.

## 11.- Funcionamiento:

- Encienda el interruptor antes de que el ventilador comience a funcionar.
- El ventilador puede girar a tres velocidades según se seleccione con el interruptor colgante:  
La primera vez que se tira del interruptor la velocidad es MÁXIMA, la segunda corresponde a la velocidad MEDIA, la tercera es la velocidad BAJA, por último la cuarta es APAGADO.
- El segundo interruptor colgante permite el apagado y encendido de la iluminación.
- El interruptor colocado en el cuerpo del ventilador permite controlar la dirección de rotación de las aspas y el movimiento del aire (Ver figura).

**NOTA: Asegúrese de que el ventilador está parado antes de cambiar la dirección de rotación. Para prevenir daños al motor o al usuario, no pulse el interruptor mientras se encuentre en funcionamiento.**

### KIT de equilibrado:

#### Introducción:

Su ventilador de techo puede tener problemas de balanceo cuando está funcionando debido a las irregularidades de las aspas y el soporte. Del mismo modo, una instalación incorrecta del sistema de montaje puede causar problemas adicionales, incluido torcer los rodamientos.

#### A continuación se muestra el procedimiento para corregir el equilibrado:

- 1.-Asegurese de que todas las aspas estén firmemente atornilladas en su soporte.
- 2.-Asegurese de que las aspas están bien sujetas al volante y revise el montaje de los soportes, todos deben ser los mismos.
- 3.-Mirando desde la parte inferior del ventilador, revise que ninguno de los soportes de las aspas está doblado, es decir que ninguna de las aspas esté fuera de su posición. Se puede corregir doblando muy cuidadosamente a su posición correcta.
- 4.-La altura se puede verificar utilizando un metro. Colóquelo en el borde exterior del aspa y vaya girando con la mano para medir la altura del resto. Si las aspas no tienen la misma altura, el soporte del aspa debe ser doblado muy cuidadosamente y alineado con el resto.

Si tras los pasos anteriores el balanceo no ha sido resuelto es necesario aplicar el equilibrado dinámico tal y como se explica a continuación:

- Encienda el ventilador y ajuste la velocidad (generalmente la más alta) que produzca mayor balanceo.
- Apague el ventilador. Seleccione un aspa y coloque el clip (ver figuras) en ella, a medio camino entre el soporte y el borde del aspa.
- Encienda el ventilador, verifique si el balanceo ha empeorado o mejorado. Apáguelo de nuevo y coloque el clip en otro aspa. Repita este proceso y determine cuál es el aspa en la que mejora el balanceo.
- Deje colocado el clip en el aspa que produce el mejor resultado. Mueva el clip hacia delante o atrás en dicha aspa hasta que encuentre la posición que ofrece mejor resultado.
- Seguidamente retire el clip y coloque uno de los pesos en la parte superior y la línea central del aspa, a la altura de la posición en la que estaba el clip.

**¡Atención! Permanezca alejado de las aspas. Si el clip no estar bien sujeto puede causar daños.**

## 1. Warning symbols



Read the instructions



Caution



Lamp

 Minimal distance from lighted objects should be 0.5 meters

## 2. General Safety Instructions

**WARNING:** When using electrical appliance, basic safety precautions should always be followed to reduce the risk of fire, electrical shock and personal injury.

### General

- Check if the electrical specifications of the appliance are compatible with your installation.
- Unauthorized use or technical modification to the appliance can lead to danger to life and health.
- This appliance is not intended for use by persons ( including children) with reduced physical, sensory or mental capabilities, or lack of experience and knowledge, unless they have been given supervision or instruction concerning use of the appliance by a person responsible for their safety.
- This appliance is for indoor use only except moist or wet room.
- Means for disconnection must be incorporated in the fixed wiring in accordance with wiring rules into force.
- Before pushing the reversible slide switch, it is necessary to stop the action of the blades by turning off the fan.
- The supplier disclaims all liability for personal injury or property damage arising from incorrect use or installation of the fan. In doubt, call upon an electrician.
- Children should be supervised to ensure that they do not play with the appliance.

### Electrical Safety

- The lighting product should be installed by an authorized electrician in accordance to national wiring rules.
- An all-pole disconnector with isolating distance of 3mm must be incorporated in the fixed wiring in accordance with the national wiring rules.
- This lighting product is in accordance with safety standards into force. Repairs should be exclusively performed by qualified technicians using original spare parts. Any breach of this instruction may be particularly dangerous for the users.

## 3. Specific Safety Rules

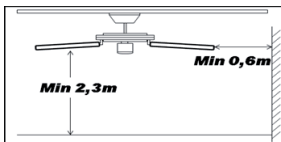

- The fan base mounting bracket can support a load of 100Kg.
- The fan is to be installed so that the blades are more than 2.3m above the floor.







#### 4. Environmental Protection

##### WARNING!



Electrical products must not be thrown out with domestic waste. They must be taken to a communal collecting point for environmentally friendly disposal in accordance with local regulations. Contact your local authorities or stockist for advice on recycling. The packaging material is recyclable. Dispose of the packaging in an environmentally friendly manner and make it available for the recyclable material collection-service.

#### 5. Appliance specification

Frequency	220-240V~50Hz
Bulb	
Protection	
IP Number	
Rated wattage	
Maximum fan flow rate	
Service value	
Fan sound power level	

#### 6. Maintenance / Cleaning

- Always disconnect the appliance before cleaning or doing maintenance.
- Never use a wet sponge to clean the appliance.
- In order to not damage the product, it is advisable to use adapted equipment to the fragile surfaces and products slowing the wear on the appliance

## 7. Repair guide

TROUBLE	PROBABLE CAUSE	SUGGEST REMEDY
<b>Fan will not start</b>	<ul style="list-style-type: none"> <li>• Fuse or circuit breaker blown.</li> <li>• Loose power line connections to the fan.</li> <li>• Speed controller not in correct position.</li> </ul>	<ul style="list-style-type: none"> <li>• Check main and branch circuit fuses or circuit breakers.</li> <li>• Check line wire connections to fan.</li> <li>• Check speed controller's position.</li> </ul>
<b>Fan sounds noisy</b>	<ul style="list-style-type: none"> <li>• Top canopy touching ceiling.</li> <li>• Loose fan blades screws.</li> <li>• Ceiling fan not secured against ceiling.</li> <li>• Incorrect speed controller.</li> </ul>	<ul style="list-style-type: none"> <li>• Lower canopy from ceiling to ensure minimum 3mm clearance. Re-tighten all screws on fan blades but never over-tighten.</li> <li>• Re-tighten all screws in the hanging bracket or plate.</li> <li>• Change the controller to the one supplied.</li> </ul>
<b>Mechanical noise</b>		<ul style="list-style-type: none"> <li>• Allow at least for 8 hours setting-in period.</li> </ul>
<b>Fan wobbles</b>	<ul style="list-style-type: none"> <li>• Fan blades are not horizontal to ceiling.</li> <li>• Blade screws are loose.</li> </ul>	<ul style="list-style-type: none"> <li>• Measure from ceiling to tips of blades, then rotate fan so all blades are checked for equal height from ceiling ( not adjustments may be made by slight pressure up or down on blade holders).</li> <li>• Make sure all screws are securely fastened.</li> </ul>

## 8. Others

- Have your product repaired by a qualified person.
- This electric product is in accordance with the relevant safety requirements. Repairs should Only be carried out by qualified persons using original spare parts; otherwise this may result in considerable danger to the user.
- Please contact the store which you bought the product for after sale services if question.



## 11.- Operation:

- Turn the switch on before fan starts operating.
- The fan can rotate at three speeds as selected with the pendant switch:  
The first time the switch is pulled the speed is MAXIMUM, the second corresponds to the MEDIUM speed, the third is the LOW speed, finally the fourth is OFF.
- The second pendant switch allows the lighting to be switched off and on.
- The switch placed on the fan body allows controlling the direction of rotation of the blades and the movement of the air (See figure).

**NOTE: Make sure the fan is stopped before changing the direction of rotation. To prevent damage to the motor or the user, do not press the switch while in operation.**

## DINAMIC BLADE BALANCING KIT

### PREFACE

Your ceiling fan may sometimes have wobble problem when operate due to irregularity in blades or the blade holders. Also, improper assembly in the mounting system may cause some additional problem, also bearings crooked. The following procedure to remedy such problem is strongly recommended by us from our past experience in handling the wobble problem:

### Dynamic blade balancing kit for ceiling fans

1. Make certain that all blades are firmly screwed into the blade holder.
2. Make sure that all blades are firmly secured to the flywheel and check pitch of blade holders, all must be the same.
3. By looking up at the fan from below, check and be certain that none of the blade holders are bent so that none of the blades are out of position. A correction can be made by very gently bending the blade holder back into position.
4. By the simple use of a household yardstick blade tracking can be checked, put the yardstick up against the ceiling vertically and even with the outside leading edge of a blade. Note the distance of the edge of the blade to the ceiling, carefully turn the blades slowly by hand to check the remaining blades. If blade is not in alignment, the blade holder may be gently bent up or down to be in line with the other blades.

If by following all the steps and the wobble problem is not slowed a dynamic balancing needs to be done by the use of the balancing kit. Follow the procedure listed below:

- Turn the fan on and adjust the speed control (usually high speed) setting to the speed which creates the greatest wobble.
- Turn the fan off Select one blade and place the balance clip on it, halfway between the blade holder and the blade tip on the rear edge of the blade.
- Turn the fan on. Watch to see if the wobble is improved or worsened .Turn the fan off again and move the clip to another blade and test again. Repeat this process with all blades and then note the blade which is the most improved.
- Move the clip back to the blade which showed the most improvement. Move the clip inward and outward on this blade and operate the fan to find the position where the clip gives the most improvement.
- Next remove the clip and install a balancing weight to the top of the blade along the centerline near the point where the clip was positioned. Use a sharp knife or razor to separate the weights.

**Caution: Stay clear of the blades. If the clip, for any reason, is not secure, injury could result Dangerous**

## 1. Symboles d'avertissement



Lisez attentivement les instructions



Attention



Luminaire

0,5 m Distance minimal entre la lampe et tout objet éclairé (0,5 mètre)

## 2. Consignes générales de sécurité

**AVERTISSEMENT:** Lorsque vous utilisez des appareils électriques, respectez les précautions de sécurité de base afin de réduire le risque d'incendie, de chocs électriques et de blessures corporelles.

### Consignes générales

- Assurez-vous que les caractéristiques de cet appareil sont compatibles avec celles de votre installation électrique.
- Toute utilisation et/ou modification non agréée de cet appareil peut s'avérer dangereuse, tant pour votre santé que pour votre propre sécurité.
- Cet appareil n'est pas prévu pour être utilisé par des personnes (y compris les enfants) dont les capacités physiques, sensorielles ou mentales sont réduites ou des personnes dénuées d'expérience ou de connaissance, sauf si elles ont pu bénéficier, par l'intermédiaire d'une personne responsable de leur sécurité, d'une surveillance ou d'instructions préalables concernant l'utilisation de l'appareil.
- Cet appareil est destiné à une utilisation en intérieur uniquement à l'exception des pièces humides et des pièces d'eau.
- Un moyen de déconnexion doit être installé dans le circuit électrique fixe de l'appareil, conformément aux règles d'installation en vigueur.
- Avant d'utiliser l'interrupteur à glissière, éteignez le ventilateur et vérifiez que les pales sont à l'arrêt.
- Le fournisseur décline toute responsabilité pour les blessures corporelles ou les dommages matériels découlant d'une utilisation ou d'une installation incorrecte du ventilateur. En cas de doute, faites appel à un électricien.
- Il convient de surveiller les enfants pour s'assurer qu'ils ne jouent pas avec l'appareil.

### Consignes de sécurité électrique

- Le luminaire doit être installé par un électricien qualifié conformément aux normes de câblage en vigueur dans le pays d'installation.
- Installez un commutateur de déconnexion avec un espacement minimum de 3 mm entre chaque pôle afin de permettre une déconnexion totale en cas de surcharge de Catégorie III, conformément aux règles d'installation en vigueur.
- Ce produit électrique est conforme aux normes de sécurité en vigueur. Les réparations ne devront être réalisées que par des techniciens qualifiés utilisant des pièces de rechange d'origine. Tout manquement à cette consigne peut s'avérer particulièrement dangereux pour les usagers.

## 3. Consignes spécifiques de sécurité

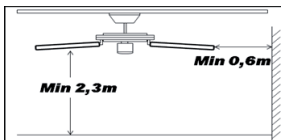

- Le support de fixation de la base du ventilateur peut supporter une charge de 100 kgs.

- Le ventilateur doit être installé de façon à ce que les pales soient situées à plus de 2,3m au-dessus du sol.







#### 4. Protection de l'environnement

##### AVERTISSEMENT!



Les produits électriques ne doivent pas être mis au rebut avec les déchets ménagers. Merci de les recycler dans les points de collecte prévus à cet effet. Adressez-vous aux autorités locales ou à votre revendeur pour obtenir des conseils sur le recyclage. Merci de recycler l'emballage dans les points de collecte prévus à cet effet.

#### 5. Caractéristiques de l'appareil

Tension et fréquence nominale	220-240V~50Hz
Ampoule	
Classe de protection	
Indice IP	
Puissance nominale	
Débit d'air maximal du ventilateur	
Valeur de service	
Niveau de puissance acoustique	

#### 6. Entretien / Nettoyage

- Débranchez toujours l'appareil avant de le nettoyer ou de procéder à l'entretien.
- N'utilisez pas d'éponge mouillée pour nettoyer l'appareil.
- Afin de ne pas endommager le produit, il est conseillé d'utiliser du matériel adapté aux surfaces fragiles ainsi que des produits ralentissant l'usure du produit.

## 7. Guide de dépannage

PROBLÈME	CAUSES POSSIBLES	SOLUTION PROPOSÉE
<b>Le ventilateur ne démarre pas</b>	<ul style="list-style-type: none"> <li>• Un fusible est grillé ou le disjoncteur a déclenché.</li> <li>• Les câbles électriques sont mal reliés au ventilateur.</li> <li>• L'interrupteur à chaîne (vitesse) n'est pas sur la bonne position.</li> </ul>	<ul style="list-style-type: none"> <li>• Vérifier l'alimentation électrique et remplacer les fusibles ou réenclencher le disjoncteur.</li> <li>• Vérifier les câbles électriques reliés au ventilateur.</li> <li>• Vérifier la position de l'interrupteur à chaîne (vitesse).</li> </ul>
<b>Le ventilateur fait du bruit</b>	<ul style="list-style-type: none"> <li>• La cloche touche le plafond.</li> <li>• Des vis sont desserrées au niveau des pales du ventilateur.</li> <li>• Le ventilateur de plafond n'est pas correctement positionné contre le plafond.</li> <li>• L'interrupteur à chaîne (vitesse) utilisé n'est pas le bon.</li> </ul>	<ul style="list-style-type: none"> <li>• Laisser un espace minimum de 3 mm entre la cloche et le plafond.</li> <li>• Resserrer toutes les vis des pales du ventilateur sans serrer trop fort.</li> <li>• Resserrer toutes les vis du support de suspension ou de la plaque.</li> <li>• Utiliser l'interrupteur à chaîne fourni.</li> </ul>
<b>Bruit mécanique</b>		<ul style="list-style-type: none"> <li>• L'appareil nécessite une période de stabilisation de 8 heures minimum.</li> </ul>
<b>Le ventilateur tremble</b>	<ul style="list-style-type: none"> <li>• Les pales du ventilateur ne sont pas en position horizontale.</li> <li>• vis des</li> <li>• Les pales sont mal serrées.</li> </ul>	<ul style="list-style-type: none"> <li>• Mesurer la distance entre le plafond et l'extrémité des pales, puis faire tourner les pales pour vérifier qu'elles sont toutes à la même distance du plafond (ne pas faire de réglage en appuyant légèrement vers le haut ou vers le bas sur les supports des pales).</li> <li>• Vérifier que toutes les vis sont correctement serrées.</li> </ul>

## 8. Divers

- Faites réparer cet appareil par une personne qualifiée.
- Ce produit électrique est conforme aux normes de sécurité en vigueur. Les réparations ne devront être réalisées que par des techniciens qualifiés utilisant des pièces de rechange d'origine. Tout manquement à cette consigne peut s'avérer particulièrement dangereux pour les usagers.
- Le cas échéant, contactez le service après - vente du magasin où vous avez acheté ce produit.

## 11.- Fonctionnement :

- Allumez l'interrupteur avant que le ventilateur ne commence à fonctionner.
- Le ventilateur dispose de trois vitesses de rotation selon la sélection faite à l'aide de l'interrupteur suspendu:  
La première fois que l'interrupteur est actionné, la vitesse est MAXIMALE, la seconde correspond à la vitesse MOYENNE, la troisième à la vitesse FAIBLE, et enfin, la quatrième est ÉTEINT.
- Le second interrupteur suspendu permet d'éteindre et d'allumer l'éclairage.
- L'interrupteur placé dans le corps du ventilateur permet de contrôler le sens de rotation des pales et le mouvement de l'air (Voir figure).

**REMARQUE : Assurez-vous que le ventilateur soit arrêté avant de modifier le sens de rotation. Pour éviter d'endommager le moteur ou de vous blesser, n'appuyez pas sur l'interrupteur tant qu'il fonctionne.**

## TROUSSE DE BALANCEMENT DE PALE

### Introduction:

Votre ventilateur peut osciller légèrement dû à une irrégularité dans les pales ou les ferrures. Aussi, un assemblage inadéquat du système de montage ou des roulements à billes croches à l'intérieur du moteur peuvent également ajouter à ce problème. Nous vous conseillons les solutions qui suivent pour remédier au problème d'oscillation.

### Trousse de balancement de pale

- 1.- Assurez-vous que toutes les pales sont bien vissées dans les ferrures.
- 2.- Assurez-vous que toutes les ferrures sont bien vissées dans le volant du moteur. Vérifiez l'angle des ferrures: vent toutes être pareilles.
- 3.- En regardant le ventilateur d'en dessous, vérifiez qu'aucune ferrure n'est croche et qu'aucune pale est plus haute ou basse qu'une autre. Une correction peut être faite en pliant légèrement la ferrure afin de remettre la pale en position.
- 4.- La hauteur égale des pales peut facilement être vérifiée à l'aide d'une verge à mesurer. Placez le bout de la verge au plafond et mesurez la distance de chaque pale au plafond. Si une est, inégale, pliez la ferrure légèrement pour la remettre en position. i.c. à la même hauteur que les autres.

Si toutes les vérifications ci-haut ont été faites et l'oscillation persiste, votre ventilateur devra être balancé à l'aide de la trousse de balancement.

- Mettez le ventilateur en marche à la vitesse où se produit le plus d'oscillation (ordinairement, la grande vitesse)
- Fermez le ventilateur. Choisissez une pale et mettez-lui la pince de plastique. Celle-ci se place à mi-chemin entre la ferrure et le bout de la pale sur le côté extérieur.
- Remettez le ventilateur en marche et vérifiez si l'oscillation s'est améliorée ou s'est empirée. Fermez le ventilateur de nouveau et changez la pince de pale et notez laquelle des pales améliore le plus l'oscillation.
- Lorsque vous aurez localisé la pale qui améliore le plus l'oscillation, changez la position de la pince vers le haut ou le bas, vers l'extérieur ou à l'intérieur jusqu'à ce que vous obteniez le maximum d'amélioration.
- Ensuite, enlevez la pince et apposez le poids au dessus de la pale le long de la ligne du centre près du point où la pince était située. Utilisez un couteau ou un rasoir pour séparer le poids.

**N.B.: Eloignez-vous des pales. Si la pince pour quelque raison que ce soin n'est pas sécuritaire, vous pouvez subir des blessures.**

## 1. Símbolos de aviso



Leia atentamente as instruções



Atenção



Candeeiro

Distância mínima entre o candeeiro e qualquer objecto iluminado (0,5 metros)

## 2. Instruções gerais de segurança

**AVISO:** durante a utilização de aparelhos eléctricos, respeite as precauções de segurança básicas a fim de reduzir o risco de incêndio, de choques eléctricos e de ferimentos corporais.

### Instruções gerais

- Assegure-se de que as características deste aparelho são compatíveis com as da sua instalação eléctrica.
- Qualquer utilização e/ou modificação não autorizada deste aparelho pode revelar-se perigosa, tanto para a sua saúde como para a sua própria segurança.
- Este aparelho não foi concebido para ser utilizado por pessoas (incluindo crianças) cujas capacidades físicas, sensoriais ou mentais se encontrem reduzidas ou por pessoas desprovidas de experiência ou de conhecimentos, salvo se elas tiveram beneficiado, por intermédio de uma pessoa responsável pela sua segurança e de uma vigilância ou de instruções prévias relativas à utilização do aparelho.
- Este aparelho destina-se a uma utilização unicamente em interior com excepção de compartimentos húmidos e compartimentos com água.
- Deve estar previsto na cablagem fixa do aparelho um meio de desligamento em conformidade com as regras de instalação em vigor.
- Antes de utilizar o interruptor de corrediça, desligue a ventoinha e verifique se as pás estão paradas.
- O fornecedor declina qualquer responsabilidade pelos ferimentos corporais ou pelos danos materiais decorrentes de uma utilização ou de uma instalação incorrecta da ventoinha. Em caso de dúvida, recorra a um electricista.
- É conveniente vigiar as crianças a fim de que elas não brinquem com o aparelho.

### Instruções de segurança eléctrica

- O aparelho deve ser instalado por um electricista qualificado e em conformidade com as normas de cablagem em vigor no país.
- Instale um comutador de desligamento com um espaçamento mínimo de 3 mm entre cada pólo a fim de permitir o desligamento total em caso de sobrecarga de Categoria III, em conformidade com as normas de instalação em vigor.
- Este aparelho eléctrico está em conformidade com as normas de segurança em vigor. As reparações só devem ser efectuadas por técnicos qualificados utilizando peças sobresselentes de origem. Qualquer infracção a estas instruções pode revelar-se particularmente perigosa para os utilizadores.

## 3. Instruções de segurança específicas

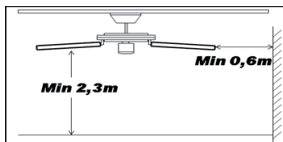

- O suporte de fixação da base da ventoinha pode suportar uma carga de 100 kgs.
- A ventoinha deve ser instalada de forma que as pás fiquem situadas a mais de 2,30 m acima do solo.

#### 4. Protecção do ambiente

##### AVISO!



Os produtos eléctricos não devem ser deitados fora juntamente com o lixo doméstico. Envie-os para reciclagem nos centros especiais de recolha de lixo existentes para esse efeito. Contacte as suas entidades locais ou um armazenista para informações sobre a reciclagem. É favor reciclar a embalagem nos pontos de recolha existentes para esse efeito.

#### 5. Características do aparelho

Tensão e Frequência nominal	220-240V~50Hz
Lâmpada	INCL E27 MAX 42W
Classe de protecção	
Índice de protecção IP	
Potência nominal	46W
Débito máximo do ventilador	85 m <sup>3</sup> /min
Valor de serviço	1.85 m <sup>3</sup> /min/W
Nível de potência sonora do ventilador	48 dB(A)

#### 6. Manutenção/Limpeza

- Desligue sempre o aparelho antes de o limpar ou de proceder à manutenção.
- Não utilizar esponjas molhadas para limpar o aparelho.
- A fim de não danificar o aparelho, é aconselhável utilizar material adaptado às superfícies frágeis, bem como produtos que retardem o desgaste do produto.

## 7. Guia de reparação

PROBLEMA	CAUSAS POSSÍVEIS	SOLUÇÃO PROPOSTA
<b>A ventoinha não arranca</b>	<p>Fusível queimado ou disjuntor disparado.</p> <p>Os cabos eléctricos estão mal ligados à ventoinha.</p> <p>O interruptor de cadeia (velocidade) não está na posição certa.</p>	<p>Verificar a alimentação eléctrica e substituir os fusíveis ou voltar a armar o disjuntor.</p> <p>Verificar os cabos eléctricos ligados à ventoinha.</p> <p>Verificar a posição do interruptor de cadeia (velocidade).</p>
<b>A ventoinha faz barulho</b>	<p>A campânula toca no tecto.</p> <p>Há parafusos desapertados ao nível das pás da ventoinha.</p> <p>A ventoinha de tecto não está correctamente colocada contra o tecto.</p> <p>O interruptor de cadeia (velocidade) utilizado não é o adequado.</p>	<p>Deixar um espaço mínimo de 3 mm entre a campânula e o tecto.</p> <p>Voltar a apertar todos os parafusos das pás da ventoinha sem os apertar demasiado.</p> <p>Voltar a apertar todos os parafusos do suporte de suspensão ou da placa.</p> <p>Utilizar o interruptor de cadeia fornecido.</p>
<b>Ruído mecânico</b>		O aparelho necessita de um período de estabilização de 8 horas, pelo menos.
<b>A ventoinha treme</b>	<p>As pás da ventoinha não estão na posição horizontal.</p> <p>Os parafusos das pás estão mal apertados.</p>	<p>Medir a distância entre o tecto e a extremidade das pás, em seguida fazer girar as pás para verificar se estão todas à mesma distância do tecto (não fazer a regulação empurrando ligeiramente para cima ou para baixo os suportes das pás).</p> <p>Verificar se todos os parafusos estão correctamente apertados.</p>

## 8. Diversos

- Mande reparar este aparelho por uma pessoa qualificada.
- Este produto eléctrico está em conformidade com as normas de segurança em vigor. As reparações só devem ser efectuadas por técnicos qualificados e que utilizem peças sobresselentes de origem. Qualquer infracção a esta instrução pode revelar-se particularmente perigosa para os utilizadores.
- Se necessário, contacte o serviço pós-venda do armazém onde adquiriu este produto.



## 11.- Funcionamento:

- Ligue o interruptor antes de o ventilador começar a funcionar.
- O ventilador pode rodar a três velocidades, de acordo com o que se escolher no interruptor pendente:  
A primeira vez que se puxa o interruptor fica definida a velocidade MÁXIMA, a segunda corresponde à velocidade MEDIA, a terceira é a velocidade BAIXA; por último a quarta é DESLIGADO.
- O segundo interruptor pendente permite ligar e desligar a iluminação.
- O interruptor colocado na estrutura do ventilador permite controlar a direção de rotação das pás e o movimento do ar (Ver figura).

**NOTA: Certifique-se que o ventilador está parado antes de alterar o sentido de rotação. Para evitar danos ao motor ou magoar o utilizador não pressione o interruptor enquanto o equipamento se encontra em funcionamento.**

## DINAMIC BLADE BALANCING KIT

### KIT de equilíbrio:

#### Introdução:

O seu ventilador de teto pode ter problemas de equilíbrio quando está em funcionamento devido às irregularidades das pás e do suporte. Da mesma forma, uma instalação inadequada do sistema de montagem pode causar problemas adicionais, incluindo a torção dos rolamentos.

#### De seguida apresentamos-lhe o procedimento para corrigir o equilíbrio:

1. Certifique-se de que todas as pás estão corretamente aparafusadas no respetivo suporte.
2. Certifique-se de que as pás estão bem fixas à base e verifique a montagem dos suportes; devem ser todos iguais.
3. Olhando, de baixo, para o ventilador, verifique que nenhum dos suportes das pás está dobrado, ou seja, nenhuma das pás está fora de posição. Pode corrigir-se dobrando, muito cuidadosamente, para a sua correta posição.
4. Utilizando um metro pode verificar a altura. Coloque-o no rebordo exterior da pá e vá rodando manualmente para medir a altura das restantes pás. Se as pás não têm a mesma altura, o suporte da pá deve ser dobrado com muito cuidado e alinhado com os restantes.

Se, após os passos anteriores, ainda não se atingiu o equilíbrio é necessário aplicar o equilíbrio dinâmico, tal como indicado de seguida:

- Ligue o ventilador e ajuste a velocidade (geralmente a mais elevada) para provocar maior oscilação.
- Desligue o ventilador. Selecione uma pá e coloque-lhe o clipe (ver figuras), a meio caminho entre o suporte e o final da pá.
- Ligue o ventilador, verifique se o balanço piorou ou melhorou. Desligue-o novamente e coloque o clipe noutra pá. Repita este processo e determine qual a pá que melhora o equilíbrio.
- Deixe o clipe que dá o melhor resultado colocado na pá. Mova o clipe para a frente ou para trás nessa pá até encontrar a posição que garante um melhor resultado.
- Em seguida, retire o clipe e coloque um dos pesos na parte superior e na linha central da pá, na mesma posição em que se encontrava o clipe.

**Atenção! Permaneça afastado das pás. Se o clipe não estiver bem preso pode provocar danos.**

**9. Encendido y sentido de rotación / Power on and rotation direction**  
**Allumé et rotation / Ligado e rotação**

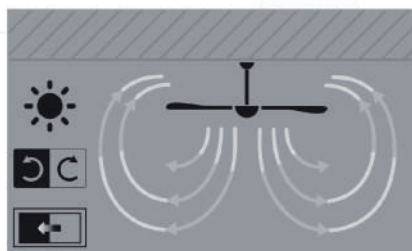
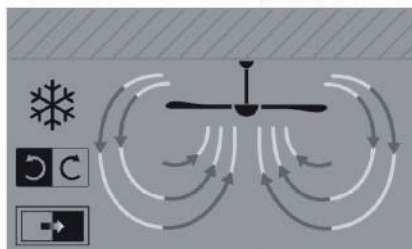
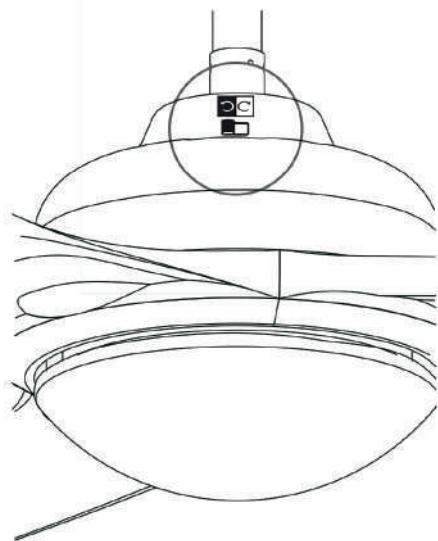
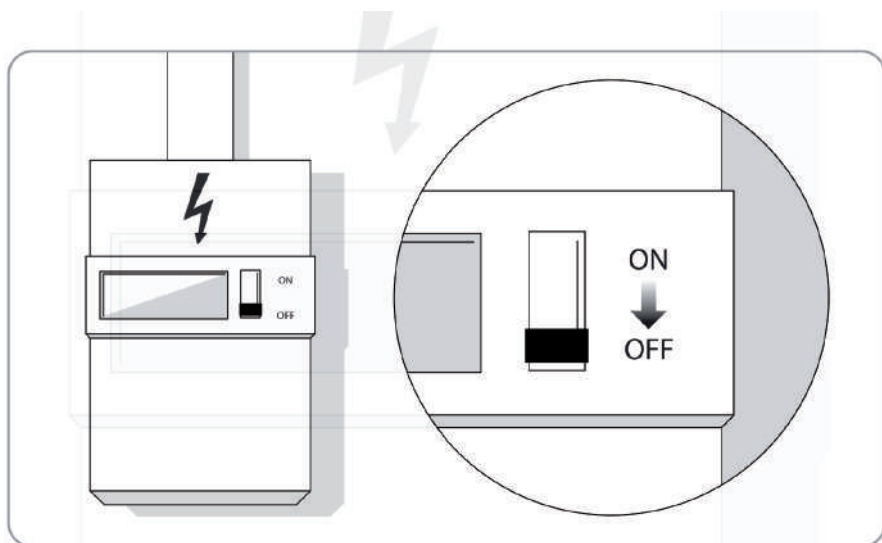

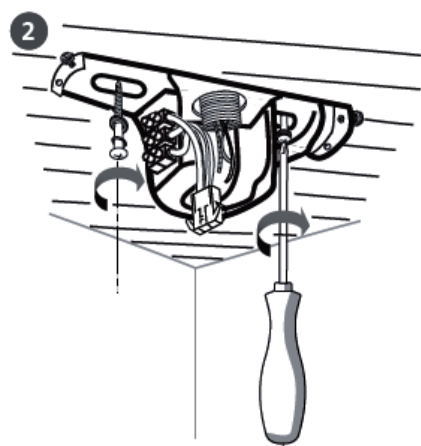
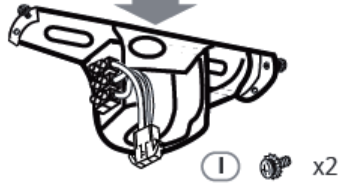
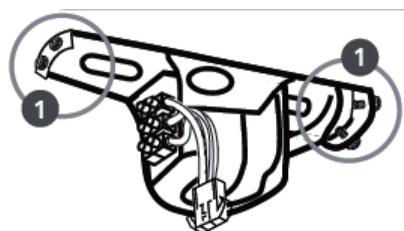

OR

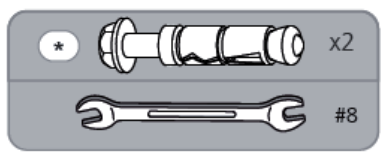
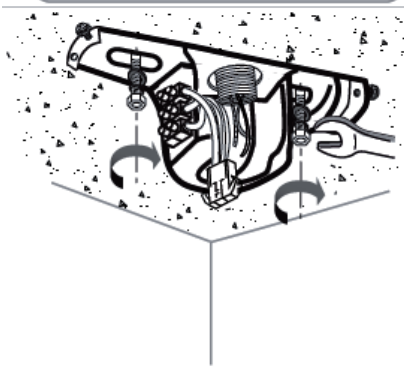

## 2 TIPOS DE INSTALACIÓN

installation type  
types d'installation  
tipos de instalação

**A** SUSPENDIDO

**B** A RAS DE TECHO

**A**

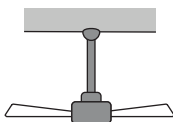

SUSPENDIDO  
suspended / suspendu  
suspenso

**3**

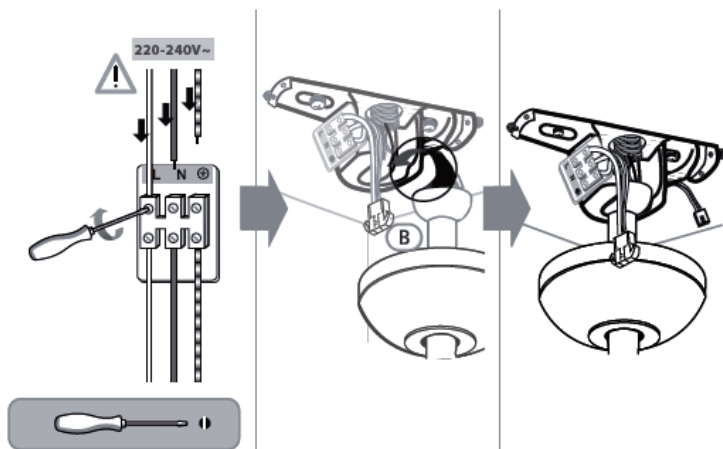

**4**

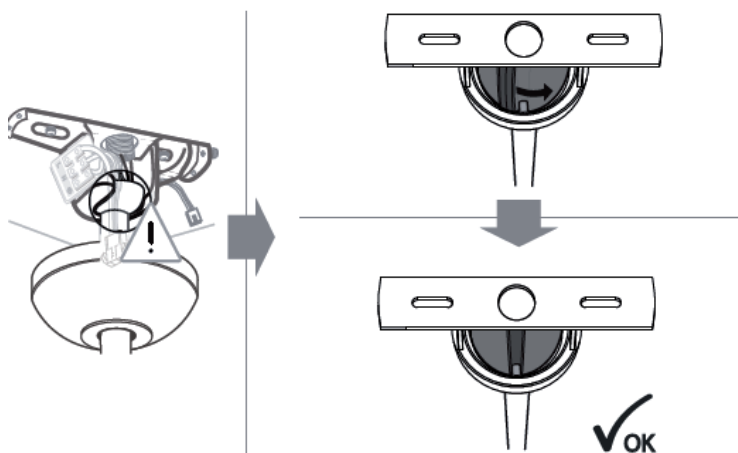

**B**

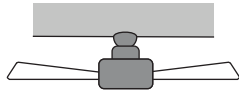

**A RAS DE TECHO**

flush to the ceiling / à fleur de plafond  
perto do tecto

**I**

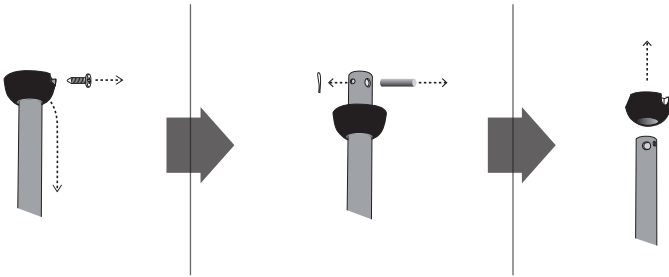

**II**

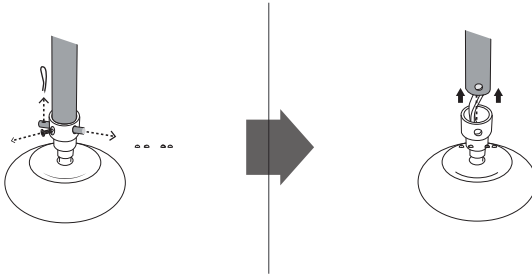

**III**

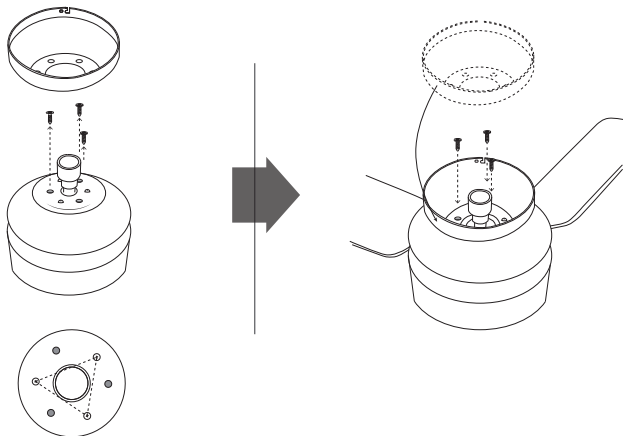

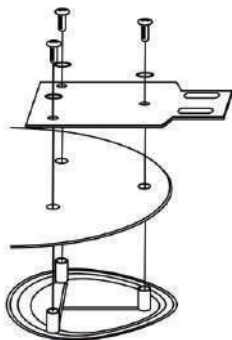
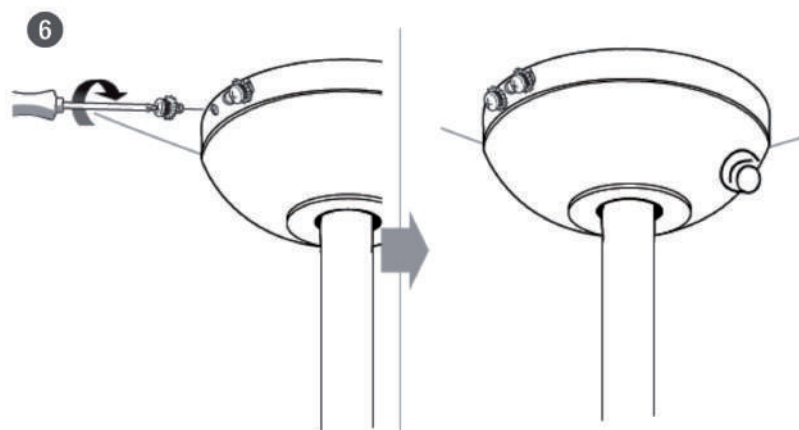
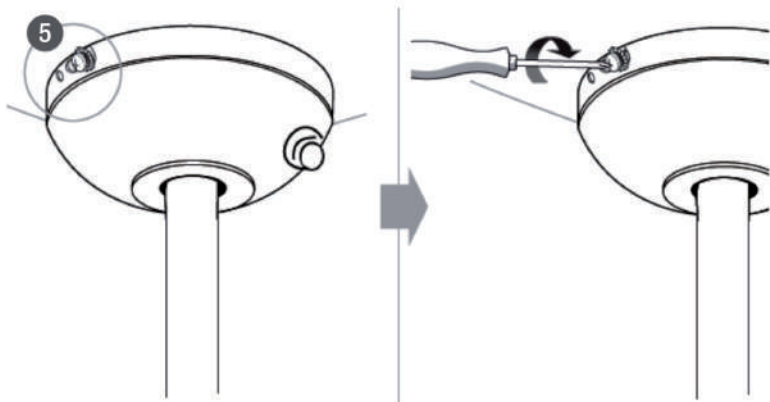

7

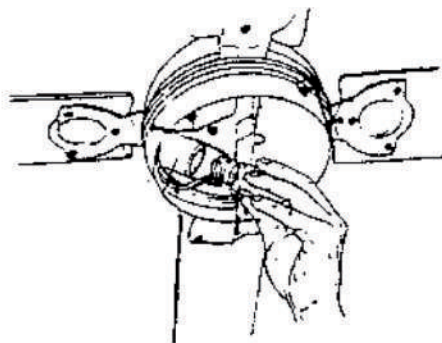

8

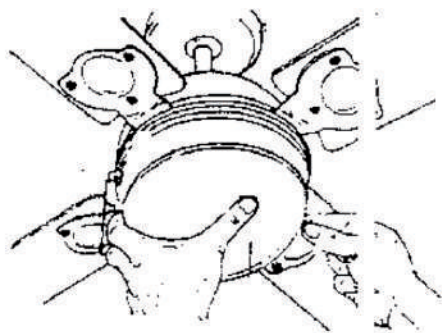

**DECLARACIÓN DE CONFORMIDAD UE / UE DECLARATION OF CONFORMITY  
UE DECLARATION OF CONFORMITY / DECLARAÇÃO DE CONFORMIDADE UE**

El que suscribe / *we, the undersigned* / *Nous soussignés* / *O abaixo-assinado*,

**JHIDALGOS GROUP S.L.**

**CIF: B46470449**



con domicilio en (dentro de la UE) / *residing at (within the EU)* / *domiciliés à (dans l'UE)* / *com domicilio em (dentro da UE)*

C/Senia l'Anouer 2, parcela 18 46770 Xeraco - Valencia (ESPAÑA).

declara bajo su responsabilidad que el / *states under its responsibility that* / *déclarons sous notre responsabilité que* / *declara sob a sua responsabilidade que o*

Equipo / Equipment / Appareil / Equipe: VENTILADOR CON FOCO / SPOT CEILING FAN /  
VENTILATEUR SPOT / VENTILADOR COM FOCO

Marca / Brand / Marque / Marca: Raydan Home

Modelos / **Models / Modèles/ Modelos**: 26039

Objeto de la siguiente declaración, cumple con las exigencias de las directivas europeas y la legislación española aplicable.

*Subject to the following statement, meets the European Directive and Spanish applicable legislation requirements.*

*Objet de la déclaration qui suit, répond aux exigences des directives européennes et de la législation espagnole applicable.*

*Objeto da seguinte declaração, cumpre os requisitos das diretivas europeias e a legislação espanhola aplicável.*

Directivas Europeas aplicables / *Applicable European Directives* / *Directives Européennes applicables* / *Diretivas europeias aplicáveis*:

- **2014/30/EU**
- **2014/35/EU**
- **ROHS 2015/863/EU**

Normas / *Rules / Normes / Normas*:

- **EN 55014-1:2017**
- **EN 55014-2:2015**
- **EN 61000-3-2:2014**
- **EN 61000-3-3:2013**
- **EN 61547:2009**
- **EN 62233:2008**
- **EN 62493:2015**
- **EN 60598-1:2015**
- **EN 60598-2-1:1989**



**Juan José Hidalgo**

*Director General  
Managing Director  
Directeur Général  
Diretor-geral*





ES

CONDICIONES DE GARANTIA LEGAL

Aplicación del Real Decreto Legislativo 1/2007 de 16 de noviembre, por el que se aprueba el texto refundido de la Ley General para la Defensa de los Consumidores y Usuarios y otras leyes complementarias.

Artículo 123. Plazos.

1. El vendedor responde de las faltas de conformidad que se manifiesten en un plazo de dos años desde la entrega. En los productos de segunda mano, el vendedor y el consumidor y usuario podrán pactar un plazo menor, que no podrá ser inferior a un año desde la entrega.

Salvo prueba en contrario, se presumirá que las faltas de conformidad que se manifiesten en los seis meses posteriores a la entrega del producto, sea éste nuevo o de segunda mano, ya existían cuando la cosa se entregó, excepto cuando esta presunción sea incompatible con la naturaleza del producto o la índole de la falta de conformidad.

Reparación/Cambio: Dentro de los 2 primeros años posteriores a la fecha de compra, el producto será reparado o reemplazado por otro sin coste alguno (siempre que se acredite mediante factura o ticket la fecha de compra).

Presupuesto de reparación: Para fuera del período de garantía el Servicio técnico podrá realizar un presupuesto de reparación (que deberá abonarse ANTES de proceder a la misma). En este caso los portes en ambos sentidos serán cubiertos por el cliente.

Anulación de la Garantía: La garantía será nula si los defectos de cualquier elemento de la unidad son consecuencia de accidente, abuso, mal uso, manipulaciones o intentos de reparación por personal ajeno a J. HIDALGO'S, S.L. Quedan asimismo excluidas de la garantía las averías producidas por causas catastróficas (fuego, inundaciones, terremotos...) atmosféricas, golpes y caídas.

Nota: La garantía no cubre las pilas o baterías incluidas en el producto.

Indemnización al usuario: La responsabilidad y única indemnización consistirán en el cambio o reparación del producto defectuoso que cumpla con los supuestos citados anteriormente, salvo que se pacte con el usuario una rebaja en el precio o la devolución total del precio del artículo.

General: En ningún caso J. HIDALGO'S, S.L. será responsable de aquellos daños, incluyéndose los que se originen como consecuencia del uso o la posibilidad de uso de este producto, incluso en el supuesto de que J. HIDALGO'S, S.L. haya informado de que pueden originarse.

Artículo 18. Etiquetado y presentación de los bienes y servicios.

2. Sin perjuicio de las exigencias concretas que se establezcan reglamentariamente, todos los bienes y servicios puestos a disposición de los consumidores y usuarios deberán incorporar, acompañar o, en último caso, permitir de forma clara y comprensible, información veraz, eficaz y suficiente sobre sus características esenciales, en particular sobre las siguientes:

- Nombre y dirección completa del productor.
- Naturaleza, composición y finalidad.
- Calidad, cantidad, categoría o denominación usual o comercial, si la tienen.
- Fecha de producción o suministro y lote, cuando sea exigible reglamentariamente, plazo recomendado para el uso o consumo o fecha de caducidad.
- Instrucciones o indicaciones para su correcto uso o consumo, advertencias y riesgos previsibles.

Artículo 5. Concepto de productor.

Sin perjuicio de lo dispuesto en el artículo 138, a efectos de lo dispuesto en esta norma se considera productor al fabricante del bien o al prestador del servicio o su intermediario, o al importador del bien o servicio en el territorio de la Unión Europea, así como a cualquier persona que se presente como tal al indicar en el bien, ya sea en el envase, el envoltorio o cualquier otro elemento de protección o presentación, o servicio su nombre, marca u otro signo distintivo.

GB

LEGAL GUARANTEE TERMS

Implementation of Royal Legislative Decree 1/2007 of November 16, approving the recast text of the General Law for the Protection of Consumers and Users and other complementary laws.

Section 123. Terms.

1. The seller shall answer the claims for non-compliances in a term of two years as of the delivery date. In case of second-hand products, the seller and the consumer and user may agree upon a shorter term, which shall not be less than a year after the delivery date.

Unless proved otherwise, the non-compliances claimed in the six months after the delivery of the product, whether new or second-hand products, shall be deemed to exist at the time the good was delivered, except when this presumption is not compatible with the nature of the product or the type of non-compliance.

Repair/Replacement: Within the first 2 years as of the purchase date, the product shall be repaired or replaced by another without any cost whatsoever (provided that the purchase date is proved by means of invoice or receipt).

Repair estimate: Outside the guarantee term, the Technical Support Service may prepare a repair estimate (which must be paid up BEFORE proceeding to the repair). In this case, the costs in both senses shall be borne by the customer.

Termination of the Guarantee: The guarantee shall be void if the flaws of any element of the unit are the result of an accident, abuse, misuse, manipulations or attempts to repair it by personnel other than J. HIDALGO'S, S.L. Furthermore, this guarantee shall not cover the breakdowns caused by disasters (fire, floods, earthquakes...), atmospheric conditions, knocks and drops.

Note: The guarantee does not cover dry cells or batteries included in the product.

Compensation to the user: The only liability and indemnity shall involve the replacement or repair of the defective product that meets the above mentioned conditions, except if a discount or refund of the price of the article is agreed with the user.

General: In any case shall J. HIDALGO'S, S.L. be liable for such damages, including those resulting from the use or the possibility to use this product, even if J. HIDALGO'S, S.L. had informed about the fact that they might happen.

Section 18. Labelling and presentation of goods and services.

2. Without prejudice to the specific requirements established by relevant regulations, all goods and services available to consumers and users must include, enclose or, ultimately allow in a clear and understandable way, true, effective and enough information about their basic characteristics, in particular about the following:

- Name and whole address of the maker.
- Nature, composition and purpose.
- Quality, quantity, category or common or commercial name, if any.
- Date of manufacturing or supply and batch, when required by law, recommended period of use or consumption or expiry date.
- Instructions or indications for its correct use or consumption, warnings and foreseeable risks.

Section 5. Maker concept.

Without prejudice to the provisions in Section 138, for the purposes of these standard, the maker refers to the manufacturer of the good or supplier of the service or its intermediary, or the importer of the good or service in the territory of the European Union, as well as any person acting as such by indicating on the good, whether on the package, on the wrapping or in any other protection or packaging element, or service its name, trademark or any other distinguishing mark.



**FR**

**CONDITIONS DE GARANTIE LÉGALE**

Application du Décret royal législatif 1/2007 du 16 novembre, par lequel est approuvée la refonte du texte de la Loi générale pour la défense des consommateurs et des utilisateurs et d'autres lois complémentaires.

Article 123.- Délais.

1. Le vendeur doit répondre des erreurs de conformité survenant dans un délai de deux ans à compter de la date d'achat. Pour les produits d'occasion, le vendeur et le consommateur et utilisateur peuvent convenir d'un délai inférieur, qui ne peut être inférieur à un an à compter de l'achat.

Sauf preuve du contraire, il est assumé que les erreurs de conformité survenant dans les six mois suivant l'achat du produit, qu'il soit neuf ou d'occasion, existaient déjà lors de la remise du produit, sauf lorsque cette présomption est incompatible avec la nature du produit ou de l'erreur de conformité.

Réparation/Échange : Au cours des 2 premières années suivant la date d'achat, le produit doit être réparé ou remplacé par un autre sans aucun frais (si la date d'achat est prouvée par la facture ou le ticket de caisse).

Devis de réparation: Hors période de garantie, le service technique peut réaliser un devis de réparation (qui doit être réglé AVANT la réparation). Dans ce cas, les frais de port dans les deux sens doivent être couverts par le client.

Annulation de la garantie: La garantie est nulle si les défauts de tout élément de l'unité sont une conséquence d'un accident, d'un abus, d'une mauvaise utilisation, manipulation ou tentative de réparation par une personne extérieure à J. HIDALGO'S, S.L. Sont donc exclues de la garantie les pannes produites par des catastrophes naturelles (incendie, inondation, tremblement de terre...), atmosphériques, des coups et des chutes.

Remarque: la garantie ne couvre pas les piles ou batteries comprises dans le produit.

Indemnisation de l'utilisateur: La responsabilité et unique indemnisation consiste au changement ou à la réparation du produit défectueux qui respecte les éventualités citées ci-dessus, sauf en cas d'accord avec l'utilisateur sur une remise sur le prix ou un remboursement total du prix de l'article.

Général : En aucun cas J. HIDALGO'S, S.L. sera responsable de ces dommages, y compris ceux survenant suite à l'utilisation ou la possibilité d'utilisation de ce produit, même en supposant que J. HIDALGO'S, S.L. ait informé que cela puisse arriver.

Article 18.- Étiquetage et présentation des biens et services.

2. Sans préjudice des exigences concrètes établies de façon réglementaire, tous les biens et services mis à disposition des consommateurs et utilisateurs doivent être incorporés, joints ou, en dernier recours, permettre de façon claire et compréhensible, des informations vraies, efficaces et suffisantes sur ses caractéristiques essentielles, en particulier sur les caractéristiques suivantes :

- a) Nom et adresse complète du producteur.
- b) Nature, composition et finalité.
- c) Qualité, quantité, catégorie ou appellation usuelle ou commerciale, le cas échéant.
- d) Date de production ou de fourniture et lot, si exigible de façon réglementaire, délai recommandé pour l'utilisation ou la consommation ou la date de péremption.
- e) Instructions et indications pour leur bonne utilisation ou consommation, avertissements et risques prévisibles.

Article 5.- Concept de producteur.

Sans préjudice des dispositions de l'article 138, au effets des dispositions de cette norme, est considéré comme producteur le fabricant du bien ou le prestataire de service ou son intermédiaire, ou l'importateur du bien ou du service sur le territoire de l'Union européenne, ainsi que toute personne se présentant comme telle, étant indiqués sur le bien, que ce soit sur l'emballage, le paquet ou tout autre élément de protection ou de présentation, ou que soit présent son nom, sa marque ou tout autre signe distinctif.

**PT**

**CONDIÇÕES DE GARANTIA LEGAL**

Aplicação do Real Decreto Legislativo 1/2007 de 16 de Novembro, pelo qual se aprova o texto refundido da Lei Geral para a Defesa dos Consumidores e Usuários e outras leis complementares.

Artigo 123º. Prazos.

1. O vendedor deverá responder pelas faltas de conformidade que se manifestem no prazo de dois nos contados a partir da entrega. Nos produtos de segunda mão, o vendedor e o consumidor assim como o usuário poderão pactuar um prazo menor, que não poderá ser inferior a um ano a partir da data de entrega.

Salvo prova em contrário, as faltas de conformidade manifestadas durante os seis meses seguintes à data de compra serão dadas como já existentes no momento da entrega da coisa, excepto quando tal seja incompatível com a natureza do produto ou de indeole de conformidade.

Reparação/Substituição: Dentro dos 2 primeiros anos posteriores à data de compra, o produto será reparado ou substituído por outro sem custos adicionais (sempre que se possa comprovar mediante factura ou ticket a data de compra).

Orçamento de reparação: Fora do período de garantia, o Serviço técnico poderá realizar um orçamento de reparação (que deverá ser pago ANTES do início do seu respectivo arranjo). Neste caso os custos de envio, em ambos sentidos serão cobertos pelo cliente.

Anulação da Garantia: A garantia será anulada se os defeitos de qualquer elemento da unidade for consequência de acidente, abuso, mau uso, manipulações ou tentativas de reparação por parte de pessoal alheio a J. HIDALGO'S, S.L. Ficam imediatamente excluídas da garantia as avarias produzidas por causas catastróficas (fogo, inundações, terremotos...) condições atmosféricas, batidas e caídas.

Nota: A garantia não cobre as pilhas ou baterias incluídas no produto.

Indemnização ao usuário: A responsabilidade e única indemnização consistirão na substituição ou reparação do produto defeituoso que cumpra com os requisitos antes citados, salvo que seja pactuado com o usuário um desconto no preço ou a devolução total o valor do produto.

Gerar: J. HIDALGO'S, S.L. não será em nenhum caso, responsável pelos prejuízos causados, incluindo os danos resultantes do uso ou da possibilidade de uso deste produto, incluindo na possibilidade que J. HIDALGO'S, S.L. tenha informado sobre esta susceptibilidade.

Artigo 18º. Etiquetado e apresentação dos bens e serviços.

2. Sem prejuízo das exigências concretas que possam ser estabelecidas a nível regulamentar, todos os bens e serviços colocados à disposição dos consumidores e usuários deverão incorporar, acompanhar ou, em último caso, permitir de forma clara e compreensível, informação verdadeira, eficaz e suficiente sobre as suas características essenciais, em particular sobre as seguintes:

- a) Nome e endereço completo do produtor.
- b) Natureza, composição e finalidade.
- c) Qualidade, quantidade, categoria ou designação usual ou comercial, caso exista.
- d) Data de produção ou fornecimento e lote, quando seja exigível a nível regulamentar, prazo recomendado para o uso ou consumo ou ainda data de caducidade.
- e) Instruções ou indicações para uma utilização e consumo corretos, advertências e riscos previsíveis.

Artigo 5º. Conceito de produtor.

Sem prejuízo do disposto no artigo 138º, e para efeitos do disposto na presente norma, considera-se como produtor o fabricante do bem ou o prestador do serviço ou ainda o seu intermediário, ou o importador do bem ou serviço no território da União Europeia, assim como a qualquer pessoa que se apresente como tal, ao indicar no bem, ou na embalagem, no envoltório ou qualquer outro elemento de protecção ou apresentação, o seu nome, marca ou outro signo distintivo.