

FERM®

POWER SINCE 1965



BGM1022

| | | | | | |
|----|---|----|----|---|----|
| EN | Original instructions | 05 | HU | Eredeti használati utasítás fordítása | 49 |
| DE | Übersetzung der Originalbetriebsanleitung | 09 | CS | Překlad původního návodu k používání | 53 |
| NL | Vertaling van de oorspronkelijke gebruiksaanwijzing | 13 | SL | Preklad pôvodného návodu na použitie | 57 |
| FR | Traduction de la notice originale | 17 | PL | Tłumaczenie instrukcji oryginalnej | 61 |
| ES | Traducción del manual original | 21 | RO | Traducere a instrucțiunilor originale | 65 |
| PT | Tradução do manual original | 25 | RU | Перевод исходных инструкций | 69 |
| IT | Traduzione delle istruzioni originali | 29 | EL | Μετάφραση του πρωτοτύπου των οδηγιών χρήσης | 73 |
| SV | Översättning av bruksanvisning i original | 34 | MK | Превод на оригиналниот инструкции. | 78 |
| FI | Alkuperäisten ohjeiden käännös | 37 | | | |
| NO | Oversatt fra original veiledning | 41 | | | |
| DA | Oversættelse af den originale brugsanvisning | 45 | | | |

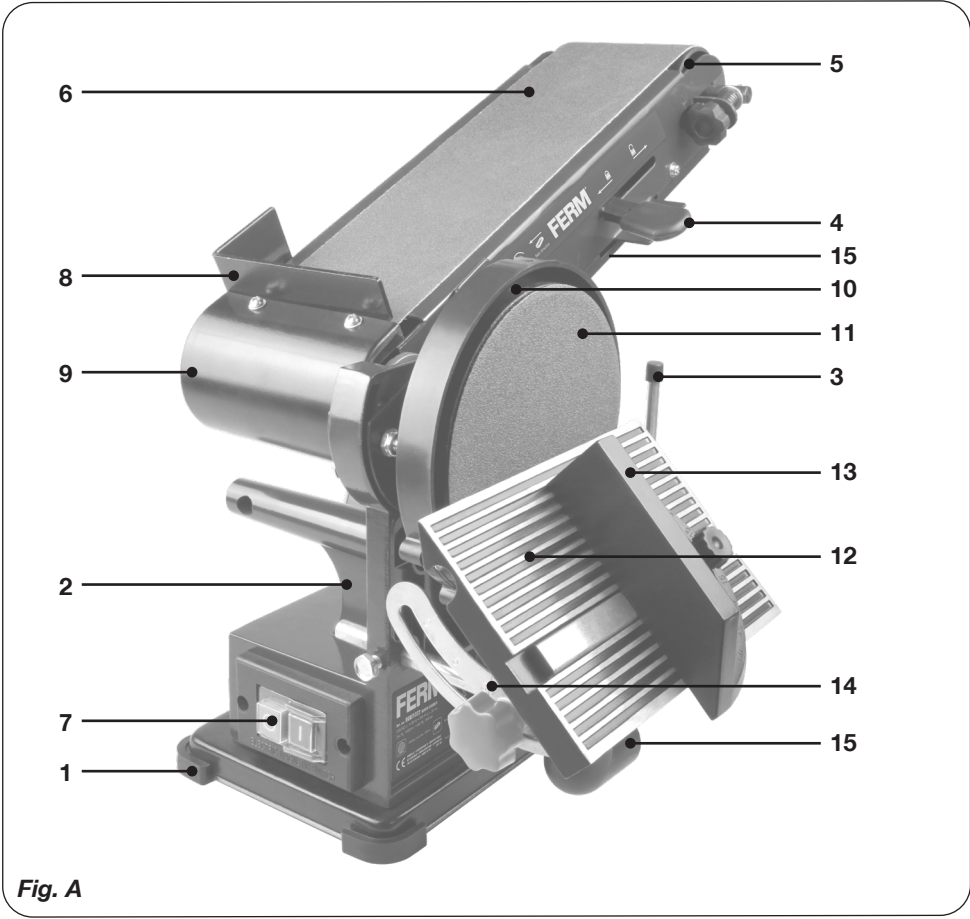

Fig. A

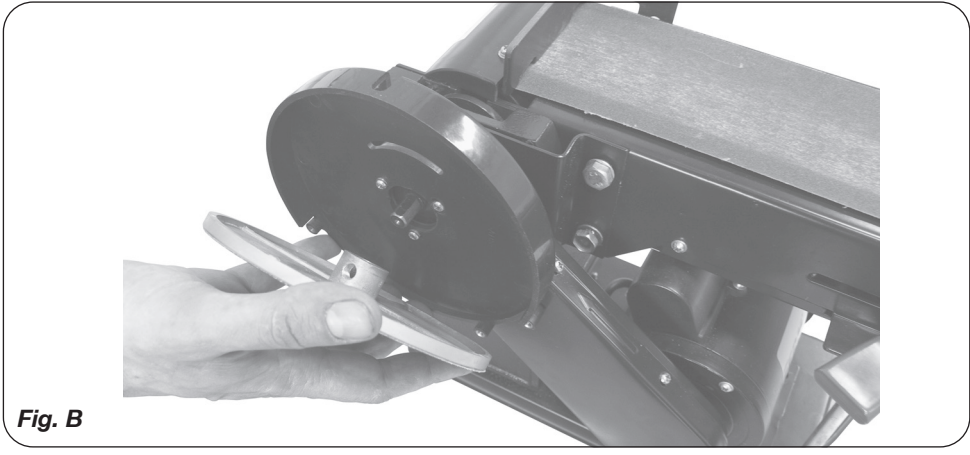
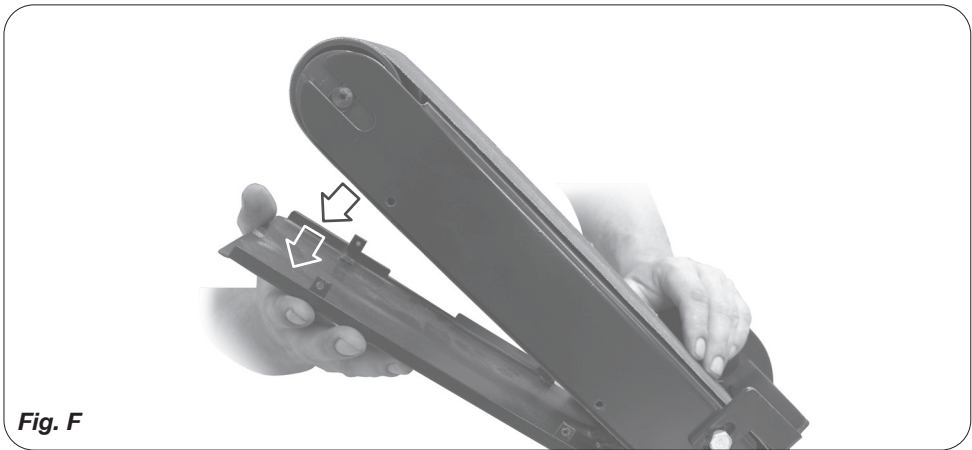
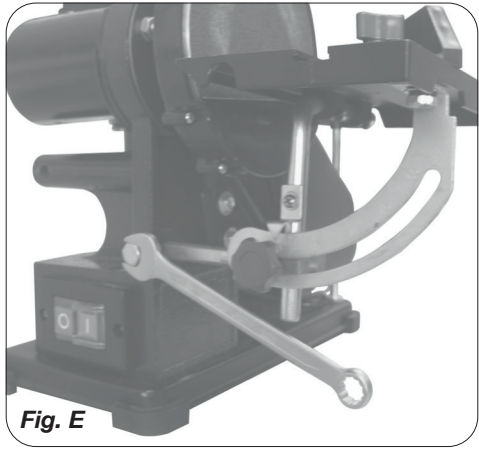
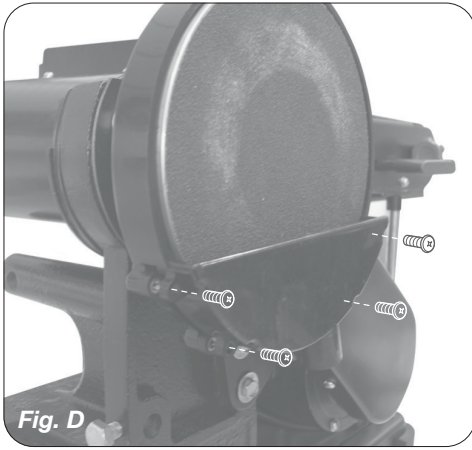
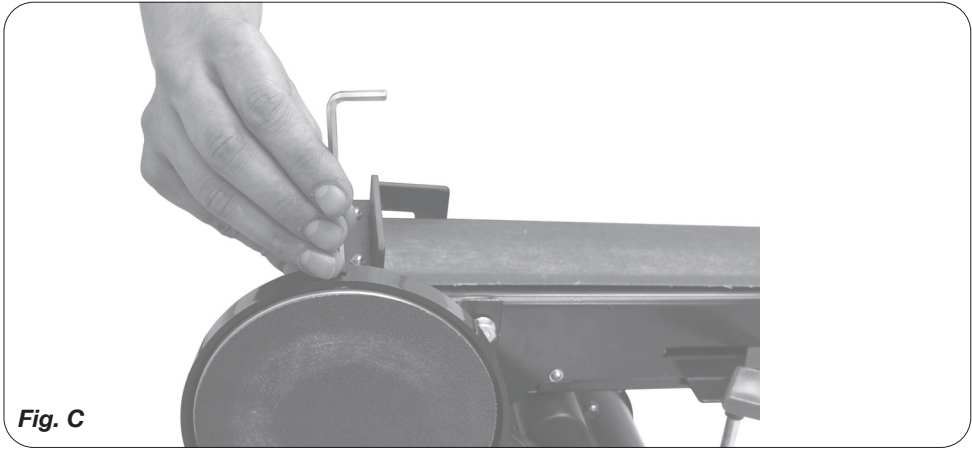
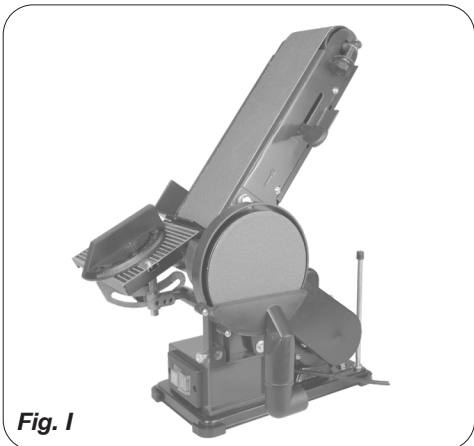
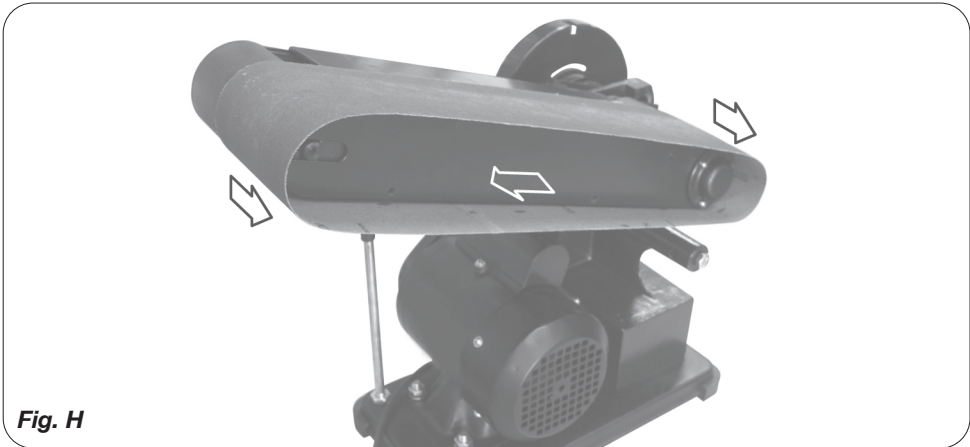
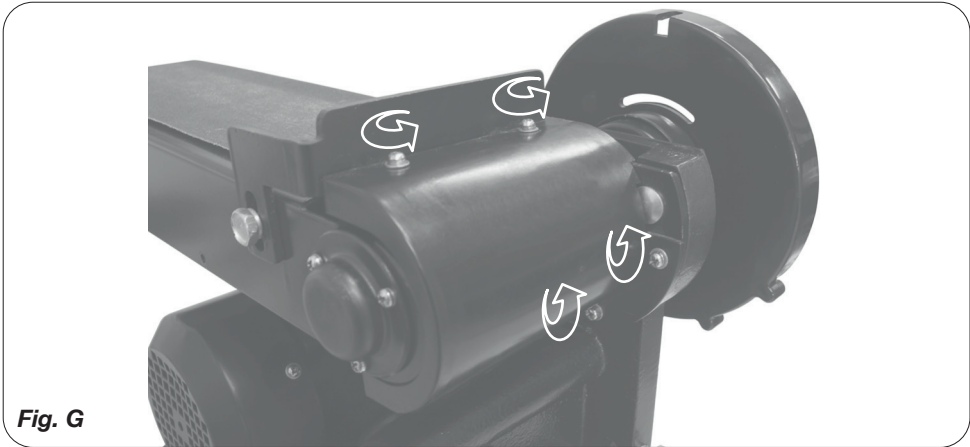

Fig. B





BENCH SANDER BGM1022 350W

Thank you for buying this FERM product. By doing so you now have an excellent product, delivered by one of Europe's leading suppliers. All products delivered to you by Ferm are manufactured according to the highest standards of performance and safety. As part of our philosophy we also provide an excellent customer service, backed by our comprehensive warranty. We hope you will enjoy using this product for many years to come.

1. SAFETY INSTRUCTIONS



Read the enclosed safety warnings, the additional safety warnings and the instructions. Failure to follow the safety warnings and the instructions may result in electric shock, fire and/or serious injury. **Save the safety warnings and the instructions for future reference.**

The following symbols are used in the user manual or on the product:



Denotes risk of personal injury, loss of life or damage to the tool in case of non-observance of the instructions in this manual.



Indicates electrical shock hazard.



Keep bystanders away.



Wear ear and eye protection.



Wear a dustmask.



The product is in accordance with the applicable safety standards in the European directives.

Special safety instructions

- The following points need to be checked:
 - Do the connecting voltage of the machine correspond with the mains voltage.
 - Are the mains lead and the mains plug in a good condition; strong, without ravelled or damages.
- For functional reasons the turning parts of this machine are not covered. Therefore it is of utmost importance to be careful. Hold the workpiece firmly, to prevent it from slipping from your hands. Never touch the sanding surfaces of a working machine with your hands.
- Avoid the use of long extension cables.

Before you operate the machine:

- Always keep the mains cable away from moving parts of the machine.
- Use safety goggles.
- Use a dust mask.

Electrical safety

When using electric machines always observe the safety regulations applicable in your country to reduce the risk of fire, electric shock and personal injury. Read the following safety instructions and also the enclosed safety instructions.



Always check that the power supply corresponds to the voltage on the rating plate.

Using extension cables

Only use an approved extension cable suitable for the power input of the machine. The minimum conductor size is 1.5 mm². When using a cable reel always unwind the reel completely.

Immediately switch off the machine when:

- Excessive sparking of the carbon brushes and verticiliosis in the collector.
- Interruption of the mains plug, mains lead or mains lead damage.
- Defect switch.
- Smoke or stench of scorched isolation.

2. MACHINE INFORMATION

Intended use

This machine combines all the advantages of a horizontal and a vertical belt sander with those of a disc sander. Its sturdy construction in cast iron

and steel makes the machine suitable for every sanding job.

Technical specifications

| | |
|----------------------------|-------------------|
| Voltage | 230-240V~ 50Hz |
| Power input | 350 W S2= 30 min* |
| No load speed sander belt | 292 m/min |
| No load speed sander disc | 1450 /min |
| Sanding belt size | 915 X 100 mm |
| Sanding disc size | Ø 150 mm |
| Weight | 12.2 kg |
| Lpa (Sound pressure level) | 77+3 dB(A) |
| Lwa (Sound power level) | 90+3 dB(A) |

*S2= Maximum period of operation with a capacity of 350 W.

Vibration level

The vibration emission level stated in this instruction manual has been measured in accordance with a standardised test given in EN 60745; it may be used to compare one tool with another and as a preliminary assessment of exposure to vibration when using the tool for the applications mentioned

- using the tool for different applications, or with different or poorly maintained accessories, may significantly increase the exposure level.
- the times when the tool is switched off or when it is running but not actually doing the job, may significantly reduce the exposure level.

Protect yourself against the effects of vibration by maintaining the tool and its accessories, keeping your hands warm, and organizing your work patterns.

Description

The numbers in the text refer to the diagrams on pages 2-5.

1. Machine frame
2. Motor
3. Roller stop and parallel stop
4. Clamping handle
5. Transport roller
6. Sanding belt
- 7 On/off switch
8. Fence
9. Drive roller
10. Aluminium disc
11. Sanding disc
12. Work plate
13. Mitre scale

14. Supporting arm
15. Connection vacuum cleaner

3.ASSEMBLY

Installation

Avoid the use of long extension cables. Do not forget to leave enough space around the machine for the workpieces to be sanded.

Assembly

- Put the machine frame on its head and press the four rubber stops into the foot of the frame.
- Machine frame, aluminium disc (10) and work plate (12) are supplied in separate packaging.
- Push the aluminium disc on the shaft and fasten the disc with the socket bolt in the side of the disc (Fig.B - D).
- Place the work plate (12) with the shaft in the machine frame and secure the work plate with the bolt in the side of the machine frame. Check with a 90° sash angle on the work plate and against the sanding disc if the angle is exactly 90° (Fig.E).
- If necessary, adjust this angle with the calibration indicator.
- The mitre scale (13), which is also supplied separately, can be placed on the work plate (12). With the use of this mitre scale the angle of grinding can be determined precisely.
- The fence (8) for the belt sander can be placed behind the uppermost bolt of the V-belt guard. In this way the workpiece can be held firmly against the belt, without great hazards.
- Attach the vacuum cleaner to the vacuum cleaner connections (15)



To prevent the workpiece or your fingers from getting caught between the work plate (12) and the sanding disc (11), the space between work plate (12) and sanding disc (11) must not exceed 1.6 mm.

The choice of sanding paper

With coarse sanding paper (P 60) generally most of the material can be removed, and fine sanding paper (P 150) is then used for finishing. An uneven surface is first treated with coarse sanding paper and sanded until it is even. Subsequently medium-coarse sanding paper (P 100) is used to remove the scratches caused by the first type of paper used. Fine sanding paper (P 150) is used

for finishing. The sanding needs to be continued until the surface is smooth.

The placing of the sanding paper

Fig. F - H

When the sanding machine is held with the sanding disc turned towards you, the sanding belt moves from right to left along the upper part of the machine. Because of this turning direction the workpiece will be pressed against the right side of the fence. An arrow on the inside indicates the right direction of running of the sanding belt (see drawing). If no direction is indicated, the sanding belt must be placed in such a way that the elevated part of the seam is placed into the turning direction of the belt. So it is very important that the sanding belt is placed in the correct way. The machine uses standard 100 x 915 mm sanding belts (6):

- Remove the plug from the mains socket.
- Push the clamping handle completely to the right to take away the tension of the transport rollers (4).
- Push the sanding belt along both of the transport rollers, starting from the back of the machine.
- Push the clamping handle completely to the left. Now the sanding belt should be completely tight.
- Turn the transport roller exactly in a right angle to the direction of the sanding belts with the use of the winged nut at the right roller. The direction of running of the belt is adjusted correctly if the sides of the sanding belt are running parallel to the bearing plate.

The sanding disc

Fig. D

Paper or "velcro" plates are used for the sanding disc. The standard diameter is 150 mm. The plates are self adhesive .

Vertical placing of the sanding belt

Fig. I

For more flexibility of the sanding belt its bottom side can be used, because there is no bearing plate. For an easy reach of this bottom side the sanding belt can be placed in vertical position.

- Loosen the two nuts at the front of the sanding machine, around the left transport roller shaft, with the use of an open-end spanner.
- Push the sanding belt up in the position desired. Fasten the two nuts again.

- The workpiece can now rest on the worktop instead of on the sanding belt;
- The work plate which is used for the sanding disc can now be pushed with the shaft into the hole of the machine frame, at the left side of the sanding machine.
- Fasten the bolt at the back of the machine.
- The work plate can now be used as support for the sanding of the work piece against the sanding belt.

4. OPERATION



Always stand facing the machine so that you always have a good overview (Fig. A).

Switching On/Off

- Press the switch into position '1' to put your sanding machine into operation.
- To switch off the machine the same switch needs to be pressed to position '0'. Always keep the mains cable away from moving parts.
- There is no need to apply any pressure with the workpiece, because this only slows down the speed of the sanding disc.

Sanding

The sanding belt and disc supplied with this sanding machine are suitable for the sanding of metal, wood or synthetic surfaces. The workpiece should always be held firmly during sanding. No extra pressure is needed. Guide the work piece up and down over the sanding belt, in order to prevent the sanding belt and plate from wearing through in one place. Round objects can be sanded at the ends of the sanding belt. Work pieces which are longer than the sanding machine can be sanded by removing the fence.

NB: To prevent splintering, wood always needs to be sanded in the longitudinal direction of the grain.

To treat a very soft surface, there is a very handy method to 'bring the particles to the surface'. This is done as follows: wet the already sanded surface with a cloth or sponge and let it dry well. Some wood fibres will swell up more than others, which leads to a rougher surface than before. Now the higher particles are treated with fine sanding paper, the result is a remarkably smooth surface. This method should not be applied with

varnished wood, however, because the varnish may come loose because of the moisture.

5. MAINTENANCE



Before cleaning and maintenance, always switch off the machine and remove the mains plug from the mains.

Clean the machine casings regularly with a soft cloth, preferably after each use. Make sure that the ventilation openings are free of dust and dirt. Remove very persistent dirt using a soft cloth moistened with soapsuds. Do not use any solvents such as gasoline, alcohol, ammonia, etc. Chemicals such as these will damage the synthetic components.

Replace power cords

If the supply cord is damaged, it must be replaced by the manufacturer, its service agent or similarly qualified persons in order to avoid a hazard.

Mains plug replacement (UK only)

If the moulded 3-pin plug attached to the unit is damaged and needs replacing, it is important that it is correctly destroyed and replaced by an approved BS 1363/7A fused plug and that the following wiring instructions are followed. The wires in the mains cable are coloured in accordance with the following code:

- blue neutral
- brown live

As the colours of the wires in the mains cable of the unit may not correspond to the coloured markings identifying the terminals in the plug, proceed as follows:

- The wire which is coloured blue must be connected to the terminal which is marked with the letter N or coloured black.
- The wire which is coloured brown must be connected to the terminal which is marked with the letter L or coloured red.

ENVIRONMENT



Faulty and/or discarded electrical or electronic apparatus have to be collected at the appropriate recycling locations.

Only for EC countries

Do not dispose of power tools into domestic waste. According to the European Guideline 2012/19/EU for Waste Electrical and Electronic Equipment and its implementation into national right, power tools that are no longer usable must be collected separately and disposed of in an environmentally friendly way.

WARRANTY

The warranty conditions can be found on the separately enclosed warranty card.

The product and the user manual are subject to change. Specifications can be changed without further notice.

TISCHSCHLEIFMASCHINE BGM1022 350W

Vielen Dank für den Erwerb dieses FERM Produkts. Sie haben sich für ein ausgezeichnetes Produkt von einem der führenden Hersteller Europas entschieden. Alle von FERM gelieferten Produkte werden gemäß den höchsten Standards für Leistungsverhalten und Sicherheit gefertigt. Zu unserer Firmenphilosophie gehört es außerdem, Ihnen einen ausgezeichneten Kundendienst anzubieten, gedeckt von unserer umfassenden Garantie. Wir wünschen Ihnen viele Jahre Freude an diesem Produkt.

1. SICHERHEITSANWEISUNGEN



Lesen Sie die beiliegenden Sicherheitsanweisungen, Die zusätzlichen Sicherheitsanweisungen sowie diese Bedienungsanleitung sorgfältig durch. Bei Nichtbeachten der Sicherheitsanweisungen und der Bedienungsanleitung kann es zu einem Stromschlag, einem Brand und/oder schweren Verletzungen kommen. Bewahren Sie die Sicherheitsanweisungen und die Bedienungsanleitung zur künftigen Bezugnahme sicher auf.

Folgende Symbole werden im Benutzerhandbuch oder auf dem Produkt verwendet:



Lebens- und Verletzungsgefahr und Gefahr von Beschädigungen am Gerät bei Nichteinhaltung der Sicherheitsvorschriften in dieser Anleitung.



Deutet das Vorhandensein elektrischer Spannung an.



Umstehende fernhalten.



Schutzbrille und Gehörschutz tragen.



Tragen Sie eine Staubschutzmaske.



Das Produkt entspricht den geltenden Sicherheitsnormen der europäischen Richtlinien.

Spezielle Sicherheitsvorschriften

- Kontrollieren Sie folgendes:
 - *Ist die Netzspannung ähnlich an der Spannung erwähnt auf die Typ-platte der Maschine.*
 - *Sind die Stecker, das Schnur und die Steckdose in gutem Zustande.*
- Die rotierenden Teile des Gerätes sind aus funktionellen Gründen nicht abgedeckt. Seien Sie darum vorsichtig. Halten Sie das Werkstück gut fest, damit es nicht aus Ihren Händen rutscht, wodurch sie in Berührung mit dem Schleifband kommen könnten.
- Vermeiden Sie das Gebrauch von zu lange Verlängerkabel.

Beim Inbetriebstellung der Maschine:

- Achten Sie darauf, daß das Netzkabel nicht in Berührung mit bewegenden Teilen des Gerätes kommt.
- Benutzen Sie eine Schutzbrille.
- Benutzen Sie ein Atemschutzfilter.

Elektrische Sicherheit

Beachten beim Benutzen von Elektromaschinen immer die örtlichen Sicherheitsvorschriften bezüglich Feuerrisiko, Elektroschock und Verletzung. Lesen Sie außer den folgenden Hinweisen ebenfalls die Sicherheitsvorschriften im einschlägigen Sonderteil.



Überprüfen Sie immer, ob Ihre Netzspannung der des Typenschildes entspricht.

Verwendung von Verlängerungskabeln

Benutzen Sie nur ein genehmigtes Verlängerungskabel, das der Maschinenleistung entspricht. Die Ader müssen einen Mindestquerschnitt von 1,5 mm² haben. Befindet das Kabel sich auf einem Haspel. muß es völlig abgerollt werden.

Das Gerät sofort ausschalten bei

- Übermäßigen Funken der Kohlebürsten und Ringfeuer im Kollektor.

- Störung im Netzstecker, dem Netzkabel oder Schnurbeschädigung.
- Defektem Schalter.
- Rauch oder Gestank verschmorter Isolation.

2. ANGABEN ZUM WERKZEUG

Verwendungszweck

Diese Schleifmaschine ist ein kombiniertes Gerät mit allen Vorteilen einer horizontalen und vertikalen Kombi-Band-Schleifmaschine und einer Scheibenschleifmaschine. Durch die robuste Ausführung in Gußeisen und Stahl, ist diese Maschine für alle Schleifarbeiten geeignet.

Technische Daten

| | |
|------------------------------------|-------------------|
| Spannung | 230-240V~ 50Hz |
| Aufgenommene Leistung | 350 W S2= 30 min* |
| Drehzahl unbelastet Schleifband | 292 m/min |
| Drehzahl unbelastet Schleifscheibe | 1450 /min |
| Schleifbandmaße | 915 X 100 mm |
| Schleifscheibemaße | Ø 150 mm |
| Gewicht | 12,2 kg |
| Lpa (Schalldruckpegel) | 77+3 dB(A) |
| Lwa (Schallleistungspegel) | 90+3 dB(A) |

*S2=Maximale Betriebsdauer bei einer Leistung von 350 W

Vibrationsstufe

Die im dieser Bedienungsanleitung angegebene Vibrationsemissionsstufe wurde mit einem standardisierten Test gemäß EN 60745 gemessen; Sie kann verwendet werden, um ein Werkzeug mit einem anderen zu vergleichen und als vorläufige Beurteilung der Vibrationsexposition bei Verwendung des Werkzeugs für die angegebenen Anwendungszwecke:

- die Verwendung des Werkzeugs für andere Anwendungen oder mit anderem oder schlecht gewartetem Zubehör kann die Expositionsstufe erheblich erhöhen.
- Zeiten, zu denen das Werkzeug ausgeschaltet ist, oder wenn es läuft aber eigentlich nicht eingesetzt wird, können die Expositionsstufe erheblich verringern.

Schützen Sie sich vor den Auswirkungen der Vibration durch Wartung des Werkzeugs und des Zubehörs, halten Sie Ihre Hände warm und organisieren Sie Ihren Arbeitsablauf.

Beschreibung

Die Ziffern im nachstehenden Text verweisen auf die Abbildungen auf Seite 2-5.

1. Maschinengestell
2. Motor
3. Schienen- und Parallelanschlag
4. Spannhebel
5. Laufrolle
6. Schleifband
- 7 Ein-Aus-Schalter
8. Längsschiene
9. Antriebsrolle
10. Aluminiumscheibe
11. Schleifscheibe
12. Arbeitsplatte
13. Gehrungsskala
14. Tragarm
15. Anschluss des Staubsaugers

3. MONTAGE

Installation

Vermeiden Sie den Gebrauch von zu langen Verlängerungsschnuren. Achten Sie darauf, daß Sie im Maschinenbereich genügend Platz für die zu schleifenden Werkstücke haben.

Montage

- Stellen Sie das Maschinengestell mit der Unterseite nach oben, und befestigen Sie die vier Gummifüße auf dem Fuß (1) des Maschinengestelles.
- Maschinengestell, Aluminiumscheibe (10) und Arbeitsplatte (12) werden getrennt verpackt geliefert.
- Schieben Sie die Aluminiumscheibe auf die Achse und befestigen Sie die Scheibe mit der Sechskantschraube an der Seite der Scheibe (Abb.B-D).
- Legen Sie die Arbeitsplatte (12) mit der Achse in das Maschinengestell und befestigen Sie die Arbeitsplatte mit der Schraube an der Seite des Maschinengestelles. Kontrollieren Sie mit einem 90° Winkelmesser auf der Arbeitsplatte, gegen die Schleifscheibe, ob der Winkel genau 90° beträgt (Abb.E).
- Stellen Sie diesen Winkel gegebenenfalls ein, indem Sie den Pfeil auf der Skala verstellen.
- Die Gehrungsskala (130), die auch einzeln lieferbar ist, kann auf der Arbeitsplatte (12) angebracht werden. Mit Hilfe der Gehrungsskala (13) kann der Winkel, in dem Sie schleifen wollen genau eingestellt werden.

- Die Längsschiene (8) für die Kombi-Band-Schleifmaschine kann hinter der obersten Schraube des Keilriemenschutzgehäuses angebracht werden. Auf diese Art und Weise kann das Werkstück fest und ohne große Gefahren gegen das Schleifband gehalten werden.
- Verbinden Sie den Staubsauger mit den Staubsaugeranschlüssen (15).



Um zu verhindern, daß das Werkstück oder Ihre Finger zwischen die Arbeitsplatte (12) und die Schleifscheibe (13) geraten, muß der Abstand zwischen Arbeitsplatte (12) und Schleifscheibe (13) maximal 1,6 mm betragen.

Wahl des Schleifpapiers

Grobes Schleifpapier (Körnung 60) entfernt im allgemeinen das meiste Material und feines Schleifpapier (Körnung 150) kann für die Endbearbeitung benutzt werden. Wenn die Oberfläche uneben ist, beginnen Sie mit grobem Schleifpapier und schleifen, bis sie glatt ist. Anschließend verwenden Sie mittelgrobes Schleifpapier (Körnung 100), um die Kratzer, die das erste Papier verursacht hat, zu entfernen. Für die Endbearbeitung nehmen Sie das feine Schleifpapier (Körnung 150). Schleifen Sie solange bis die Oberfläche glatt ist.

Das Anbringen des Schleifpapiers

Abb.F - H

Wenn Sie die Schleifmaschine so aufstellen, daß die Schleifscheibe Ihnen zugewendet ist, bewegt sich das Schleifband von rechts nach links über die Oberseite der Maschine. Durch diese Drehrichtung wird das Werkstück gegen die rechte Seite der Längsschiene gedrückt. Die richtige Laufrichtung des Schleifbandes ist mit einem Pfeil an der Innenseite angegeben (siehe Zeichnung). Ist kein Pfeil eingezeichnet worden muß das Schleifband so angebracht werden, daß der erhöhte Teil der Naht in Drehrichtung steht. Achten sie also darauf, daß das Schleifband auf die richtige Art und Weise angebracht wird. Verwenden Sie für die Maschine Standardschleifbänder (6) 100x915 mm.

- Ziehen Sie den Netzstecker aus der Steckdose.
- Drücken Sie den Spannhebel ganz nach rechts, um die Laufrollen zu entspannen (4).
- Schieben Sie von der Rückseite der Maschine

aus die Schleifbänder über die Laufrollen.

- Drücken Sie den Spannhebel ganz nach links. Das Schleifband spannt sich nun über die Laufrollen.
- Drehen Sie mit der Flügelmutter an der rechten Laufrolle die Laufrolle genau im rechten Winkel zum Lauf der Schleifbänder. Der Bandlauf ist richtig eingestellt, wenn die Seiten der Schleifbänder parallel zur Unterlegplatte laufen.

Die Schleifscheibe

Abb. D

Verwenden Sie für die Schleifscheibe Papier oder Stoffrollen mit einem Standarddurchmesser von 150 mm. Die Scheiben sind selbstklebend.

Vertical placing of the sanding belt

Abb. I

Für eine größere Flexibilität des Schleifbandes kann die Unterseite des Schleifbandes verwendet werden, weil sich hier keine Unterlegplatte befindet. Um einfacher an die Unterseite zu gelangen, können Sie das Schleifband vertikal anbringen.

- Drehen Sie mit dem Steckschlüssel die zwei Muttern bei der linken Laufrollenachse an der Vorderseite der Schleifmaschine los.
- Drehen Sie das Schleifband nach oben in die gewünschte Position.
- Drehen Sie die beiden Muttern wieder fest.
- Das Werkstück kann nun, anstatt auf dem Schleifband, auf der Arbeitsplatte ruhen.
- Die Arbeitsplatte, die für die Schleifscheibe gebraucht wird, kann nun an der linken Seite der Schleifmaschine mit Hilfe der Achse in das Loch des Maschinengestelles gesteckt werden.
- Drehen Sie die Schraube an der Rückseite der Schleifmaschine fest.
- Sie können die Arbeitsplatte nun als Stütze zum Schleifen des Werkstückes am Schleifband benutzen.

4. BETRIEB



Stehen Sie immer frontal zur Maschine, um stets den Überblick zu behalten (Abb. A).

Ein-/Ausschalten

- Drücken Sie den Schalter in Stand '1' um die Schleifmaschine in Betrieb zu nehmen.

- Um die Maschine auszuschalten, bringen Sie denselben Schalter in Stand '0'.
- Halten Sie das Netzkabel fern von bewegenden Teilen.
- Üben Sie keinen großen Druck mit dem Werkstück aus, damit verlangsamen Sie das Schleifband nur.

Das Schleifen

Die bei dieser Schleifmaschine mitgelieferte Schleifplatte und das mitgelieferte Schleifband eignen sich zum Schleifen von Metall, Holz oder Kunststoff. Halten Sie das Werkstück während des Schleifens gut fest. Üben Sie keinen großen Druck aus. Bewegen Sie das Werkstück über das Schleifband und die Schleifplatte hin und her, um zu verhindern, daß Schleifband und Schleifplatte an einer Stelle verschleifen. Runde Gegenstände können mit den äußeren Enden des Schleifbandes geschliffen werden. Werkstücke, die länger als die Schleifmaschine sind, können geschliffen werden, indem die Längsschiene entfernt wird.

N.B.: Schleifen Sie Holz immer in Richtung der Holzmaserung, um Absplintern zu verhindern.

Um sehr weiche Oberflächen zu bearbeiten, können Sie den Trick "Fasern nach oben bringen" anwenden. Das geht folgendermaßen: Befeuchten Sie die geschliffenen Oberflächen mit einem nassem Tuch oder Schwamm und lassen Sie alles wieder gut trocknen. Manche Holzfasern schwellen nun mehr als andere, so daß die Oberfläche schließlich grober ist als vorher. Schleifen Sie nun mit feinem Schleifpapier alle herausragenden Teile ab, und Sie erhalten eine sichtbar glattere Oberfläche. Wenden Sie diese Methode allerdings nicht bei gelacktem Holz an. Der Lack kann sich durch die Feuchtigkeit lösen.

5. WARTUNG



Schalten Sie das Gerät vor der Reinigung und Wartung immer aus, und ziehen Sie den Netzstecker aus der Steckdose.

Reinigen Sie das Werkzeuggehäuse regelmäßig mit einem weichen Lappen, vorzugsweise nach jeder Verwendung. Stellen Sie sicher, dass die Lüftungsöffnungen frei von Staub und Schmutz sind. Entfernen Sie anhaftenden

Schmutz mit einem weichen Lappen, der leicht mit Seifenwasser befeuchtet wurde. Verwenden Sie keine Lösungsmittel wie Benzin, Alkohol, Ammoniak usw., da Chemikalien dieser Art die Kunststoffteile beschädigen.

Austausch der Netzkabel

Beschädigte Netzkabel müssen durch den Hersteller, dessen Kundendienst oder ähnlich qualifizierte Fachleute ausgetauscht werden, um Gefahrensituationen zu vermeiden.

Austausch des Netzsteckers (nur Großbritannien)

Wenn der angespritzte 3-polige Stecker des Geräts beschädigt ist und ausgetauscht werden muss, ist es wichtig, dass er korrekt zerlegt und durch einen zugelassenen gesicherten Stecker des Typs BS 1363/7A ausgetauscht wird, wobei die folgenden Verkabelungsanweisungen einzuhalten sind. Die Adern des Netzkabels weisen die folgende Farbcodierung auf:

- Blau neutral
- Braun spannungsführend

Da die Farben der Adern im Netzkabel des Geräts unter Umständen nicht den Farbmarkierungen der Klemmen des Steckers entsprechen, gehen Sie wie folgt vor:

- Die blaue Ader muss mit der Klemme verbunden werden, die mit dem Buchstaben N gekennzeichnet oder schwarz ist.
- Die braune Ader muss mit der Klemme verbunden werden, die mit dem Buchstaben L gekennzeichnet oder rot ist.

UMWELTSCHUTZ



Schadhafte und/oder zu entsorgende elektrische oder elektronische Werkzeuge und Geräte müssen an den dafür vorgesehenen Recycling-Stellen abgegeben werden.

Nur für EG-Länder

Entsorgen Sie Elektrowerkzeuge nicht über den Hausmüll. Entsprechend der EU-Richtlinie 2012/19/EU über Elektro- und Elektronik-Altgeräte sowie der Umsetzung in nationales Recht müssen Elektrowerkzeuge, die nicht mehr im Gebrauch sind, getrennt gesammelt und umweltschonend entsorgt werden.

GARANTIE

Die Garantiebedingungen sind der separat beiliegenden Garantiekarte zu entnehmen.

Am Produkt und am Benutzerhandbuch können Änderungen vorgenommen werden. Die technischen Daten können sich ohne Vorankündigung ändern.

TAFELBANDSCHUURMACHINE BGM1022 350W

Dank u voor het aanschaffen van dit FERM product. Hierdoor bent u nu in het bezit van een uitstekend product, geleverd door een van de toonaangevende leveranciers van Europa. Alle door Ferm aan u geleverde producten zijn vervaardigd conform de hoogste prestatie- en veiligheidsnormen. Deel van onze filosofie is de uitstekende klantenservice die wordt ondersteund door onze uitgebreide garantie. Wij hopen dat u dit product vele jaren met plezier zult gebruiken.

1. VEILIGHEIDSVOORSCHRIFTEN



Lees de bijgesloten veiligheidswaarschuwingen, de aanvullende veiligheidswaarschuwingen en de instructies. Het niet opvolgen van de veiligheidswaarschuwingen kan elektrische schokken, brand en/of ernstig letsel tot gevolg hebben. **Bewaar de veiligheidswaarschuwingen en instructies als naslagwerk voor later.**

De volgende symbolen worden gebruikt in de gebruikershandleiding of op het product:



Gevaar voor lichamelijk letsel of materiele schade wanneer de instructies in deze handleiding niet worden opgevolgd.



Gevaar voor elektrische schok.



Houd omstanders op afstand.



Draag bij gebruik van deze machine een stofmasker.



Draag oog- en gehoorbescherming.



Het product is in overeenstemming met de van toepassing zijnde veiligheidsnormen in de Europese richtlijnen.

Speciale veiligheidsvoorschriften

- Controleer het volgende:
 - *Komt de aansluitspanning van de schuurmachine met de netspanning overeen.*
 - *Zijn het netsnoer en de netstekker in goede staat: stevig, zonder rafels of beschadigingen.*
- Om functionele redenen zijn de draaiende delen van dit werktuig niet bedekt. Wees daarom voorzichtig. Houdt het werkstuk stevig vast, zodat het niet uit uw handen schiet waardoor deze in aanraking kunnen komen met de schuurvlakken.
- Vermijd het gebruik van lange verlengkabels.

Bij het in bedrijf stellen van de machine:

- Houd het netsnoer altijd uit de buurt van bewegende delen van het gereedschap.
- Gebruik een veiligheidsbril.
- Gebruik een stofmasker.

Elektrische veiligheid

Neem bij het gebruik van elektrische machines altijd de plaatselijk geldende veiligheidsvoorschriften in acht in verband met brandgevaar, gevaar voor elektrische schokken en lichamelijk letsel. Lees behalve onderstaande instructies ook de veiligheidsvoorschriften in het apart bijgevoegde veiligheidskatern door.



Controleer altijd of uw netspanning overeenkomt met de waarde op het typeplaatje.

Bij gebruik van verlengsnoeren

Gebruik uitsluitend een goedgekeurd verlengsnoer, dat geschikt is voor het vermogen van de machine. De aders moeten een doorsnede hebben van minimaal 1,5 mm². Wanneer het verlengsnoer op een haspel zit, rol het snoer dan helemaal af.

Het apparaat onmiddellijk uitzetten bij:

- Overmatig vonken van de koolborstels en ringvuur in de collector.
- Storing in de netstekker, netsnoer of snoerbeschadiging.
- Defecte schakelaar.
- Rook of stank van verschroeide isolatie.

2. TECHNISCHE INFORMATIE

Bedoeld gebruik

De schuurmachine is een gecombineerde machine met alle voordelen van een horizontale en verticale bandschuur-/slijpmachine en die van een schijfschuurmachine. Door de robuuste uitvoering in gietijzer en staal is deze machine geschikt voor alle schuurwerkzaamheden.

Technische specificaties

| | |
|---------------------------------|-------------------|
| Spanning | 230-240V~ 50Hz |
| Opgenomen vermogen | 350 W S2= 30 min* |
| Onbelast toerental schuurband | 292 m/min |
| Onbelast toerental schuurschijf | 1450 /min |
| Schuurband afmetingen | 915 X 100 mm |
| Schuurschijf afmetingen | Ø 150 mm |
| Gewicht | 12,2 kg |
| Lpa (Geluidsrukniveau) | 77+3 dB(A) |
| Lwa (Geluidsvermogensniveau) | 90+3 dB(A) |

*S2= Maximale bedieningsperiode bij een capaciteit van 350 W

Trillingsniveau

Het trillingsemissieniveau dat in deze gebruiksaanwijzing wordt vermeld, is gemeten conform een gestandaardiseerde test in EN 60745; deze mag worden gebruikt om twee machines met elkaar te vergelijken en als voorlopige beoordeling van de blootstelling aan trilling bij gebruik van de machine voor de vermelde toepassingen.

- Gebruik van de tool voor andere toepassingen, of met andere of slecht onderhouden accessoires, kan het blootstellingsniveau in aanzienlijke mate doen toenemen.
- Wanneer de machine is uitgeschakeld of wanneer deze loopt maar geen werk verricht, kan dit het blootstellingsniveau aanzienlijk reduceren.

Bescherm uzelf tegen de gevolgen van trilling door de machine en de accessoires te onderhouden, uw handen warm te houden en uw werkwijze te organiseren.

Beschrijving

De nummers in de tekst verwijzen naar de illustraties op pagina 2-5.

1. Machineframe
2. Motor

3. Geleider- en parallelaanslag
4. Spanhendel
5. Geleiderol
6. Schuurband
7. Hoofdschakelaar
8. Langsgeleider
9. Aandrijfrol
10. Aluminium schijf
11. Schuurschijf
12. Werkblad
13. Verstekschaal
14. Draagarm
15. Aansluiting stofzuiger

3. Montage

Installatie

Vermijd het gebruik van lange verlengkabels. Let op dat er voldoende ruimte rondom de machine is voor de te schuren werkstukken.

Montage

- Zet het machineframe op de kop en druk de vier rubber voetjes in de voet (1) van het machineframe.
- Machineframe, aluminium schijf (10) en werkblad (12), worden afzonderlijk verpakt geleverd.
- Schuif de aluminium schijf op de as en zet de schijf vast met de inbusbout in de zijkant van de schijf (Fig.B - D).
- Plaats het werkblad (12) met de as in het machineframe en zet het werkblad vast m.b.v. de bout in de zijkant van het machineframe. Controleer met een 90° blokhaak op het werkblad en tegen de schuurschijf of de hoek precies 90° is (Fig.E).
- Stel deze hoek eventueel in door het wijzertje van de schaalverdeling te verdraaien.
- Op het werkblad (12) kan de verstekschaal (13) geplaatst worden die ook los bijgeleverd wordt. M.b.v. deze verstekschaal (13) kan de hoek waarmee geslepen wordt precies worden ingesteld.
- De langsgeleider (8) voor de bandschuur-/slijpmachine kan achter de bovenste bout geplaatst worden van de V-riem afschermkast. Op deze wijze kan een werkstuk stevig en zonder grote gevaren tegen de schuurband gehouden worden.
- Bevestig de stofzuiger op de aansluitingen voor de stofzuiger (15).



Om te voorkomen dat het werkstuk of uw vingers tussen het werkblad (12) en de schuurschijf (11) kunnen komen, moet de afstand tussen werkblad (12) en schuurschijf (11) maximaal 1,6 mm zijn.

Keuze van het schuurpapier

Grof schuurpapier (korrel 60) verwijdert over het algemeen het meeste materiaal en fijn schuurpapier (korrel 150) wordt gebruikt voor de afwerking. Als het oppervlak oneffen is, begint u met grof schuurpapier en schuurt totdat het vlak is. Vervolgens gebruikt u middelgrof schuurpapier (korrel 100) om de krassen die het eerste papier heeft achtergelaten te verwijderen en tenslotte neemt u fijn schuurpapier (korrel 150) voor de afwerking. Ga door met schuren totdat het oppervlak glad is.

Schuurpapier aanbrengen

Fig.F - H

Wanneer u de schuurmachine met de schuurschijf naar u toegekeerd heeft staan, beweegt de schuurband van rechts naar links over de bovenzijde van de machine. Door deze draairichting zal het werkstuk tegen de rechterzijde van de langsgeleider gedrukt worden. De juiste looprichting van de schuurband staat aan de binnenzijde aangegeven d.m.v. een pijl (zie tekening). Wanneer geen pijl is aangegeven, moet de schuurband zo geplaatst worden dat het verhoogde gedeelte van de naad, in de draairichting van de band staat. Let op dat de schuurband dus op de juiste wijze wordt geplaatst. De machine gebruikt standaard 100 x 915 mm schuurbanden (6).

- Trek de netstekker uit het stopcontact (de wandcontactdoos).
- Druk de spanhendel geheel naar rechts om de spanning van de geleiderollen te halen (4).
- Schuif vanaf de achterkant van de machine de schuurband over de beide geleiderollen.
- Druk de spanhendel geheel naar links. De schuurband moet nu strak over de geleiderollen.
- Draai m.b.v. de vleugelmoer aan de rechter geleiderol de geleiderol precies haaks op de loop van de schuurbanden. De bandloop is juist ingesteld wanneer de zijkanten van de schuurband evenwijdig lopen aan de onderlegplaat.

De schuurschijf

Fig. D

Voor de schuurschijf worden papier- of stofplaten gebruikt met een standaard diameter van 150 mm. De schuurplaten zijn zelfklevend..

Verticaal plaatsen van de schuurband

Fig. I

Voor een grotere flexibiliteit van de schuurband kan de onderzijde van de schuurband gebruikt worden omdat zich hier geen onderlegplaat bevindt. Om deze onderzijde makkelijk bereikbaar te maken, kan de schuurband verticaal worden geplaatst.

- Draai de twee moeren aan de voorzijde van de schuurmachine, rond de linker geleiderrolas, los m.b.v. een steeksleutel;
- Draai de schuurband omhoog in de gewenste positie;
- Draai de twee moeren weer vast;
- Het werkstuk kan nu op de werktafel rusten en niet op de schuurband;
- Het werkblad dat gebruikt wordt voor de slijpschijf kan nu aan de linkerzijde van de schuurmachine m.b.v. de as in het gat van het machineframe worden gestoken;
- Draai de bout vast aan de achterzijde van de schuurmachine;
- Het werkblad is nu te gebruiken als ondersteuning voor het schuren van het werkstuk tegen de schuurband.

4. BEDIENING



Ga altijd recht voor de machine staan om steeds het overzicht te behouden (Fig. A).

In-/Uit schakelen

- Zet de schakelaar naar stand '1' om uw schuurmachine in werking te stellen.
- Om uit te schakelen moet u dezelfde schakelaar naar stand '0' drukken.
- Houd het netsnoer altijd uit de buurt van bewegende delen.
- Oefen geen grote druk uit met het werkstuk, dit vertraagt de schuurband alleen maar.

Het schuren

De bij deze schuurmachine geleverde schuurband en -plaat zijn geschikt voor het bewerken van metaal, hout of kunststof. Houd het

werkstuk tijdens het schuren stevig vast. Geen extra druk uitoefenen. Beweeg het werkstuk heen en weer over de schuurband en -plaat om te voorkomen dat op één plaats de schuurband en -plaat doorslijten. Ronde voorwerpen kunnen aan de uiteinden van de schuurband geschuurd worden. Werkstukken die langer zijn dan de schuurmachine kunnen geschuurd worden door de langseleider te verwijderen.

N.B.: Schuur bij hout altijd in de lengterichting van de nerf om splintervorming te voorkomen.

Om een zeer zacht oppervlak te bewerken kan het trucje worden toegepast om 'de korrels boven te halen'. Dit werkt als volgt: Maak het reeds geschuurde oppervlak nat met een vochtige doek of spons en laat het grondig drogen. Sommige houtvezels zullen meer zwellen dan andere, zodat het oppervlak uiteindelijk ruwer is dan voorheen. Schuur nu met fijn schuurpapier de uitstekende deeltjes weg en u krijgt een opmerkelijk glad oppervlak. Gebruik deze methode echter niet op gevernist hout. De vernis kan losraken door de vochtigheid.

5. ONDERHOUD



Schakel voor reiniging en onderhoud altijd de machine uit en verwijder de netstekker uit het stopcontact.

Reinig de machinebehuizing regelmatig met een zachte doek, bij voorkeur iedere keer na gebruik. Zorg dat de ventilatiesleuven vrij van stof en vuil zijn. Gebruik bij hardnekkig vuil een zachte doek bevochtigd met zeepwater. Gebruik geen oplosmiddelen als benzine, alcohol, ammonia, etc. Dergelijke stoffen beschadigen de kunststof onderdelen.

Vervanging netsnoeren

Als het netsnoer beschadigd is, moet het door de fabrikant, een door deze erkend servicebedrijf of een vergelijkbaar gekwalificeerde persoon worden vervangen om gevaren te voorkomen.

Vervanging stekker (alleen Verenigd Koninkrijk)

Als de gegoten driepolige stekker die aan de eenheid vastzit, is beschadigd en moet worden vervangen, is het van belang dat deze wordt gedemonteerd en vervangen door een

goedgekeurde, gezeekerde stekker BS 1363/7A, en dat de volgende instructies voor de bedrading worden opgevolgd. De draden in het netsnoer zijn gekleurd in overeenstemming met de volgende code:

- blauw neutraal
- bruin spanning

Aangezien de kleuren van de draden in het netsnoer misschien niet overeenkomen met de gekleurde merktekens die de polen in de stekker aanduiden, gaat u als volgt verder:

- De blauwe draad moet worden aangesloten op de pool die is gemarkeerd met de letter N of die zwart gekleurd is.
- De bruine draad moet op de pool worden aangesloten die is gemarkeerd met de letter L of die rood gekleurd is.

MILIEU



Defecte en/of afgedankte elektrische of elektronische apparaten dienen ter verwerking te worden aangeboden aan een daarvoor verantwoordelijke instantie.

Uitsluitend voor EU-landen

Dank elektrisch gereedschap niet af door dit als gewoon huisvuil aan te bieden. Conform de Europese Richtlijn 2012/19/EG voor Afgedankte Elektrische en Elektronische Apparatuur en de implementatie ervan in nationaal recht moet niet langer te gebruiken elektrisch gereedschap gescheiden worden verzameld en op een milieuvriendelijke wijze worden verwerkt.

GARANTIE

Lees voor de garantievoorzwaarden de apart bijgevoegde garantiekaart.

Het product en de gebruikershandleiding zijn onderhevig aan wijzigingen. Specificaties kunnen zonder opgaaf van redenen worden gewijzigd.

PONCEUSE D'ÉTABLI BGM1022 350W

Merci d'avoir choisi ce produit FERM. Vous avez fait le choix d'un produit de qualité, fourni par l'un des principaux fournisseurs européens. Tous les produits vendus par FERM sont fabriqués conformément aux normes les plus strictes en matière de performances et de sécurité. Renforcée par notre garantie très complète, l'excellence de notre service clientèle forme également partie intégrante de notre philosophie. Nous espérons que vous profiterez longtemps de ce produit.

1. CONSIGNES DE SÉCURITÉ



En plus des avertissements de sécurité suivants, veuillez également lire les avertissements de sécurité additionnels ainsi que les instructions. Le non-respect des avertissements de sécurité et des instructions peut entraîner une décharge électrique, un incendie et/ou des blessures graves. **Veillez conserver les avertissements de sécurité et les instructions pour consultation ultérieure.**

Les symboles suivants sont utilisés dans le manuel d'utilisation ou apposés sur le produit:



Indique un risque de blessures, un danger mortel ou un risque d'endommagement de l'outil en cas du non-respect des consignes de ce mode d'emploi.



Indique un risque de décharges électriques.



Ne laissez aucune personne s'approcher de la zone de travail.



Protégez-vous les yeux et les oreilles.



Portez un masque anti-poussière.

CE Le produit est conforme aux normes de sécurité en vigueur spécifiées dans les directives européennes.

Instructions spéciales de sécurité

- Contrôlez ce qui suit:
 - *Est-ce que la tension de raccordement du moteur et éventuellement la sécurité du moteur correspond à la tension du réseau.*
 - *Est-ce que le fil d'alimentation et la fiche-secteur sont en bon état: fort, sans effiloches ou endommagements.*
- Pour des raisons fonctionnelles les parties tournantes de cet outil ne sont pas couvertes. Pour cela, nous vous recommandons d'être prudent. Tenir fermement l'ouvrage, de sorte qu'il ne peut pas s'échapper de vos mains et que celles-ci ne peuvent pas entrer en contact avec les surfaces de ponçage.
- Prévenez l'usage de câbles d'allongement longs.

Lors de la mise en marche de la machine:

- Tenir le fil électrique toujours loin des parties mouvantes de l'outillage.
- Utiliser des lunettes de sécurité.
- Utiliser des filtre respiratoire

Consignes de sécurité électrique

Lors d'utilisation de machines électriques, observez les consignes de sécurité locales en vigueur en matière de risque d'incendie, de chocs électriques et de lésion corporelle. En plus des instructions ci-dessous, lisez entièrement les consignes de sécurité contenues dans le cahier de sécurité fourni à part.



Vérifiez toujours si la tension de votre réseau correspond à la valeur mentionnée sur la plaque signalétique.

En cas d'emploi de câbles prolongateurs

Employez exclusivement un câble pro longateur homologué, dont l'usage est approprié pour la puissance de la machine. Les fils conducteurs doivent avoir une section minimale de 1,5 mm². Si le câble prolongateur se trouve dans un dévidoir, déroulez entièrement le câble.

Arrêter immédiatement l'appareil en cas de:

- Étinceler démesurément des balais et feu annulaire dans le collecteur.
- Court-circuit de la fiche-secteur ou du fil d'alimentation ou endommagement du fil

d'alimentation.

- Interrupteur défectueux.
- Fumée ou odeur d'isolant brûlé.

2. INFORMATIONS RELATIVES À LA MACHINE

Utilisation prévue

La ponceuse est une machine combinée avec tous les avantages d'une Ponceuse / meuleuse d'établi horizontale et verticale et ceux d'une ponceuse à disque abrasif. Par sa conception robuste en fonte et en acier cette ponceuse est qualifiée pour tous les travaux de ponçage.

Spécifications techniques

| | |
|------------------------------------|-------------------|
| Voltage | 230-240V~ 50Hz |
| Puissance consommée | 350 W S2= 30 min* |
| Vitesse de la bande sans charge | 292 m/min |
| Vitesse de la disque sans charge | 1450 /min |
| Dimensions de la bande | 915 X 100 mm |
| Dimensions de la disque | Ø 150 mm |
| Poids | 12,2 kg |
| Niveau de pression acoustique Lpa | 77+3 dB(A) |
| Niveau de puissance acoustique Lwa | 90+3 dB(A) |

*S2=durée de fonctionnement maximale pour une puissance de 350 W

Niveau de vibrations

Le niveau des vibrations émises, indiqué dans ce manuel, a été mesuré conformément à la procédure décrite par la norme EN 60745. Il peut être utilisé pour comparer deux outils ou pour réaliser une estimation préalable de l'exposition aux vibrations lors de l'utilisation de l'outil pour les applications mentionnées.

- L'utilisation de l'outil pour d'autres applications ou avec des outils différents ou mal entretenus peut augmenter de manière significative le niveau d'exposition.
- La mise hors tension de l'outil et sa nonutilisation pendant qu'il est allumé peuvent considérablement réduire le niveau d'exposition.

Protégez-vous contre les effets des vibrations par un entretien correct de l'outil et de ses accessoires, en vous échauffant les mains et en organisant vos rythmes de travail.

Description

Les numéros dans le texte se rapportent aux schémas des pages 2-5.

1. Bâti de machine
2. Moteur
3. Butoir de guidage et guidage parallèle
4. Levier de tension
5. Cylindre de guidage
6. Bande de ponçage
7. Interrupteur principal
8. Guide latéral
9. Cylindre d'entraînement
10. Disque aluminium
11. Disque abrasif
12. Plan de travail
13. Echelle à onglets
14. Bras porteur
15. Raccordement d'un aspirateur

3.MONTAGE

Installation

Évitez l'utilisation des câbles de rallonge longues. Faites attention qu'il y a suffisamment d'espace autour de la machine pour les pièces à poncer.

Montage

- Posez le bâti de la machine à l'envers et poussez les quatre pieds en caoutchouc dans le pied (1) du bâti de la machine.
- Le bâti de la machine, le disque en aluminium (10) et le plan de travail (12), sont livrés dans un emballage séparé.
- Glissez le disque en aluminium sur l'axe et fixez le disque avec le boulon à six pans creux dans le côté du disque (Fig.B - D).
- Placez le plan de travail (12) avec l'axe dans le bâti de la machine et fixez le plan de travail à l'aide du boulon dans le côté du bâti de la machine. Contrôlez, en posant une équerre à 90° sur le plan de travail et contre le disque abrasif, que l'angle soit exactement à 90° (Fig.E).
- Réglez éventuellement cet angle en tournant l'aiguille de la graduation de l'échelle.
- Sur le plan de travail (12) on peut placer l'échelle à onglets (13), qui est livré avec aussi. A l'aide de cette échelle à onglets (13) l'angle sous lequel est poncé peut être réglé exactement.
- Le conducteur latéral (8) pour la Ponceuse / meuleuse d'établi peut être placé derrière le

boulon du dessus de la boîte de protection de la courroie de ventilation. De cette manière un ouvrage peut être tenu solidement contre la bande de ponçage, et cela sans grands dangers.

- Fixez l'aspirateur sur le raccord pour aspirateur (15).



Pour éviter que l'ouvrage ou vos doigts ne se trouvent entre le plan de travail (12) et le disque abrasif (11), la distance entre le plan de travail (12) et le disque abrasif (11) doit être de 1,6 mm au maximum.

Choix du papier abrasif

Le papier abrasif grossier (grain 60) enlève en général, le plus de matériel, et le papier abrasif fin (grain 150) est généralement utilisé pour la finition. Lorsque la surface est inégale, commencez avec le papier abrasif grossier et poncez jusqu'à ce que la surface soit égalisée. Ensuite utilisez le papier abrasif moyen (grain 100), pour éloigner les rayures que le premier papier a provoquées et enfin, prenez du papier abrasif fin (grain 150) pour la finition. Continuez jusqu'à ce que la surface soit lisse.

Poser le papier abrasif

Fig. F - H

Lorsque vous avez la ponceuse tournée avec la disque abrasif vers vous, la bande de ponçage bouge de droite à gauche sur le dessus de la machine. Par cette direction de rotation l'ouvrage sera poussé contre le côté droit du conducteur latéral. La direction de marche juste de la bande de ponçage est indiquée à l'intérieur à l'aide d'une flèche. Lorsqu'il n'y pas une flèche d'indication, la bande de ponçage devra être placée de telle façon que la partie surélevé du joint, se trouve dans la direction de la rotation de la bande. Donc, faites attention que la bande de ponçage soit placée de façon juste. La machine utilise d'une façon standard des bandes de ponçage de 100 x 915 mm (6).

- Retirez la fiche de la prise de contact (la prise murale).
- Poussez le levier de tension entièrement vers la droite pour enlever la tension des cylindres de guidage (4).
- Glissez, depuis le côté arrière de la machine, la bande de ponçage par-dessus les deux cylindres de guidage.

- Poussez le levier de tension entièrement vers la gauche. La bande de ponçage doit être tendue sur les cylindres de guidage maintenant.
- Fixez le cylindre de guidage, à l'aide de la vis à ailettes sur le cylindre de guidage de droite de sorte qu'il se trouve exactement en équerre sur la marche des bandes de ponçage. La marche des bandes est réglée de manière juste, lorsque les côtés de la bande de ponçage sont parallèles à la plaque de dessous.
- Pour mettre en arrêt, pousser le même interrupteur vers la position '0'.
- Tenez toujours le câble électrique loin des parties mouvantes.
- Ne pas utiliser de forte pression sur l'ouvrage, cela ralentira seulement la bande ponçage.

Le disque abrasif

Fig. D

Pour le disque abrasif sont utilisées des disques de papier ou de toile avec un diamètre standard de 150 mm. Les disques sont autocollantes.

Placement vertical de la bande de ponçage

Fig. I

Pour une plus grande flexibilité de la bande de ponçage, on peut utiliser le dessous de la bande de ponçage car, ici, il n'y a pas de plaque de dessous. Pour rendre ce dessous facilement accessible, la bande de ponçage peut être placée verticalement.

- Dévissez les deux écrous sur le devant de la ponceuse, autour de l'axe cylindrique de guidage, à l'aide d'une clé plate.
- Tournez la bande de ponçage vers le haut dans la position désirée.
- Revissez les deux écrous.
- L'ouvrage peut maintenant reposer sur la table de travail et non pas sur la bande de ponçage.
- Le plan de travail qui est utilisé pour le disque abrasif peut maintenant être introduit dans le trou du bâti de la machine sur le côté gauche de la ponceuse, à l'aide de l'axe.
- Resserrez le boulon à l'arrière de la ponceuse.
- Le plan de travail peut maintenant être utilisé comme soutien pour le ponçage de l'ouvrage contre la bande de ponçage.

4. FONCTIONNEMENT



Tenez-vous toujours en face de la machine pour garder la maîtrise en permanence (Fig A).

Mise en marche/Mise à l'arrêt

- Poussez l'interrupteur vers la position '1' pour mettre votre ponceuse en service.

Le ponçage

La bande de ponçage et la plaque livrées avec cette ponceuse sont qualifiées pour le travail sur métal, bois ou matière synthétique. Tenez solidement l'ouvrage durant le ponçage. Ne pas user de pression supplémentaire. Mouvez l'ouvrage en un mouvement de va et vient sur la bande de ponçage et la plaque pour éviter que la bande de ponçage et la plaque ne soient percées en un endroit. Des objets ronds peuvent être poncés sur les bouts de la bande de ponçage. Des ouvrages qui sont plus longs que la ponceuse pourront être poncés en enlevant le conducteur latéral.

N.B.: Poncez le bois toujours dans le sens des nervures, pour éviter la formation d'échardes.

Pour travailler sur une surface très tendre, il est possible d'appliquer un petit truc pour faire remonter les grains. Cela fonctionne comme suit: Mouillez la surface déjà poncée, avec un chiffon ou une éponge humide et laissez sécher à fond. Certaines fibres de bois gonfleront plus que d'autres, de sorte que la surface sera finalement plus rugueuse qu'avant. Faites disparaître maintenant les petites parties saillantes en les ponçant avec du papier fin et vous obtiendrez une surface remarquablement lisse. Mais, ne pas utiliser cette méthode sur du bois vernis. Le vernis pourrait se détacher à cause de l'humidité.

5. ENTRETIEN



Avant le nettoyage et l'entretien, mettez toujours la machine hors tension et débranchez la fiche de la prise secteur.

Nettoyez le corps de la machine régulièrement au moyen d'un chiffon doux, de préférence après chaque utilisation. Vérifiez que les ouvertures d'aération ne sont pas obstruées ni sales. Utilisez un chiffon doux légèrement humidifié avec de la mousse de savon pour nettoyer les taches persistantes. N'utilisez pas de produits de nettoyage tels que l'essence, l'alcool, l'ammoniac, etc.; ces produits peuvent endommager les parties synthétiques.

Remplacement des cordons d'alimentation

Si le cordon d'alimentation est endommagé, il doit être remplacé par le fabricant, son agent de service après-vente ou une personne dûment qualifiée afin d'éviter tout danger.

Remplacement de la fiche d'alimentation (prise UK uniquement)

Si la prise moulée à trois broches reliée à l'unité est endommagée et doit être remplacée, il est important qu'elle soit correctement détruite et remplacée par une fiche BS 1363/7 A avec fusible approuvée, et que les instructions de câblage suivantes soient suivies. Les fils du câble d'alimentation respectent le code couleur suivant:

- bleu neutre
- marron phase

Les couleurs des fils du câble d'alimentation de l'unité peuvent ne pas correspondre aux repères de couleur des bornes de la prise. Dans ce cas, procédez comme suit:

- Branchez le fil bleu à la borne marquée de la lettre N ou de couleur noire.
- Branchez le fil marron à la borne marquée de la lettre L ou de couleur rouge.

ENVIRONNEMENT



Les équipements électroniques ou électriques défectueux ou destinés à être mis au rebut doivent être déposés aux points de recyclage appropriés.

Uniquement pour les pays de l'UE

Ne jetez pas les outils électriques avec les déchets domestiques. Selon la Directive européenne 2012/19/EU relative aux déchets d'équipements électriques et électroniques et sa mise en oeuvre dans le droit national, les outils électriques hors d'usage doivent être collectés séparément et mis au rebut de manière écologique.

GARANTIE

Les conditions de garantie sont disponibles dans le certificat de garantie fourni séparément.

Le produit et le manuel d'utilisation sont sujets à modifications. Les spécifications peuvent changer sans préavis.

LIJADORA DE BANCO BGM1022 350W

Gracias por comprar este producto de Ferm. Ahora dispone de un excelente producto, suministrado por uno de los principales proveedores de Europa. Todos los productos suministrados por Ferm son fabricados de acuerdo con los más elevados estándares de rendimiento y seguridad. Como parte de nuestra filosofía, proporcionamos también un excelente servicio al cliente, respaldado por nuestra garantía integral. Esperamos que disfrute del uso de este producto durante muchos años.

1. INSTRUCCIONES DE SEGURIDAD



Lea las advertencias de seguridad, las advertencias de seguridad adicionales y las instrucciones adjuntas. Si no respeta las advertencias de seguridad y las instrucciones, pueden ocasionarse descargas eléctricas, incendios y/o lesiones graves. Guarde las advertencias de seguridad y las instrucciones para su futura consulta.

En el manual de usuario y en el producto se emplean los siguientes símbolos:



Indica peligro de accidente, de muerte o riesgo de provocar averías en el aparato en caso de no seguir las instrucciones de este manual.



Indica el peligro de sufrir descargas eléctricas.



Mantenga a los presentes a una distancia prudencial de la zona de trabajo.



Lleve protectores para los ojos y los oídos.



Utilice siempre una máscara.

CE El producto es conforme a las normas de seguridad aplicables según las directivas europeas.

Instrucciones especiales de seguridad

- Controle lo siguiente:
 - La tensión del motor corresponde a la tensión existente en la red.
 - El cable y la clavija están en buen estado: sólidos, sin hilachos o averías.
- Por motivos funcionales, las partes giratorias de este aparato no vienen cubiertas. Por lo tanto hay que tener cuidado. Hay que sujetar firmemente el trabajo, para evitar que se suelte y las manos rocen las superficies de lijado.
- Evitar el uso de cables de prolongación largos.

Al poner la maquina en funcionamiento:

- Mantenga siempre el cable fuera de las partes en movimiento de la herramienta.
- Usar unas gafas de seguridad.
- Usar una máscara antipolvo.

Seguridad eléctrica

Tenga siempre presentes las normas de seguridad locales con respecto al peligro de incendio, peligro de sufrir descargas eléctricas y peligro de accidentes. Lea, además de las instrucciones que siguen a continuación, las normas de seguridad que aparecen en el cuadernillo anexo.



Controle que la tensión de la red sea la misma que la que aparece indicada en la placa.

Uso de cables de extensión

Utilice siempre cables de extensión autorizados que sean aptos para la potencia del aparato. Los hilos deben tener un diámetro de 1,5 mm². Cuando el cable de extensión esté en un carrete, desenrolle el cable completamente.

Desconectar inmediatamente el aparato en caso de:

- Sobrecalentamiento de la máquina.
- Fallo en el enchufe, en el cable o avería del cable.
- Interruptor averiado.
- Humo o mal humor de material aislante quemado.

2.INFORMACIÓN DE LA MÁQUINA

Uso previsto

La máquina lijadora es una máquina combinada con todas las ventajas de una máquina lijadora de cinta horizontal y vertical y las de una máquina lijadora de disco abrasivo. Gracias a que está hecha de hierro forjado y acero, esta máquina es apropiada para todo tipo de trabajos de lijado.

Especificaciones técnicas

| | |
|--------------------------------|-------------------|
| Voltaje | 230-240V~ 50Hz |
| Consumo eléctrico | 350 W S2= 30 min* |
| Velocidad de banda sin carga | 292 m/min |
| Velocidad de disco sin carga | 1450 /min |
| Dimensiones de banda | 915 X 100 mm |
| Dimensiones de disco | Ø 150 mm |
| Peso | 12,2 kg |
| Nivel de presión acústica Lpa | 77+3 dB(A) |
| Nivel de potencia acústica Lwa | 90+3 dB(A) |

*S2=Período máximo de funcionamiento a una capacidad de 350 Vatios

Nivel de vibración

El nivel de emisión de vibraciones declarado en el presente manual de instrucciones ha sido medido de acuerdo con una prueba normalizada establecida por la norma EN 60745; puede usarse para comparar una herramienta con otra y como evaluación preliminar de exposición a la vibración cuando se usa la herramienta para las aplicaciones mencionadas:

- usar la herramienta para diferentes aplicaciones o con accesorios diferentes o escasamente mantenidos, puede aumentar significativamente el nivel de exposición;
- cuando la herramienta está apagada o está en funcionamiento, pero no ejecuta realmente ninguna tarea, puede reducir significativamente el nivel de exposición.

Protéjase contra los efectos de las vibraciones haciendo el mantenimiento a la herramienta y a sus accesorios, manteniendo las manos calientes y organizando sus patrones de trabajo.

Descripción

Los números del texto se refieren a los diagramas de las páginas 2-5.

1. Armazón de la máquina
2. Motor
3. Guiador y tope paralelo

4. Palanca tensora
5. Rodillo guiador
6. Cinta lijadora
7. Interruptor principal
8. Guiador lateral
9. Rodillo motriz
10. Disco de aluminio
11. Disco abrasivo
12. Tablero de trabajo
13. Gradación de ingletes
14. Brazo
15. Conexión de la aspiradora

3.MONTAJE

Instalación

Evitar el uso de cables de prolongación largos. Hay que encargarse de que haya espacio suficiente alrededor de la máquina para los trabajos que se vayan a lijar.

Montaje

- Poner cabeza abajo el armazón de la máquina y presionar los cuatro pies de caucho en el pie (1) del armazón de la máquina.
- El armazón de la máquina, el disco de aluminio (10) y el tablero de trabajo (12) vienen empaquetados por separado.
- Deslizar el disco de aluminio en el eje y sujetar el disco con el tornillo de hexágono interior en el lateral del disco (Fig.B - D).
- Colocar el tablero de trabajo (12) con el eje en el armazón de la máquina y sujetar el tablero de trabajo con el tornillo en el lateral del armazón de la máquina. Con una escuadra de bloque de 90° puesta en el tablero de trabajo y contra el disco abrasivo, comprobar si el ángulo es exactamente 90° (Fig.E).
- Si hace falta, ajustar este ángulo girando las manillas de la gradación.
- En el tablero de trabajo (12) se puede colocar la gradación de ingletes (13), que también viene empaquetada por separado. Con esta gradación de ingletes (13) se puede ajustar con exactitud el ángulo con que se va a lijar.
- El guiador lateral (8) para la máquina lijadora de cinta se puede colocar detrás del tornillo superior de la capa protectora de la correa en V. De ese modo una pieza de trabajo se puede poner firmemente y sin peligro contra la cinta lijadora.
- Conecte la aspiradora a las conexiones (15).



Para evitar que el trabajo o los dedos de uno se metan entre el tablero de trabajo y el disco abrasivo, la distancia entre el tablero de trabajo y el disco abrasivo debe ser 1,6 mm como máximo.

La elección del papel de lija

Con el papel de lija grueso (P 60) generalmente se puede retirar la mayor parte del material, y después se usa el papel de lija fino (P 150) para el acabado. Una superficie irregular se trata primero con papel de lija grueso, lijando hasta que quede uniforme. Después se usa papel de lija medio grueso (P 100) para eliminar los arañazos causados por el primer tipo de papel utilizado. Para el acabado, se utiliza papel de lija fino (P 150). Hay que seguir lijando hasta que la superficie quede lisa.

Colocar el papel de lija

Fig. F - H

Si se tiene colocada hacia uno la máquina lijadora, la cinta lijadora se mueve de la derecha a la izquierda sobre la parte superior de la máquina. Por esa dirección de giro, el trabajo será presionado contra el lado derecho del guiador lateral. La correcta dirección de marcha de la cinta lijadora viene indicada en la parte interior con un flecha (ver el dibujo). Si no viene indicada con una flecha, la cinta lijadora hay que colocarla de tal manera que la parte alzada de la junta vaya en la dirección de marcha de la cinta. O sea que hay que cerciorarse de que la cinta lijadora sea puesta de la manera correcta. La máquina usa cintas standard de 100 x 915 mm (6).

- Sacar la clavija de conexión a la red del enchufe (enchufe de pared).
- La palanca tensora hay que presionarla totalmente hacia la derecha para quitar la tensión de los rodillos guiadores (4).
- Desde la parte de atrás de la máquina, hay que deslizar la cinta lijadora sobre los dos rodillos guiadores.
- La palanca tensora hay que presionarla totalmente hacia la izquierda. Ahora la cinta lijadora debe estar bien tensada sobre los rodillos guiadores.
- Con la tuerca con mariposa, del rodillo guiador derecho, hay que girar el rodillo guiador precisamente en ángulo recto respecto de la marcha de las cintas lijadoras. La marcha de la cinta está bien ajustada si los laterales de la cinta lijadora van paralelamente a la placa inferior.

El disco abrasivo

Fig. D

Para el disco abrasivo se usan placas de papel o de textil con un diámetro standard de 150 mm. Las placas lijadoras son autoadhesivas.

Para colocar verticalmente la cinta lijadora

Fig. I

Para obtener una mayor flexibilidad de la cinta lijadora, se puede usar la parte inferior de la cinta lijadora debido a que ahí no se encuentra una placa inferior. Para un acceso más fácil de esa parte inferior, la cinta lijadora se puede colocar verticalmente.

- Con una llave de boca, hay que desenroscar las dos tuercas de la parte delantera de la máquina lijadora en torno al eje del rodillo guía izquierdo.
- Girar hacia arriba la cinta lijadora en la posición deseada.
- Enroscar de nuevo las dos tuercas.
- Ahora el trabajo puede apoyarse en el tablero de trabajo y no en la cinta lijadora.
- Ahora, el tablero de trabajo que se usa para el disco abrasivo, al lado izquierdo de la máquina lijadora puede ser metido con un eje en el agujero del armazón de la máquina.
- Enroscar el perno en la parte trasera de la máquina lijadora.
- Ahora el tablero de trabajo se puede usar como apoyo para lijar el trabajo contra la cinta lijadora.

4.FUNCIONAMIENTO



Trabajar siempre mirando hacia la máquina para poder controlar bien lo que pasa en su entorno (Fig A).

Conexión/Deconexión

- Poner el interruptor en la posición "I" para poner en funcionamiento la máquina lijadora.
- Para desconectar, el mismo interruptor hay que ponerlo en la posición "O".
- Mantener el cable de conexión a la red siempre a distancia de partes en movimiento de la herramienta.
- No se debe ejercer demasiado presión sobre el trabajo, eso sólo hace reducir la velocidad de la cinta lijadora.

El lijar

La cinta lijadora y la placa lijadora que se suministran con esta máquina lijadora son apropiadas para trabajar metal, madera o material sintético. Durante el lijado hay que sujetar firmemente el trabajo. No se debe ejercer extra presión. El trabajo hay que moverlo de un lado a otro sobre la cinta lijadora y placa lijadora, para evitar que la cinta lijadora y placa lijadora se desgasten en un solo sitio. Objetos redondos se pueden lijar en los extremos de la cinta lijadora. Los trabajos que sean más largos que la máquina lijadora, se pueden lijar quitando el guía lateral.

N.B.: Madera siempre debe de ser lijada en sentido longitudinal del grano, para evitar que se produzcan astillas.

Para trabajar una superficie muy tierna se puede aplicar un truco para "hacer resaltar los granos". Trabaje como sigue: moje la superficie ya lijada con un paño húmedo o una esponja y deje secar. Ciertas fibras de madera se hincharán más que otras de manera que la superficie resulte finalmente más rugosa que antes. Lije ahora con papel de lija fino las partes que sobresalen y Ud obtiene una superficie perfectamente lisa. Sin embargo no utilice este método en una madera barnizada. El barniz puede soltarse por la humedad.

5.MANTENIMIENTO



Antes de realizar la limpieza y el mantenimiento, apague siempre la máquina y extraiga el enchufe de la red de alimentación.

Limpie regularmente la carcasa de la máquina con un paño suave, preferentemente después de cada uso. Compruebe que los orificios de ventilación estén libres de polvo y suciedad. Elimine el polvo persistente utilizando un paño suave humedecido con agua y jabón. No use disolventes tales como gasolina, alcohol, amoníaco, etc. Tales productos químicos pueden dañar los componentes sintéticos.

Sustituya los cables de corriente

Si el cable de alimentación se daña, debe ser sustituido por el fabricante, sus centros de servicios u otras personas con cualificación similar, para evitar peligros.

Sustitución del enchufe de alimentación de red (solo Reino Unido)

Si el enchufe moldeado de 3 clavijas adjunto a la unidad está dañado o debe sustituirse, es importante destruirlo correctamente y sustituirlo por un enchufe con fusible BS 1363/13A aprobado y seguir las siguientes instrucciones de cableado. Los hilos del cable de alimentación de red tienen colores que corresponden a los siguientes códigos:

- azul neutro
- marrón tensión

Como los colores de los hilos del cable de alimentación de red de la unidad pueden no coincidir con las marcas de colores que identifican los terminales del enchufe, haga lo siguiente:

- El cable de color azul debe conectarse al terminal marcado con la letra N o de color negro.
- El cable de color marrón debe conectarse al terminal marcado con la letra L o de color rojo.

MEDIOAMBIENTE



Los aparatos eléctricos o electrónicos defectuosos y/o desechados deben recogerse en lugares de reciclado apropiado.

Solo para países de la Comunidad Europea

No elimine las herramientas eléctricas como residuos domésticos. De acuerdo con la Directiva europea 2012/19/EU sobre residuos de aparatos eléctricos y electrónicos, y su transposición a las legislaciones nacionales, las herramientas eléctricas que ya no se utilizan deben recogerse por separado y eliminarse en modo ecológico.

GARANTÍA

Las condiciones de la garantía se encuentran en la tarjeta de garantía suministrada por separado.

El producto y el manual de usuario están sujetos a variaciones. Las especificaciones pueden variarse sin previo aviso.

LIXADEIRA DE BANCADA BGM1022 350W

Obrigado por ter adquirido este produto da FERM. Ao fazê-lo, adquiriu um excelente produto, fornecido por um dos principais fornecedores da Europa. Todos os produtos fornecidos pela Ferm são fabricados de acordo com os mais elevados padrões de desempenho e segurança. Como parte da nossa filosofia, fornecemos também um excelente serviço de assistência ao cliente, apoiado pela nossa garantia abrangida. Esperamos que aprecie utilizar este produto durante muitos anos.

1. INSTRUÇÕES DE SEGURANÇA



Leia os avisos de segurança fornecidos, os avisos de segurança adicionais e as instruções. O não cumprimento dos avisos de segurança e as instruções podem resultar em choque eléctrico, incêndio e/ou ferimentos graves. **Guarde os avisos de segurança e as instruções para referência futura.**

Os seguintes símbolos são utilizados no manual do utilizador ou no produto:



Indica o risco de ferimentos, perda de vida ou danos na ferramenta, se não seguir as instruções deste manual.



Indica o perigo de choque eléctrico.



Mantenha as pessoas à distância.



Utilize protecção visual e auditiva.



Use uma máscara de pó.



O produto está em conformidade com as normas de segurança aplicáveis nas directivas europeias.

Instruções de segurança específicas

- Os seguintes pontos devem ser verificados:
 - Se a voltagem da máquina corresponde à voltagem da linha de alimentação;
 - Se os cabos de ligação e as tomadas estão em boas condições; firmes, não embaraçados e sem danos.
- Por razões funcionais as partes giratórias da máquina não estão cobertas. Portanto é da maior importância que se tome cuidado. Segure a peça de trabalho firmemente para evitar que esta escorregue de suas mãos. Nunca toque as superfícies ásperas da máquina com suas mãos.
- Evite utilizar cabos de extensão muito longos.

Antes de você operar a máquina:

- Sempre mantenha o cabo de alimentação distante das partes móveis da máquina.
- Utilize luvas de segurança.
- Utilize máscara respiratória.

Segurança eléctrica

Quando usar ferramentas eléctricas, respeite sempre as regras de segurança localmente em vigor, referentes ao perigo de incêndio, choque eléctrico ou ferimentos. Além das instruções seguintes leia também as instruções de segurança fornecidas em separado.



Verifique sempre se a voltagem da rede corresponde à voltagem indicada na chapa de tipo.

Utilização de cabos de prolongamento

Apenas use cabos de prolongamento aprovados que sejam adequados para a potência da máquina. A espessura mínima dos fios condutores é de 1,5 mm². Quando usar um cabo de prolongamento enrolado, desenrole sempre o cabo completamente.

Desligue imediatamente a máquina se:

- Sairem fagulhas excessivas das escovas e verticilose no colector.
- Existir uma interrupção de corrente, falha do cabo de alimentação eléctrica ou danos no cabo.
- Verificar um interruptor defeituoso.
- Verificar fumo ou cheiro do isolamento queimado.

2. INFORMAÇÕES SOBRE A MÁQUINA

Utilização pretendida

Esta máquina combina todas as vantagens de uma cinta lixadeira horizontal e vertical com as de uma lixadeira de disco. Sua construção robusta em ferro fundido e aço faz a máquina apropriada para todo tipo de lixamento.

Especificações técnicas

| | |
|-------------------------------|-------------------|
| Tensão | 230-240V~ 50Hz |
| Consumo de energia | 350 W S2= 30 min* |
| Velocidade da lixa sem carga | 292 m/min |
| Velocidade da disco sem carga | 1450 /min |
| Dimensões da lixa | 915 X 100 mm |
| Dimensões da disco | Ø 150 mm |
| Peso | 12,2 kg |
| Lpa (pressão sonora) | 77+3 dB(A) |
| Lwa (potência acústica) | 90+3 dB(A) |

*S2=O período máximo de operação com uma capacidade de 350 W

Nível de vibração

O nível de emissão de vibrações indicado neste manual de instruções foi medido de acordo com um teste padrão indicado em EN 60745; pode ser utilizado para comparar uma ferramenta com outra e como avaliação preliminar da exposição à vibração quando utilizar a ferramenta para as aplicações mencionadas:

- utilizando a ferramenta para outras aplicações ou com outros acessórios com uma manutenção deficiente, pode aumentar consideravelmente o nível de exposição;
- quando a ferramenta é desligada ou quando está a funcionar, mas não efectua o trabalho correctamente, pode reduzir consideravelmente o nível de exposição.

Proteja-se contra os efeitos da vibração, através de uma manutenção da ferramenta e os respectivos acessórios, mantendo as mãos quentes e organizar os seus padrões de trabalho.

Descrição

Os números indicados no texto dizem respeito aos diagramas nas páginas 2-5.

- Corpo da máquina
- Motor
- Roleta de encosto e encosto paralelo

4. Manopla de aperto
5. Rolete de transporte
6. Cinta lixadeira
7. Interruptor principal
8. Proteção
9. Rolete de tração
10. Disco de alumínio
11. Disco de lixa
12. Mesa de trabalho
13. Dispositivo giratório
14. Braço de suporte.
15. Aspirador de ligação

3. MONTAGEM

Instalação

Evite utilizar cabos de extensão muito longos. Não se esqueça de deixar espaço suficiente ao redor da máquina para as peças de trabalho a serem lixadas.

Montagem

- Coloque o corpo da máquina em pé e pressione os quatro encostos de borracha no pé do corpo.
- O corpo da máquina, disco de alumínio (10) e mesa de trabalho (12) são fornecidos em embalagem separada.
- Coloque o disco de alumínio sobre o eixo e aperte o disco com os parafusos na lateral do mesmo (Fig.B - D).
- Posicione a mesa de trabalho (12) com o eixo no corpo da máquina e afixe a mesa de trabalho com os parafusos na lateral do corpo da máquina. Verifique com um esquadro de 90° sobre a mesa de trabalho e contra o disco de lixa se o ângulo é de exatamente 90° (Fig.E).
- Se necessário, ajuste este ângulo com o indicador de calibração.
- O dispositivo giratório (13), que também é fornecido separadamente, pode ser posicionado sobre a mesa de trabalho (13). Com o uso deste dispositivo giratório o ângulo de lixamento pode ser definido com precisão.
- A proteção (8) para a cinta lixadeira pode ser posicionada atrás do ponto mais alto da proteção da cinta em V. Deste modo a peça de trabalho pode ser segurada firmemente contra a cinta sem grandes riscos.
- Monte o aspirador às ligações do aspirador (15).



Para evitar que a peça de trabalho ou seus dedos sejam puxados entre a mesa de trabalho (12) e o disco de lixa (11), o espaço entre a mesa de trabalho (12) e o disco de lixa não deve exceder 1.6 mm.

A escolha da lixa

Com uma lixa grossa (P 60) geralmente pode ser removida a maior parte do material, e uma lixa fina (P 150) é utilizada para acabamento. Uma superfície irregular primeiramente deve ser tratada com uma lixa grossa e lixada até que esteja lisa. Subseqüentemente uma lixa média (p 100) é usada para remover arranhões causados pelo primeiro tipo de lixa utilizado. Uma lixa fina (P 150) é utilizada para acabamento. O lixamento deve continuar até que se obtenha uma superfície lisa.

O posicionamento da lixa

Fig. F - H

Quando a lixadeira mecânica está com o disco de lixa voltado para você, a cinta lixadeira se move da direita para a esquerda ao longo da parte de cima da máquina. Por causa desta direção de movimento a peça de trabalho será pressionada contra o lado direito da proteção. Uma seta no lado interior indica da direção correta da cinta lixadeira (veja o desenho). Se não há direção indicada, a cinta lixadeira deve ser posicionada de modo que a parte elevada da junção esteja na direção de rotação da cinta. É muito importante que a cinta lixadeira esteja posicionada corretamente. A máquina utiliza cintas de lixa padrão 100 x 915 mm (6).

- Remova a tomada da fonte de alimentação.
- Empurre a manopla de aperto completamente para a direita para afrouxar a tensão dos roletes de transporte (4).
- Empurre a cinta lixadeira sobre os dois roletes de transporte, começando da parte traseira da máquina.
- Empurre a manopla de aperto completamente para a esquerda. Agora a cinta lixadeira deve estar completamente esticada.
- Gire o rolete de transporte exatamente para um ângulo reto com relação à direção da cinta lixadeira utilizando a porca no rolete direito. A direção de movimento da cinta está ajustada corretamente se as laterais da cinta lixadeira estão se movimentando paralelamente à placa de rolamentos.

Disco de lixa

Fig. D

Discos de papel ou “velcro” são utilizados para disco de lixa. O diâmetro padrão é de 150 mm. Os discos são autoadesivos.

Posicionamento vertical da cinta lixadeira

Fig. I

Para maior flexibilidade da cinta lixadeira, a parte inferior pode ser utilizada, pois não há placa de rolamentos. Para um fácil acesso a esta parte inferior, a cinta lixadeira pode ser posicionada em uma posição vertical:

- Solte as duas porcas na parte frontal da lixadeira mecânica, ao redor do eixo de do rolete de transporte esquerdo utilizando uma ferramenta apropriada.
- Empurre a cinta lixadeira para cima na posição desejada.
- Aperte as duas porcas novamente.
- A peça de trabalho agora pode ser posicionada sobre o topo ao invés de estar sobre a cinta lixadeira.
- A mesa de trabalho que é utilizada para o disco de lixa agora pode ser empurrada com o eixo para dentro da abertura no corpo da máquina no lado esquerdo da lixadeira mecânica.
- Aperte o parafuso na parte traseira da máquina;
- A mesa de trabalho agora pode ser utilizada como suporte para o lixamento da peça de trabalho contra a cinta lixadeira.

4. FUNCIONAMENTO



Sempre ficar frontal para a máquina, a fim de manter sempre a visão geral (Fig. A).

Activar/Desactivar

- Pressione a chave liga/desliga para a posição '1' para colocar sua lixadeira mecânica em funcionamento.
- Para desligar a máquina a mesma chave deve ser pressionada para a posição '0'.
- mantenha os cabos de alimentação distantes das partes moveis.
- Não há necessidade de aplicar pressão com a peça de trabalho pois isto somente diminuirá a velocidade do disco de lixa.

Operação de lixamento

A cinta lixadeira e o disco fornecidos com esta lixadeira mecânica são apropriados para o lixamento de metal, madeira ou superfícies sintéticas. A peça de trabalho deve sempre ser segurada firmemente durante o lixamento. Não há necessidade de pressão extra, guie a peça de trabalho para cima e para baixo sobre a cinta lixadeira para evitar que a cinta lixadeira e o disco se desgatem em uma só posição. Objetos redondos podem ser lixados nas pontas da cinta lixadeira. Peças de trabalho que são mais longas que a lixadeira mecânica podem ser lixadas removendo a proteção.

NB: Para evitar lascamento, a madeira sempre deve ser lixada no sentido logitudinal do veio.

Para lixar uma superfície muito macia, há um método muito favorável para 'trazer as partículas para a superfície'. Isto é feito da seguinte maneira: umideça a superfície quase lixada com um pano ou esponja e deixe secar bem. Algumas fibras de madeira se estufam mais que as outras, o que levará a uma superfície mais áspera que antes. Agora as partículas são lixadas com uma lixa fina e o resultado é uma superfície extremamente lisa. Este método não deve ser aplicado em madeira polida, pois o polimento pode se perder por causa da umidade.

5. MANUTENÇÃO



Antes de efectuar a limpeza e a manutenção, desligue sempre a máquina e retire a ficha da tomada de corrente.

Limpe a carcaça da máquina com regularidade com um pano macio, de preferência após cada utilização. Certifique-se de que as aberturas de ventilação não têm pó ou sujidade. Retire a sujidade muito persistente com um pano macio humedecido com água de sabão. Não utilize solventes, como gasolina, álcool, amoníaco, etc. Este tipo de produtos químicos danificam os componentes sintéticos.

Substituir os cabos de alimentação

Se o cabo de alimentação estiver danificado, deve ser substituído pelo fabricante, o respectivo agente de assistência ou técnicos devidamente qualificados para evitar uma situação de perigo.

Substituir a ficha (apenas no Reino Unido)

Se a ficha de 3 pinos moldada fixada no equipamento estiver danificada e for necessário substituí-la, é importante que seja destruída e substituída correctamente por uma ficha com fusível BS 1363/13A aprovada e que as instruções de ligação sejam seguidas. Os fios no cabo de rede têm várias cores, de acordo com o seguinte código:

- azul neutro
- castanho com corrente

Uma vez que as cores dos fios no cabo de rede do equipamento podem não corresponder às marcações de cores que identificam os terminais na ficha, proceda do seguinte modo:

- O fio azul deve ser ligado ao terminal assinalado com a letra N ou a preto.
- O fio castanho deve ser ligado ao terminal assinalado com a letra L ou a vermelho.

AMBIENTE



Os aparelhos eléctricos ou electrónicos defeituosos e/ou eliminados devem ser recolhidos em locais de reciclagem adequados.

Apenas para os países da CE

Não elimine as ferramentas eléctricas em conjunto com os resíduos domésticos. De acordo com a directiva europeia 2012/19/EU sobre resíduos de equipamentos eléctricos e electrónicos e a respectiva implementação na legislação nacional, as ferramentas eléctricas que já não sejam utilizadas devem ser recolhidas em separado e eliminadas de maneira ecológica.

GARANTIA

As condições da garantia estão disponíveis no cartão da garantia fornecido em separado.

O equipamento e o manual do utilizador estão sujeitos a alterações sem aviso prévio. As especificações podem ser alteradas sem aviso prévio.

SMERIGLIATRICE DA BANCO BGM1022 350W

Grazie per avere acquistato questo prodotto Ferm. Ora possiedi un prodotto eccellente, offerto da uno dei principali fornitori europei. Tutti i prodotti Ferm sono realizzati nel rispetto dei più rigorosi standard prestazionali e di sicurezza. Quale parte della nostra filosofia offriamo inoltre un servizio di assistenza ai clienti eccellente, supportato da una garanzia completa. Ci auguriamo che possiate utilizzare con soddisfazione questo prodotto per molti anni.

1. ISTRUZIONI DI SICUREZZA



Leggere le avvertenze di sicurezza contenute nel presente manuale, le avvertenze di sicurezza aggiuntive e le istruzioni. La mancata osservanza delle avvertenze di sicurezza e delle istruzioni potrebbe causare scosse elettriche, incendi e/o lesioni gravi. **Conservare le avvertenze di sicurezza e le istruzioni per una futura consultazione.**

Os seguintes símbolos são utilizados no manual do utilizador ou no produto:



Segnala il rischio di lesioni personali, di morte o di danni all'apparecchio in caso di non osservanza delle istruzioni di questo manuale.



Indica il rischio di scossa elettrica.



Tenere gli spettatori a distanza.



Indossare protezioni per occhi e orecchie.



Indossare una mascherina.



Il prodotto è conforme alle norme di sicurezza vigenti ai sensi delle direttive europee.

Speciali norme di sicurezza

- Controllare se:
 - *La tensione elettrica riportata sulla Molatrice / smerigliatrice da banco sia la stessa di quella della corrente di rete.*
 - *Il cavo di collegamento e la presa di corrente siano in buono stato; robusti, non sfilacciati o danneggiati.*
- Per motivi funzionali le parti rotanti di questa macchina non sono coperte. Perciò occorre prudenza. Tenere il pezzo di lavoro ben stretto in modo che non cada dalle mani, prevenendo il rischio che le mani tocchino la superficie da levigare.
- Evitare l'uso di prolunghe troppo lunghe.

Procedura preliminare all'uso

- Mantenere il cavo di collegamento sempre lontano dalle parti mobili della macchina.
- Usare gli occhiali di sicurezza.
- Usare una maschera contro la polvere.

Norme elettriche di sicurezza

Quando utilizar máquinas eléctricas deve sempre respeitar as normas de segurança em vigor no local, devido ao perigo de incêndio, de choques eléctricos ou ferimentos pessoais. Para além das instruções abaixo, leia também as instruções de segurança apresentadas no folheto de segurança em anexo. Guarde as instruções num lugar seguro!



Accertarsi sempre che l'alimentazione elettrica corrisponda alla tensione indicata sulla targhetta dei dati caratteristici.

Uso di prolunghe

Utilizzare soltanto prolunghe approvate ed idonee alla potenza della macchina. I nuclei devono avere una sezione minima di 1,5 mm². Se la prolunga arrotolata su di una bobina, occorre srotolarla completamente.

Spegnere immediatamente la macchina nei seguenti casi:

- Eccessive scintille delle spazzole di carbone.
- Interruzione della spina elettrica, del cavo elettrico o danni del cavo elettrico.
- Interruttore difettoso.
- Fumo o cattivo odore dell'isolamento bruciato.

2. INFORMAZIONI RELATIVE ALL'APPARECCHIO

Uso previsto

Questa macchina è un utensile combinato, che offre tutti i vantaggi di una Molatrice / smerigliatrice da banco sia orizzontale che verticale e quelli di una levigatrice a disco. Per la sua costruzione robusta, in ghisa ed acciaio, questa macchina è adatta per tutti i lavori di levigatura.

Dati tecnici

| | |
|-------------------------------------|-------------------|
| Potenza | 230-240V~ 50Hz |
| Consumo di energia | 350 W S2= 30 min* |
| Velocità senza carico del nastro | 292 m/min |
| Velocità senza carico del disco | 1450 /min |
| Dimensioni del nastro | 915 X 100 mm |
| Dimensioni del disco | Ø 150 mm |
| Peso | 12,2 kg |
| L _{pa} (pressione sonora) | 77+3 dB(A) |
| L _{wa} (capacità acustica) | 90+3 dB(A) |

*S2=O período máximo de operação com uma capacidade de 350 W

Livello di emissione di vibrazioni

Il livello di emissione di vibrazioni indicato nel presente manuale d'istruzioni è stato misurato in base al test standardizzato previsto dalla normativa EN 60745; può essere utilizzato per confrontare vari apparecchi fra loro e come valutazione preliminare dell'esposizione alle vibrazioni quando si utilizza l'utensile per le applicazioni menzionate.

- L'uso dell'utensile per applicazioni o con accessori diversi o in condizioni di scarsa manutenzione, potrebbe aumentare notevolmente il livello di esposizione a vibrazioni.
- I momenti in cui l'utensile è spento o quando è acceso ma non viene utilizzato potrebbero ridurre sensibilmente il livello di esposizione a vibrazioni.

Proteggersi contro gli effetti delle vibrazioni sottoponendo l'utensile e i relativi accessori a regolare manutenzione, evitare il raffreddamento delle mani, organizzare opportunamente i turni di lavoro.

Descrizione

I numeri che compaiono nel testo si riferiscono agli schemi riportati alle pagine 2-5.

1. Telaio della macchina
2. Motore
3. Guida e battente parallelo
4. Leva di tensione
5. Rullo guida
6. Nastro levigatore
7. Interruttore principale
8. Guida longitudinale
9. Rullo di trasmissione
10. Disco in alluminio
11. Disco levigatore
12. Piano di lavoro
13. Scala di agnatura
14. Braccio portante
15. Raccordi dell'aspirapolvere

3. MONTAGGIO

Installazione

Evitare l'uso di prolunghie troppo lunghe. Fare attenzione che intorno alla macchina resti sufficiente spazio libero per i pezzi di lavoro da levigare.

Montaggio

- Mettere il telaio della macchina sottosopra e applicare i quattro piedini in gomma (1) nel telaio della macchina.
- Telaio della macchina, disco in alluminio (10) e piano di lavoro (12) vengono consegnati in confezione separata.
- Fare scivolare il disco in alluminio (10) sull'asse e fissare il disco con il bullone a brugola al lato del disco (Fig.B-D).
- Posizionare il piano di lavoro (12) e l'asse nel telaio della macchina e fissare il piano di lavoro con il bullone nel lato del telaio della macchina. Controllare con una squadra di 90° se piano di lavoro e disco levigatore formano un angolo di 90° (Fig.E).
- Regolare eventualmente l'angolo girando la lancetta di distribuzione della scala.
- Sul piano di lavoro (12) può essere posizionata la scala di agnatura (13) che anche viene fornita separatamente. Servendosi della scala di agnatura (13) può essere regolato correttamente l'angolo di molatura.
- La guida longitudinale (8) della levigatrice a disco può essere posizionata dietro il bullone superiore dell'armadietto di protezione della cinghia. In questo modo un pezzo da lavorare può essere mantenuto fermo e fisso, contro il

nastro levigatore, senza correre troppi rischi.

- Collegare l'aspirapolvere ai raccordi dell'aspirapolvere (15).



Per evitare che sia il pezzo di lavoro sia le dita dell'operatore possano venire a trovarsi fra piano di lavoro (12) e disco levigatore (11) la distanza massima fra piano di lavoro (12) e disco levigatore (11) deve essere 1,6 mm.

Sceita della carta abrasiva

In generale la carta a granuli grossi (grana 60) asporta la maggior parte del materiale, mentre la carta a granuli piccoli (grana 150) viene usata per l'ultima mano di rifinitura. Se la superficie è irregolare, iniziare con un carta abrasiva a granuli grossi; levigare fino a che la superficie risulti piana. Successivamente usare una carta di grana media (grana 100) per levigare i segni lasciati dalla carta usata precedentemente. Infine servirsi della carta a granuli piccoli (grana 150) per rifinire. Levigare fino a che la superficie è completamente liscia.

Posizionamento della carta abrasiva

Fig. F - H

Se la levigatrice con il disco levigatore è rivolta verso l'operatore, il nastro levigatore si muove da destra a sinistra lungo il lato superiore della macchina. Per la direzione di rotazione il pezzo di lavoro viene spinto contro il lato destro della guida longitudinale. La giusta direzione di rotazione del nastro levigatore è indicata al lato interno con una freccia (si veda il disegno). Se non c'è freccia, il nastro levigatore deve essere posizionato in modo che la parte rialzata della giuntura si trovi nella direzione di rotazione del nastro. Fare quindi attenzione che il nastro levigatore sia posizionato nella maniera giusta. La macchina fa uso standard di nastri levigatori di 100 x 915 mm (6).

- Staccare sempre la spina dalla presa di corrente.
- Spingere la leva tenditrice completamente a destra per eliminare la tensione dai rulli di guida (4).
- Fare scivolare dalla parte posteriore della macchina il nastro levigatore sui due rulli guida.
- Spingere la leva tenditrice completamente a sinistra. Il nastro levigatore deve adesso passare con la giusta tensione sui rulli di guida.

- Con un dado a farfalla girare il rullo di guida destro fino al momento in cui esso si trova ad angolo retto (90°) rispetto alla direzione dei nastri levigatori. La direzione dei nastri è regolata correttamente quando i lati dei nastri sono paralleli alla piastra inferiore di appoggio.

Il disco levigatore

Fig. D

Per il disco levigatore si usano dischi in carta o in tessuto con un diametro standard di 150 mm. I dischi sono autoadesivi.

Posizionamento verticale del nastro levigatore

Fig. I

Per una flessibilità maggiore del nastro levigatore si può anche usare la parte inferiore del nastro perché qui non c'è una piastra di appoggio. Per rendere facilmente accessibile questa parte inferiore posizionare il nastro levigatore verticalmente.

- Svitare i due dadi che si trovano al lato anteriore della levigatrice, intorno all'asse del rullo di guida di sinistra, servendosi di una chiave fissa.
- Girare il nastro levigatore in alto nella posizione desiderata.
- Riavvitare i due dadi.
- Adesso il pezzo di lavoro può essere messo sul piano di lavoro e non sul nastro levigatore.
- Il piano di lavoro, usato per il disco levigatore, può essere inserito al lato sinistro della levigatrice servendosi dell'asse nel foro del telaio della macchina.
- Fissare il bullone al lato posteriore della levigatrice.
- Adesso il piano di lavoro può essere usato come appoggio per levigare il pezzo di lavoro appoggiandolo al nastro levigatore.

4. FUNZIONAMENTO



Lavorate sempre in posizione frontale rispetto all'apparecchio in modo da avere tutto sotto controllo (Fig. A).

Accensione/Spengimento

- Portare l'interruttore in posizione "1" per attivare la levigatrice.
- Per disattivare la levigatrice portare lo stesso interruttore in posizione "0".
- Aver cura che il cavo di collegamento sia

sempre lontano dalle parti mobili della levigatrice.

- Non esercitare pressione con il pezzo da lavorare. Ciò rallenta solo il funzionamento del nastro levigatore.

Levigare

Il nastro e il disco consegnati insieme alla levigatrice sono adatti per la lavorazione di metalli, legno o materiali sintetici. Durante la levigazione tenere ben fisso il pezzo di lavoro. Non è necessario esercitare pressione. Muovere su e giù il pezzo di lavoro fra nastro levigatore e piastra per evitare che nastro levigatore e piastra si consumino in un unico punto. Oggetti rotondi possono essere levigati alle estremità del nastro. I pezzi di lavoro più lunghi della levigatrice stessa possono essere levigatetogliendo la guida longitudinale.

N.B. La levigatura del legno va sempre fatta nella direzione delle nervature, per evitare la formazione di schegge.

Per la lavorazione di una superficie molto delicata si può ricorrere al seguente metodo: bagnare la superficie già levigata con un panno umido o spugna e aspettare poi che si asciughi bene. Alcune fibre del legno si ingrosseranno più delle altre, ne risulterà quindi una superficie più ruvida di prima. Levigando con la carta abrasiva fine le fibre ingrossate sporgenti si otterrà una superficie molto liscia. Questo trattamento non va mai applicato su legno verniciato. La vernice infatti si può sciogliere per l'umidità.

5. MANUTENZIONE



Prima di eseguire qualsiasi operazione di pulizia e intervento di manutenzione spegnere sempre l'elettrotensile e staccare la spina dalla presa di corrente.

Pulire regolarmente il corpo dell'elettrotensile con un panno morbido, preferibilmente dopo ogni uso. Assicurarsi che le prese d'aria siano libere da polvere e sporcizia. Rimuovere lo sporco particolarmente ostinato con un panno morbido inumidito con acqua e sapone. Non utilizzare solventi come benzina, alcol, ammoniacca, ecc. Le sostanze chimiche di questo tipo danneggiano i componenti sintetici.

Sostituire il cavo di alimentazione

Se il cavo di alimentazione è danneggiato, deve essere sostituito dal costruttore, da un suo rappresentante addetto all'assistenza o da altre persone con qualifica simile al fine di evitare rischi per la sicurezza.

Sostituzione della spina (solo per il Regno Unito)

Se la spina tripolare stampata attaccata al cavo di alimentazione dell'elettrodomestico è danneggiata e deve essere sostituita, è importante che sia correttamente demolita e sostituita con una spina fusa BS 1363/7A omologata e che si seguano le seguenti istruzioni per il collegamento dei fili elettrici. I fili all'interno del cavo di alimentazione sono colorati in base al seguente codice:

- blu neutro
- marrone sotto tensione

Poiché i colori dei fili all'interno del cavo di alimentazione potrebbero non corrispondere alle marcature colorate che identificano i terminali nella spina, procedere come segue:

- il filo blu deve essere collegato al terminale contrassegnato con la lettera N o di colore nero;
- il filo marrone deve essere collegato al terminale contrassegnato con la lettera L o di colore rosso.

RISPETTO AMBIENTALE



Le apparecchiature elettriche o elettroniche difettose e/o scartate devono essere raccolte presso gli opportuni siti di riciclaggio.

Solo per i Paesi CE

Non smaltire gli elettrodomestici insieme ai rifiuti domestici. Secondo la Direttiva europea 2002/96/EC sui rifiuti delle apparecchiature elettriche ed elettroniche e relativa implementazione nelle normative locali, gli elettrodomestici ormai inutilizzabili devono essere raccolti separatamente e smaltiti in modo ecologico.

GARANZIA

Le condizioni della garanzia possono essere consultate sul foglio di garanzia separato allegato al presente manuale.

BÄNKSLIPMASKIN BGM1022 350W

Tack för att du har köpt denna Fermprodukt. Genom att göra så har du nu en utmärkt produkt, levererad av en av Europas ledande leverantörer. Alla produkter som Ferm levererar till dig tillverkas enligt de högsta standarderna för prestanda och säkerhet. Som en del av vår filosofi tillhandahåller vi också utmärkt kundtjänst som täcks av vår omfattande garanti. Vi hoppas att du kommer att ha glädje av denna produkt i många år framöver.

1. SÄKERHETSANVISNINGAR



Läs de medföljande säkerhetsvarningarna, de kompletterande säkerhetsvarningarna och anvisningarna. Underlåtenhet att följa säkerhetsvarningarna och anvisningarna kan orsaka elstöt, brand och/eller allvarlig skada. **Spara säkerhetsvarningarna och anvisningarna för framtida bruk.**

Följande symboler används i användarhandboken eller på produkten:



Anger att det föreligger risk för personskador, livsfara eller risk för skador på maskinen om instruktionerna i denna bruksanvisning inte efterlevs.



Anger risk för elektrisk stöt.



Förbipasserande får inte komma för nära.



Bär ögon- och hörselskydd.



Använd en skyddsmask mot damm.



Produkten uppfyller gällande säkerhetsnormer i EU-direktiven.

Speciella säkerhetsföreskrifter

- Kontrollera följande:
 - *Stämmer motorns anslutningsspänning med elnä-tets.*
 - *Är elsladd och stickkontakt i bra skick: starka, utan fransar eller skador.*
- Av funktionella skäl är denna utrustnings rörliga delar inte täckta. Var därför försiktig. Håll redskapet ordentligt fast, så att det inte rycks ur händerna så att de kommer i kontakt med slipyorna.
- Undvik användning av långa förlängningskablar.

När slipmaskinen tas i drift:

- Håll alltid sladden på avstånd från rörliga delar på redskapet.
- Använd skyddsglasögon.
- Använd en dammask.

Elektrisk säkerhet

Vid användning av elektriska maskiner, iaktta alltid de säkerhetsföreskrifter som gäller lokalt i samband med brandfara, fara för elektriska stötar och kroppsskada. Läs förutom nedanstående instruktioner även igenom bladet med säkerhetsföreskrifter som bifogas separat.



Kontrollera alltid om din nätspänning överensstämmer med värdet på typplattan.

Vid användning av förlängnings kablar

Använd uteslutande en godkänd förlängningskabel som är lämplig för maskinens effekt. Ledarna måste ha en diameter på minst 1,5 mm². Om förlängningskabeln sitter på en haspel, rulla då ut den helt och hållet.

Stäng omedelbart av maskinen när:

- Överdrivna gnistor kommer från kolborstarna och kransen i uppsamlaren.
- Avbrott i elkontakten, elsladden eller om elsladden är skadad.
- Defekt omkopplare.
- Rök eller lukt från bränd isolering.

2. MASKININFORMATION

Avsedd användning

Bandslipen är en kombinerad maskin med alla fördelar från en lodrät och en vågrät bandslip och dem från en skivslipmaskin. Genom sitt kraftiga

utförande i gjutjärn och stål passar maskinen till alla slipverksamheter.

Tekniska specifikationer

| | |
|------------------------------|-------------------|
| Spänning i volt | 230-240V~ 50Hz |
| Energiförbrukning | 350 W S2= 30 min* |
| Bandhastighet utan laddning | 292 m/min |
| Skivahastighet utan laddning | 1450 /min |
| Dimensioner band | 915 X 100 mm |
| Dimensioner skiva | Ø 150 mm |
| Vikt | 12,2 kg |
| Lpa (bullernivå) | 77+3 dB(A) |
| Lwa (ljudenerginivå) | 90+3 dB(A) |

*S2= Max drifttid med en kapacitet på 350 W

Vibrationsnivå

Vibrationsutsläppsnivån som anges i denna bruksanvisning har uppmätts i enlighet med ett standardiserat test i EN 60745, som kan användas för att jämföra verktyg med varandra och som en preliminär bedömning av exponering för vibrationer när du använder verktyget för angivna arbeten

- användning av verktyget för andra tillämpningar, eller med olika eller dåligt underhållna tillbehör kan avsevärt öka exponeringsnivån;
- de gånger då verktyget stängs av eller är på men egentligen inte används kan minska exponeringsnivån betydligt.

Skydda dig mot effekterna av vibrationer genom att underhålla verktyget och dess tillbehör, hålla händerna varma och organisera ditt arbetsmönster.

Beskrivning

Siffrorna i texten hänvisar till diagrammen på sidorna 2-5.

1. Maskinram
2. Motor
3. Styr- och parallell-ånhallsplatta
4. Spännhandtag
5. Styrrulle
6. Slipband
7. Strömbrytare
8. Längdstöd
9. Drivrulle
10. Aluminiumskiva
11. Slipskiva
12. Arbetsblad
13. Geringlåda

14. Bärarm
15. Anslutning dammsugare

3. MONTERING

Installation

Undvik användningen av långa förlängningskablar. Var noga med tillräckligt med utrymme runt maskinen för arbetsstycken som skall slipas.

Montering

- Sätt maskinramen upp- och nedvänd och tryck in fyra gummifötter i fötterna (1) på maskinramen.
- Maskinram, aluminiumskiva (10) och arbetsblad (12) levereras i separata förpackningar.
- Skjut aluminiumskivan på axeln och sätt fast skivan med insexbulten i sidan på skivan (Fig.B - D).
- Placera arbetsbladet (12) med axeln i maskinramen och sätt fast den med bulten i sidan på maskinramen. Kontrollera med en 90° vinkelhake på arbetsbladet och mot slipskivan om vinkeln är precis 90° (Fig.E).
- Ställ eventuellt in den vinkeln genom att vrida på visaren till gradindikatorn.
- Geringlådan (13) kan placeras på arbetsbladet (12). Den levereras också separat. Med geringlådan (13) kan man ställa in den vinkel som skall slipas helt exakt.
- Längdstöden (8) för bandslipen kan placeras bakom övre bulten till skivremmens skyddshölje. På det sättet kan ett arbetsstycke utan någon större risk hållas mot slipbandet.
- Fäst dammsugaren till dammsugaranslutningen (15).



För att förebygga att dina fingrar eller arbetsstycket kläms mellan arbetsblad (12) och slipskiva (11) måste avståndet dem emellan vara högst 1,6 mm.

Val av sandpapper

Grovt sandpapper (korn 60) avlägsnar i allmänhet det mesta materialet och fint sandpapper (korn 150) används till finputsningen. Om ytan är ojämn, börjar du med grovt sandpapper och slipar tills ytan blivit jämn. Därefter använder du mellangrovt sandpapper (korn 100) för att få bort slippåren som det grova sandpapperet lämnat efter sig och slutligen tar du till fint sandpapper (korn 150) för finputsningen. Fortsätt med slipningen tills ytan är jämn.

Påsättning av sandpapper

Fig. F - H

Om bandslipen med slipskivan är vänd mot dig, rör sig bandet från höger till vänster över maskinens ovansida. Genom denna slipriktning kommer arbetsstycket att tryckas mot längdstödets högra sida. Rätt slipriktning för sandpapperet står angivet på innersidan med en pil (se illustration). Om det inte finns någon pil angiven, skall du placera slipbandet så att sömmens upphöjda del står i bandets slipriktning. Var noga med att slipbandet placeras på rätt sätt. Som standard har maskinen 100 x 915 mm slipband (6).

Dra ut stickkontakten ur vägguttaget.

- Tryck spännhandtaget helt åt höger för att lossa på spänningen på styrrullarna (4).
- Skjut slipbandet över båda styrrullarna från maskinens baksida.
- Tryck spännhandtaget helt åt vänster. Slipbandet skall nu sitta spänt över styrrullarna.
- Vrid med hjälp av vingmuttern på höger styrrulle denna precis vinkelrätt mot slipbandets slipriktning. Den är rätt inställd när slipbandets sidor går parallellt med underläggsplattan.

Slipskiva

Fig. D

Till slipskivan används sandpapper eller lapp-polerplattor med en standarddiameter på 150 mm. Slipplattorna är självhäftande.

Vå grät placering av slipband

Fig. I

För att få en större flexibilitet på slipbandet kan dess undersida användas, därför att där inte finns någon underläggsplatta. För att göra undersidan lätt åtkomlig kan slipbandet placeras vågrätt.

- Skruva loss de två muttrarna på slipmaskinens framsida, runt vänster styrrulleaxel, med en skiftnyckel.
- Vrid slipbandet uppåt till önskat läge.
- Dra åt de två muttrarna igen.
- Arbetsstycket kan nu vila på arbetsbordet och inte på slipbandet.
- Arbetsbladet som används till slipskivan kan nu stickas in med axeln genom hålet i maskinramen på vänster sida av slipmaskinen.
- Dra åt bulten på slipmaskinens baksida.
- Arbetsbladet kan nu användas som stöd vid slipning av arbetsstycken mot slipbandet.

4. ANVÄNDNING



Stå alltid mitt emot maskinen så att du behåller överblicken (Fig. A).

Starta/Slå av

- Kontrollera att omkopplaren står i läget "1" för att starta slipmaskinen.
- För att koppla ifrån slipen skall du trycka in samma omkopplare till läget "0".
- Håll alltid elsladden borta från rörliga delar.
- Utöva inget stort tryck mot arbetsstycket, slipbandet blir då bara långsammare.

Slipning

De slipband och slipskivor som levererats med maskinen passar till bearbetning av metall, trä eller plast. Håll ordentligt i arbetsstycket under slipningen. Utöva inget extra tryck. Flytta arbetsstycket fram och tillbaka över slipbandet eller slipskivan för att förebygga att sandpapper eller slipskiva slipar igenom på ett ställe. Runda föremål kan slipas vid slipbandets utända. Arbetsstycken som är längre än slipmaskinen kan slipas genom att längdstöden tas bort.

Obs.: Slipa trä alltid i ådringens längdriktning för att förebygga att du får träflisor i fingrarna.

För att kunna bearbeta en mycket mjuk yta kan man använda sig av tricket med att 'ta upp kornen'. Det går till så här: Fukta den redan slipade ytan med en våt trasa eller svamp och låt den sen torka grundligt. Vissa träfibrer kommer att svälla upp mer än andra så att ytan blir strävare än vad den var. Slipa nu bort de träfibrer som sticker upp med fint sandpapper och så har du en utomordentligt slät yta. Använd inte den här metoden för förnissat trä, eftersom fernissan kan lossna genom fuktighet.

5. UNDERHÅLL



Stäng alltid av maskinen och ta ut strömkontakten från strömkällan innan rengöring och underhåll.

Rengör maskinen hus regelbundet med en mjuk trasa, helst efter varje gång du använder maskinen. Se till att ventilationsöppningarna är fria från damm och smuts. Ta bort mycket ihållande smuts med en mjuk trasa fuktad

med tvällösning. Använd inte lösningsmedel som bensen, alkohol, ammoniak osv. Sådana kemikalier skadar de syntetiska komponenterna.

Byte av strömsladdar

Om en strömsladd är skadad måste den bytas av tillverkaren, tillverkarens serviceombud eller liknande kvalificerad personal för att undvika fara.

Byte av strömkontakt (endast Storbritannien)

Om den gjutna 3-stiftskontakten som medföljer enheten skadas och behöver bytas är det viktigt att den förstörs på rätt sätt och byts mot en godkänd BS 1363/7A-säkringskontakt och att följande kabeldragningsanvisningar följs. Ledningarna i strömkabeln är färgkodade enligt följande:

- blå neutral
- brun strömförande

Gör så här eftersom färgerna på ledningarna i strömkabeln kanske inte motsvarar färgmarkeringarna som identifierar terminalerna i kontakten:

- Ledningen som är blåfärgad måste anslutas till terminalen som är markerad med bokstaven N eller som är svartfärgad.
- Ledningen som är brunfärgad måste anslutas till terminalen som är markerad med bokstaven L eller som är rödfärgad.

MILJÖ



Felaktig och/eller kasserad elektrisk eller elektronisk utrustning måste lämnas in på lämpliga återvinningsstationer.

Endast för EU-länder

Kassera inte elverktyg i hushållsavfall. Enligt den europeiska riktlinjen 2012/19/EU om kasserad elektrisk och elektronisk utrustning och dess tillämpning i nationell rätt måste elverktyg som inte längre är användbara samlas in separat och kasseras på ett miljövänligt sätt.

GARANTI

Garantivillkoren finns på separat medföljande garantikort.

Produkten och användarhandboken kan ändras. Specifikationerna kan ändras utan förvarning.

PENKKIHIOMAKONE BGM1022 350W

Kiitämme tämän Ferm-tuotteen hankkimisesta. Olette hankkineet erinomaisen tuotteen, jonka tarjoaa yksi Euroopan johtavista toimittajista. Kaikki Fermin valmistamat tuotteet on valmistettu korkeimpien suorituskykyä ja turvallisuutta koskevien standardien mukaisesti. Osana filosofiaamme tarjoamme myös korkealuokkaisen asiakaspalvelun sekä kaiken kattavan takuun. Toivomme, että nautitte tämän tuotteen käytöstä monien vuosien ajan.

1. TURVALLISUUSOHJEET



Lue tämän ohjekirjan varoitukset, lisäturvallisuusohjeet ja ohjeet. Jos turvallisuusvaroituksia ja ohjeita ei noudateta, seurauksena voi olla sähköisku, tulipalo ja/tai vakava henkilövahinko. **Säilytä turvallisuusvaroitukset ja ohjeet tulevaa käyttöä varten.**

Ohjekirjassa ja tuotteessa käytetään seuraavia merkkejä:



Osoittaa loukkaantumisvaaran, hengenvaaran tai työkalun vaurioitumisriskin, jos tämän oppaan ohjeita ei noudateta.



Osoittaa sähköiskuvaaran.



Älä päästä ulkopuolisia lähelle laitetta.



Käytä suojalaseja ja kuulonsuojaimia.



Käytä pölynsuojainta.



Tuote täyttää Euroopan direktiivien soveltuvien turvallisuusstandardien vaatimukset.

Erikoisturvaohjeet kunkone otetaan käyttöön

- Kiinnitä huomiota seuraaviin asioihin:
 - Tarkista, ovatko moottorin syöttöjännite ja verkkojännite yhteensopivia;*
 - Tarkista, onko pistorasias maadoitettu;*
 - Tarkista, ovatko verkkojohto ja pistoke hyvässä kunnossa.*
- Tämän laitteen liikkuvia osia ei ole peitetty, koska se vähentää koneen toimivuutta. Ole siis varovainen ja pidä hiottavaa kappaletta tukevasti kiinni, jotta se ei sinkoudu käsistä. Tällöin kädet voivat joutua kosketuksiin hiomapaperin kanssa.
- Vältä käyttämästä pitkää jatkojohtoa.

Käytön aikana:

- Pidä verkkojohto aina poissa laitteen liikkuvista osista.
- Käytä suojalaseja.
- Käytä hengityksensuojainta.

Sähköturvallisuus

Sähkölaitteita käytettäessä on aina noudatettava paikallisia turvamääräyksiä tulipalon, sähköiskujen ja loukkaantumisten välttämiseksi. Lue alla olevat ohjeet ja erilliset turvaohjeet huolellisesti.



Tarkista aina, ovatko verkkojännite ja koneen tyyppikilvessä ilmoitettu jännite yhteen sopivia.

Jatkojohtojen käyttö

Käytä vain virallisesti hyväksytyjä jatkojohtoja koneen teho huomioon ottaen. Johdon ytimien on oltava vähintään 1,5 mm². Käytettäessä johtokelaa koko jatkojohto on vedettävä kelalta.

Kytke laite välittömästi pois päältä

seuraavissa tapauksissa:

- Hiiliharjojen liialliset kipinät ja lakasteita keräämässä.
- Virransyötön keskeytyminen pistokkeessa tai verkkovirtajohdossa tai virtajohdon vauriot.
- Viallinen kytkin.
- Savu tai palaneen eristeen haju.

2. KONEEN TIEDOT

Käyttötarkoitus

Tämä hiomakone on ns. yhdistelmäkone, joka yhdistää vaakatasoisen ja pystysuoran nauhakoneen sekä pyöröhiomakoneen

ominaisuudet. Tukevan teräs- ja valurautarakenteen ansiosta kone soveltuu kaikkiin hiontatöihin.

Tekniset tiedot

| | |
|-----------------------------------|-------------------|
| Jännite | 230-240V~ 50Hz |
| Tehonkulutus | 350 W S2= 30 min* |
| Pyörimisnopeus kuormittamattomana | 292 m/min |
| hiomanauha | |
| Pyörimisnopeus kuormittamattomana | 1450 /min |
| hiomapyörö | |
| Hiomanauha mitat | 915 X 100 mm |
| Hiomapyörö mitat | Ø 150 mm |
| Paino | 12,2 kg |
| Lpa (äänenpainetaso) | 77+3 dB(A) |
| Lwa (äänentehotas) | 90+3 dB(A) |

*S2=Suurin käyttöaika 350 W teholla.

Tärinätas

Tässä ohjekirjassa annettu tärinätas on mitattu standardin EN 60745 mukaisen standardisoidun testin mukaisesti. Sen avulla voidaan verrata eri työkaluja ja sitä voidaan käyttää tärinälle altistumisen alustavaan arviointiin, kun työkalua käytetään mainittuihin käyttötarkoituksiin

- jos työkalua käytetään eri sovelluksiin tai erillä tai huonokuntoisilla lisävarusteilla, altistumistaso voi olla huomattavasti suurempi
- sammutusajat tai käyttämättömät ajat voivat huomattavasti laskea altistumistasoa.

Suojaudu tärinän vaikutuksilta ylläpitämällä työkalua ja sen lisävarusteita, pidä kädet lämpiminä ja käytä organisoituja työtoimenpiteitä.

Kuvaus

Tekstin numerot viittaavat sivujen 2-5 kaavioihin.

- Koneen runko
- Moottori
- Ohjain ja vaste
- Nauhan kireyden säätövipu
- Ohjausrulla
- Hiomanauha
- Pääkytkin
- Pituusohjain
- Käyttötela
- Alumiininen pyörölevy
- Hiomapyörö
- Työtaso
- Kallistuksen asteikko
- Nostokahva
- Pölynimurin liittäminen

3. KOKOAMINEN

Asentaminen

Vältä käyttämästä pitkää jatkojohtoa. Varaa koneen ympärille riittävästi tilaa suurten kappaleiden hiomiseen.

Asennus

- Käännä koneen runko ylösalaisin ja työnnä 4 kumijalkaa koneen rungon jalustaan (1).
- Koneen runko, alumiininen pyörölevy (10) ja työtaso (12) ovat pakattuina erikseen.
- Työnnä alumiininen pyörölevy akselille ja lukitse levy sen sivussa olevan kuusiokolomutterin avulla (Kuva B - D).
- Asenna työtaso (12) akseliseineen koneen runkoon ja kiinnitä työtaso koneen rungon sivussa olevan pultin avulla. Tarkista suorakulman avulla, onko tason ja pyörölevyn välinen kulma tasan 90° (Kuva E).
- Tämä kulma on säädettävissä siirtämällä asteikon osoitinta.
- Kallistuksen asteikko (13), joka on toimitettu erikseen pakattuna, voidaan nyt asentaa työtasoon (12). Tämän asteikon (13) avulla säädetään hiomakulmaa.
- Pituusohjain (8) asennetaan V-hihnan suojakotelon ylimmän pultin taakse. Tämän ohjaimen avulla hiottavaa kappaletta voidaan pitää tukevasti ja turvallisesti nauhaa vasten.
- Liitä polynimuri polynimurin liitäntöihin (15).



Työtason (12) ja hiomapyörön (11) välinen rako saa olla enintään 1,6 mm, jotta sormet eivät voi vahingossa jäädä niiden väliin.

Hiomapaperin valinta

Karkeaa paperia (60) käytetään poistamaan materiaalin valtaosa ja hienoa paperia (150) viimeistelyyn. Jos pinta on epätasainen, aloita karkealla paperilla. Hio tämän jälkeen vähemmän karkealla paperilla (100), joka poistaa juuri syntyneet naarmut. Käytä lopuksi hienoa paperia (150) viimeistelyyn.

Hioma paperin asettaminen

Kuva F - H

Hiomakoneen osoittaessa itseesi päin nauha liikkuu oikealta vasemmalle koneen yläosan yli. Näin ollen hiottava kappale työntyy pituusohjaimen oikeaa sivua vasten. Nauhan oikea pyörimissuunta on merkitty suuntanuolilla

nauhan sisäpintaan (ks. kuva). Jos nauhassa ei ole suuntanuolia, se on asennettava siten, että sauman korotettu osa (päältäpäin katsottaessa) osoittaa nauhan pyörimissuuntaan päin. Nauha on aina asennettava oikein. Tähän hiomakoneeseen käyvät standardin mukaiset nauhat, mitoiltaan 100x915 mm (6).

- Vedä pistoke pistorasiasta.
- Työnnä kireyden säätövipu kokonaan oikealle, jotta ohjausrullat vapautuvat (4).
- Työnnä nauha koneen takaosasta rullille.
- Paina kireyden säätövipu kokonaan vasemmalle. Nauhan on nyt oltava kiristettynä rullien päällä.
- Säädä oikea ohjausrulla siipimutterilla siten, että rulla on kohtisuorassa nauhan kanssa, jolloin nauhan reuna on samansuuntainen koneen aluslevyn kanssa.

Hiomapyörö

Kuva D

Hiomapyörölle voidaan asentaa standardin mukaiset itsekiinnittyvät hiomapaperit tai -kankaat, halkaisijaltaan 150 mm.

Nauhan pystysuoraan asettaminen

Kuva I

Konetta voi käyttää monipuolisesti, koska nauha voidaan asettaa pystysuoraan asentoon, jolloin myös sen alapuoli on käytettävissä.

- Kierrä ruuviaivaimella auki molemmat mutterit, jotka sijaitsevat koneen etusivussa vasemman ohjausrullan lähellä.
- Laita nauha ylös haluttuun asentoon.
- Kiristä molemmat mutterit.
- Hiottava kappale nojaa nyt työtasoon, ei nauhaan.
- Hiomapyörön työtaso voidaan asentaa hiomakoneen vasempaan sivuun työntämällä sen akseli koneen rungossa olevaan aukkoon.
- Kiristä koneen takaosassa oleva ruuvi.
- Työtasoa voidaan nyt käyttää tukena hiomisen aikana.

4. KÄYTTÖ



Seiso aina koneen etusivulla, jotta säilytät aina koko näkyvyyden (Kuva A).

Virran kytkeminen/Virran katkaiseminen

- Kone käynnistetään työntämällä pääkatkaisija "1"-asentoon.
- Kone pysähtyy, kun katkaisija työnnetään "0"-asentoon.
- Pidä sähköjohto aina poissa koneen liikkuvista osista.
- Älä paina hiottavaa kappaletta suurella voimalla nauhaa vasten. Tämä vain hidastaa nauhan nopeutta.

Hiominen

Tämän hiomakoneen kanssa toimitettu hiomanauha ja -levy soveltuvat metalliin, puun ja muovin työstämiseen. Pidä hiottavaa kappaletta tukevasti kiinni. Älä käytä ylimääräistä voimaa. Liikuta työ kappaletta edestakaisin nauhan/levyn pinnan yli, jotta nauha/levy kuluu tasaisesti. Pyöreät esineet voit hioa nauhan päässä. Nauhaa pitemmät esineet voit hioa, kun poistat pituusohjaimen.

Huom: Hio puuta aina syiden pituussuunnassa, jotta ei synny tikkuja.

Jos puupinta on erittäin pehmeä, se on hyvä kastella rätillä tai sienellä hiomisen jälkeen ja antaa kuivua kunnolla. Kuivuessa toiset syyt nousevat enemmän esille kuin toiset, joten pinta tulee nyt ensin karkeammaksi. Jos tämän jälkeen hiotaan vielä kerran hiennolla paperilla, pinta tulee erittäin sileäksi. Tätä menetelmää ei saa käyttää, jos puussa on vernissaa, koska se voi irrota kastuessaan.

5. HUOLTO



Sammuta kone ja irrota pistoke sähköverkosta aina ennen puhdistusta ja huoltoa.

Puhdista koneen ulkokuoret säännöllisesti pehmeällä liinalla, mieluiten jokaisen käyttökerran jälkeen. Varmista, että tuuletusaukoissa ei ole pölyä tai likaa. Poista vaikeat tahrat käyttämällä saippuavaahtoon kostutettua pehmeää liinaa. Älä käytä liuottimia, kuten bensiiniä, alkoholia, ammoniakkaa jne. Vastaavat kemikaalit vaurioittavat synteettisiä komponentteja.

Virtajohtojen vaihto

Jos virtajohto on vaurioitunut, se tulee vaihdattaa valmistajalla, valmistajan huoltopalvelussa tai vastaavalla pätevällä asiantuntijalla vaarojen välttämiseksi.

Pistokkeen vaihto (koskee vain Isoa-Britanniaa)

Jos laitteeseen liitetty valettu 3-nastainen pistoke on vaurioitunut ja sen vaihto on tarpeen, se tulee hävittää oikeaoppisesti ja vaihtaa hyväksytyyn BS 1363/13A sulakkeella varustettuun pistokkeeseen ja seuraavia johdotusohjeita on noudatettava. Virtajohtojen johtimet on värikoodattu seuraavasti:

- sininen nollajohdin
- ruskea jännitteenalainen johdin

Koska laitteen virtajohtojen johtimien värit eivät välttämättä vastaa pistokkeen liitäntöjen värimerkintöjä, toimi seuraavasti:

- Sininen johdin tulee liittää kirjaimella N tai mustalla värillä merkittyyn liitäntään.
- Ruskea johdin tulee liittää kirjaimella L tai punaisella värillä merkittyyn liitäntään.

YMPÄRISTÖ



Vialliset ja/tai hävitetyt sähkö- ja elektroniset laitteet tulee viedä asianmukaisesti erilliskeräyksiin.

Vain EU-maat

Älä hävitä sähkötyökaluja kotitalousjätteen mukana. Sähkö- ja elektroniikkalaitteita koskevan direktiivin 2012/19/EU ja vastaavien kansallisten lakien mukaisesti sähkötyökalut tulee hävittää erilliskeräyksessä ja ympäristöystävällisesti niiden käyttöänsä päätyttyä.

TAKUU

Takuuehdot löytyvät erillisestä takuukortista.

Tuotteeseen ja ohjekirjaan voidaan tehdä muutoksia. Teknisiin tietoihin voidaan tehdä muutoksia ilmoituksetta.

BENKPUSSEMASKIN BGM1022 350W

Takk for at du kjøpte dette Ferm-produktet. Ved å gjøre det, har du nå et utmerket produkt som leveres av en av Europas ledende leverandører. Alle produkter som leveres til deg av Ferm blir produsert etter de høyeste standardene for yteevne og sikkerhet. Som en del av filosofien vår gir vi også utmerket kundeservice som støttes av den utstrakte garantien vår. Vi håper du nyter å bruke dette produktet i mange år fremover.

1. SIKKERHETSINSTRUKSJONER



Les vedlagte sikkerhetsadvarsler, ytterligere sikkerhetsadvarsler og instruksjonene. Unnlatelse fra å følge sikkerhetsadvarslene og instruksjonene kan føre til elektrisk støt, brann og/eller alvorlig skade. **Oppbevar sikkerhetsadvarslene og instruksjonene for fremtidig referanse.**

De følgende symbolene brukes i brukerhåndboken eller på produktet:



Betegnelse for risiko for personskader, beskadigelse av værktøjet i tilfælde af at du er uopmærksom på instruksjoner i denne manual.



Indikerer farer for elektrisk støt.



Hold andre personer på avstand.



Bruk vernebriller og hørselsvern.



Bruk støvmaske.



Produktet er i overensstemmelse med gjeldende sikkerhetsstandarder i de europeiske direktivene.

Spesielle sikkerhetsforskrifter

- Kontroller følgende:
 - *Stemmer slipemaskinens spenning med nettspenningen?*
 - *Er ledningen og støpslet i god stand: solid, uten slitasje eller skader?*
- Av praktiske grunner har de roterende deler av dette redskapet ikke vernebeskyttelse. Vær derfor forsiktig. Hold arbeidsstykket godt fast slik at det ikke gli ut av hendene dine og disse kommer i berøring med slipeflatene.
- Unngå bruk av lange skjøteledninger.

Ved igangsettelse av maskinen:

- Hold alltid ledningen bort fra de bevegelige deler av redskapet.
- Bruk en vernebrille.
- Bruk en støvmaske.

Elektrisk sikkerhet

Overhold ved bruk av elektriske maskiner alltid de lokale sikkerhetsforskriftene. Dette for å unngå brannfare, fare for elektrisk støt og personskade. Les i tillegg til nedenstående instruksjoner også sikkerhetsforskriftene i det vedlagte separate sikkerhetsheftet.



Kontroller alltid om nettspenningen er i overensstemmelse med verdien på typeskiltet.

Bruk av skjøteledninger

Bruk utelukkende en godkjent skjøteledning som er egnet til maskinens effekt. Ledningene må ha et tverrsnitt på minst 1,5 mm². Hvis skjøteledningen sitter på en rull, må den rulles helt ut.

Slå straks av maskinen dersom:

- Kraftig gnisting fra kullbøstene og statoren i kollektoren.
- Strømbrudd i støpselet, strømkabelen eller skader på strømkabelen.
- Defekt bryter.
- Røyk eller lukt av svidd isolasjon.

2. MASKININFORMASJON

Tiltenkt bruk

Slipemaskinen er en kombinert maskin med alle fordeler både av en horisontal og vertikal benkeslipemaskin/pussemaskin og en roterende slipemaskin. På grunn av den robuste utførelsen

i støpejern og stål er denne maskinen egnet til all slags sliping.

Tekniske spesifikasjoner

| | |
|--------------------------|-------------------|
| Spenning | 230-240V~ 50Hz |
| Strømforbruk | 350 W S2= 30 min* |
| Turtall båndet ubelastet | 292 m/min |
| Turtall skive ubelastet | 1450 /min |
| Dimensjoner båndet | 915 X 100 mm |
| Dimensjoner skive | Ø 150 mm |
| Vekt | 12,2 kg |
| Lpa (lydtrykk) | 77+3 dB(A) |
| Lwa (lydeffekt) | 90+3 dB(A) |

*S2= Lengste driftsperiode med kapasitet på 350 W

Vibrasjonsnivå

Vibrasjonsnivået som oppgis i denne instruksjonshåndboken har blitt målt i henhold til en standardisert test gitt i EN 60745. Den kan brukes for å sammenligne et verktøy med et annet og som forberedende vurdering av utsettelse for vibrasjon når verktøyet brukes for bruksområdene som nevnes:

- bruk av verktøyet for andre bruksområder eller dårlig vedlikeholdt tilbehør kan øke eksponeringsnivået betraktelig;
- gangene verktøyet er slått av eller når det gjøres uten å gjøre jobben kan redusere eksponeringsnivået betraktelig.

Beskytt deg mot effekten av vibrasjon ved å vedlikeholde verktøyet og tilbehøret, holde hendene dine varme og organisere jobbmønsteret ditt.

Beskrivelse

Tallene i teksten henviser til diagrammene på side 2-5.

1. Chassis
2. Motor
3. Førings- og parallelstiller
4. Spennhåndtak
5. Føringsrulle
6. Slipebånd
7. På/av-bryter
8. Sidestiller
9. Drivrulle
10. Aluminiumskive
11. Slipeskive
12. Arbeidsbord
13. Gradskala
14. Bæream
15. Tilkoble støvsuger

3. MONTERING

Oppstilling

Unngå bruk av lange skjøteledninger. Pass på at det er tilstrekkelig plass rundt maskinen til de arbeidsstykkene som skal slipes.

Montering

- Sett chassiset opp/ned og trykk de fire gummiføttene i foten (1) på chassiset.
- Chassis, aluminiumskive (10) og arbeidsbord (12) blir levert pakket for seg.
- Skyv aluminiumskiven på akselen og sett skiven fast med Allenskruen til sidekanten av skiven (Fig.B - D).
- Sett arbeidsbordet (12) med akselen inn i chassis og sett arbeidsbordet fast med hjelp av skruen i sidekanten av chassis. Kontroller med en vinkel på arbeidsbordet og mot slipeskiven om vinkelen er nøyaktig 90° (Fig.E).
- Juster denne vinkelen eventuelt ved å dreie på den lille viseren på skalaen.
- På arbeidsbordet (12) kan gradskalaen (13) plasseres, som også leveres løs i tillegg. Med hjelp av denne gradskalaen (13) kan slipevinkelen stilles nøyaktig inn.
- Sidestilleren (8) for benkeslipemaskin/ pussemaskinen kan monteres bak den øverste skruen på kileremmens verne deksel. På denne måten kan arbeidsstykket holdes godt fast mot slipebåndet og uten store farer.
- Fest støvsugeren til støvsuger koblingen (15).



For å unngå at arbeidsstykket eller fingrene dine kommer mellom arbeidsbordet (12) og slipeskiven (11), må avstanden mellom arbeidsbordet (12) og slipeskiven (11) være høyst 1,6 mm.

Valg av slipepapir

Grovt slipepapir (korn 60) fjerner i alminnelighet det meste av materialet og fint slipepapir (korn 150) blir brukt til finpussingen. Hvis overflaten er ujevn, begynner du med grovt slipepapir og sliper til flaten er jevn. Deretter bruker du medium grovt slipepapir (korn 100) for å fjerne ripene som det første slipepapiret har etterlatt. Til slutt tar du fint slipepapir (korn 150) til finpussing. Forsett å slipe til overflaten er glatt.

Montering av slipepapir

Fig. F - H

Når slipemaskinen står med slipeskiven vendt mot deg, beveger slipebåndet seg fra høyre til venstre over den øverste delen av maskinen. Med denne dreieretningen vil arbeidsstykket bli trykket mot høyre side av sidestilleren. Den riktige bevegelsesretningen av slipebåndet står angitt med en pil på innsiden (se tegning). Hvis det ikke står en pil, må slipebåndet plasseres slik at den forhøyde delen av skjøten står i dreieretningen til båndet. Pass på at slipebåndet plasseres på riktig måte. Det må brukes standard 100 x 915 mm slipebånd til maskinen (6).

- Trekk støpslet ut av stikkkontakten (veggkontakten).
- Trykk spennhåndtaket helt til høyre for å fjerne spenningen på føringsrullene (4).
- Skyv slipebåndet over begge føringsrullene fra baksiden av maskinen.
- Trykk spennhåndtaket helt til venstre. Slipebåndet må nå ligge stramt over føringsrullene.
- Drei føringsrullen nøyaktig vinkelrett på slipebåndets løp med hjelp av vingemutteren på høyre føringsrulle. Båndets løp er riktig justert når sidekantene av slipebåndet er parallelle med underlagsplaten.

Slipeskiven

Fig. D

Til slipeskiven brukes papir- eller tekstilskiver med en standard diameter på 150 mm. Slipeskivene er selvklebende.

Vertikal montering av slipebåndet

Fig. I

For å få en større fleksibilitet på slipebåndet, kan underkanten av slipebåndet brukes da det ikke er noen underlagsplate her. For å gjøre denne underkanten lett tilgjengelig, kan slipebåndet monteres vertikalt.

- Drei løs de to mutterne på forkanten av slipemaskinen, rundt den venstre føringsrulleakselen med hjelp av en fastnøkkel.
- Drei slipebåndet oppover i den ønskede stillingen.
- Drei de to mutterne fast igjen.
- Arbeidsstykket kan nå hvile på arbeidsbenken og ikke på slipebåndet.
- Arbeidsbordet som brukes til slipeskiven

kan nå stikkes inn på den venstre siden av slipemaskinen med hjelp av akselen i hullet til chassiset.

- Drei skruen fast på baksiden av slipemaskinen.
- Arbeidsbordet kan nå brukes som støtte under sliping av et arbeidsstykke mot slipebåndet.

4. BRUK



Stå alltid frontal til maskinen for alltid å beholde overblikket (Fig A)

Slå på/Slå av

- Sett bryteren i stilling "1" for å sette i gang slipemaskinen.
- For å skru av må du sette den samme bryteren i stilling "0".
- Hold alltid ledningen bort fra bevegelige deler.
- Trykk ikke for mye på arbeidsstykket, det bremser bare slipebåndet.

Slipingen

Slipebåndet og slipeskiven som leveres med denne slipemaskinen, egner seg til bearbeiding av metall, tre og kunststoff. Hold arbeidsstykket godt fast under slipingen. Ikke trykk ekstra. Beveg arbeidsstykket fram og tilbake over slipebåndet og slipeskiven for å unngå at slipebåndet og slipeskiven slites på ett sted. Runde gjenstander kan slipes på de ytterste endene av slipebåndet (se figur 3). Arbeidsstykket som er lengre enn slipemaskinen kan slipes ved å fjerne sidestilleren.

OBS: Slip alltid treverk med veden for å unngå flising.

For å bearbeide en svært myk overflate kan man bruke knepet til å løfte fibrene. Gjør det slik: Fukt overflaten som allerede er slipt, med en fuktig klut eller svamp og la den tørke godt. Noen treceller vil komme til å svulle mer enn andre, slik at overflaten til slutt blir ujevne enn før. Slip nå bort de framspringende delene med fint slipepapir og du vil få en særdeles glatt overflate. Bruk imidlertid ikke denne metoden på fennissert tre. Fennissen kan løse av fuktigheten.

5. VEDLIKEHOLD



Slå alltid av maskinen og fjern hovedpluggen fra strømmettet før rengjøring og vedlikehold.

Rengjør maskinbekledningen regelmessig med en myk klut, helst etter hver bruk. Sørg for at ventilasjonsåpningene er fri for støv og skitt. Fjern veldig utholdende skitt med en myk klut fuktet med såpeskum. Ikke bruk noen løsemidler som bensin, alkohol, ammoniakk osv. Slike kjemikalier vil skade de syntetiske komponentene.

Bytte strømledninger

Hvis strømledningen er skadet, må den byttes av fabrikanten, fabrikantens serviceverksted eller personer med lignende kvalifisering for å forhindre en fare.

Bytte av nettstøpsel (kun Storbritannia)

Hvis det formstøpte støpselet med 3 pinner som er festet til enheten er skadet og trenger bytte, er det viktig at den blir ødelagt på riktig måte og byttet med et godkjent støpsel med innsatt BS 1363/13A-sikring og at de følgende ledningsinstruksjonene følges. Ledningene i nettkabelen er farget etter den følgende koden:

- blå nøytral
- brun strømførende

Siden fargene til ledningene i nettkabelen til enheten muligens ikke matcher fargemerkingen som identifiserer terminalene i støpselet, fortsetter du som følger:

- Ledningen som er farget blått må kobles til terminalen som er markert med bokstaven N eller farget svart.
- Ledningen som er farget brunt må kobles til terminalen som er markert med bokstaven L eller farget rødt.

MILJØ



Defekt og/eller kasserte elektriske eller elektroniske apparater må samles på passende resirkuleringsanlegg.

Kun for EU-land

Ikke kast elektroverktøy i husholdningsavfall. Ifølge den europeiske veiledningen 2012/19/ EU for kassert elektrisk og elektronisk utstyr

og impementeringen dens inn i nasjonal rett, må elektroverktøy som ikke er brukbare lengre samles inn hver for seg og avhendes på en miljøvennlig måte.

GARANTI

Garantibetingelsene finnes i garantikortet som er vedlagt for seg selv.

Produktet og brukerhåndboken er underlagt endringer. Spesifikasjoner kan endres uten forvarsel.

SANDBLÆSNINGSBÆNK BGM1022 350W

Tak for dit køb af dette Ferm-produkt. Du har hermed tilegnet dig et fremragende produkt, der er leveret af en af Europas førende leverandører. Alle produkter, du modtager fra Ferm, er fremstillet i overensstemmelse med de højeste standarder inden for ydeevne og sikkerhed. Som en del af vores filosofi leverer vi også en fremragende kundeservice, der understøttes af vores omfattende garanti. Vi håber, at du vil få glæde af dette produkt mange år fremover.

1. SAFETY INSTRUCTIONS



Læs de vedlagte sikkerhedsadvarsler, de yderligere sikkerhedsadvarsler og vejledningen. Hvis sikkerhedsadvarslerne og vejledningen ikke følges, kan det resultere i elektrisk stød, brand og/eller alvorlige personskader. **Gem sikkerhedsadvarslerne og vejledningen til fremtidig brug.**

Følgende symboler anvendes i brugervejledningen eller på produktet:



Betegnelse for risiko for personskader, dødsfald eller beskadigelse af værktøjet i tilfælde af at du er uopmærksom på instruktioner i denne manual.



Indikerer farer for elektrisk stød.



Hold andre personer på afstand.



Bruk vernebriller og hørselsvern.



Skal man bære støvmaske.



Produktet er i overensstemmelse med de gældende sikkerhedsstandarder i EU-direktiverne.

Specielle sikkerhedsforskrifter

- Kontrolér følgende:
 - Om maskinens tilslutningsspænding svarer til netspændingen.
 - Om netledningen og stikket er i korrekt stand: solid, uden slitage eller skade.
- Af funktionelle grunde er apparatets drejende dele ikke tildækkede. Vær derfor meget forsigtig. Hold objektet godt fast, således at det ikke kan falde ned og der ikke kan opstå kontakt mellem hud og slibefladerne.
- Undgå brug af lange forlængelsesledninger.

Ved idriftssættelse af maskinen:

- Hold altid netledningen langt væk fra apparatets bevægende dele.
- Brug beskyttelsesbriller.
- Brug støvmaske.

Elektrisk sikkerhed

Ved anvendelse af elektriske maskiner skal man altid følge de lokalt gældende sikkerhedsforskrifter i forbindelse med brandfare, fare for elektrisk stød og legemensbeskadigelse. Læs udover de nedenstående instruktioner også sikkerhedsforskrifterne i den separat vedlagte sikkerhedsfolder.



Kontroller altid om netspændingen svarer til værdien på typeskiltet.

Ved brug af forlængerledninger

Brug udelukkende godkendte forlængerledninger, der er beregnede til maskinens effekt. Lederne skal have et gennemsnit på mindst 1,5 mm². Hvis forlængerledningen sidder på en tromle, rulles ledningen helt af.

Maskinen skal øjeblikkeligt slukkes i tilfælde af:

- Defekt netstik, netledning eller beskadigelse af ledning.
- Defekt kontakt.
- Gnistdannelse i kullene eller ringild i kollektoren.
- Røg eller lugt fra sveden isolering.

2. MASKINOPLYSNINGER

Tilsigtet brug

Slibemaskinen er en kombineret maskine som har alle fordelene af både en vandret og en lodret Bænksliber /pudser og en skiveslibemaskine. Med en robust udførelse i støbejern og stål er denne maskine egnet til al slags slibning.

Tekniske specifikationer

| | |
|--------------------------|-------------------|
| Spænding | 230-240V~ 50Hz |
| Effektforbrug | 350 W S2= 30 min* |
| Båndhastighed ubelastet | 292 m/min |
| Skivehastighed ubelastet | 1450 /min |
| Bånd dimensioner | 915 X 100 mm |
| Skive dimensioner | Ø 150 mm |
| Vægt | 12,2 kg |
| Lpa (Lydtrykniveau) | 77+3 dB(A) |
| Lwa (lydintensitet) | 90+3 dB(A) |

*S2= Maksimum driftsperiode med en kapacitet på 350 W

Vibrationsniveau

Det udsendte vibrationsniveau, der er angivet i denne brugsvejledning, er blevet målt i overensstemmelse med en standardiseret test i henhold til EN 60745. Den kan bruges til at sammenligne et værktøj med et andet og som en indledende vurdering af eksponering for vibration, når værktøjet bruges til de nævnte anvendelser:

- når værktøjet bruges til forskellige anvendelser, eller med forskelligt eller dårligt vedligeholdt tilbehør, kan eksponeringsniveauet øges betydeligt;
- de gange, hvor værktøjet er slukket, eller når det er tændt, men ikke bruges til opgaven på det pågældende tidspunkt, kan det reducere eksponeringsniveauet betydeligt.

Beskyt dig mod vibrationseffekterne ved at vedligeholde værktøjet og dets tilbehør, holde dine hænder varme og organisere dine arbejdsmønstre.

Beskrivelse

Tallene i teksten henviser til diagrammerne på side 2-5.

1. Maskineramme
2. Motor
3. Leder- og parallelanslag
4. Spændepind

5. Lederulle
6. Slibebånd
7. Hovedkontakt
8. Ledeskinne
9. Drivrolle
10. Aluminium skive
11. Slibeskive
12. Arbejdsflade
13. Geringskala
14. Støttearm
15. Tilslutning af støvsuger

3. MONTAGE

Installation

Undgå brug af lange forlængelsesledninger. Sørg for at der er nok plads omkring maskinen til de objekter der skal slibes.

Montering

- Vend maskinerammen om og tryk de fire gummidupper ind i maskinerammens fod (1).
- Maskineramme, aluminium skive (10) og arbejdsflade (12) følger med separat.
- Skub aluminium skiven på akslen og fæstn skiven ved hjælp af en sekskantet bolt i skivens side (Fig.B-D).
- Placer arbejdsfladen (12) med akslen i maskinerammen og sæt arbejdsfladen fast ved hjælp af boltene i maskinerammens side. Kontrolér ved hjælp af en ansatsvinkel der er placeret på arbejdsfladen og mod slibeskiven om vinklen er nøjagtig 90° (Fig.E).
- Vinklen kan ændres ved at indstille den lille viser på skalainddelingen.
- Geringskalaen, som også følger med separat, kan monteres på arbejdsfladen (12). Slibevinklen kan justeres ved hjælp af denne skala (13).
- Ledeskinnen (8) til bænksliber /pudser kan monteres bagved den øverste bolt på drivremmens kasse. Således kan man med et solidt greb holde et objekt mod slibebåndet uden at det opstår fare.
- Slut støvsugeren til støvsugerforbindelserne (15).



For at undgå at objektet eller fingeren kommer i klemme mellem arbejdsfladen (12) og slibeskiven (11), må afstanden mellem arbejdsfladen (12) og slibeskiven (11) ikke overskride 1,6 mm.

Valg af slibepapir

Groft slibepapir (korn 60) fjerner i reglen det meste, fint slibepapir (korn 150) bruges til finish. Hvis overfladen er ujævn, skal der anvendes groft slibepapir indtil overfladen er jævn. Derefter bruges der middelgroft slibepapir (korn 100) for at fjerne ridserne som det første slibepapir har efterladt. Til slut skal der bruges fint slibepapir (korn 150) til finish. Fortsæt slibningen til overfladen er fuldstændig glat.

Påsætning af slibepapir

Fig. F - H

Når du vender slibemaskinen med slibeskiven henimod dig selv, bevæger slibebåndet sig fra højre til venstre over maskinens overside. På grund af drejeretningen vil objektet blive presset hen mod ledeskinnens højre side. Slibebåndets korrekte drejeretning er angivet på indersiden ved hjælp af en pil (se tegning). Hvis dette ikke er tilfældet, skal slibebåndet monteres således at den ophøjede del af sammenføjningen står i båndets drejeretning. Sørg for at slibebåndet monteres korrekt. Maskinen bruger standard 100 x 915 mm slibebånd (6).

- Træk stikket ud af stikkontaktet (stikdåsen).
- Tryk spændepinden helt til højre så at der ikke er spænding på lederullerne(4).
- Skub fra maskinens bagside slibebåndet hen over begge lederuller.
- Tryk spændepinden helt til venstre. Slibebåndet skal nu føres stramt hen over rullerne.
- Drej ved hjælp af en vingemøtrik i højre rulle lederullen vinkelret over slibebåndets bane. Banen er indstillet korrekt hvis slibebåndets sider er parallelle med underlagspladen.

Slibskiven

Fig. D

På slibeskiven anvendes der papir- eller tekstilplader med en standard diameter på 150 mm. Slibepladerne er selvkøbende.

Lodret montering af slibebåndet

Fig. I

For at opnå en større fleksibilitet kan slibebåndets underside anvendes fordi der ikke befinder sig en underlagsplade her. Tilgængeligheden forøges ved at montere slibebåndet lodret.

- Løsn begge møtrikker på slibemaskinens forside omkring den venstre lederulleaksel ved hjælp af en skruenøgle.

- Drej slibebåndet opad i den rette stilling.
- Spænd møtrikkerne fast igen.
- Objektet kan nu lægges på arbejdsbænken, ikke på slibebåndet.
- Arbejdsfladen der bruges til slibeskiven kan, i slibemaskinens venstre side, ved hjælp af akslen stikkes ned i maskinerammens hul.
- Fæstn bolten bagpå slibemaskinen.
- Arbejdsfladen kan bruges som understøttelse når et objekt skal slibes mod slibebåndet.

4. BETJENING



Stå altid frontal til maskinen for altid at beholde overblikket (Fig. A).

Tænd/Sluk

- Sæt kontakten i stilling '1' for at tænde for slibemaskinen.
- For at sætte maskinen ud af drift skal samme kontakt stilles på '0'.
- Hold altid netledningen langt væk fra apparatets bevægende dele.
- Der må aldrig udøves stor tryk på objektet, derved sagtner slibebåndets fart.

Slibningen

Medfølgende slibebånd og -plade er egnede til bearbejdelse af metal, træ eller kunststof. Hold objektet godt fast under slibningen. Der må heller ikke udøves ekstra tryk. Bevæg objektet frem og tilbage over slibebåndet og -pladen for at undgå slitage på den ene side af slibebåndet og -pladen. Runde objekter kan slibes på slibebåndets modsatte sider (se Fig. 3). Objekter der er længere end slibemaskinen kan slibes ved at fjerne ledeskinnen.

Bemærk: træ skal altid slibes i årernes længderetning for at modgå splinter.

En meget blød overflade kan bearbejdes som følgende. Gør en allerede slebet overflade våd med en fugtig klud eller svamp og lad den tørre grundigt. Nogle træfibre vil svulme lidt mere op end andre. Fladen er nu mere ujævn. Slib nu med fint slibepapir henover de udstikkende dele og du vil være overrasket over den glatte flade. Denne metode må ikke anvendes på ferneriset træ. Ferniseringen kan gå af på grund af fugtighed.

5. VEDLIGEHOELDELSE



Før rengøring og vedligeholdelse skal du altid slukke for maskinen og trække netstikket ud af kontakten.

Rengør maskinbeklædningerne regelmæssigt med en blød klud, helst efter hver anvendelse. Sørg for, at der ikke er støv eller snavs i ventilationsåbningerne. Fjern snavs, der sidder meget godt fast, med en blød klud, der er fugtet i sæbevand. Brug ikke opløsningsmidler, som f.eks. benzin, sprit, ammoniak osv. Kemikalier som disse beskadiger de syntetiske komponenter.

Udskift elledninger

Hvis forsyningsledningen er beskadiget, skal den udskiftes af producenten, dens serviceagent eller lignende kvalificerede personer for at undgå farer.

Udskiftning af netstik (kun i Storbritannien)

Hvis det formstøbte 3-bens stik, der er fastgjort til enheden, bliver beskadiget og skal udskiftes, er det vigtigt, at det destrueres korrekt og udskiftes med et godkendt BS 1363/13A stik med sikring, samt at følgende ledningsanvisninger følges. Ledningerne i netkablet er farvet i overensstemmelse med følgende kode:

- blå neutral
- brun strømførende

Da ledningsfarverne i enhedens netkabel muligvis ikke stemmer overens med de farvede mærkninger, der identificerer terminalerne i stikket, bedes du gøre følgende:

- Ledningen med den blå farve skal sluttes til den terminal, der er mærket med bogstavet N eller er farvet sort.
- Ledningen med den brune farve skal sluttes til den terminal, der er mærket med bogstavet L eller farvet rød.

MILJØ



Defekte og/eller bortskaffede elektriske og elektroniske apparater skal afleveres på en passende genbrugsstation.

Kun for lande i EU

Maskinværktøj må ikke bortskaffes sammen med husholdningsaffald. Ifølge EU-direktiv 2012/19/ EU om affald af elektrisk og elektronisk

udstyr og dets gennemførelse i den nationale lovgivning skal maskinværktøjer, der ikke længere anvendes, afleveres separat og bortskaffes på en miljøvenlig måde.

GARANTI

Garantibetingelserne findes på det garantikort, der er vedlagt separat.

Produktet og brugervejledningen er genstand for ændringer. Specifikationer kan ændres uden yderligere varsel.

ASZTALI CSISZOLÓGÉP BGM1022 350W

Köszönjük, hogy FERM terméket választott. Ezzel egy kiváló termék tulajdonosa lett, Európa egyik vezető szállítójától. Minden Ferm által forgalmazott termék a legszigorúbb teljesítményre és biztonságra vonatkozó szabványok szerint készül. Filozófiánk részeként a nyújtott kiváló vevőszolgálatot teljes körű garanciával is kiegészítjük. Reméljük, termékünket hosszú évekig meglelégedéssel fogja használni.

1. BIZTONSÁGI UTASÍTÁSOK



Olvasa el az összes mellékelt biztonsági figyelmeztetést. A figyelmeztetések és utasítások be nem tartása áramütéshez, tűz keletkezéséhez vagy akár súlyos személyi sérüléshez vezethet. Órizza meg a biztonsági figyelmeztetéseket és utasításokat későbbre is.

A használati útmutatóban és a terméken a következő jelölésekkel találkozhat:



A jelen használati utasításban leírtak be nem tartása esetén sérülés, életveszély, és gépsérülés következhet be.



Áramütés veszélye.



Az illetéktelen személyeket tartsa távol a munkahelytől.



Használjon védőszemüveget és hallásvédő eszközt.



Viseljen porálarcot.



A termék megfelel az európai irányelvek rá vonatkozó biztonsági követelményeinek.

Rendkívüli biztonsági előírások

- Ellenőrizze a következőt:
 - *Megegyezik-e a csiszológép kimeneti feszültsége a hálózati feszültséggel.*
 - *A zsinór és a hálózati csatlakozó megfelelő állapotban van, ép, valamint szakadás- és sérülésmentes-e.*
- Az optimális működés érdekében okokból a szerszám forgó részei szabadon vannak. Legyen ezért óvatos. Az eszközt határozottan fogja meg, hogy ne ejthesse el, amikor a gép hozzáér a csiszolandó felülethez.
- Kerülje a hosszú hosszabbító zsinórok használatát.

A gép üzembehelyezésekor:

- Ügyeljen rá, hogy a zsinór ne kerüljön az eszköz mozgó részeinek közelébe.
- Használjon védőszemüveget.
- Használjon pormaszkot.

Elektromos biztonság

Villamos gépek használatakor a tűzveszély illetve a személyi sérülések és az áramütés veszélyének elkerülése érdekében mindig pontosan tartsa be az országában érvényben lévő biztonsági rendszabályokat! Figyelmesen olvassa el az alábbiakban felsorolt illetve a kézikönyvhöz csatolt biztonsági utasításokat!



Mindig ellenőrizze, hogy a gépre kapcsolt áram feszültsége megegyezik-e a géptörzslapon feltüntetett adattal!

Hosszabbító zsinór használata

Kizárólag jóváhagyott és a gép bemenő teljesítményének megfelelő hosszabbító zsinórt használjon! A minimális vezeték méret 1,5 mm². Amennyiben kábeldobot használ, mindig teljesen tekerje le.

Azonnal kapcsolja ki a gépet:

- A hálózati csatlakozó, hálózati zsinór hibája, sérülése esetén;
- Ha hibás a kapcsoló;
- Ha a megégett szigetelés füstöt vagy érezhető a szaga.

2. GÉP ISMERTETÉSE

Rendeltetése

A csiszológép kombinált gép a vízszintes és függőleges szalag csiszológép minden előnyével.

Az erős öntöttvas és acélváz révén a gép mindenfajta csiszolásra alkalmas.

Műszaki adatok

| | |
|--|-------------------|
| Feszültség | 230-240V~ 50Hz |
| Teljesítményfelvétel | 350 W S2= 30 min* |
| Csiszolószalag fordulatszám, amikor nincs terhelés alatt | 292 m/min |
| Csiszolókorong fordulatszám, amikor nincs terhelés alatt | 1450 /min |
| Csiszolószalag mérete | 915 X 100 mm |
| Csiszolókorong mérete | Ø 150 mm |
| Súly | 12,2 kg |
| Lpa (hangnyomás) | 77+3 dB(A) |
| Lwa (hangteljesítmény) | 90+3 dB(A) |

*S2= Maximális működési időszak 350 W kapacitással

Rezgés értékek

A használati útmutatóban megadott rezgés kibocsátási értékek mérése az EN 60745 sz. szabvány szerinti egységesített eljárással történt; az értékek használhatók gépek összehasonlítására és a munkavégzés közbeni rezgés terhelés előzetes megbecslésére az adott alkalmazási területen:

- ha az elektromos kéziszerszámot más területen használják vagy más vagy rossz karban tartott tartozékkal, a rezgés terhelés jelentősen megnövekedhet;
- azok az időtartamok, amely alatt a gép üresen jár vagy áll, jelentősen csökkenthetik a tényleges terhelést.

Védje magát a rezgés hatásától, tartsa karban a gépet és a tartozékokat, melegítsen be és szerelje meg okosan a munkáját.

Leírás

A szövegbeli számok a 2-5 oldal képeire utalnak.

1. Acélváz
2. Villanymotor
3. Munkadarab vezetők, párhuzamos és oldal
4. Feszítő kar (a szalag feszítésére)
5. Vezető henger
6. Csiszolószalag
7. Főkapcsoló
8. Szalagvezető
9. Meghajtó henger
10. Alumínium korong a korong csiszolásához
11. Csiszolókorong
12. Tárgyasztal

13. Szögbeállító fokbeosztás
14. Tartókar
15. Porszívó-csatlakozó

3. ÖSSZESZERELÉS

Használatbavétel

Kerülje a hosszú hosszabbítózsínórok használatát. Ügyeljen rá, hogy a gép körül elegendő hely maradjon a csiszolandó munkadarab számára.

Szerelés

- Állítsa fejre a acélvázat és nyomja a acélváz talpába (1) a négy gumi lábat.
- A acélvázat, az alumínium tárcsát (10) és a tárgyasztalt (12) külön-külön csomagolva szállítjuk
- Csúsztassa az alumínium tárcsát a tengelyre és szorítsa oda a tárcsát a belső hatszögműlccsal a tárcsa oldalán (B-D Ábra).
- Helyezze a tárgyasztalt (12) a tengellyel az acélvázba és erősítse oda a tárgyasztalt a inbuszkulccsal az acélváz oldalán. Ellenőrizze egy 90°-os fémderékszög segítségével a tárgyasztalon hogy a beállítási szög 90°-os-e (E Ábra).
- Szükség esetén állítsa be a szöveget a fokbeosztás mutatójának csavarásával.
- A szintén külön szállított szögbeállító fokbeosztás (12) a tárgyasztalra (13) helyezhető. A Szögbeállító fokbeosztás (13) segítségével pontosan beállítható a csiszolás szöge.
- A szalagos csiszológép vezetője (8) az ékszűj védőelemének legfelső csapszegére helyezhető. Ezen a módon a munkaeszköz stabil lesz és komoly veszély nélkül tartható a csiszolószalaghoz.
- Csatlakoztassa a porszívót a porszívócsatlakozókhoz (15).



Hogy elkerülje, hogy a munkadarab vagy ujjá a tárgyasztal (12) és a csiszolótárcsa (11) közé kerüljön, a tárgyasztal (12) és a csiszolótárcsa (11) közötti távolság ne legyen több 1,6 mm-nél.

A csiszolópapír kiválasztása

A durva csiszolópapír (60-es szemcse) általában a legtöbb anyagot eltávolítja, a befejezéshez pedig a finom csiszolópapír (150-as szemcse)

használható. Ha a felszín egyenetlen, kezdje a munkát a durva csiszolópapírral, és addig folytassa, amíg egyenetlenség nem válik. Ezután használjon közepesen durva papírt (100-as szemcse), hogy az első papír után ottmaradt karcokat eltávolítsa, végül finom csiszolópapírral (150-as szemcse) fejezze be a munkát. Addig folytassa a csiszolást, amíg a felszín teljesen sima nem lesz.

A csiszolópapír felhelyezése

F - H Ábra

A csiszológépet és a csiszolótárcsát maga felé fordítva mozdítsa a csiszolószalagot jobbról balra a gép felső részén. Ezzel a forgatási iránnyal a munkadarab a vezető jobb oldalához nyomódik. A csiszolószalag megfelelő irányú mozgását nyíl mutatja a belső oldalon (lásd az ábrát). Ahol nem szerepel nyíl, a csiszolópapírt úgy kell felhelyezni, hogy az illesztés magasabb része a szalag forgási iránya felé álljon. Ügyeljen tehát arra, hogy a csiszolószalagot a megfelelő módon helyezze fel. A gép 100 x 915 mm-es csiszolószalaggal működik (6).

- Húzza ki a csatlakozót a fali csatlakozóból.
- Tolja a feszítő kart egészen jobbra, hogy megszűnjön a feszítő erő a vezető hengerekre (4).
- Csúsztassa a gép hátuljáról az új csiszolószalagot a két vezető hengerre.
- Tolja a feszítő kart egészen balra. A csiszolószalag ekkor a vezető hengerekre simul.
- Csavarja a szárnyas anya segítségével a jobb oldali vezető hengert pontosan derékszögben a csiszolófogak pályájára. A szalag futását akkor állította be, amikor a csiszolószalag oldalai egyenletesen mozognak az alátétlapon.

A csiszolótárcsa

D Ábra

A csiszolótárcsához 150 mm átmérőjű papír- vagy anyaglapokat kell használni. A csiszolólapok öntapadóak.

A csiszolószalag függőleges feltétele

I Ábra

A csiszolószalag nagyobb rugalmassága érdekében használható a csiszolószalag alsó oldala, mert itt nem található alátét lap. Hogy ez az alsó rész könnyen elérhető legyen, a csiszolószalagot függőlegesen lehet felhelyezni.

- Csavarja ki a két anyát a csiszológép elején a bal vezetőhenger körül egy villáskulcs segítségével;
- Fordítsa a csiszolószalagot felfelé a kívánt helyzetbe;
- Csavarja be újra a két anyát.
- A munkadarab most a tárgyasztalon feket és nem a csiszolószalagon;
- A köszörűtárcsához használt tárgyasztal most a csiszológép baloldalára kerülhet, a tengely a acélváz nyílásába történő átállításával;
- Csavarja be a rögzítő elemet a csiszológép hátsó oldalán;
- A tárgyasztal most alátámaszthatja a csiszolást a munkadarab a csiszolószalaghoz nyomásával.

4. A GÉP KEZELÉSE



A géppel mindig szemben állni, azért hogy mindég megtartsa az áttekintést (Ábra. A).

Bekapcsolás/Kikapcsolás

- A kapcsolót állítsa az "I"-es fokozatra a gép bekapcsolásához.
- A gép kikapcsolásához állítsa a kapcsolót a "0" fokozatra.
- A hálózati zsinórt mindig tartsa távol a mozgó részekről.
- Ne gyakoroljon túl nagy nyomóerőt a munkadarabra, ez ugyanis csak a csiszolószalag mozgását lassítja.

Csiszolás

Az ehhez a csiszológéphez adott csiszolószalag és –korong alkalmas fém, fa vagy műanyag megmunkálásához. A csiszolás során szilárdan, biztonságosan fogja a munkadarabot. Ne gyakoroljon rá külön nyomóerőt. Mozdassa a munkadarabot oda-vissza a csiszolószalagon és – korongon, hogy a csiszolószalag és – korong ne egy ponton kopjon. Kerek tárgyak a csiszolószalag végein csiszolhatók. A csiszológépnél hosszabb munkadarabokat a vezető eltávolításával csiszolhatunk.

Megj.: Fa csiszolásánál mindig az eresz hosszanti irányában csiszoljon, hogy elkerülje a szálkásodást. Kivétel: olajmázolás alá, ekkor a jobb tapadás érdekében célszerű félkeresztbe csiszolni.

Különösen lágú felület megmunkálásakor hatásos módszer alkalmazható a szemcsék felszínre hozatalához. Ez a következőképpen történik: Nedvesítse meg a már csiszolt felületet egy vizes ruhával vagy szivaccsal és hagyja alaposan megszáradni. Némelyik farost jobban megduzzad, így a felszín egyenetlenebb lesz, mint először (a nedvesség felhúzza a szálát). Ekkor finom csiszolópapírral csiszolja le a kiálló részeket és az eredmény meglepően sima felület lesz. Ezt a módszert azonban ne használja lakkozott fa esetében. A lakk a nedvesség következtében leválhat, és tönkreteheti a csiszolóanyagot is.

5. KARBANTARTÁS



Tisztítás és karbantartás előtt mindig kapcsolja ki a gépet és húzza ki a hálózati csatlakozódugót.

A gép vázat rendszeresen, lehetőleg minden használat után törölje át puha ruhával. Ellenőrizze, hogy a szellőzőnyílásokat por, piszok ne tömje el. Makacs szennyeződésekhez használjon szappanos vízzel átitatott ruhát. Oldószert, gázolajat, alkoholt, ammóniát stb ne használjon. Ezek a vegyszerek kárt tesznek a szintetikus részekben.

Csatlakozó zsinór csere

Ha a hálózati csatlakozódugó megsérült, a veszélyhelyzetek elkerülése érdekében ki kell cseréltetni a gyártóval, megbízott szervizzel vagy más, hasonlóan képzett személlyel.

Hálózati csatlakozódugó csere (csak Nagy- Britannia)

Ha az egység 3 villás csatlakozódugója tönkremegy és cserélni kell, fontos, hogy rendszeren meg legyen semmisítve és BS 1363/13A biztosítékos csatlakozódugóra legyen cserélve a következő bekötést követve: A hálózati kábel vezetékének jelölése a következő:

- kék nullavezeték
- barna fázis

Mivel az egység hálózati csatlakozókábelében a vezeték színei nem feltétlenül felelnek meg a dugó kapcsainak, a következőképpen járjon el:

- A kék színű vezeték a dugó N-nel jelölt vagy fekete színű kapcsára kell kötni.
- A barna színű vezeték a dugó L-lel jelölt vagy piros színű kapcsára kell kötni.

KÖRNYEZETVÉDELEM



A hibás vagy már feleslegessé vált elektromos, elektronikus készülékeket az ezzel foglalkozó begyűjtő helyeken kell leadni.

Csak EU országokban

Villamos kéziszerszámok nem kerülhetnek a háztartási hulladékukba. Az elektromos és elektronikai hulladékokra vonatkozó, 2012/19/ EU európai irányelv és annak a nemzeti törvénykezésbe történő átültetése értelmében az elhasználadott elektromos készülékeket külön kell gyűjteni és hulladékot környezetbarát módon kell kezelni.

JÓTÁLLÁS

A jótállási feltételek a mellékelt külön jótállási jegyen találhatóak.

A termék és a használati útmutató változtatásának jogát fenntartjuk. A műszaki adatok előzetes bejelentés nélkül változhatnak. without further notice.

STOLOVÁ BRUSKA BGM1022 350W

Děkujeme vám za zakoupení tohoto výrobku značky Ferm. Nyní máte k dispozici vynikající výrobek dodávaný jedním z hlavních evropských dodavatelů. Všechny výrobky dodávané společností Ferm jsou vyráběny podle požadavků nejnáročnějších norem týkajících se výkonu a bezpečnosti. Jako součást naší firemní filozofie poskytujeme také vynikající zákaznický servis, který je podporován naší komplexní zárukou. Doufáme, že vám náš výrobek bude řádně sloužit mnoho let.

1. BEZPEČNOSTNÍ POKYNY



Přečtěte si přiložené bezpečnostní výstrahy, dodatečné bezpečnostní výstrahy a bezpečnostní pokyny. *Nebudete-li dodržovat tyto bezpečnostní výstrahy a pokyny, může dojít k úrazu elektrickým proudem, k vzniku požáru nebo k způsobení vážného zranění.*
Uschovejte tyto bezpečnostní výstrahy a pokyny pro budoucí použití.

V tomto návodu nebo na výrobku jsou použity následující symboly:



Označuje riziko osobního zranění, ztráty života nebo poškození nástroje v případě nedodržení pokynů v tomto návodu.



Označuje nebezpečí elektrického šoku.



Udržujte okolo stojící osoby v dostatečné vzdálenosti



Noste bezpečnostní brýle a ušní ochranu



Nosit respirátor.



Tento výrobek je vyroben v souladu s platnými bezpečnostními normami, které jsou uvedeny ve směrnicih EU.

Specifická bezpečnostní pravidla

- Nutno zkontrolovat následující položky:
 - *Zda souhlasí připojovací napětí stroje s napětím sítě.*
 - *Zda jsou síťový přívod a vidlice v dobrém stavu – silné, bez uzlů nebo poškození.*
- Zfunkčních důvodů nejsou otočné části tohoto stroje zakryty. Proto je velmi důležité být opatrný. Držte opracovávaný kus pevně, aby se zamezilo jeho vyklouznutí z vašich rukou. Nikdy se nedotýkejte brusných povrchů pracovního stroje rukama.
- Vyhýbejte se používání dlouhých prodlužovacích kabelů.

Před spuštěním stroje:

- Vždy udržujte přívodní kabely od pohyblivých částí stroje.
- Používejte ochranné brýle.
- Používejte prachovou masku.

Bezpečnost při práci s elektřinou

Při používání elektrických přístrojů je vždy třeba dodržovat bezpečnostní předpisy platné ve vašem státě. Sníží se tím nebezpečí požáru, zasažení elektrickým proudem a zranění osob. Pročtěte zde uvedené bezpečnostní pokyny a seznáme se i s bezpečnostními pokyny přiloženými k nástroji. Uložte tyto pokyny na bezpečném místě.



Vždy kontrolujte, jestli napájení odpovídá napětí na typovém štítku.

Používání prodlužovacích kabelů

Používejte pouze schválené prodlužovací kabely odpovídající příkonu přístroje. Minimální průřez vodiče je 1,5 mm². Používáte-li kabelový naviják, vždy ho odvíjte celý.

Stroj ihned vypněte v případě:

- Vadné síťové vidlice, síťového přívodu nebo poškození síťového rozvodu.
- Vadného vypínače.
- Kouře nebo zápachu z palíci se izolace.

2. INFORMACE O NÁŘADÍ

Určené použití

Tento stroj kombinuje všechny výhody horizontální i vertikální pásové brusky s kotoučovou bruskou. Jeho robustní konstrukce z litiny a oceli činí stroj vhodným pro každý druh broušení.

Technické údaje

| | |
|---|-------------------|
| Napětí | 230-240V~ 50Hz |
| Příkon | 350 W S2= 30 min* |
| Otáčky při chodu naprázdno brusný pás | 292 m/min |
| Otáčky při chodu naprázdno brusný kotouč | 1450 /min |
| Rozměry brusné | 915 X 100 mm |
| Rozměry kotouče | Ø 150 mm |
| Hmotnost | 12,2 kg |
| Lpa (akustický tlak) | 77+3 dB(A) |
| Lwa (akustická kapacita) | 90+3 dB(A) |

*S2=Maximální doba činnosti s výkonností 350 W

Vibrace

Velikost vibrací uvedená v tomto návodu k obsluze byla měřena podle normalizovaných požadavků, které jsou uvedeny v normě EN 60745 a může být použita pro vzájemné srovnání jednotlivých nářadí mezi sebou a tato hodnota může být použita pro předběžný odhad vibrací působících na obsluhu při uvedených aplikacích:

- použití tohoto nářadí pro jiné aplikace, nebo s odlišným nebo nedostatečně udržovaným příslušenstvím, může značně zvýšit hodnotu působících vibrací;
- doba, kdy je nářadí vypnuto nebo kdy je v chodu naprázdno, může dobu působení vibrací na obsluhu značně zkrátit.

Chraňte se před působením vibrací prováděním řádné údržby tohoto nářadí i jeho příslušenství, udržujte ruce v teple a provádějte práci správným způsobem.

Popis

Čísla v následujícím textu odkazují na obrázky na stranách 2 - 5.

1. Rám stroje
2. Motor
3. Zastavení válce a paralelní zastavení
4. Upínací páka

5. Dopravní váleček
6. Brusný pás
7. Hlavní vypínač
8. Ohrazení
9. Pohonný válec
10. Hliníkový kotouč
11. Brusný kotouč
12. Pracovní deska
13. Pokosová stupnice
14. Opěrné rameno
15. Připojení vysavače

3. SESTAVENÍ

Instalace

Vyhýbejte se používání dlouhých prodlužovacích kabelů. Nezapomeňte nechat dostatek prostoru kolem stroje pro opracovávané kusy, které se budou brousit.

Sestavení

- Položte rám stroje vzhůru nohama a zatlačte čtyři pryžové dorazy do patek rámu.
- Rám stroje, hliníkový kotouč (10) a pracovní deska (12) se dodávají v samostatných obalech.
- Zatlačte hliníkový kotouč na hřídel a upevněte kotouč po stranách imbusovými šrouby (Obr.B - D).
- Nasadte pracovní desku (12) shřídelem do rámu stroje a zajistěte ji šrouby po stranách rámu stroje. Zkontrolujte 90° úhel sloupku na pracovní desce a opět brusný kotouč, zda je úhel přesně 90° (Obr.E).
- Podle potřeby seřídte tento úhel kalibračním indikátorem.
- Pokosová stupnice (13), která se také dodává samostatně, se osadí na pracovní desku (13). Pomocí této pokosové stupnice je možno přesně určit úhel broušení.
- Ohrazení (8) pro pásovou brusku je možno umístit za nejzazší šroub krytu klínových řemenů. Takto je možno opracovávaný kus držet pevně proti pásu, bez většího nebezpečí.
- Připojte vysavač ke spojkám pro připojení vysavače (15).



Kzamezení zachycení opracovávaného kusu nebo prstů mezi pracovní desku (12) a brusný kotouč (11) nesmí mezera mezi pracovní deskou (12) a brusným kotoučem (11) přesáhnout 1,6 mm.

Volba brusného papíru

Hrubým brusným papírem (P 60) se obecně odstraňuje většina materiálu a pro dokončování se pak používá jemný brusný papír (P 150). Nerovný povrch se nejprve opracuje hrubým brusným papírem, až je rovný. Následně se k odstranění škrábanců, způsobených prvním druhem papíru, použije středně hrubý brusný papír (P 100). Jemného brusného papíru (P 150) se používá pro dokončení povrchu. Broušení musí pokračovat, až je povrch hladký.

Nasazení brusného papíru

Obr. F - H

Když se bruska drží brusným kotoučem, otáčejícím se proti vám, brusný pás se pohybuje podél horní části stroje zprava doleva. Z důvodu tohoto směru otáčení bude opracováván kus tlačem proti pravé straně ohrazení. Šipka uvnitř značí správný směr chodu brusného pásu (viz nákres). Není-li vyznačen žádný směr, brusný pás se musí nasadit tak, aby zvýšená část švu ležela ve směru otáčení pásu. Je velmi důležité, aby brusný pás byl ve správném směru. Stroj používá standardní brusné pásy 100 x 915 mm (6).

- Vytáhněte vidlici ze síťové zásuvky.
- Zatlačte upínací páku zcela doprava kuvolnění napnutí dopravních válečků (4).
- Zatlačte brusný pás podél obou dopravních válečků, začněte od zádi stroje.
- Zatlačte upínací páku zcela doleva. Nyní by měl být brusný pás zcela napnutý.
- Otočte dopravním válečkem přesně v pravém úhlu do směru brusných pásů, a to pomocí křídlové matky u pravého válečku. Směr chodu pásu je nastaven správně, jestliže okraje brusného pásu běžít souběžně s nosnou deskou.

Brusný kotouč

Obr. D

Pro brusný kotouč se používá papírových desek nebo desek se suchým zipem. Standardní průměr je 150 mm. Desky jsou samolepicí.

Vertical placing of the sanding belt

Obr. I

Pro širší možnosti brusného pásu se může použít jeho spodní strana, protože zde není žádná nosná deska. Pro snadný přístup k této spodní straně se brusný pás může umístit ve svislé poloze.

- Otevřeným klíčem povolte dvě matice na přední straně brusky, kolem hřídele levého dopravního válečku.
- Zatlačte brusný pás do požadované polohy.
- Obě matice opět utáhněte.
- Opracováváný kus nyní může ležet na pracovním povrchu místo na brusném pásu.
- Pracovní deska, která se používá brusným kotoučem, se nyní může se hřídelí zatlačit do otvoru v rámu stroje na levé straně brusky.
- Utáhněte šroub na zádi stroje.
- Pracovní deska se nyní může použít jako opěra pro broušení opracovávaného kusu proti brusnému pásu.

4. POUŽITÍ



Abyste měli stále přehled, stůjte vždy čelem ke stroji (Obr. A).

Zapnutí/Vypnutí

- Přepněte vypínač do polohy 'I' kuvedení brusky do chodu.
- Kvypnutí stroje se tento vypínač musí přepnout do polohy 'O'.
- Vždy udržujte síťový přívod od pohybujících se částí.
- Není třeba na opracováváný kus nijak tlačít, protože to jen zpomaluje rychlost brusného kotouče.

Broušení

Brusný pás a kotouč, dodávané s touto bruskou, jsou vhodné ke broušení kovů, dřeva a umělých hmot. Opracováváný kus by se měl při broušení vždy pevně držet. Není třeba žádného zvláštního tlaku. Opracováváný kus vedte přes brusný pás sem a tam, aby se zabránilo opotřebování brusného pásu a desky na jednom místě. Kulaté předměty je možno brousit na koncích brusného pásu. Opracováváné kusy, které jsou delší, než bruska, lze brousit při odstranění ohrazení.

Pozn.: Kzamezení štípání se dřevo musí brousit vždy podél vláken.

Kobroušení velmi měkkého povrchu je velmi praktické 'přivést částičky na povrch'. To se provádí následujícím způsobem: namočte již broušený povrch hadříkem nebo houbou a nechte jej dobře oschnout. Některá vlákna dřeva vystoupnou více, než jiná, což vede ke zhrubnutí povrchu. Nyní se tyto vyšší částičky

obrousí jemným brusným papírem. Výsledkem je pozoruhodně hladký povrch. Tento způsob by se neměl používat u lakovaného dřeva, protože lak se může vlhkostí odlupovat.

5. ÚDRŽBA



Před čištěním a prováděním údržby nářadí vždy vypněte a odpojte zástrčku napájecího kabelu od síťové zásuvky.

Pravidelně čistíte kryt nářadí měkkým hadříkem, pokud možno po každém použití. Ujistěte se, zda nejsou větrací otvory zaneseny prachem nebo jinými nečistotami. Odolnější nečistoty odstraňte pomocí měkkého hadříku navlženého v mýdlové pěně. Nepoužívejte žádná rozpouštědla, jako jsou benzín, líh, čpavek atd. Takové chemické látky mohou způsobit poškození dílů z umělé hmoty.

Výměna napájecího kabelu

Dojde-li k poškození napájecího kabelu, musí být vyměněn výrobcem, jeho autorizovaným servisem nebo osobou s příslušnou kvalifikací, aby bylo zabráněno možným rizikům.

Výměna síťové zástrčky (Pouze UK)

Dojde-li k poškození zástrčky se třemi kolíky, která je připojena k napájecímu kabelu nářadí a musí-li být tato zástrčka vyměněna, je důležité, aby byla původní zástrčka řádně zničena. Musí být nahrazena schválenou zástrčkou BS 1363, která je opatřena pojistkou 13A. Při zapojování vodičů postupujte podle následujících pokynů. Vodiče v napájecím kabelu mají následující barevné označení:

- modrá nulový vodič
- hnědá živý vodič

Protože vodiče v napájecím kabelu nářadí nemusí odpovídat barevnému označení příslušných svorek v zástrčce, postupujte následovně:

- Vodič, který má modrou barvu, musí být připojen k svorce, která je označena písmenem N nebo která má černou barvu.
- Vodič, který má hnědou barvu, musí být připojen k svorce, která je označena písmenem L nebo která má červenou barvu.

OCHRANA ŽIVOTNÍHO PROSTŘEDÍ



Poškozená a likvidovaná elektrická nebo elektronická zařízení musí být odevzdána ve sběrných dvorech, které jsou určeny pro tento účel.

Pouze pro země EU

Nevyhazujte elektrická nářadí do běžného domácího odpadu. Podle evropské směrnice 2012/19/EU týkající se likvidace elektrických a elektronických zařízení a její implementace do vnitrostátního práva, musí být nepoužívaná elektrická nářadí shromažďována odděleně a jejich likvidace musí být provedena tak, aby nedošlo k ohrožení životního prostředí.

ZÁRUKA

Záruční podmínky můžete nalézt na přiloženém záručním listě.

Na tomto výrobku a v tomto návodu mohou být prováděny změny. Technické údaje mohou být změněny bez předchozího upozornění.

NAMIZNI BRUSILNIK BGM1022 350W

Zahvaljujemo se vam za nakup izdelka Ferm. Postali ste lastnik izjemnega izdelka, proizvedenega s strani enega vodilnih evropskih dobaviteljev. Vsi izdelki podjetja Ferm so izdelani skladno z najvišjimi standardi delovanja in varnosti. Kot del naše filozofije nudimo tudi izjemno podporo kupcem, podprto z našo široko obsegajočo garancijo. Upamo, da boste med dolgoletno uporabo tega izdelka nadvse uživali.

1. VARNOSTNA NAVODILA



Pred uporabo naprave si pozorno preberite navodila za uporabo. Čimbolj se seznanite z njenimi funkcijami in osnovnimi operacijami. Za zagotovitev stalnega pravilnega delovanja servisirajte napravo skladno z navodili. **Navodila za uporabo in pripadajoča dokumentacija naj vam bo vedno dostopna.**

V tem navodilu za uporabo ali na stroju se nahajajo sledeči simboli:



Označuje nevarnost poškodb, smrti ali materialnih škod na napravi in predmetih zaradi neupoštevanja navodil, ki so zajeta v tem priročniku.



Označuje nevarnost električnega udara.



Druge osebe v bližini morajo stati v varni razdalji.



Uporabljajte zaščitna očala in zaščito za sluh.



Nosite protiprašno varovalno masko.



Produkt je v súlade s platnými bezpečnostnými štandardmi obsiahnutými v európskych smerniciach.

Specifična varnostna pravila

- Nujno preveriti sledeče pozicije:
 - Če soglaša priključevalna napetost naprave z napetostjo omrežja;
 - Če je mrežni dovod in vilica v dobrem stanju – močne, brez vozlov ali poškodovanja.
- Iz funkcijskih razlogov niso vrtljivi deli te naprave pokriti. Zato je zelo pomembno biti previden. Držite obdelani kos utrjeno tako, da bi se preprečilo njegovemu zdrknjenju iz vaših rok. Nikoli se ne dotikajte brusilnih površin delovne naprave s rokama.
- Izogibajte se uporabi dolgih podaljševalnih kablov.

Pred spuščanjem stroja:

- Vedno vzdržujte dovodne kable od pomičnih delov naprave;
- Uporabljajte zaščitna očala;
- Uporabljajte prašno masko.

Električna varnost

Ko uporabljate električna orodja vedno upoštevajte varnostna pravila, ki veljajo v vaši državi za zmanjšanje nevarnosti požara, električnega udara ali osebne poškodbe. Preberite naslednja navodila za vašo varnost, kot tudi priložena varnostna navodila. Hranite ta navodila na varnem kraju.



Vedno zagotovite, da je napetost napajanja enaki napetosti na ploščici s tehničnimi podatki o stroju.

Uporaba kabelskih podaljškov

Porabi le standardni podaljšek z žico premera min. 1.5 mm². Ko uporabljate navijalni podaljšek, odvij kabel do konca.

Napravo takoj izklopite v primeru:

- Poškodovane mrežne vilice, mrežnega dovoda ali poškodovanja mrežne napeljave;
- Poškodovanega stikala;
- Dima ali smrada iz opečene izolacije.

2. PODATKI O NAPRAVI

Predvidena uporaba

Ta naprava kombinira vse ugodnosti horizontalnega in vertikalnega tračnega brusilnika z kolutnim brusilnikom. Njegova močna konstrukcija iz litine in jekla dela napravo primerno za vsako sorto brušenja.

Tehnična specifikacija

| | |
|-----------------------------------|-------------------|
| Napetost | 230-240V~ 50Hz |
| Poraba energije | 350 W S2= 30 min* |
| Brusilni trak obrati, prosti tek | 292 m/min |
| Brusilni kolut obrati, prosti tek | 1450 /min |
| Dimenzije brusilni trak | 915 X 100 mm |
| Dimenzije brusilni kolut | Ø 150 mm |
| Masa | 12,2 kg |
| Hrup v prostem teku | 77+3 dB(A) |
| Hrup pri nazivni obremenitvi | 90+3 dB(A) |

*S2= Najdaljše obdobje delovanja s kapaciteto 350 W

Raven vibracij

Raven oddajanja vibracij, navedena na zadnji strani teh navodil za uporabo je bila izmerjena v skladu s standardiziranimi testi, navedenimi v EN 60745; uporabiti jo je mogoče za primerjavo različnih orodij med seboj in za predhodno primerjavo izpostavljenosti vibracijam pri uporabi orodja za namene, ki so omenjeni:

- uporaba orodja za drugačne namene ali uporaba skupaj z drugimi, slabo vzdrževanimi nastavki lahko znatno poveča raven izpostavljenosti;
- čas, ko je orodje izklopljeno ali ko teče, vendar z njim ne delamo, lahko znatno zmanjša raven izpostavljenosti.

Pred posledicami vibracij se zaščitite z vzdrževanjem orodja in pripadajočih nastavkov, ter tako, da so vaše roke tople, vaši delovni vzorci pa organizirani.

Opis

Številke v besedilih se nanašajo na diagrame na straneh 2-5.

1. Okvir naprave
2. Motor
3. Zaustavitev valja in paralelna zaustavitev
4. Pritrjevalni vzvod
5. Transportni valjček
6. Brusilni trak
7. Glavno stikalo
8. Ograja
9. Pogonski valj
10. Aluminijasti kolut
11. Brusilni kolut
12. Delovna plošča
13. Pokosna lestvica
14. Oporno rameno
15. Priklp sesalnika

3. SESTAVLJANJE

Namestitev

Izogibajte se uporabi dolgih podaljševalnih kablov. Ne pozabite pustiti dovolj prostora okrog naprave za obdelane kose, katere se bodo brusile.

Sestavljanje

- Okvir stroja položite na glavo in pritisnite štiri gumijasta ustavljalna v noge okvirja.
- Okvir stroja, aluminijasti kolut (10) in delovna plošča (12) so priloženi v ločenem paketu.
- Aluminijasti kolut potisnite na gred in pritrdite kolut ob straneh z vijaki imbus (slike B - D).
- Delovno ploščo (12) z gredjo vstavite v okvir stroja in jo zavarujte z vijaki na straneh okvirja stroja. Preverite 90° kot nagiba na delovni plošči in proti brusilnemu kolutu, če je ta kot točno 90° (slika E).
- Če je treba, nastavite ta kot s kazalnikom umerjanja.
- Skalo nagiba (13), ki se je tudi v ločenem paketu, natakните na delovno ploščo (12). S pomočjo skale nagiba lahko.
- Natančno določiti kot brušenja.
- Ograjo (8) za tračni brusilnik lahko namestite za najvišjim vijakom ščitnika traku V. Na ta način lahko obdelovanec trdno držite proti traku brez večje nevarnosti.
- Sesalnik priklpote na priključke za sesalnik (15).



Kpreprečevanju prijemanja obdelanega kosa ali prstov med delovno ploščo (12) in brusilni kolut (11) ne sme razmik med delovno ploščo (12) in brusilnim kolutom (11) presežati 1,6 mm.

Izbira brusilnega papirja

Z grobim brusilnim papirjem (P 60) se splošno odstranjuje večina materiala in za zaključevanje se potem uporablja fini brusilni papir (P 150). Ne izravnana površina se najprej obdela grobim s brusilnim papirjem tako, ko je enak. Potem se za odstranitev praskanj, povzročenih prvo sorto papirja, uporabi srednje grobi brusilni papir (P 100). Fini brusilni papir (P 150) se uporablja za dokončanje površine. Brušenje mora nadaljevati do takrat, ko je površina gladka.

Nataknitev brusilnega papirja

Slika F - H

Če držite brusilnik z brusilnim kolutom proti sebi, se brusilni trak premika z leve v desno vzdolž zgornjega dela stroja. Zaradi smeri vrtenja bo obdelovanec pritisnjen proti desni ograje. Puščica na notranji strani označuje pravo smer vrtenja brusnega traku (glejte sliko). Če smer ni označena, je treba brusni trak namestiti tako, da bo dvignjen del šiva nameščen v smer obračanja traku. Stroj uporablja standardne brusilne trakove 100 x 915 mm (6).

- Izvlecite vilico iz mrežne vtičnice.
- Vtaknite pritrjevalni vzvod popolnoma desno za sprostitvev nategnenja transportnih valjčkov (4).
- Vtaknite brusilni trak vzdolžno obeh transportnih valjčkov, začnite od zadnjega dela naprave.
- Vtaknite pritrjevalni vzvod popolnoma levo. Zdaj bi imel biti brusilni trak popolnoma napeti.
- Obrnite transportnim valjčkom točno v desnem kotu v smeri brusilnih trakov in to s pomočjo krilne matice pri desnem valjčku. Smer delovanja traka je nastavljen pravilno, če robovi brusilnega traka tečejo paralelno z nosilno ploščo.

Brusilni kolut

Slika. D

Za brusilni kolut se uporabljajo papirnaste mape ali mape s suho zadrگو. Standardni premer je 150 mm. Mape so samolepilne.

Vertikalna pozicija brusilnega traka

Slika. I

Za širše možnosti brusilnega traka se lahko uporabi njegova spodnja stran zaradi tega, da ni nobene nosilne plošče. Za enostaven dostop k tisti spodnji strani se brusilni trak lahko namesti v vertikalni poziciji.

- Odprtim ključem sprostite dve matice na srednjem delu brusilnika, okrog gredi levega transportnega valjčka.
- Vtaknite brusilni trak v zahtevano pozicijo.
- Obe matice ponovno privijte.
- Obdelavani komad zdaj lahko leži na delovni površini na mesto na brusilnem traku.
- Delovna plošča, ki se uporablja brusilni kolut, se zdaj lahko z gredjo vtakne v odprtino v okvirju naprave na levi strani brusilnika.
- Privijte vijak na zadnjem delu naprave.

- Delovna plošča se zdaj lahko uporabi kako opora za brušenje obdelovanega komada proti brusilnemu traku.

4. DELOVANJE



Vedno se postavite frontalno pred stroj, da ohranite pregled (Slika A).

Vklop/lzklop

- Preklopite stikalo v pozicijo 'I' k navedenju brusilnika v delovanje.
- Za izključitev naprave se ta stikalo mora preklopiti v pozicijo 'O'.
- Vedno vzdržujte mrežni dovod od gibljajočih se delov.
- Ni nujno na obdelavani komad nikakor pritiskati zaradi tega, da to samo upočasnjuje hitrost brusilnega koluta.

Brušenje

Brusilni trak in kolut, dobavljeni s tistim brusilnikom so primerni za brušenje kovin, lesa in plastike. Obdelavani komad bi se imel med brušenjem vedno trdo držati. Ni treba nobenega posebnega tlaka. Obdelavani komad vodite čez brusilni trak sem pa tja tako, da bi se preprečilo obrabljanju brusilnega traka in plošče na enem mestu. Okrogle predmete je možno brusiti na zaključkih brusilnega traka. Obdelavani komadi, ki so daljši kot brusilnik, lahko brusite po odstranitvi ograje.

Opomba: Kpreprečevanju cepanja se les mora vedno brusiti vzdolž vlaken.

Za brušenje zelo mehke površine je zelo praktično 'pripeljati delčke na površino'. To se izvaja na sledeči način: namočite že brušeno površino cunjo ali gobico in pustite ga dobro osušiti. Nekatera vlakna lesa izstopijo več ko druga, kaj vodi do raskavanja površine. Zdaj se tiste višje delce obrusijo finim brusilnim papirjem. Rezultatom je znamenito gladka površina. Ta način se ne bi imel uporabljati pri loščevalnem lesu zaradi tega, da se loščilo lahko z vlažnostjo odlupuje.

5. SERVISIRANIE IN VZDRŽEVANJE



Pri vzdrževalnih delih na motorju se najprej prepričajte, da je stroj odklopljen z vira napajanja.

Čiščenje

Zagotovite, da bodo prezračevalne reže čiste in tako preprečite pregrevanje motorja. Redno čistite okrove orodja z mehko krpo, najbolje po vsaki uporabi. Zagotovite, da bodo prezračevalne reže proste prahu in umazanije. Če slednja noče izpasti, uporabite mehko krpo, navlaženo z vodno milnico. Nikoli ne uporabljajte raztopin kot so bencin, alkohol, vodna raztopina amoniaka, itd. Slednje lahko poškodujejo plastične dele.

Zamenjava kabla ali vtikača

Če je kabel poškodovan, ga je potrebno zamenjati, in sicer gre za poseben kabel, ki je na voljo pri proizvajalcu oziroma servisni službi. Poškodovan kabel zavrzite takoj po zamenjavi. Priključitev kabla, čigar kontakti ali vodniki niso primerno pritrjeni, v vtičnico je nevarno.

Zamenjava električnega vtikača (samo ZK)

Če je uliti vtič s 3 nožicami, ki je priklopljen na napravo poškodovan in ga je treba zamenjati, je pomembno, da ga uničite pravilno in ga zamenjate z vtičem z vgrajeno varovalko 7 A, odobrenim v skladu z BS 1363 in, da upoštevate naslednja navodila za povezavo z žicami. Žice v električnem kablu so barvne in v skladu z naslednjo barvno kodo:

- modra nevtralna
- rjava napetost

Ker se morda barve žic v električnem kablu enote ne ujemajo z barvnimi oznakami, ki označujejo priključke v vtiču, postopajte na naslednji način:

- modra žica mora biti povezana s priključkom, označenim s črko N, ali je črne barve;
- rjava žica mora biti povezana s priključkom, označenim s črko L, ali je rdeče barve.

OKOLJE



Pokvarjene in/ali neizpravne električne ali elektronske naprave je potrebno odlagati na predpisanih reciklažnih mestih.

Samo za države ES

Električnih orodij ne vrzite stran v domače za smeti. Po Evropski smernici 2012/19/EU za WEEE (Odpadna električna in elektronska oprema) in njeno širitev v narodno pravo, je potrebno električna orodja, ki niso več uporabna, zbrati posebej in se jih znebiti na okolju prijazen način.

GARANCIJA

Garancijski pogoji so opisani na priloženem garancijskem listu.

Izdelek in navodila za uporabo se lahko spremenijo. Specifikacije se lahko spremenijo brez predhodnega obvestila.

SZLIFIERKA STOŁOWA BGM1022 350W

Dziękujemy za zakup tego produktu Ferm. Nabyliście Państwo doskonały produkt, dostarczany przez jednego z wiodących dostawców w Europie. Wszystkie produkty dostarczane Państwu przez Ferm są wytwarzane zgodnie z najwyższymi standardami wydajności i bezpieczeństwa. W ramach naszej filozofii zapewniamy również doskonałą obsługę klienta, wspartą wszechstronną gwarancją. Mamy nadzieję, że będziecie Państwo z przyjemnością korzystali z tego produktu przez wiele lat.

1. INSTRUKCJE DOTYCZĄCE BEZPIECZEŃSTWA



Przeczytać dołączone ostrzeżenia dotyczące bezpieczeństwa, dodatkowe ostrzeżenia dotyczące bezpieczeństwa oraz instrukcję. Nieprzestrzeganie ostrzeżeń dotyczących bezpieczeństwa oraz instrukcji może prowadzić do porażenia prądem, pożaru i/lub poważnych obrażeń ciała. **Zachować ostrzeżenia dotyczące bezpieczeństwa oraz instrukcję na przyszłość.**

Następujące symbole są umieszczone w instrukcji obsługi lub na produkcie:



W razie nieprzestzegania danej instrukcji obsługi może powstać oraz zginiecia personelu lub uszkodzenia narzędzia.



Wskazuje na niebezpieczeństwo porażenia prądem elektrycznym.



Obserwatorzy powinny się znajdować w oddaleniu.



Nosić okulary ochronne oraz ochraniać uszy.



Noś maskę przeciwpyłową.



Produkt spełnia wymogi odpowiednich norm bezpieczeństwa podanych w dyrektywach UE.

Szczególne zasady bezpieczeństwa

- Należy sprawdzić następujące rzeczy:
 - Czy podłączone napięcie jest zgodne z napięciem sieci zasilania;
 - Czy przewody zasilające i wtyczki są w dobrym stanie, mocne, nie poplątane i bez uszkodzeń.
- Z powodów funkcjonalnych obrotowe części maszyny nie są zakryte. Dlatego niezmiernie ważne jest zachowanie ostrożności. Trzymaj obrabiany materiał silnie, żeby zapobiec jego wysłzgnięciu się z rąk. Nigdy nie dotykaj rękami powierzchni szlifujących włączonej maszyny.
- Unikaj korzystania z długich przedłużaczy.

Zanim uruchomisz maszynę:

- Zawsze trzymaj przewody zasilające z dala od ruchomych części maszyny.
- Używaj okularów ochronnych.
- Używaj maski przeciwpyłowej.

Bezpečnost při práci s elektřinou

Při používání elektrických přístrojů je vždy třeba dodržovat bezpečnostní předpisy platné ve vašem státě. Sníží se tím nebezpečí požáru, zasažení elektrickým proudem a zranění osob. Pročtěte zde uvedené bezpečnostní pokyny a seznámte se i s bezpečnostními pokyny přiloženými k nástroji. Uložte tyto pokyny na bezpečném místě.



Vždy kontrolujte, jestli napájení odpovídá napětí na typovém štítku.

Používání prodlužovacích kabelů

Používejte pouze schválené prodlužovací kabely odpovídající příkonu přístroje. Minimální průřez vodiče je 1,5 mm². Používáte-li kabelový naviják, vždy ho odvíjte celý.

Natychmiast wyłącz maszynę w przypadku:

- Wadliwych wtyczek i przewodu zasilającego lub uszkodzenia przewodu zasilającego.
- Wadliwego wyłącznika.
- Dymu lub zapachu nadpalonej izolacji.

2. INFORMACJE O MASZYNIE

Przeznaczenie

Maszyna ta łączy zalety poziomej i pionowej szlifierki taśmowej z cechami szlifierki z krążkiem. Dzięki trwałej konstrukcji z żeliwa i stali maszyna nadaje się do każdego szlifowania.

Dane techniczne

| | |
|---|-------------------|
| Napięcie | 230-240V~ 50Hz |
| Zużycie mocy | 350 W S2= 30 min* |
| Taśma szlifująca obroty bez obciążenia | 292 m/min |
| Krążek szlifujący obroty bez obciążenia | 1450 /min |
| Wymiary taśma szlifująca | 915 X 100 mm |
| Wymiary krążek szlifujący | Ø 150 mm |
| Ciężar | 12,2 kg |
| Lpa (ciśnienie akustyczne) | 77+3 dB(A) |
| Lwa (potencjał akustyczny) | 90+3 dB(A) |

*S2=Maksymalny czas pracy z mocą 350 W

Poziom drgań

Poziom emisji drgań podany w tej instrukcji obsługi został zmierzony zgodnie ze standaryzowanym testem podanym w normie EN 60745; może on służyć do porównywania narzędzi ze sobą oraz do wstępnego oszacowania ekspozycji na drgania podczas użytkowania narzędzia do podanych zastosowań:

- używanie narzędzia do innych zastosowań lub z innymi lub źle konserwowanymi akcesoriami może znacząco zwiększać poziom ekspozycji;
- okresy, gdy narzędzie jest wyłączone lub okresy, gdy jest włączone, ale nie pracuje, mogą znacząco zmniejszać poziom ekspozycji.

Chronić się przed wpływem drgań, konserwując odpowiednio narzędzie i akcesoria, utrzymując ciepłotę dłoni oraz odpowiednio organizując pracę.

Opis

Liczby w tekście odnoszą się do rysunków na stronach 2-5.

1. Rama maszyny
2. Silnik
3. Blokada rolek i ruchu równoległego
4. Zacisk kłamry
5. Rolka napędowa

6. Taśma szlifująca
7. Włącznik główny
8. Przegroda
9. Rolka prowadząca
10. Krążek aluminiowy
11. Krążek szlifujący
12. Płyta robocza
13. Miernik kątowy
14. Dźwignia wspornikowa
15. Przyłączanie odkurzacza

3. MONTAŻ

Instalacja

Unikaj stosowania długich przedłużaczy. Nie zapomnij pozostawić wystarczająco dużo miejsca wokół maszyny na przedmioty, który będziesz szlifować.

Montaż

- Ustaw ramę maszyny na części frontowej i wciśnij cztery gumowe elementy mocujące w podstawę ramy.
- Rama maszyny, krążek aluminiowy (10) oraz płyta robocza (12) dostarczane są w oddzielnym opakowaniu.
- Wepchnij aluminiowy krążek na trzpień i zamocuj go za pomocą zatrzasku we wgłębieniu po stronie krążka (Rys.B-D).
- Umieść płytę roboczą (12) wraz z trzpieniem w ramie maszyny i zabezpiecz płytę roboczą zatrzaskiem w ścianie ramy maszyny. Sprawdź przy pomocy kątownika prostokątnego, umieszczonego pomiędzy płytą roboczą a krążkiem szlifującym, czy kąt wynosi dokładnie 90° (Rys.E).
- Jeśli to konieczne, wyreguluj ten kąt przy pomocy wskaźnika kalibracji.
- Miernik kątowy (13), również dostarczany oddzielnie, można umieścić na płycie roboczej (12). Przy wykorzystaniu miernika kąтового można precyzyjnie określić kąt szlifowania.
- Przegrodę (8) szlifierki taśmowej można umieścić za najwyższym położonym zatrzaskiem osłony paska klinowego. W ten sposób obrabiany materiał może zostać mocno uchwycony tuż obok taśmy bez większego ryzyka.
- Podłączyć odkurzacz do przyłączy odkurzacza (15).



W celu zapobieżenia wkręceniu obrabianego przedmiotu lub palców pomiędzy płytę roboczą (12) a krążek szlifujący (11) przestrzeń pomiędzy płytą roboczą (12) a krążkiem szlifującym (11) nie może przekraczać 1,6 mm.

Wybór paileru ściernego

Ogólnie większość materiałów może być szlifowana za pomocą grubego papieru ściernego (P 60); drobny papier ścierny (P 150) używany jest do polerowania. Powierzchnię nierówną obrabia się najpierw papierem grubym, szlifując ją aż do momentu, kiedy będzie równa. Następnie stosowany jest średnio-gruby papier ścierny (P 100) w celu usunięcia rys, spowodowanych użyciem papieru pierwszego typu. Drobny papier ścierny (P 150) używa się do polerowania. Szlifowanie należy kontynuować, dopóki powierzchnia nie będzie gładka.

Umieszczenie paileru ściernego

Rys F - H

Kiedy trzymasz szlifierkę krążkiem szlifującym w swoją stronę, taśma szlifująca przesuwana się z prawej strony na lewą wzdłuż górnej części maszyny. Ze względu na ten kierunek obrotów obrabiany przedmiot zostanie dociśnięty do prawej strony przegrody. Strzałka wewnątrz wskazuje właściwy kierunek biegu szlifującej taśmy (zob. rysunek). Jeśli żaden kierunek nie został wskazany, taśmę szlifującą należy umieścić tak, żeby zewnętrzna część styku skierowana była w kierunku ruchu obrotowego taśmy. Dlatego prawidłowe umieszczenie taśmy jest bardzo istotne. W maszynie stosuje się standardowe taśmy szlifujące 100 x 915 mm (6).

- Wyjmij wtyczkę z gniazda sieci zasilania.
- Przekręć zacisk klamry do końca w prawo, żeby zluźnić rolki napędowe (4).
- Naciągnij taśmę szlifującą wzdłuż obydwu rolek napędowych, zaczynając od tylnej części maszyny.
- Przekręć zacisk klamry zupełnie na lewo. Taśma szlifująca powinna być całkowicie naciągnięta.
- Ustaw rolę napędową prostopadle do kierunku taśm szlifujących za pomocą nakrętki na prawej rolce. Kierunek ruchu taśmy ustawiony jest prawidłowo, jeśli boki taśmy szlifującej przebiegają równoległe do płyty nośnej.

Krążeks szlifujący

Rys. D

Do krążków szlifujących wykorzystywany jest papier lub arkusze "rzepów". Standardowa średnica arkusza wynosi 150 mm. Arkusze są samoprzylepne.

Pionowe położenie taśmy szlifującej

Rys. I

W celu zwiększenia przydatności taśmy szlifującej można wykorzystywać także jej dolną stronę, gdyż nie ma tam płyty nośnej. Aby ułatwić dostęp do dolnej części, taśmę można ustawić w pozycji pionowej.

- Kluczem nasadkowym obluźnij dwie nakrętki na przedniej części szlifierki, obok osi lewej rolki napędowej.
- Unieś taśmę szlifującą do pożądanej pozycji.
- Dokręć z powrotem obie nakrętki.
- Obrabiany przedmiot może teraz spoczywać na stole roboczym, a nie na taśmie szlifującej.
- Dokręć gwint na tylnej części maszyny.
- Płytę roboczą, używaną dla krążka szlifującego, można teraz wcisnąć trzpieniem w otwór w ramie maszyny, z lewej strony szlifierki.
- Dokręć gwint z tyłu maszyny.
- Płyta robocza może być teraz wykorzystana jako podpora przy szlifowaniu przedmiotu taśmą szlifującą.

4. OBSŁUGA



Zawsze stoją przednie do maszyny, aby zawsze zachować przegląd (Rys. A).

- Włączenie On/Włączenie Off
- W celu uruchomienia szlifierki wciśnij wyłącznik do pozycji '1'.
- Żeby wyłączyć szlifierkę należy przełączyć ten sam wyłącznik na pozycję '0'.
- Trzymaj zawsze kabel zasilający z dala od ruchomych części maszyny.
- Nie ma potrzeby naciskania na obrabiany przedmiot – może to jedynie zmniejszyć szybkość krążka szlifującego.

Szlifowanie

Taśma i krążek szlifujący, znajdujące się w komplecie z tą szlifierką, nadają się do szlifowania metalu, drewna oraz powierzchni syntetycznych. Należy zawsze mocno trzymać obrabiany

przedmiot podczas szlifowania. Nie potrzeba do tego żadnego dodatkowego nacisku. Przesuwaj obrabiany przedmiot w górę i w dół nad taśmą szlifującą, żeby zapobiec zużyciu się taśmy i krążka szlifującego w jednym miejscu. Przedmioty okrągłe można szlifować końcówkami taśmy szlifującej. Przedmioty dłuższe niż sama szlifierka można szlifować po zdjęciu przegrody.

Nota bene: W celu zapobieżenia rozwarstwieniu, drewno należy zawsze szlifować wzdłuż jego włókien.

Aby uzyskać maksymalnie gładką powierzchnię można zastosować metodę "wyprowadzenia cząstek na powierzchnię". Polega ona na tym, że po wstępnym zeszlifowaniu moczy się powierzchnię za pomocą wilgotnej szmatki lub gąbki i pozwala jej wyschnąć. Niektóre włókna drewniane nabrzmiewają bardziej od pozostałych, co prowadzi do powstania bardziej szorstkiej powierzchni niż wcześniej. Następnie należy zeszlifować wierzchnią warstwę drobnym papierem ściernym, w efekcie czego otrzymamy znacznie bardziej wygładzoną powierzchnię. Metody tej nie powinno się jednak stosować do drewna lakierowanego, ponieważ lakier może odpryskiwać pod wpływem wilgoci.

5. KONSERWACJA



Przed rozpoczęciem czyszczenia i konserwacji zawsze wyłączać maszynę i wyjmować wtyczkę zasilania sieciowego z gniazdka.

Czyścić obudowę maszyny regularnie miękką ściereczką, najlepiej po każdym użyciu. Dopilnować, aby otwory wentylacyjne były wolne od pyłu, kurzu i zabrudzeń. Usuwać odporne zabrudzenia miękką ściereczką zwilżoną mydlinami. Nie używać żadnych rozpuszczalników, takich jak benzyna, alkohol, amoniak itp. Takie substancje chemiczne spowodują uszkodzenie części z tworzyw sztucznych.

Wymieniać przewody zasilania

Jeśli przewód zasilania jest uszkodzony, musi go wymienić producent, jego przedstawiciel serwisowy lub podobnie, odpowiednio wykwalifikowana osoba, aby uniknąć zagrożenia.

Wymiana wtyczki zasilania sieciowego (tylko Wielka Brytania)

Jeśli trójbójcowa wtyczka dołączona do urządzenia ulegnie uszkodzeniu i wymaga wymiany, należy ją poprawnie zniszczyć i wymienić na wtyczkę z bezpiecznikiem z atestem BS 1363/13A, przestrzegając poniższych instrukcji okablowania. Przewody w kablu zasilania sieciowego są oznaczone kolorami zgodnie z następującymi kodem:

- niebieski zerowy
- brązowy pod napięciem

Ponieważ kolory przewodów w przewodzie zasilania sieciowego urządzenia mogą nie być zgodne z oznaczeniami kolorowymi styków we wtyczce, postępować zgodnie z opisem poniżej:

- Przewód oznaczony niebieskim kolorem należy podłączyć do styku oznaczonego literą N lub kolorem czarnym.
- Przewód oznaczony brązowym kolorem należy podłączyć do styku oznaczonego literą L lub kolorem czerwonym.

SRODOWISKO



Uszkodzone i/lub niepotrzebne urządzenia elektryczne lub elektroniczne podlegają zbiórce w odpowiednich punktach recyklingu.

Tylko kraje WE

Nie wyrzucać elektronarzędzi wraz z odpadami z gospodarstw domowych. Zgodnie z dyrektywą 2012/19/EU dotyczącą zużytych urządzeń elektrycznych i elektronicznych oraz jej wdrożeniem do prawodawstwa krajowego, elektronarzędzia, które już nie nadają się do użytku, podlegają oddzielnej zbiórce oraz utylizacji w sposób przyjazny dla środowiska.

GWARANCJA

Warunki gwarancji są opisane w oddzielnej, dołączonej karcie gwarancyjnej.

Produkt i instrukcja obsługi podlegają zmianom. Dane techniczne podlegają zmianom bez uprzedzenia.

SLEFUITOR DE BANC BGM1022 350W

Va multumim ca ati achizitionat acest produs FERM. Procedand astfel, aveti acum un produs excelent, livrat de de unul din cei mai importanti furnizori din Europa. Toate produsele livrate de Ferm sunt fabricate respectand cele mai inalte standarde de performanta si siguranta. De asemenea, ca parte a filozofiei noastre, asiguram servicii de asistenta excelente si o garantie cuprinzatoare. Speram sa utilizati acest produs cu placere in anii ce urmeaza.

1. INSTRUCIUNI DE SIGURANTA



Cititi instructiunile de siguranta incluse in manual, si instructiunile de siguranta din brosură separată, inclusa in pachet. Nerespectarea atentionarilor de siguranta si a instructiunilor de siguranta poate duce la scurtcircuit, incendii si/sau raniri. Tineti la indemana avertizarile de siguranta si instructiunile pentru consultari ulterioare.

Urmatoarele simboluri sunt folosite in manualul de utilizare al produsului:



Indica riscul de ranire personala, de pierdere a vietii sau de deteriorare a masinii in cazul in care nu se respecta instructiunile din acest manual.



Pericol de electrocutare.



Vizitatorii nu au voie in spatiul de lucru.



Purtati ochelari de protectie si, protectie auditiva.



Purtati masca de protectie contra prafului.



Produsul este in conformitate cu standardele de siguranta aplicabile din directivele europene.

Instructiuni speciale de siguranta

- Urmatoarele aspecte trebuiesc respectate:
- Conectati aparatul la rețeaua de curent care corespunde voltajului masinii.
- Verificati daca cablul de curent si stecherul sunt in perfecta stare, fara taieturi, rupturi, incalcri.
- Partile in miscare ale masinii nu trebuie sa fie acoperite. Este foarte important sa fiti atenti la lucru, in timpul prelucrării cu masina. Tineti piesa de prelucrat cu fermitate, pentru a nu o scapa din mana. Nu atingeti niciodata cu mana hartia de slefuit in timp ce masina merge.
- Evitati folosirea prelungitoarelor.

Inainte de inceperea lucrului:

- Cablul de alimentare sa fie intotdeauna departe de partile in miscare ale masinii.
- Folositi ochelari de protectie.
- Folositi masca de protectie impotriva prafului

Instructiuni de siguranta privind alimentarea electrica

Cand folositi masini electrice respectati intotdeauna instructiunile de siguranta specific tarii dumneavoastra pentru a reduce riscul de incendiu, scurtcircuit si ranire. Cititi urmatoarele instructiuni de siguranta.



Verificati intotdeauna daca tensiunea rețelei electrice de alimentare corespunde cu cea inscrisa pe eticheta masinii.

Folosirea prelungitoarelor

Folositi doar prelungitoare compatibile cu puterea masinii cu o grosime minima de 1.5mm². Daca folositi rola de prelungitor, desfasurati tot cablul de pe rola.

Opriti imediat masina daca:

- Scanteia de la perii este foarte mare in tipul functionării masinii.
- Cablul de curent este taiat sau stecherul este deteriorat.
- Daca miroase a izolatie sau scoate fum.
- Daca intreruptorul este defect.

2. INFORMATII DESPRE MASINA

Domeniul de utilizare

Aceasta masina combina avantajele masinii de slefuit cu banda, atat orizontala cat si verticala, cu cele ale unui slefuitor cu disc. Constructia solida, din otel, a masinii o fac potrivita pentru toate operatiile de slefuire.

Specificatii tehnice

| | |
|--------------------------------|------------------|
| Alimentare | 230-240 V, 50 Hz |
| Putere | 350W S2= 30 min* |
| Turatia slefuitor cu disc | 292m/min |
| Dimensiune banda de slefuit | 1450 /min |
| Dimensiune disc de slefuit | 915 X 100 mm |
| Dimensiune disc pentru șlefuit | Ø 150 mm |
| Greutate | 12.2 kg |
| Lpa (Nivel presiune sonora) | 77+3 dB(A) |
| Lwa (Nivel putere acustica) | 90+3 dB(A) |

*S2= Perioada maxima de operare la capacitatea de 350 W

Nivelul vibratiilor

Nivelul vibratiilor mentionat in acest manual a fost masurat in conformitate cu un test standardizat precizat in EN 60745; poate fi folosit pentru a compara o scula cu alta si ca evaluare preliminara a expunerii la vibratii atunci cand folositi scula pentru aplicatiile mentionate

- utilizarea sculei pentru alte aplicatii sau cu accesorii diferite sau prost intretinute, poate creste semnificativ nivelul de expunere;
- momentele in care scula este oprita sau cand functioneaza dar nu executa nici o lucrare, pot reduce semnificativ nivelul de expunere.

Protejati-va impotriva vibratiilor prin intretinerea sculei si a accesoriilor sale, pastrand mainile calde si organizand procesele de lucru.

Descriere

Numerele din text se refera la diagramele de la paginile 2-5.

1. Corpul masinii
2. Motor
3. Opritor paralel
4. Clapeta intindere banda
5. Rola transportoare banda
6. Banda de slefuit
7. Buton Pornit/Oprit
8. Opritor

9. Rola avans
10. Disc de aluminiu
11. Disc de slefuire
12. Masa de lucru
13. Scala inclinata
14. Brat de suport
15. Duza conectare la aspirator

3. ASAMBLAREA

Instalarea

Evitati folosirea prelungitoarelor prea lungi. Aveti grija sa lasati spatiu in jurul masinii pentru a putea slefui piesele.

Asamblarea

- Presati cele patru picioare antiderapante, din cauciuc, pe talpa masinii.
- Cadrul masinii, discul de aluminiu (10) si masa de lucru (12) sunt ambalate separat.
- Puneti discul de aluminiu pe ax si strangeti-l cu ajutorul surubului in partea laterala a discului (Fig.B - D).
- Pozitionati masa de lucru (12) cu axul in cadrul masinii si asigurati-o cu surub in partea laterala. Verificati ca masa de lucru si discul de slefuit sa formeze un unghi de exact 90° (Fig.E).
- Daca este necesar, ajustati unghiul.
- Scala pentru slefuire in unghi (13), care este deasemenea ambalata separat, poate fi acum plasata pe masa de lucru(12). Cu ajutorul acestei scale unghiul de slefuire poate fi perfect reglat.
- Opritorul (8) al slefuitorului cu banda poate fi pus in spatele ultimului surub al capacului de protectie al curelei in V. Astfel piesa de prelucrat poate fi tinuta cu fermitate pe banda de slefuit, fara pericole mari.
- Conectati furtunul aspiratorului la duza de conectare (15).



Pentru a nu va prinde degetele sau piesa de prelucrat intre masa de lucru (12) si discul de slefuire (11), spatiul dintre masa de lucru (12) si discul de slefuire (11) nu trebuie sa fie mai mare de 1.6 mm.

Alegerea hartiei de slefuit

Pentru slefuire grosiera se foloseste hartia cu granulatie mai mare (P 60), iar pentru finisare hartia cu granulatie mai fina (P 150). Daca

suprafat de slefuit nu este uniforma trebuie slefuita cu hartie dura pana la uniformizare. Apoi se foloseste harta de granulatatie medie (P 100) pentru a indeparta urmele lasate de hartia grosiera. Slefuirea trebuie efectuata in etape, folosind mai multe granulatii, pana cand suprafata este fina.

Montarea benzii de slefuit

Fig. F - H

Cand masina este pozitionata cu discul de slefuit catre dumneavoastra, banda de slefuire se misca de la dreapta la stanga de-a lungul partii superioare a masinii. Tinand cont de aceasta directie piesa de prelucrat se va tine in dreapta opritorului. Banda de slefuire are marcata cu sageata pe interior directia de miscare (vezi foto). Daca nu este nici o sageata, atunci banda de slefuit trebuie montata cu partea mai inalta a lipiturii in directia de miscare a masinii. Este foarte importanta ca banda de slefuit sa fie corect montata. Pe aceasta masina se pot folosi benzi de slefuire cu dimensiunea standard de 100 x 915mm (6):

- Scoateti stecherul din priza.
- Impingeti clapeta (4) in dreapta complet, pentru a slabi tensiunea dintre rolele de transport.
- Puneti banda de slefuire pe ambele role transportoare, prin spatele masinii.
- Impingeti clapeta in stanga complet. Acum banda de slefuit ar trebui sa fie complet intinsa.
- Pozitionati rola transportoare din fata, utilizand surubul din dreapta rolei, astfel incat sa fie in unghi drept fata de directia benzii. Directia de rulare a benzii de slefuit este corecta atunci cand este paralela cu baza de rulare.

Discul de slefuire

Fig. D

Hartia de slefuit cu diametrul standard de 150mm se foloseste pentru discul de slefuire. Discurile de slefuire sunt auto-adezive.

Montarea verticala a benzii de slefuit

Fig. I

Pentru o mai mare flexibilitate partea inferioara a benzii poate fi folosita deoarece nu este o baza de rulare acolo. Pentru aceasta banda de slefuit poate fi montata vertical.

- Slabiti cele doua suruburi de langa rola de avans, in partea din fata a masinii.

- Ridicati banda de slefuit in pozitia dorita.
- Strangeti la loc cele doua suruburi.
- Piesa de lucru poate fi tinuta acum si in alta pozitie.
- Masa de lucru, care se foloseste la slefuitorul cu disc, poate fi montata acum in partea din stanga a masinii, cu ajutorul axului.
- Strangeti surubul din spatele masinii.
- Masa de lucru poate fi folosita acum, ca suport pentru piesa de lucru pe banda de slefuit. PE

4. OPERAREA MASINII



Stati intodeuna in fata masinii pentru vizibilitate buna. (Fig. A).

Pornirea/Oprirea masinii

- Apasati butonul '1' pentru a porni masina.
- Pentru a opri masina apasati butonul '0'.
- Cablul de alimentare sa fie intotdeauna tinut departe de partile in miscare.
- Nu trebuie sa apasati tare pe piesa de prelucrat, acest lucru doar incetinind viteza de slefuire.

Slefuirea

Benzile de slefuire si discurile de slefuire livrate, cu masina de slefuit, se pot folosi pentru a slefui lemn, metal sau suprafete sintetice. Piesa de prelucrat trebuie tinuta cu fermitate, dar fara a aplica o presiune prea mare. Miscati piesa de prelucrat in sus si in jos pe banda de slefuit pentru a nu uza, panza sau baza de rulare, intr-un loc. Piese rotunde pot fi slefuite la capetele benzii de slefuit. Piese mai lungi decat banda de slefuit pot fi slefuite daca indepartati opritorul.

NB: Pentru a preveni ruperea fibrei, lemnul va fi slefuit intodeuna in lungul fibrei.

Pentru a obtine o suprafata foarte fina, puteti folosi urmatoarea metoda: cu ajutorul unei carpe sau a unui burete udati usor suprafata deja slefuita; lasati sa se usuce bine, apoi slefuiti din nou cu hartie fina. Aceasta metoda nu se aplica pentru lemnul lacuit sau vopsit.

5. INTRETINERE



Inainte de curatare si intretinere, opriti alimentarea electrica a masinii si scoateti stecherul din priza.

Curatati regulat carcasa masinii cu o carpa moale, de preferat dupa fiecare utilizare. Curatati fantele de aerisire de praf si murdarie. Indepartati murdaria persistenta cu o carpa inmuiata in apa cu sapun. Nu folositi solventi precum benzina, alcool, amoniac, etc. Astfel de substante chimice pot deteriora componentele sintetice.

Inlocuirea cablului de alimentare

In cazul in care cablul de alimentare este deteriorat, acesta trebuie inlocuit, in service-ul agreat de producator, sau de catre alt personal calificat, pentru a evita pericolele.

Înlocuirea fișei de la priza de rețea (valabil numai pentru Marea Britanie)

Dacă fișa cu 3 contacte atașată de unitate este deteriorată și trebuie înlocuită, este important să fie eliminată corespunzător și înlocuită cu o siguranță fuzibilă aprobată BS 1363/13A, respectând următoarele instrucțiuni de legare la rețea. Firele cablului de rețea au culorile în conformitate cu următorul cod:

- albastru neutru
- maro sub tensiune

În cazul în care culorile firelor de la cablul de rețea al unității nu corespunde cu marcajele colorate care identifică terminalele ștecherului, procedați după cum urmează:

- Firul albastru trebuie conectat la terminalul care este marcat cu litera N sau are culoarea neagră.
- Firul maro trebuie conectat la terminalul care este marcat cu litera L sau are culoarea roșie.

MEDIU



Aparatele electrice sau electronice, accesoriile, si ambalajele trebuie sortate si colectate in locurile de reciclare corespunzatoare.

Numai pentru tarile din CE

Nu aruncati echipamentele electrice impreuna cu gunoiul menajer. Conform indicatiei europene

2012/19/EU pentru echipamente electrice si electronice uzate si a implementarii sale la nivel european, echipamentele actionate electric scoase din uz trebuie colectate separat si evacuate intr-o maniera ecologica.

GARANTIE

Conditile de garantie pot fi gasite in "Conditii de garantie", livrate in brosură separata.

Produsul si manualul de utilizare pot suferii modificari. Specificatiile se pot modifica fara o notificare prealabila.

ШЛИФОВАЛЬНЫЙ СТАНОК BGM1022 350W

Благодарим за приобретение продукта Ferm. Теперь у Вас есть продукт отличного качества от одного из лучших поставщиков Европы. Вся продукция компании Ferm производится в соответствии с наивысшими стандартами производительности и безопасности. Политика нашей компании также включает превосходное обслуживание клиентов и полную гарантию. Мы надеемся, что этот продукт прослужит Вам многие годы.

1. ИНСТРУКЦИИ ПО ТЕХНИКЕ БЕЗОПАСНОСТИ



Внимательно прочтите предупреждения о соблюдении техники безопасности, дополнительные предупреждения о соблюдении техники безопасности и инструкцию.

Несоблюдение предупреждений о соблюдении техники безопасности и инструкций может привести к поражению электрическим током, пожару и/или серьезным травмам. Сохраните предупреждения о соблюдении техники безопасности и инструкцию для дальнейшего использования.

Приведенные ниже значки используются в данном руководстве или на продукте:



Риск повреждения инструмента и/или травм, смерти в случае несоблюдения инструкций данного руководства.



Вероятность поражения электрическим током.



Не позволяйте приближаться посторонним.



Надевайте средства защиты органов слуха и зрения.



Носите противопылевой респиратор.



Данное изделие соответствует применимым стандартам безопасности европейских директив.

Особые инструкции по технике безопасности

- Необходимо проверить следующее:
 - *Соответствие напряжения станка напряжению в сети питания.*
 - *Сетевой шнур и штекерную вилку на отсутствие повреждений и надежность контактов.*
- Из соображений функциональности вращающиеся узлы станка не имеют ограждений. Поэтому крайне важно соблюдать осторожность. Следует прочно удерживать обрабатываемую деталь и не позволять ей выскользывать из рук. Запрещено касаться шлифовальных поверхностей работающего станка руками.
- Избегать применения удлинительного кабеля большой протяженности.

Перед началом работы на станке:

- Убедиться, что сетевой шнур не касается движущихся узлов станка.
- Надеть защитные очки.
- Надеть респиратор.

Электробезопасность

При эксплуатации электрических машин всегда соблюдайте действующие правила техники безопасности для снижения риска пожара, поражения электрическим током и травм. Прочитайте настоящие требования, а также входящую в комплект инструкцию по технике безопасности. Храните инструкции в месте, обеспечивающем их сохранность!



Всегда убеждайтесь в том, что питание соответствует напряжению, указанному на заводской табличке.

Применение удлинительных кабелей

Используйте только предназначенные для этой цели удлинительные кабели, рассчитанные на питание машины. Минимальное сечение провода должно быть 1,5 мм². При использовании кабельной катушки всегда разматывайте катушку полностью.

В следующих случаях выключите инструмент немедленно:

- Неисправна вилка, сетевой кабель или поврежден сетевой шнур.
- Неисправен выключатель.
- Появление дыма или запаха горелой изоляции.

2. СВЕДЕНИЯ ОБ ЭЛЕКТРОИНСТРУМЕНТЕ

Предполагаемое использование

В данной модели сочетаются преимущества ленточно-шлифовального станка горизонтальной и вертикальной компоновки с достоинствами дисковой шлифовальной машинки. Конструкция машины из чугуна и стали позволяет выполнение любых шлифовальных операций.

Технические данные

| | |
|------------------------------|--------------------|
| Напряжение | 230-240 В~ 50Hz |
| Потребляемая мощность | 350 Вт S2= 30 мин* |
| Шлифовальная лента | 292 /мин |
| число оборотов без нагрузки | |
| Шлифовальный круг | 1450 / /мин |
| число оборотов без нагрузки | |
| Размер шлифовальная лента | 915 X 100 мм |
| Размер шлифовальный круг | Ø 150 мм |
| Масса | 12,2 кг |
| Lpa (уровень шума) | 77+3 дБ (A) |
| Lwa (уровень давления звука) | 90+3 дБ (A) |

*S2=Максимальная продолжительность работы с мощностью 350 Вт

Уровень вибрации

Уровень вибрации, указанный в конце данного руководства по эксплуатации был измерен в соответствии со стандартизированным испытанием, содержащимся в EN 60745; данная характеристика может использоваться для сравнения одного инструмента с другим, а также для предварительной оценки воздействия вибрации при использовании данного инструмента для указанных целей:

- при использовании инструмента в других целях или с другими/неисправными вспомогательными приспособлениями уровень воздействия вибрации может значительно повышаться;
- в периоды, когда инструмент отключен или функционирует без фактического

выполнения работы, уровень воздействия вибрации может значительно снижаться.

защищайте себя от воздействия вибрации, поддерживая инструмент и его вспомогательные приспособления в исправном состоянии, поддерживая руки в тепле, а также правильно организовав свой рабочий процесс

Описание

Цифры в тексте относятся к схемам на страницах 2 – 5.

1. Станина
2. Электродвигатель
3. Упор барабана и параллельного хода
4. Рукоятка зажима
5. Приводной барабан
6. Шлифовальная лента
7. Главный выключатель
8. Ограждение (упор)
9. Ведущий барабан
10. Алюминиевый диск
11. Шлифовальный круг
12. Стол
13. Угловая шкала
14. Опорный кронштейн
15. Соединение для пылесоса

3. СБОРКА

Монтаж

Избегайте применения удлинительного кабеля чрезмерной длины. Оставьте достаточно места вокруг станка для обрабатываемых деталей.

Сборка

- Поставить станину основанием вверх и установить 4 резиновых пробки в её опоры.
- Станина, алюминиевый диск (10) и стол (12) поставляются каждая в отдельной упаковке.
- Надеть алюминиевый диск на вал и закрепить его болтом под торцевой ключ в боковине диска (Рис.В-D).
- Поместить стол (12) с валом на станину и закрепить стол болтом в боковине станины. Угольником проверить точность угла 90° (между столом и шлифовальным кругом, Рис.Е).
- При необходимости отрегулировать этот угол с помощью калибра.

- Угловая шкала (13), также поставляемая отдельно, монтируется на стол (12). По этой шкале можно точно определить угол заточки.
- Ограждение (8) станка монтируется за верхним болтом кожуха клинового ремня. Благодаря этому обрабатываемую деталь можно удерживать в плотном контакте с лентой, не нарушая техники безопасности.
- Подсоединить пылесос к соединениям для пылесоса (15).



Во избежание попадания обрабатываемой детали или ваших пальцев между столом (12) и шлифовальным кругом (11) зазор между ними не должен превышать 1,6 мм.

Выбор шлифовальной ленты

Крупной абразивной лентой (зерно 60) снимают основную часть материала, а мелкая (зерно 150) используется для чистовой обработки. Неровную поверхность сначала шлифуют крупнозернистой лентой до образования ровной поверхности. Затем применяется лента средней зернистости (зерно 100) для удаления царапин, образованных лентой первого типа. Мелкая абразивная лента (зерно 150) используется для чистовой (финишной) обработки. Шлифование должно продолжаться до получения гладкой поверхности.

Установка шлифовальной ленты

Рис. F - H

Если встать со стороны шлифовального круга, абразивная лента будет перемещаться справа налево в верхней части станка. Следовательно, обрабатываемая деталь должна будет прижиматься к правой стороне ограждения. Стрелка на внутренней стороне указывает правильное направление хода шлифовальной ленты (см. рисунок). Если направление не указано, шлифовальную ленту следует надевать так, чтобы выпуклая часть соединительного шва смотрела по направлению хода ленты. Поэтому правильная установка шлифовальной ленты очень важна. В станке применяются стандартные шлифовальные ленты размером 100x915 мм (6).

- Вынуть штекерную вилку из сетевой розетки.
- Перевести рукоятку зажима в крайнее правое положение для снятия натяжения приводных барабанов (4)
- Надеть абразивную ленту на оба приводных барабана, начиная с тыльной стороны станка.
- Перевести рукоятку зажима в крайнее левое положение. Теперь шлифовальная лента должна быть полностью натянута.
- Повернуть приводной барабан точно под прямым углом к направлению движения шлифовальной ленты с помощью барашка и правого барабана. Направление хода ленты отрегулировано правильно, если боковые стороны шлифовальной ленты движутся параллельно опорной плите.

Шлифовальный круг

Рис. D

Для шлифовального круга применяются наждачные диски на бумажной основе или с тыльным покрытием типа "липучки". Стандартный диаметр 150 мм. Диски самоприклеивающиеся.

Вертикальная установка шлифовальной ленты

Рис. I

В целях более универсального использования абразивной ленты, можно задействовать ее нижнюю сторону, т.к. там нет опорной плиты. Для облегчения доступа к этой стороне ленты ее можно установить вертикально:

- Гаечным рожковым ключом ослабить две гайки на лицевой стороне станка около вала левого приводного барабана.
- Поднять шлифовальную ленту в нужное положение.
- Снова затянуть обе гайки.
- Обрабатываемая деталь теперь может опираться на стол, а не на шлифовальную ленту.
- Рабочий стол, используемый для шлифовального диска, теперь можно ввести с помощью вала в отверстие в станине в левой боковине станка.
- Затянуть болт на тыльной стороне станка.
- Стол теперь можно использовать в качестве опоры при шлифовании детали лентой.

4. ЭКСПЛУАТАЦИЯ



Всегда стоят фронтальные к машине, чтобы всегда держать обзор (Рис. А).

Включение/Выключение

- Включить шлифовальный станок, повернув выключатель в положение «I».
- Для выключения станка перевести тот же выключатель в положение «0». Сетевой шнур не должен касаться движущихся элементов машины.
- Не следует нажимать на обрабатываемую деталь, это лишь замедляет вращение шлифовального круга.

Шлифование

Шлифовальные лента и круг в комплекте с данным станком предназначены для обработки поверхностей из металлов, дерева и синтетических материалов. Во время шлифования обрабатываемая деталь должна прочно удерживаться. Дополнительного нажима не требуется. Во избежание износа ленты и круга в одном месте, следует перемещать обрабатываемую деталь вперед-назад по шлифовальной поверхности. Круглые предметы можно шлифовать на концах ленты. Крупногабаритные детали можно обрабатывать со снятым упором-ограничителем.

Примечание: Во избежание расщепления дерево всегда необходимо шлифовать вдоль волокон.

Для получения очень гладкой поверхности используется так называемый метод «вывода частиц на поверхность». Для этого смачивают уже отшлифованную поверхность тканью или губкой и дают ей полностью высохнуть. Древесные волокна набухают неравномерно, отчего образуется неровная (более шероховатая, чем раньше) поверхность. Теперь ее обрабатывают мелкозернистой лентой и получают в результате необыкновенно гладкую поверхность. Данный метод не годится, однако, для лакированного дерева, т.к. из-за влаги лак может отстать.

5. ОБСЛУЖИВАНИЕ



Перед очисткой и обслуживанием всегда отключайте электроинструмент от электропитания.

Регулярно очищайте корпус электроинструмента мягкой тряпкой, желательно, после каждого использования. Убедитесь, что вентиляционные отверстия чисты от пыли и грязи. Для удаления особо сильных загрязнений используйте мягкую тряпку с мыльной пеной. Не используйте растворители, такие как бензин, спирт, аммиак и т. д. Химические вещества повредят синтетические компоненты.

Замена кабеля питания

В случае повреждения кабеля питания его необходимо заменить у производителя, агента по обслуживанию или лиц, имеющих соответствующую квалификацию.

Замена штекера питания (только для Великобритании)

В случае повреждения 3-контактного разъема питания его необходимо заменить на штекер с предохранителем с сертификатом BS 1363/13A с соблюдением инструкций по соединению. Провода в кабеле питания кодированы по цвету следующим образом:

- синий без напряжения
- коричневый под напряжением

В силу того, что провода кабеля питания не могут соответствовать цветовым обозначением клемм разъема питания, действуйте следующим образом:

- Синий провод необходимо подсоединить к клемме, обозначенной буквой N или окрашенной в черный цвет.
- Коричневый провод необходимо подсоединить к клемме, обозначенной буквой L или окрашенной в красный цвет.

Окружающая среда



Неисправные электрические и электронные изделия необходимо сдавать в соответствующие пункты утилизации.

Только для стран

Ευρωπαϊκοοικονομικού κοινότητας

Не выбрасывайте электроинструменты в обычные мусорные корзины. В соответствии с Европейской директивой 2012/19/EU об утилизации отработанного электрического и электронного оборудования и ее реализации в государственном законодательстве электроинструменты, которые больше не могут использоваться по назначению необходимо подвергать утилизации дружелюбным по отношению к окружающей среде способом.

Γарантия

Γарантийные условия приведены на отдельном гарантийном листе.

В изделие и руководство пользователя могут быть внесены изменения. Спецификации могут быть изменены без предварительного оповещения.

**ΛΕΙΑΝΤΗΡΑΣ ΠΑΓΚΟΥ
BGM1022 350W**

Ευχαριστούμε που αγοράσατε αυτό το προϊόν Ferm. Έτσι αποκτήσατε ένα εξαιρετικό προϊόν, που παραδίδεται από έναν από τους κορυφαίους προμηθευτές στην Ευρώπη. Όλα τα προϊόντα που σας παραδίδονται από τη Ferm είναι κατασκευασμένα σύμφωνα με τα αυστηρότερα πρότυπα απόδοσης και ασφάλειας. Ως μέρος της φιλοσοφίας μας, παρέχουμε επίσης εξαιρετική εξυπηρέτηση πελατών, η οποία υποστηρίζεται από την εκτενή μας εγγύηση. Ελπίζουμε να απολαύσετε αυτό το προϊόν για πολλά χρόνια στο μέλλον.

1. ΟΔΗΓΙΕΣ ΑΣΦΑΛΕΙΑΣ



Διαβάστε τις εσώκλειστες προειδοποιήσεις ασφαλείας, τις πρόσθετες προειδοποιήσεις ασφαλείας και τις οδηγίες. Η μη τήρηση των προειδοποιήσεων ασφαλείας και των οδηγιών μπορεί να έχει ως αποτέλεσμα ηλεκτροπληξία, πυρκαγιά και/ή σοβαρό τραυματισμό. Φυλάξτε τις προειδοποιήσεις ασφαλείας και τις οδηγίες για μελλοντική αναφορά.

Τα σύμβολα που ακολουθούν χρησιμοποιούνται στο εγχειρίδιο χρήστη ή πάνω στο προϊόν:



Επισημαίνει τον κίνδυνο πρόκλησης σωματικών βλαβών, θανάτου ή βλάβης στο μηχάνημα σε περίπτωση μη τήρησης των οδηγιών που αναγράφονται σε αυτή το εγχειρίδιο.



Επισημαίνει τον κίνδυνο ηλεκτροπληξίας.



Κρατήστε σε απόσταση τους παρευρισκομένους.



Φοράτε γυαλιά ασφαλείας και ωτοασπίδες.



Φορέσατε μία μάσκα προστασίας απτί την σκόνη.

CE Το προϊόν συμμορφώνεται με τα εφαρμοσίμα πρότυπα ασφαλείας στις Ευρωπαϊκές Οδηγίες.

Ειδικοί κανονες ασφαλείας

- Θα πρέπει να ελέγξετε τα παρακάτω σημεία:
 - Η ονομαστική τιμή της τάσης του μηχανήματος πρέπει να αντιστοιχεί με την τάση του δικτύου.
 - Το καλώδιο τροφοδοσίας και ο ρευματολήπτης (φίς) θα πρέπει να είναι σε καλή κατάσταση, άθικτα, χωρίς κίμμους και φθορές.
- Τα περιστρεφόμενα μέρη του μηχανήματος δεν είναι καλυμμένα για λήιγους λειτουργικίτητας. Συνεπώς, είναι πολύ σημαντική να είστε προσεκτικοί. Να κρατάτε καλά το κομμάτι στο οποίο εργάζεστε, ώστε να μην σας φύγει απί τα χέρια. Ποτέ μην ακουμπήσετε με τα χέρια σας τις επιφάνειες λείανσης του μηχανήματος, ενίσω αυτί βρίσκειται σε λειτουργία.
- Αποφύγετε τη χρήση μακρών καλωδίων προέκτασης.

Πριν απο τη χρήση του μηχανήματος:

- Να κρατάτε το καλώδιο ρεύματος μακριά απί τα κινούμενα μέρη του μηχανήματος.
- Να φοράτε προστατευτικά γυαλιά.
- Να φοράτε μάσκα για τη σκίφνη.

Ηλεκτρική ασφάλεια.

Όταν χρησιμοποιείτε ηλεκτρικά εργαλεία να τηρείτε πάντα τους κανίνες ασφαλείας που ισχύουν στη χώρα σας, για να περιορίσετε τον κίνδυνο πυρκαγιάς, ηγεκτροπληξίας και τραυματισμού. Διαβάστε τις εσωκλειφίμενες οδηγίες ασφαλείας. Φυλάξετε αυτές τις οδηγίδς σε ασφαλές μέρος.



Να ελέγχετε πάντα αν η τροφοδοσία ηλεκτρικού ρεύματος αντιστοιχεί στην ηλεκτρική τάση που αναγράφεται στην πινακίδα τεχνικών στοιχείων του μηχανήματος.

Χρήση μπαλαντέζας

Χρησιμοποιήστε μίνο εγκεκριμένο καλώδιο, κατάλληλο για την ισχύ εισίδου του μηχανήματος. Το ελάχιστο μέγεθος αγωγού είναι 1,5 mm. Όταν χρησιμοποιείτε μπαλαντέζα σε καρούλα, να ξετυλίγετε τελειώς την καρούλα.

Απενεργοποιήστε άμεσα το μηχάνημα αν διαπιστώσετε:

- Υπερβολική παραγωγή σπινθήρων στις ψήκτρες άνθρακα ή δακτυλιοειδή φωτιά στον συλλέκτη
- Διακοπή κυκλώματος στο φίς ρευματολήψίας, στο καλώδιο ρεύματος ή ζημιά στο καλώδιο ρεύματος.
- Βλάβη διακόπτη.
- Καπνό ή οσμή καμμένης μόνωσης

2. ΠΛΗΡΟΦΟΡΙΕΣ ΓΙΑ ΤΟ ΜΗΧΑΝΗΜΑ

Προβλεπόμενη χρήση

Το συγκεκριμένο μηχάνημα συνδυάζει φίλα τα πλεονεκτήματα του οριζίντου και του κατακίριφου ταινιολειαντήρα με εκείνα του δίσκου λείανσης. Η στιβαρή κατασκευή του απί χυτοσίδηρο και χάλυβα καθιστά το μηχάνημα κατάλληλο για φίλες τις εργασίες λείανσης.

Τεχνικές προδιαγραφές

| | |
|---------------------------------------|-------------------|
| Τάση ρεύματος | 230-240V~ 50Hz |
| Κατανάλωση ρεύματος | 350 W S2= 30 min* |
| Ταινία λείανσης στροφές, χωρίς φορτίο | 292 m/min |
| Δίσκος λείανσης στροφές, χωρίς φορτίο | 1450 /min |
| Διαστάσεις ταινία λείανσης | 915 X 100 mm |
| Διαστάσεις δίσκος λείανσης | 150 mm |
| Βάρος | 12,2 kg |
| Lpa (ηχητική πίεση) | 77+3 dB(A) |
| Lwa (ηχητική ισχύς) | 90+3 dB(A) |

*S2=H μέγιστη χρονική περίοδος λειτουργίας, με ισχύ 350 W.

Επίπεδο κραδασμών

Το επίπεδο εκπομπής κραδασμών που αναφέρεται στο παρόν εγχειρίδιο οδηγιών έχει μετρηθεί σύμφωνα με την τυποποιημένη δοκιμή που αναφέρεται στο EN 60745. Μπορεί να χρησιμοποιηθεί για τη σύγκριση ενός εργαλείου με άλλο και ως προκαταρκτική εκτίμηση της έκθεσης σε κραδασμούς κατά τη χρήση του εργαλείου για τις αναφερόμενες εφαρμογές

- η χρήση του εργαλείου σε άλλες εφαρμογές ή με άλλα ή κακωσυντηρημένα αξεσουάρ μπορεί να επηρεάσει σημαντικά το επίπεδο έκθεσης
- οι χρόνοι που το εργαλείο είναι

απενεργοποιημένο ή λειτουργεί χωρίς να εκτελεί εργασία, μπορεί να μειώσουν σημαντικά το επίπεδο έκθεσης

Προστατευτείτε έναντι των επιδράσεων των κραδασμών συντηρώντας το εργαλείο και τα αξεσουάρ του, διατηρώντας τα χέρια σας ζεστά και οργανώνοντας τα σχήματα εργασίας σας.

Περιγραφή

Οι αριθμοί στο κείμενο αναφέρονται στα διαγράμματα στις σελίδες 2-5

1. Πλαίσιο μηχανήματος
2. Κινητήρας
3. Αναστολέας κυλίνδρου και παράλληλος αναστολέας
4. Λαβή σύμπλεξης
5. Κύλινδρος μεταφοράς
6. Ταϊνία λείανσης
7. Κεντρικός διακίπτης
8. Ράχη
9. Κύλινδρος κίνησης
10. Δίσκος αλουμινίου
11. Δίσκος λείανσης
12. Βάση εργασίας
13. Ράχη με μοιρογνωμίνιο
14. Βραχίονας στήριξης
15. Σύνδεση για ηλεκτρική σκούπα

και στερεώστε τη χρησιμοποιώντας το μπουλνί που υπάρχει στο πλάι του πλαισίου του μηχανήματος. Χρησιμοποιήστε μια γωνία 90° για να βεβαιωθείτε ότι η γωνία που σχηματίζει η βάση εργασίας με το δίσκο λείανσης είναι ακριβώς 90° (Εικ.5).

- Εάν χρειάζεται, ρυθμίστε τη γωνία χρησιμοποιώντας τις ενδείξεις βαθμονόμησης.
- Επάνω στη βάση εργασίας (13) μπορείτε να τοποθετήσετε τη ράχη με το μοιρογνωμίνιο (13), η οποία παραδίδεται επίσης ξεχωριστά. Χρησιμοποιώντας τη ράχη με το μοιρογνωμίνιο, μπορείτε να καθορίσετε με ακρίβεια τη γωνία λείανσης.
- Μπορείτε να τοποθετήσετε τη ράχη (8) του ταινιολεπαντήρα πίσω από το ανώτερο μπουλνί του προστατευτικού καλύμματος του τραπεζοειδούς μάντα. Με αυτήν τον τρόπο μπορείτε να στερεώσετε καλά το κομμάτι που κατεργάζεστε επάνω στην ταϊνία λείανσης, χωρίς να διατρέχετε κίνδυνο.
- Συνδέστε την ηλεκτρική σκούπα στη σύνδεση για ηλεκτρική σκούπα (15).



Για να αποφύγετε τον εγκλωβισμό του κομματιού ή των δακτύλων σας μεταξύ της βάσης εργασίας (12) και του δίσκου λείανσης (11), η απόσταση μεταξύ της βάσης εργασίας (12) και του δίσκου λείανσης (11) δεν πρέπει να υπερβαίνει τα 1,6 mm.

3. ΣΥΝΑΡΜΟΛΟΓΗΣΗ

Εγκατάσταση

Αποφύγετε τη χρήση μακρών καλωδίων προέκτασης. Μην ξεχάσετε να αφήσετε επαρκή ελεύθερο χώρο γύρω από το μηχανήμα, προκειμένου να μπορέσετε να χειριστείτε τα κομμάτια που θέλετε να λείανετε.

Συναρμολογηση

- Τοποθετήστε το πλαίσιο του μηχανήματος επάνω στην κεφαλή και πιέστε τους τέσσερις ελαστικούς αναστολεις μέσα στο πέλαμα του πλαισίου.
- Το πλαίσιο μηχανήματος, ο δίσκος αλουμινίου (10) και η βάση εργασίας (12) παραδίδονται σε ξεχωριστή συσκευασία.
- Πιέστε το δίσκο αλουμινίου επάνω στον άξονα και στερεώστε τον χρησιμοποιώντας το μπουλνί άλλην που υπάρχει στο πλάι του δίσκου (Εικ.2 - 4).
- Τοποθετήστε τη βάση εργασίας (12), με τον άξονα μέσα στο πλαίσιο του μηχανήματος,

Η επιλογή του γυαλμοχαρτού

Μπορείτε να χρησιμοποιήσετε χοντρή γυαλφοχαρτο (P 60) για γενικές εργασίες λείανσης και, στη συνέχεια, να χρησιμοποιήσετε ψιλή γυαλφοχαρτο (P 150) για το φινιρίσμα. Οι ανώμαλες επιφάνειες θα πρέπει να λειαίνονται αρχικά με χοντρή γυαλφοχαρτο έως ίτιου γίνονται ομαλές. Στη συνέχεια, μπορείτε να χρησιμοποιήσετε γυαλφοχαρτο μέτριας τραχύτητας (P 100) για να αφαιρέσετε τα ίχνη που άφησε ο πρώτος τύπος γυαλφοχαρτου. Για το φινιρίσμα χρησιμοποιήστε ψιλή γυαλφοχαρτο (P150). Η λείανση θα πρέπει να συνεχίζεται έως ίτιου γίνει ομαλή η επιφάνεια.

Τοποθέτηση του γυαλμοχαρτου

Εικ. F - Η

Όταν ο δίσκος λείανσης είναι στραμμένος προς το μέρος σας, η ταϊνία λείανσης στο επάνω τμήμα του μηχανήματος κινείται από τα δεξιά προς τα αριστερά. Αφίγω αυτής της

περιστροφής, το κομμάτι θα πιεστεί επάνω στην δεξιά πλευρά της ράχης. Το βέλος που υπάρχει στο εσωτερικί υποδεικνύει τη σωστή φορά περιστροφής της ταινίας λείανσης (βλέπε σχέδιο). Εάν δεν υποδεικνύεται η φορά περιστροφής, τήτε η ταινία λείανσης θα πρέπει να τοποθετηθεί έτσι ώστε η πλευρά της ραφής που προεξέχει να είναι στραμμένη προς την κατεύθυνση που κινείται η ταινία. Επομένως, είναι πολύ σημαντική να τοποθετηθεί σωστά η ταινία λείανσης. Το μηχάνημα χρησιμοποιεί τυποποιημένες ταινίες λείανσης, με διαστάσεις 100 x 915 (6):

- Αποσυνδέστε το ρευματολήπτη (φικς) απί την πρίζα,
- Πιέστε τη λαβή σύμπλεξης εντελώς προς τα δεξιά για να εκτονώσετε τους κυλίνδρους μεταφοράς (Εικ. 1: 14).
- Πιέστε την ταινία λείανσης κατά μήκος των κυλίνδρων μεταφοράς, ξεκινώντας απί το πίσω μέρος του μηχανήματος,
- Πιέστε τη λαβή σύμπλεξης εντελώς προς τα αριστερά. Μετά απί αυτί, η ταινία λείανσης θα πρέπει να είναι εντελώς τεντωμένη.
- Στρέψτε τον κύλινδρο μεταφοράς απί ορθή γωνία, ως προς την κατεύθυνση της ταινίας λείανσης, χρησιμοποιώντας το παξιμάδι-πεταλούδα που υπάρχει στον δεξί κύλινδρο.
- Η κατεύθυνση κίνησης της ταινίας λείανσης είναι σωστά ρυθμισμένη εάν οι πλευρές της ταινίας κινούνται παράλληλα προς την πλάκα των ρουλεμάν.

Ο δίσκος λείανσης

Εικ. D

Στο δίσκο λείανσης μπορείτε να χρησιμοποιήσετε δίσκους απί χαρτί ή “velcro”. Η κανονική διάμετρος είναι 150 mm. Οι δίσκοι είναι αυτοκίλλητοι.

Κατακορυφη τοποθετηση της ταινίας λείανσης

Εικ. I

Η απουσία πλάκας ρουλεμάν δίνει μεγαλύτερη ευελίξη στην ταινία λείανσης, γεγονός που σας δίνει τη δυνατότητα να χρησιμοποιήσετε την κάτω πλευρά της. Για εύκολη πρσίβαση στην κάτω πλευρά της ταινίας λείανσης, μπορείτε να την τοποθετήσετε σε κατακίρυφη θέση.

- Ξεσπίξτε τα δύο παξιμάδια που υπάρχουν στο εμπρός μέρος του μηχανήματος λείανσης, γύρω απί τον άξονα του αριστερού

κυλίνδρου μεταφοράς, χρησιμοποιώντας ένα γερμανική κλειδί.

- Πιέστε την ταινία λείανσης έως το σημείο που επιθυμείτε.
- Σφίξτε και πάλι τα δύο παξιμάδια.
- Τώρα μπορείτε να στηρίξετε το κομμάτι που κατεργάζεστε επάνω στη βάση εργασίας και fixi στην ταινία λείανσης.
- Με αυτί τον τρτίπο, μπορείτε να τοποθετήσετε τη βάση εργασίας του δίσκου λείανσης, μαζί με τον άξονά της, μέσα στην οπή του πλαισίου που υπάρχει στην αριστερή πλευρά του μηχανήματος λείανσης.
- Σφίξτε το μπουλίνι που υπάρχει στην πίσω πλευρά του μηχανήματος.
- Μπορείτε πλέον να χρησιμοποιήσετε τη βάση εργασίας για να στηρίξετε το κομμάτι επάνω στην ταινία λείανσης.

4. ΛΕΙΤΟΥΡΓΙΑ



Πάντα να σταθεί μετωπική στη μηχανή, ώστε να κρατούν πάντα τη γενική εικόνα (Εικ. Α.)

Ενεργοποίηση On/Απενεργοποίηση Off

- Για να θέσετε το μηχανήμα λείανσης σε λειτουργία πιέστε το διακίπτη προς τη θέση ‘1’.
- Για να διακίψετε τη λειτουργία του μηχανήματος, πιέστε τον ίδιο διακίπτη προς τη θέση ‘0’.
- Να κρατάτε το καλώδιο ρεύματος μακριά απί τα κινούμενα μέρη του μηχανήματος.
- Δεν υπάρχει λφίγος να ασκείτε πίεση στο κομμάτι που θέλετε να λειάνετε, καθώς κάτι τέτοιο θα προκαλέσει μίνον την επιβράδυνση του δίσκου λείανσης.

Λειτουργία λείανσης

Η ταινία και ο δίσκος λείανσης που συνοδεύουν το συγκεκριμένο μηχανήμα είναι κατάλληλοι για λείανση επιφανειών απί μέταλλο, ξύλο ή συνθετικά υλικά. Κατά τη διάρκεια της λείανσης θα πρέπει να συγκρατείτε καλά το κομμάτι στο οποίο εργάζεστε. Δεν χρειάζεται η εφαρμογή επιπλέον πίεσης. Για να αποφύγετε την ανομοίφορφη φθορά της ταινίας ή του δίσκου λείανσης θα πρέπει να μετακινείτε το κομμάτι επάνω-κάτω. Μπορείτε να λειάνετε τα στρογγυλά αντικείμενα στις άκρες της ταινίας λείανσης. Για να λειάνετε κομμάτια που έχουν μεγαλύτερο μήκος απί το μηχανήμα λείανσης μπορείτε να αφαιρέσετε τη ράχη.

Σημείωση: Για να απύγετε την εκτευσή σκλήθρων, η λείανση τυ ύλου θα πρέπει να γίνεται παράλληλα με τα νερά τυ.

Για να κατεργαστείτε πολύ μαλακές επιφάνειες, υπάρχει μια πολύ πρακτική μέθοδος προετοιμασίας της επιφάνειας'. Θα πρέπει να κάνετε τα εξής: υγράνετε την επιφάνεια που έχετε ήδη λειάνει, χρησιμοποιώντας ένα πανί ή ένα σφουγγάρι και αφήστε την να στεγνώσει εντελώς. Κάποιες ίνες του ξύλου θα διογκωθούν περισσότερο απfi τις υπfiλοπιες, με αποτέλεσμα η επιφάνεια να γίνει τραχύτερη απfi fi, ti ήταν. Πλέον θα μπορείτε να κατεργαστείτε αυτές τις ανωμαλίες με ψιλιfi γυαλιfiχαρτο. Το αποτέλεσμα είναι μια εκπληκτικά λεία επιφάνεια. Ωστόσο, αυτή η μέθοδος είναι ακατάλληλη για λείανση βερνικωμένων ξύλων, διfiτι η υγρασία ενδέχεται να αποκολλήσει το βερνίκι.

5. ΣΥΝΤΗΡΗΣΗ



Πριν τον καθαρισμό και τη συντήρηση, πάντα να απενεργοποιείτε το μηχάνημα και να αφαιρείτε το φις ρευματοληψίας από την πρίζα.

Καθαρίζετε τα περιβλήματα του μηχανήματος τακτικά με ένα μαλακό πανί, κατά προτίμηση μετά από κάθε χρήση. Να βεβαιώνετε ότι τα ανοίγματα αερισμού είναι ελεύθερα από σκόνη και ακαθαρσίες. Αφαιρείτε κάθε επίμονη ακαθαρσία με τη χρήση ενός μαλακού πανιού που το έχετε υγράνει με σαπυνοδιάλυμα. Μη χρησιμοποιείτε οποιοδήποτε διαλύτη όπως βενζίνη, οινόπνευμα, αμμωνία κλπ. Τα χημικά αυτού του είδους θα προξενήσουν ζημιά στα συνθετικά εξαρτήματα.

Αντικατάσταση των καλωδίων ρεύματος

Αν το καλώδιο ρεύματος έχει υποστεί ζημιά, πρέπει να αντικατασταθεί από τον κατασκευαστή, τον αντιπρόσωπό του για σέρβις ή παρόμοια εξειδικευμένα άτομα, για την αποφυγή κινδύνου.

Αντικατάσταση φις ρευματοληψίας (Ην. Βασίλειο μόνο)

Αν έχει υποστεί ζημιά το χυτό 3-πολικό φις που είναι συνδεδεμένο στη μονάδα και χρειάζεται αντικατάσταση, είναι σημαντικό να καταστραφεί σωστά το φις και να αντικατασταθεί από φις εγκεκριμένο κατά BS 1363 με ασφάλεια 13Α και να τηρηθούν οι παρακάτω οδηγίες σύνδεσης. Οι αγωγοί στο καλώδιο ρεύματος δικτύου είναι χρωματισμένοι σύμφωνα με τον ακόλουθο κώδικα:

- μπλε ουδέτερο
- καφέ φάση

Επειδή τα χρώματα των αγωγών στο καλώδιο ρεύματος δικτύου της μονάδας μπορεί να μην αντιστοιχούν με τις έγχρωμες ενδείξεις που χαρακτηρίζουν τους ακροδέκτες στο φις, ενεργήστε ως εξής:

- Ο αγωγός με μπλε χρώμα πρέπει να συνδεθεί στον ακροδέκτη που φέρει σήμανση με γράμμα N ή έχει μαύρο χρώμα.
- Ο αγωγός με καφέ χρώμα πρέπει να συνδεθεί στον ακροδέκτη που φέρει σήμανση με γράμμα L ή έχει κόκκινο χρώμα.

ΠΕΡΙΒΑΛΛΟΝ



Ο ηλεκτρικός ή ηλεκτρονικός εξοπλισμός που παρουσιάζει βλάβη ή έχει φθάσει στο τέλος της ωφέλιμης ζωής του πρέπει να παραδίδεται στις κατάλληλες τοποθεσίες ανακύκλωσης.

Μόνο για χώρες ΕΚ

Μην απορρίπτετε τα ηλεκτρικά εργαλεία στα οικιακά απορρίμματα. Σύμφωνα με την Ευρωπαϊκή οδηγία 2012/19/ΕΥ περί αποβλήτων ηλεκτρικού και ηλεκτρονικού εξοπλισμού και την εφαρμογή του στο εθνικό δίκαιο, τα ηλεκτρικά εργαλεία που δεν μπορούν να χρησιμοποιηθούν πλέον πρέπει να συλλέγονται ξεχωριστά και να απορρίπτονται με τρόπο φιλικό προς το περιβάλλον.

ΕΓΓΥΗΣΗ

Μπορείτε να βρείτε τις προϋποθέσεις της εγγύησης στη χωριστή εσώκλειστη κάρτα εγγύησης.

Το προϊόν και το εγχειρίδιο χρήστη υπόκεινται σε αλλαγή. Οι προδιαγραφές μπορεί να αλλάξουν χωρίς άλλη ειδοποίηση.

СТОЛНА КОМБИНИРАНА БРУСИЛКА BGM1022 350W

Благодариме за купувањето на овој FERM производ. Со тоа имате одличен производ, испорачан од еден од водечките добавувачи во Европа. Сите производи доставени од страна на FERM се произведени според највисоките стандарди на перформанси и безбедност. Како дел од нашата филозофија обезбедуваме одлична услуга за клиентите, со врвна сеопфатна гаранција. Се надеваме дека ќе уживате користејќи го овој производ многу наредни години.

1. БЕЗБЕДНОСНИ УПАТСТВА



Прочитајте ги приложените, дополнителните безбедносни предупредувања и упатствата. Погрешното следење на безбедносните предупредувања и упатствата може да доведе до струен удар, пожар и/или тешки повреди. **Чувајте ги безбедносните предупредувања и упатствата за да можете повторно да ги прочитате.**

Следните симболи се користат во упатствата или на производот:



Означува ризик од повреда, губење на живот или оштетување на алатот во случај на непочитување на упатствата.



Укажува на опасност од струен удар.



Носете заштитна маска за очи и уши.



Носат маска прашина.



Присутните лица да стојат подалеку.



Производот е во согласност со важечките стандарди за безбедност во Европските смерници.

Посебни безбедносни упатства

- Следните точки треба да се проверат:
 - Приклучниот напон на машината треба да одговара со главниот напон.
 - Дали се кабелот и приклучокот во добра состојба: цврсти, без лабави завршетоци или оштетување.
- Од функционални причини, вртливите делови од машината не се покриени. Затоа е важно да бидете внимателни. Држете го парчето цврсто, за не се лизне од вашите раце. Никогаш со рацете не ги допирајте брусните површини на машината.
- Избегнувајте користење на долги продолжни кабли.

Пред работење со машината:

- Чувајте го кабелот подалеку од подвижните делови на машината.
- Носете заштитни очила.
- Носете маска за заштита од прашина.

Електрична безбедност

При користење на електрични машини почитувајте ги безбедносните правила во вашата земја, за да го намалите ризикот од пожар, струен удар и повреди. Прочитајте ги следните безбедносни упатства и приложените безбедносни упатства.



Секогаш проверувајте дали напонот на напојувањето одговара на наведениот напон на плочката.

Користете продолжни кабли

Користете само одобрени продолжни кабли погодни за влезната моќност на машината. Најмал попречен пресек е 1,5 mm². Кога се користи кабел во ролна, секогаш целосно да го одмотате.

Веднаш исклучете ја машината ако:

- Прекумерна искра на јаглените четкички и горење на прстенот во колекторот.
- Има прекин на главна приклучница, главен кабел или оштетен на главен кабел.
- Дефектен прекинувач
- Има чад или смрдеа од изгорена изолација

2. ИНФОРМАЦИЈА ЗА МАШИНАТА

Намена

Оваа машина ги комбинира сите предности од хоризонтална и вертикална трачна брусилка со оние на брусилка со диск. Силната конструкција од сив лив и челик ја прави машината погодна за секоја работа со брусење.

Технички податоци

| | |
|--|-------------------|
| Напон | 230-240V~ 50Hz |
| Влезна моќност | 350 W S2= 30 мин* |
| Брзина без оптеретување | 292 м/мин |
| Брзина без оптеретување на брусен диск | 1450 /мин |
| Големина на брусна лента | 915 X 100 мм |
| Големина на брусен диск | Ø 150 мм |
| Тежина | 12.2 кг |
| Lpa (Ниво на звучен притисок) | 77+3 dB(A) |
| Lwa (Ниво на звучна моќност) | 90+3 dB(A) |

*S2= Максимално време на користење со капацитет од 350 W

Ниво на вибрации

Нивото на емисијата на вибрациите, наведено во упатството, е измерено во согласност со стандардизиран тест даден во EN 60745; тој може да се користи за споредување на еден алат со друг како и за прелиминарна процена на изложеност на вибрации при користење на алатот во споменатите апликации:

- користењето на алатот за различни апликации или со различни или слабо одржуван прибор, може значително да го зголеми нивото на изложеност;
- времето кога алатот е исклучен или кога работи но не ја врши работата, може значително да го намали нивото на изложеност.

Заштитете се од ефектите на вибрациите со одржување на алатот и приборот, рацете да ви бидат топли и организирајте ги работните навики.

Опис

Броевите во текстот се однесуваат на дијаграмите на стр.2-5.

1. Рамка на машината
2. Мотор

3. Валчест и паралелен граничник
4. Рачка за стегање
5. Транспортен валјак
6. Брусна лента
7. Оп/оф прекинувач
8. Граничник
9. Валјак за отклонување
10. Алуминиумски диск
11. Брусен диск
12. Работна маса
13. Скала за косо сечење
14. Рамка за потпирање
15. Приклучок за правосмукалка

3. Монтажа

Поставување

Избегнувајте користење на долги продолжни кабли. Не заборавете да оставите доволно слободен простор околу машината за брасуње на работното парче.

Монтажа

- Ставете ја рамката на машината во нејзината глава и притиснете ги четирите гумени граничници во подножјето од рамката.
- Рамката на машината, алуминиумскиот диск (10) и работната маса (12) се испорачани во одделно пакување.
- Притиснете го алуминиумскиот диск на вратилото и стегнете го дискот со помош на имбус завртки од страна на дискот (сл. В-D).
- Поставете ја работната маса (12) со вратилото во рамката на машината и обезбедете ја со завртки, од надворешната страна од рамката.
- Проверете го отклонот од 90° на работната маса и на брусниот дискот, дали е точно 90° (сл. Е).
- Ако е потребно, дотерајте го овој агол со индикатор за калибрација.
- Скалата за косо сечење (13), која исто така се испорачува посебно, може да се постави врз работната маса (12).
- Со користење на оваа скала, може прецизно да се одреди аголот на брусење.
- Потпирачот (8) за трачна брусилка може да се постави зад горните завртка на браникот на V-ременот. На овој начин, работното парче може цврсто да стои во однос на лентата, без големи опасности.
- Поврзете ја правосмукалката преку приклучокот за правосмукалка (15).



За да се спречи прикештување на работното парче или вашите прсти помеѓу работната маса (12) и брусниот диск (11), просторот помеѓу работната маса (12) и дискот (11) не смее да е поголем од 1,6 мм.

Избор на брусна хартија

Со крупна брусна хартија (Р 60), генерално, може да се отстрани поголем дел од материјалот, потоа со фина брусна хартија (Р 150) да се изведе завршно брусеење. Нерамните површини прво се третираат со крупна брусна хартија и се брусат додека не се порамнат. Средната брусна хартија (Р 100) се користи за отстранување на гребнатини предизвикани од страна на претходниот тип на брусна хартија. Фината брусна хартија (Р 150) се користи за завршна обработка. Брусеењето се изведува додека површината не стане мазна.

Поставување на брусна хартија

Сл. F - H

Кога машината за брусеење е поставена така дискот да се врти кон вас, брусната лента се движи од десно кон лево, по должина на горниот дел од машината. Поради оваа насока на вртење, работното парче ќе биде притиснато врз десната страна на потпирачот. На внатрешната стрелка се покажува вистинската насока на движење на брусната лента (види цртеж). Ако не е индицирана насоката, брусната лента треба да се постави така подигнатиот дел од работ да се наоѓа во насоката на движењето на лентата. Затоа е многу важно брусната лента да е поставена во правилна насока. Машината користи стандардни 100 x 915 mm брусни ленти (6):

- Извлечете го кабелот од струја.
- Притиснете ја рачката за стегање на десно, до крај, за да се затегнат транспортните валци (4).
- Притиснете ја брусната лента по должина на двата транспортни валци, почнувајќи од задната страна од машината.
- Притиснете ја рачката за стегање на лево, до крај. Брусната лента е затегната.
- Вртете го транспортниот валјак точно под прав агол во насока на брусната лента, со помош на крилестата навртка на десниот валјак. Насока на движењето на лентата е точно дотерана ако страните на лентата се движат паралелно со плочата.

The sanding disc

Сл. D

Хартија или „velcro“ плочи се користат за брусен диск. Стандарден пречник е 150 mm. Плочите се самолепливи..

Вертикално поставување на брусна хартија

Сл. I

За поголема флексибилност на брусната хартија таа може да се користи од долната страна, зашто таму не се наоѓа вртлива плоча. За лесно приоѓање до долната страна, брусната лента може да се постави во вертикална положба.

- Одвртите ги двете навртки од предната страна на машината, околу вретеното на левиот валјак, со помош на клуч.
- Притиснете ја брусната лента во сакана положба.
- Стегнете ги двете завртки.
- Работното парче сега може да се постави врз работната површина, наместо врз брусната лента;
- Работната маса, која се користи за брусен диск, сега може да се турне со вратилото во отворот од рамката, од левата страна од машината.
- Стегнете ги завртките од задната страна на машината.
- Работната маса сега може да се користи како потпирач на парчето кое се бруси со брусна лентата.

4. РАБОТА



Секогаш да стоите пред машината, така да имате добар преглед (Сл. А).

Вклучување и исклучување

- Притиснете го прекинувачот во положба „1“, за да ја вклучите машината.
- За исклучување на машината, притиснете го истиот прекинувач во положба „0“.
- Чувајте го кабелот подалеку од подвижните делови на машината.
- Не треба да се притиска работното парче, зашто тоа само ја забавува брзината на дискот за брусеење.

Брусеење

Брусната лента, испорачана со машината за брусеење, е погодна за брусеење на метал, дрво или синтетички површини. Работното парче

секогаш цврсто да се придржува додека се бруси. Не е потребен дополнителен притисок. Водете го работното парче нагоре и надолу преку брусната лента, за да се избегне трошење на лентата и плочата само на едно место. Кружни предмети можат да се брусат на крајот на брусната лента. Работа парчиња кои се подолги од машината, можат да се брусат со отстранување на потпирачот.

Напомена: За да се спречи поткршување, дрвото секогаш да се бруси по должина на влакната.

За обработка на многу мекани површини, постои многу корисен метод, да се „направат нерамни делови на површината“. Ова се прави на следниот начин: влажна, што туку избрусена површина се навлажнува со крпа или сунѓер и добро нека се исуши. Некои дрвени влакна ќе се надујат повеќе од другите, што доведува до огрубување на површината. Сега се третираат високите делови, со помош на фина брусна хартија, а резултатот е неверојатно мазна површина. Овој метод не треба да се применува кај лакирано дрво, зашто може да се изгуби лакот поради влагата.

5. ОДРЖУВАЊЕ



Пред чистење и одржување исклучете ја машината и извадете го приклучокот од главниот напоен.

Редовно чистете го куќиштето со мекана крпа, по можност после секое користење. Отворите за вентилација да бидат ослободени од прашина и нечистотија. Отстранете ја нечистотијата со мекана крпа, навлажнета со сапуница. Не користете растворувачи како што е бензин, алкохол, амонијак, и др. хемикалии, зашто тие ќе ги оштетат синтетичките компоненти.

Заменете го кабелот

Ако кабелот е оштетен, тој мора да се замени од страна на производителот, неговиот овластен сервис или од квалификувано лице, за да се избегнат опасности.

Замена на мрежен приклучок (само за ВБ)

Ако 3-полниот приклучок приклучен во единицата е оштетен и треба да се замени,

важно е прописно да се уништи и да се замени со одобрен од страна на BS 1363/7A осигурителен приклучок и дека се запазени следните упатства за ожичување. Жиците во мрежниот кабел се обоени во согласност со следниов код:

- сина неутрална
- кафеава жива

Бидејќи боите на жиците во мрежниот кабел не одговараат на обоените ознаки за идентификација на терминалите во приклучокот, постапете на следниот начин:

- Жицата со сина боја мора да се поврзе со терминалот што е означен со буквата N или е со црна боја.
- Жицата со кафеава боја да се поврзе со терминалот што е означен со буквата L или е со црвена боја.

ОКОЛИНА



Дефектни и/или отфрлени електрични или електронски апарати треба да се собираат на соодветни локации за рециклирање.

Само за земји од ЕУ

Не ги депонирајте алатите во домашен отпад. Според Европското Упатство 2012/19/ ЕУ за отпадна електрична и електронска опрема и неговата имплементација во националното право, електричните алати кои веќе не се употребливи мораат да се собираат одделно и да се отстрануваат на еколошки начин.

ГАРАНЦИЈА

Гарантните услови се дадени во посебна гарантна картичка.

Производот и упатството се предмет на промена. Карактеристиките можат да се променат без натамошно известување.

Spare parts list**BGM1022**

| Art. No. | Description | Position No. |
|-----------------|----------------------|---------------------|
| 411073 | Aluminium disc | 4 |
| 411074 | V-belt | 10 |
| 411075 | Idle roller complete | 44..47 |
| 411076 | Adjustment bolt | 43 50 51 |
| 411077 | Driver roller | 60 61 |
| 411078 | Switch | 74 |
| 411079 | Mitre gauge | 81..85 |
| 411080 | Velcro® | 98 |

Exploded view

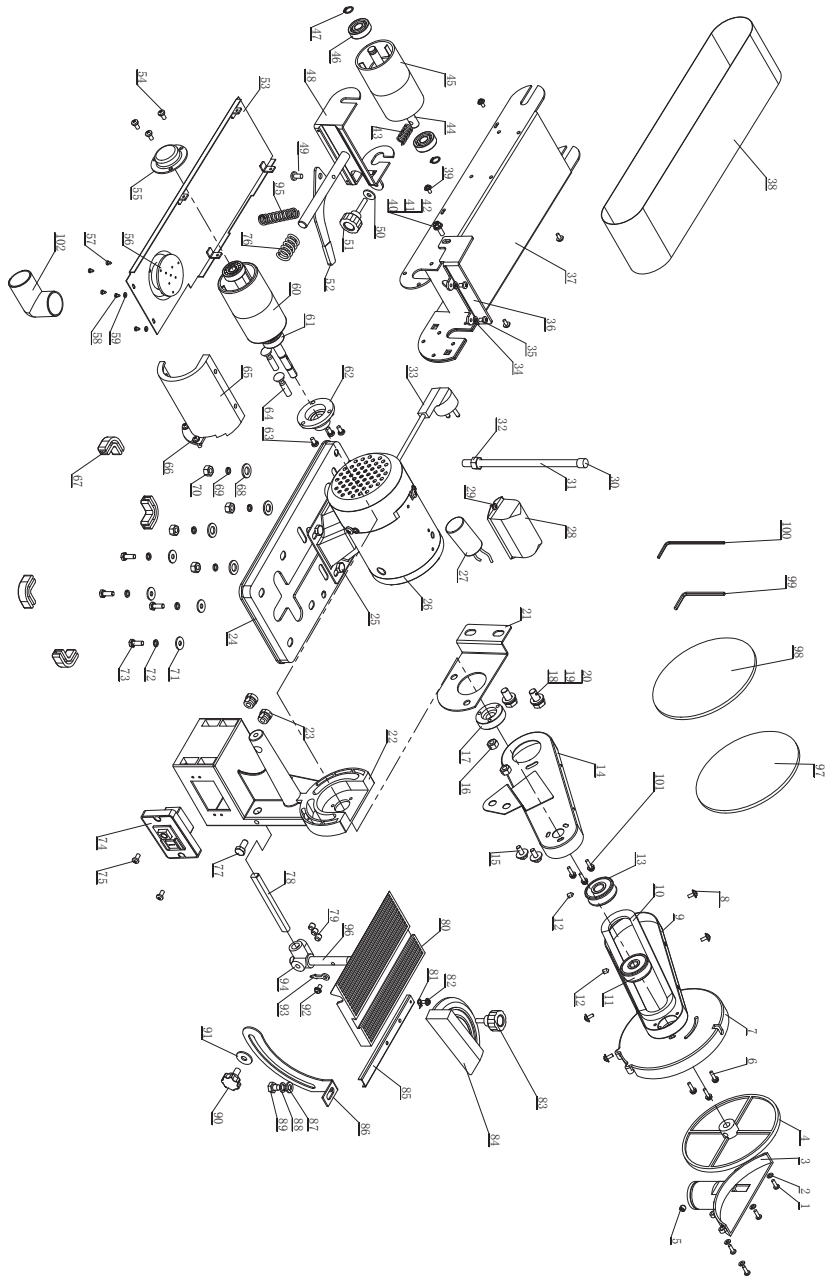



DECLARATION OF CONFORMITY BGM1022 - BELT AND DISC SANDER

- (EN) We declare under our sole responsibility that this product is in conformity with directive 2011/65/EU of the European parliament and of the council of 8 June on the restriction of the use of certain hazardous substances in electrical and electronic equipment is in conformity and accordance with the following standards and regulations:
- (DE) Der Hersteller erklärt eigenverantwortlich, dass dieses Produkt der Direktive 2011/65/EU des Europäischen Parlaments und des Rats vom 8. Juni 2011 über die Einschränkung der Anwendung von bestimmten gefährlichen Stoffen in elektrischen und elektronischen Geräten entspricht. den folgenden Standards und Vorschriften entspricht:
- (NL) Wij verklaren onder onze volledige verantwoordelijkheid dat dit product voldoet aan de conform Richtlijn 2011/65/EU van het Europees Parlement en de Raad van 8 juni 2011 betreffende beperking van het gebruik van bepaalde gevaarlijke stoffen in elektrische en elektronische apparatuur en in overeenstemming is met de volgende standaarden en regulemenen:
- (FR) Nous déclarons sous notre seule responsabilité que ce produit est conforme aux standards et directives suivants: est conforme à la Directive 2011/65/EU du Parlement Européen et du Conseil du 8 juin 2011 concernant la limitation d'usage de certaines substances dangereuses dans l'équipement électrique et électronique.
- (ES) Declaramos bajo nuestra exclusiva responsabilidad que este producto cumple con las siguientes normas y estándares de funcionamiento: se encuentra conforme con la Directiva 2011/65/UE del Parlamento Europeo y del Consejo de 8 de junio de 2011 sobre la restricción del uso de determinadas sustancias peligrosas en los equipos eléctricos y electrónicos.
- (PT) Declaramos por nossa total responsabilidade de que este produto está em conformidade e cumpre as normas e regulamentações que se seguem: está em conformidade com a Directiva 2011/65/UE do Parlamento Europeu e com o Conselho de 8 de Junho de 2011 no que respeita à restrição de utilização de determinadas substâncias perigosas existentes em equipamento eléctrico e electrónico.
- (IT) Dichiariamo, sotto la nostra responsabilità, che questo prodotto è conforme alle normative e ai regolamenti seguenti: è conforme alla Direttiva 2011/65/UE del Parlamento Europeo e del Consiglio dell'8 giugno 2011 sulla limitazione dell'uso di determinate sostanze pericolose nelle apparecchiature elettriche ed elettroniche.
- (SV) Vi garanterar på eget ansvar att denna produkt uppfyller och följer följande standarder och bestämmelser: uppfyller direktiv 2011/65/EU från Europeiska parlamentet och EG-rådet från den 8 juni 2011 om begränsningen av användning av farliga substanser i elektrisk och elektronisk utrustning.
- (FI) Vakuutamme yksinomaan omalla vastuullamme, että tämä tuote täyttää seuraavat standardit ja säädökset: täyttää Euroopan parlamentin ja neuvoston 8. kesäkuuta 2011 päivätyn direktiivin 2011/65/EU vaatimukset koskien vaarallisten aineiden käytön rajoitusta sähkö- ja elektroniikka laitteissa.
- (NO) Vi erklærer under vårt eget ansvar at dette produktet er i samsvar med følgende standarder og regler: er i samsvar med EU-direktivet 2011/65/EU fra Europa-parlamentet og Europa-rådet, pr. 8 juni 2011, om begrensning i bruken av visse farlige stoffer i elektrisk og elektronisk utstyr.
- (DA) Vi erklærer under eget ansvar, at dette produkt er i overensstemmelse med følgende standarder og bestemmelser: er i overensstemmelse med direktiv 2011/65/UE fra Europa-Parlamentet og Rådet af 8. juni 2011 om begrænsning af anvendelsen af visse farlige stoffer i elektrisk og elektronisk udstyr.
- (HU) Fellejóségünk teljes tudatában kijelentjük, hogy ez a termék teljes mértékben megfelel az alábbi szabványoknak és előírásoknak: je v souladu se směrnicí 2011/65/EU Evropského parlamentu a Rady EU ze dne 8. června 2011, která se týká omezení použití určitých nebezpečných látek v elektrických a elektronických zařízeních.
- (CS) Na naši vlastní zodpovědnost prohlašujeme, že je tento výrobek v souladu s následujícími standardy a normami: Je v súlade s normou 2011/65/EU Európskeho parlamentu a Rady z 8. júna 2011 týkajúcej sa obmedzenia používania určitých nebezpečných látok v elektrickom a elektronickom vybavení.
- (SK) Vyhlasujeme na našu výhradnú zodpovednosť, že tento výrobok je v zhode a súlade s nasledujúcimi normami a predpismi: Je v súlade s normou 2011/65/EU Európskeho parlamentu a Rady z 8. júna 2011 týkajúcej sa obmedzenia používania určitých nebezpečných látok v elektrickom a elektronickom vybavení.
- (SL) S polno odgovornostjo izjavljamo, da je ta izdelek v skladu in da odgovarja naslednjim standardom ter predpisom: je v skladu z direktivo 2011/65/EU Evropskega parlamenta in Sveta z dne 8. junija 2011 o omejevanju uporabe določenih nevarnih snovi v električni in elektronski opremi.
- (PL) Deklarujemy na własną odpowiedzialność, że ten produkt spełnia wymogi zawarte w następujących normach i przepisach: jest zgodny z Dyrektywą 2011/65/UE Parlamentu Europejskiego i Rady z dnia 8 czerwca 2011 r. w sprawie ograniczenia stosowania niektórych niebezpiecznych substancji w sprzęcie elektrycznym i elektronicznym.
- (LT) Prisiimdami visą atsakomybę deklaruojame, kad šis gaminyis atitinka žemiau paminėtų standartus arba nuostatus: atitinka 2011 m. birželio 8 d. Europos Parlamento ir Tarybos direktyvą 2011/65/EB dėl tam tikrų pavojingų medžiagų naudojimo elektros ir elektroninėje įrangoje apribojimo.
- (LV) Ir atbilstoša Eiropas Parlamenta un Padomes 2011. gada 8. jūnija Direktīvai 2011/65/ES par dažu bīstamu vielu izmantošanu ierobežošanu elektriskās un elektroniskās iekārtās.
- (ET) Arjavljavam ar visü atbildü, ka šis produktis ir saskanaš na atbilst sekojšiem standartiem un nolikumiem: ir atbilstoša Eiropas Parlamenta un Padomes 2011. gada 8. jūnija Direktīvai 2011/65/ES par dažu bīstamu vielu izmantošanas ierobežošanu elektriskās un elektroniskās iekārtās.
- (RO) Declaram prin aceasta cu răspundere deplină că produsul acesta este în conformitate cu următoarele standarde sau directive: este în conformitate cu Directiva 2011/65/UE a Parlamentului European și a Consiliului din 8 iunie 2011 cu privire la interzicerea utilizării anumitor substanțe periculoase la echipamentele electrice și electronice.
- (HR) Izjavljujemo pod vlastitom odgovornošću da je strojem ukladan sa slijedećim standardima ili standardiziranim dokumentima u skladu sa odredbama: usklađeno s Direktivom 2011/65/EU Evropskog parlamenta i u savezu izdanom 8. lipnja 2011. o ograničenju korištenja određenih opasnih tvari u električnoj i elektroničkoj opremi.
- (SRL) Pod punom odgovornošću izjavljujemo da je usklađen sa slijedećim standardima ili normama: usklađen sa direktivom 2011/65/EU Evropskog parlamenta i Saveta od 8.juna.2011. godine za restrikciju upotrebe određenih opasnih materija u električnoj i elektronoj opremi.
- (RU) Под свою ответственность заявляем, что данное изделие соответствует следующим стандартам и нормам: соответствует требованиям Директивы 2011/65/ЕВ Европейского парламента и совета от 8 июня 2011 г. по ограничению использования определенных опасных веществ в электрическом и электронном оборудовании.
- (UK) Na svoju vlastnu відповідальність заявляємо, що дане обладнання відповідає наступним стандартам і нормативам: задовольняє вимоги Директиви 2011/65/ЄС Європейського Парламенту та Ради від 8 червня 2011 року на обмеження використання деяких небезпечних речовин в електричному та електронному обладнанні.
- (EL) Δηλώνουμε υπεύθυνα ότι το προϊόν αυτό συμμορφώνεται με την Οδηγία 2011/65/ΕΕ του Ευρωπαϊκού Κοινοβουλίου και του Συμβουλίου της 8ης Ιουνίου 2011 για τον περιορισμό της χρήσης ορισμένων επικίνδυνων ουσιών σε ηλεκτρικό και ηλεκτρονικό εξοπλισμό.
- (AR) نعلن على مسؤوليتنا بانه يتوافق مع المواصفات والمواصفات التي تحددها توجيه 2011/65/EE الصادر من البرلمان الأوروبي والمجلس بتاريخ 8 يونيو 2011 بشأن تقييد استخدام بعض المواد الخطرة في المعدات الكهربائية والإلكترونية.
- (TR) Tek sorumlulu biz olarak bu ürünün aşağıdaki standart ve yönetmelere uygun olduğunu beyan ederiz.
- (MK) Izjavуваме со наша целосна одговорност дека производот е во согласност со Смерницата 2011/65/EU на Европскиот парламент и е во согласност според Советот од 9 јуни за ограничување на користење на одредени опасни супстанции во електричната и електронската опрема и дека е според следните стандарди и регулативи:

EN61029-1, EN55014-1, EN55014-2, EN61000-3-2, EN61000-3-3

2006/42/EC, EN12100, 2014/30/EU, 2011/65/EU, 2012/19/EU

Zwolle, 01-01-2021

H.G.F Rosberg
CEO FERM

FERM - Lingenstraat 6 - 8028 PM - Zwolle - The Netherlands

