

Mode d'emploi

Agrafeuse cloueuse électrique

61859



Illustration similaire, peut varier selon le modèle

Veuillez lire et respecter le mode d'emploi et les consignes de sécurité avant la mise en service.

Sous réserve de modifications techniques !

En raison du développement constant, les illustrations, les étapes de fonctionnement ainsi que les données techniques peuvent varier légèrement.



Les informations contenues dans ce document sont susceptibles d'être modifiées sans préavis. Aucune partie de ce document ne peut être copiée ou reproduite sous une autre forme sans autorisation écrite préalable. Tous droits réservés.

La société WilTec Wildanger Technik GmbH décline toute responsabilité en cas d'erreurs dans ce manuel d'utilisation ou dans les schémas de raccordement.

Bien que WilTec Wildanger Technik GmbH ait tout mis en œuvre pour que ce manuel d'utilisation soit complet, précis et à jour, une marge d'erreur peut néanmoins subsister.

Si vous trouviez une erreur ou si vous désiriez nous communiquer des suggestions quant aux améliorations à apporter, n'hésitez pas à nous contacter. Vos messages seront les bienvenus !

Pour tout renseignement, écrivez-nous à l'adresse électronique suivante :

service@wiltec.info

Ou bien utilisez le formulaire de contact qui figure dans le lien suivant :

<https://www.wiltec.de/contacts/>

La version actuelle de ce manuel d'utilisation est disponible dans plusieurs langues dans notre boutique en ligne. Cliquez sur le lien ci-dessous :

<https://www.wiltec.de/docsearch>

Pour un envoi par voie postale de vos réclamations, notre service après-vente se tient à votre disposition à l'adresse suivante :

WilTec Wildanger Technik GmbH
Königsbenden 12
52249 Eschweiler

Désirez-vous un enlèvement de la marchandise ? Veuillez vous rendre à l'adresse notée ci-dessous. Afin de raccourcir le temps d'attente et pour un traitement rapide de votre demande, merci de nous faire part de votre commande à l'avance.

Pour le retour de votre marchandise en vue d'un échange, d'une réparation ou autre, veuillez utiliser également l'adresse suivante. **Attention !** Ne renvoyez jamais la marchandise sans l'accord préalable de notre SAV. Autrement, l'envoi sera refusé à la réception.

WilTec Wildanger Technik GmbH
Königsbenden 28
52249 Eschweiler

À votre écoute et joignable via :

E-mail: service@wiltec.info
Tel: +49 2403 977977-4 (équipe francophone)
Fax: +49 2403 55592-15

Introduction

Merci d'avoir opté pour ce produit de qualité. Afin de réduire tout risque de blessure, nous vous prions de toujours prendre quelques mesures de sécurité de base lors de l'utilisation de cet article. Veuillez lire attentivement ce manuel et vous assurer de l'avoir bien compris. Conservez ce mode d'emploi dans un lieu sûr.



Instructions générales

- Cet outil est conçu exclusivement pouragrafer et fixer des boîtes en carton, des matériaux d'isolation, des tissus, des feuilles, du cuir et des matériaux similaires sur des surfaces en bois ou en matériau similaire.
- Lisez et comprenez ce mode d'emploi avant d'utiliser le produit et conservez ce mode d'emploi.

Liste des pièces (voir Fig. 2)

N ^o	Nom	N ^o	Nom
A	Levier de chargement de magazine	E	Déclencheur
B	Chariot coulissant	F	Régulateur de pression
C	Magazine	G	Interrupteur Marche/Arrêt
D	Tête d'agrafeuse		

Consignes de sécurité

ATTENTION : Lisez attentivement toutes les informations, instructions et notes figurant dans ce manuel d'instructions et assurez-vous que vous les avez bien comprises. Le non-respect des instructions données dans ce mode d'emploi peut entraîner des chocs électriques ou un incendie et donc non seulement endommager l'appareil et son environnement, mais aussi causer des blessures mortelles à l'utilisateur et à d'autres personnes.

Le terme « outil électrique » tel qu'il est utilisé dans ce manuel fait référence à tout outil électrique alimenté par un cordon ou une batterie.

Sécurité sur le lieu de travail

- Gardez toujours la zone de travail propre et assurez-vous qu'elle soit bien éclairée. L'obscurité et le désordre sur les lieux de travail augmentent le risque d'accident.
- N'utilisez jamais d'outils électriques à proximité de liquides, de gaz ou de poussières inflammables ou explosifs. Le travail avec des outils électriques provoque des étincelles qui peuvent déclencher des incendies ou des explosions.
- Veillez à ce que les enfants et les personnes non autorisées ne s'approchent pas de la zone de travail. Les distractions lors de l'utilisation d'outils électriques peuvent entraîner une perte de contrôle et provoquer des accidents.

Sécurité électrique

- Les fiches des outils électriques doivent toujours correspondre aux prises existantes. Ne modifiez ou n'altérez jamais la fiche d'un outil électrique ou n'utilisez jamais d'adaptateur avec des outils électriques de type terre. Des prises de courant assorties et non modifiées réduisent le risque de choc électrique, qui peut entraîner des blessures graves, voire la mort.
- Évitez tout contact avec des objets mis à la terre, tels que les tuyaux, les radiateurs ou les réfrigérateurs, lorsque vous utilisez des outils électriques, car la mise à la terre crée un risque accru de choc électrique.
- N'exposez pas les outils électriques à la pluie, à d'autres sources d'eau ou à une forte humidité. L'eau qui pénètre dans l'outil augmente le risque de choc électrique.
- Manipulez le cordon d'alimentation avec précaution. Ne l'utilisez jamais pour transporter l'outil ou pour tirer dessus afin de débrancher la fiche de la prise de courant. En outre, gardez toujours le cordon à l'écart des surfaces chaudes et pointues et des pièces mobiles. Un cordon endommagé ou noué augmente le risque de choc électrique.

Sécurité personnelle

- Lorsque vous utilisez un outil électrique, restez toujours concentré et alerte et faites preuve de bon sens. N'utilisez pas d'outils électriques lorsque vous êtes fatigué ou sous l'influence de l'alcool, de substances intoxicantes ou de drogues. Un moment d'inattention peut entraîner des blessures graves lors du travail avec des outils électriques.
- Portez toujours des lunettes de sécurité lorsque vous utilisez cet outil. Le port de vêtements de sécurité appropriés (protection auditive, chaussures de sécurité, casque, etc.) réduit le risque de blessure.
- Retirez toutes les clés de réglage avant d'utiliser l'outil électrique, sinon elles peuvent causer des blessures graves.
- Veillez toujours à avoir une base solide et sûre et à ne pas vous surpasser. Une base solide facilite le contrôle de l'outil et réduit ainsi le risque d'accidents.
- Habillez-vous de manière appropriée pour votre travail et ne portez pas de vêtements ou de bijoux trop amples ; ne portez pas de cheveux longs en vrac. Le port de vêtements amples, de bijoux ou de cheveux longs peut causer des blessures graves si les vêtements ou les cheveux se prennent dans la machine.
- Si l'équipement comporte des dispositifs de collecte et d'élimination des poussières, assurez-vous qu'ils soient solidement fixés. L'utilisation de ces pièces réduit le risque de blessures et de dommages causés par la poussière.

Utilisation et entretien des outils électriques

- N'utilisez les outils électroniques que pour le travail pour lesquels ils ont été conçus. Les outils électriques fonctionnent de manière plus sûre et plus efficace lorsqu'ils sont utilisés dans le cadre de leur fonction prévue.
- N'utilisez pas l'outil si l'interrupteur marche/arrêt ne fonctionne pas correctement. Tout outil électrique qui ne peut être allumé ou éteint correctement doit être réparé.
- Assurez-vous que l'outil est éteint avant d'effectuer des réglages, de changer d'accessoire ou de le ranger. Cela réduit le risque d'accidents causés par un démarrage involontaire de l'outil électrique.
- Gardez toujours les outils hors de portée des enfants et du personnel non formé.
- Entretenez régulièrement les outils électriques et veillez à ce que les pièces mobiles ne se bloquent pas. Si l'outil est endommagé, faites-le réparer par un professionnel qualifié. De nombreux accidents sont causés par des outils mal entretenus.
- Utilisez les outils et les accessoires conformément aux instructions de ce manuel. Le non-respect de cette règle augmente considérablement le risque d'accident.

Réparation

- Les réparations ne doivent être effectuées que par un personnel formé et autorisé. N'utilisez pas d'outils électriques endommagés et assurez-vous que seules des pièces d'origine sont utilisées pour remplacer les composants endommagés. N'effectuez jamais de réparations vous-même.

Instructions de sécurité pour la manipulation de l'agrafeuse

- Sécurisez la pièce pour réduire le risque de blessure.
- Ne repoussez jamais la tête de l'agrafeuse (voir fig. 6) avec votre main, car de graves blessures peuvent se produire si la gâchette est pressée en même temps.
- N'utilisez pas l'outil pour fixer des fils ou des câbles électriques, car leur endommagement peut provoquer des incendies et des chocs électriques.
- Évitez les dommages qui pourraient être causés par des vis, des clous et d'autres petites pièces qui traînent en nettoyant le lieu de travail avant de commencer à travailler.
- Assurez-vous toujours que la tension de la prise correspond à celle de l'outil électrique. (Toutefois, les outils ayant une tension de 230 V ou 240 V peuvent également être utilisés en toute sécurité avec du 220 V).



- En cas de dysfonctionnement, éteignez immédiatement l'outil et débranchez-le de l'alimentation électrique.
- Le fonctionnement sans faille de l'outil ne peut être garanti que si seules des pièces d'origine sont utilisées et que l'outil est utilisé dans le cadre de l'application décrite dans ces instructions.
- Les outils électriques ne doivent pas être utilisés par des personnes de moins de 16 ans. Les mineurs et les personnes aux capacités mentales ou physiques limitées ne doivent utiliser ces outils que sous la supervision d'une personne qui en est responsable.
- Ne mouillez pas l'outil, ne l'utilisez pas dans un environnement très humide et ne l'exposez pas à la pluie.

Utilisation

Remplissage des agrafes/clous (voir Fig. 6)

1. Assurez-vous que la machine est éteinte et mettez-la à l'envers.
2. Actionnez le levier **A** tout en rétractant le chariot **B**.
3. Insérez la bande d'agrafes dans le magazine **C**. Notez que les extrémités des agrafes sont tournées vers le haut et que le magazine a une capacité maximale de 100 agrafes.
4. Poussez le chariot **B** contre la tête d'agrafage **D** jusqu'à ce qu'il se verrouille en place.
5. Lorsque vous insérez la bande de clous, inclinez l'outil de manière à ce que la bande se trouve sur le côté du magazine marqué d'un clou (voir Fig. 7).

Utilisation de l'outil (voir Fig. 8)

1. Pressez la tête d'agrafeuse **D** avec précaution contre la pièce à usiner jusqu'à ce qu'elle soit pressée de quelques millimètres.
2. Appuyez sur la gâchette **E** et relâchez-la.
3. Lorsque la tête de l'agrafeuse **D** n'est pas pressée contre une pièce, le contrôle de la force **F** est verrouillé pour empêcher tout fonctionnement involontaire de l'outil.
4. Comme l'agrafeuse n'est conçue que pour une utilisation de courte durée, il faut faire une pause après de 30 min avec 20 coups par minute pour permettre à l'appareil de refroidir.

Retirez toutes les agrafes/clous du magazine après chaque utilisation !

Réglage de la pression (voir Fig. 9)

1. La force de l'agrafeuse peut être sélectionnée avec la commande **F**.
2. La flèche indicatrice indique le niveau sélectionné.
3. Utilisez « - » pour les matériaux plus fins, par exemple les feuilles et les tissus.
4. Utilisez « + » pour les matériaux plus épais, par exemple le bois ou des matériaux similaires.
5. Avant de commencer à travailler, utilisez des restes de matériau pour déterminer l'épaisseur la plus adaptée à vos besoins.

Instructions d'utilisation

- Fixation de panneaux (voir fig. 10) : n'utilisez pas l'outil pour fixer des panneaux à des profilés en bois ou à des rails au plafond.
- Fixation des textiles (voir fig. 11) : évitez les utilisations inutiles pour minimiser l'usure de l'agrafeuse.
- Nettoyez régulièrement l'outil et le chargeur.
- Débranchez le chargeur de l'alimentation électrique avant de le nettoyer.
- Aucune responsabilité ne sera acceptée pour les dommages causés par l'usure, une mauvaise manipulation ou des modifications non autorisées de l'outil.

①

220-240VAC 50Hz
20pcs/min
staple:TYPE 53
Nail:TYPE 48
1.1 kg

TYPE 53

TYPE 48

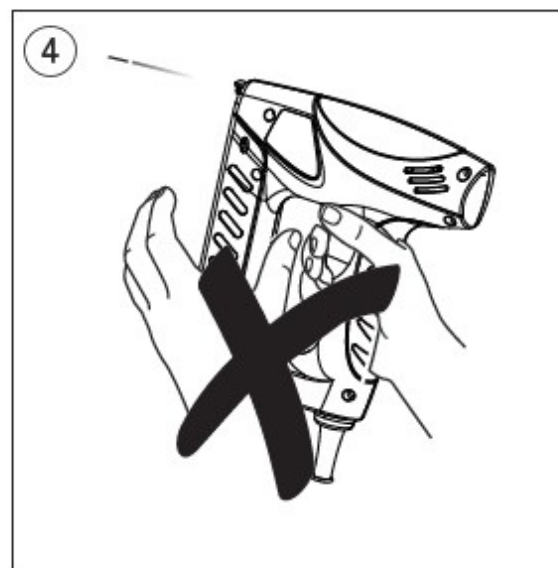
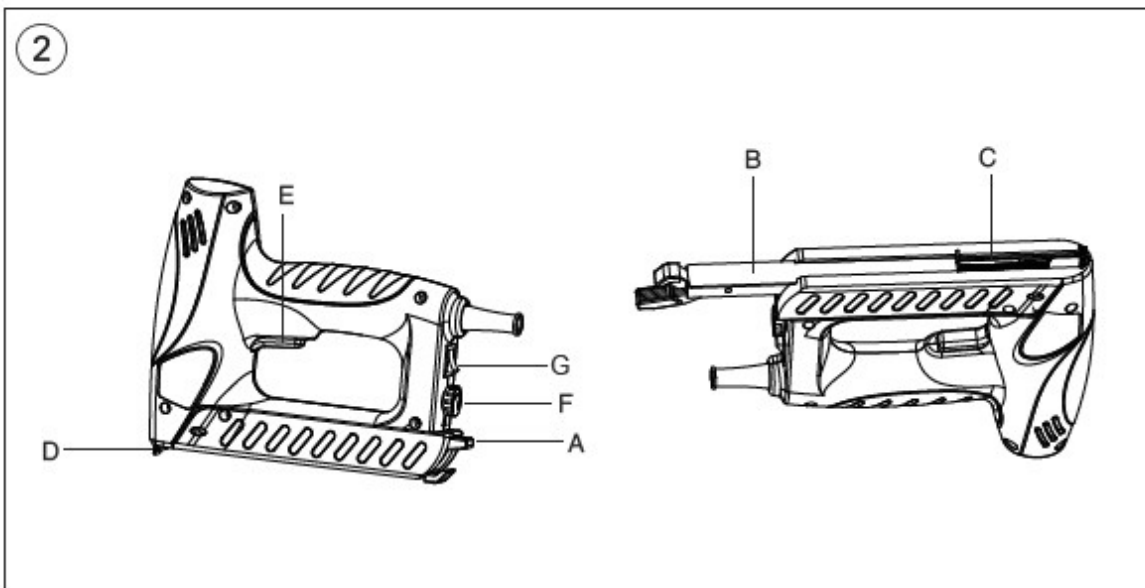

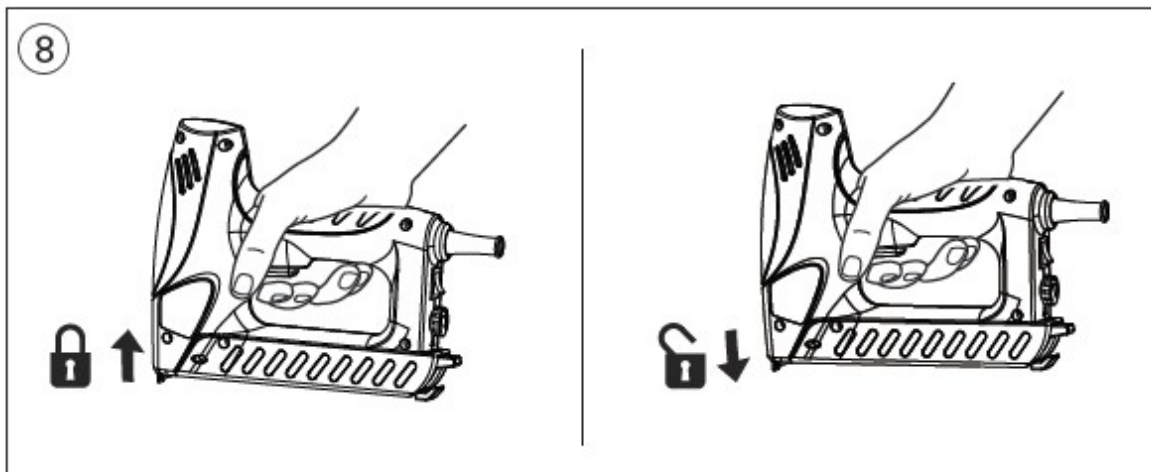
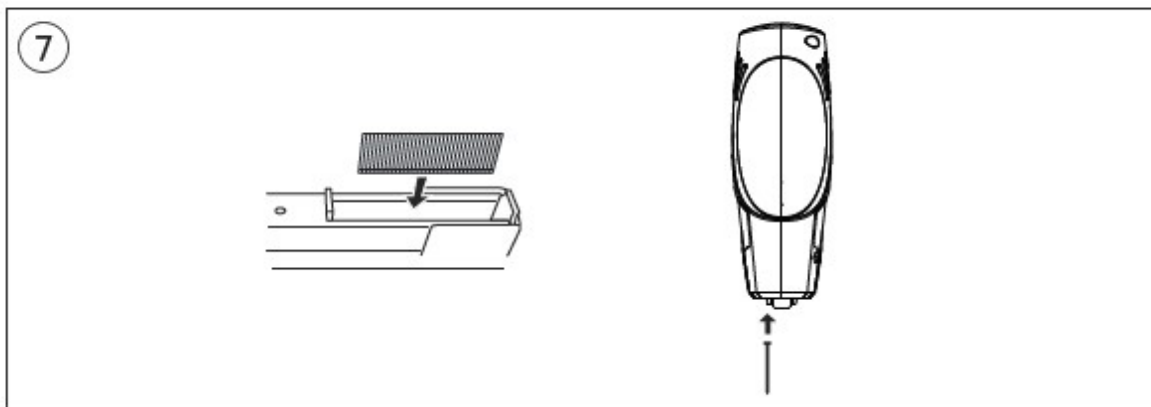
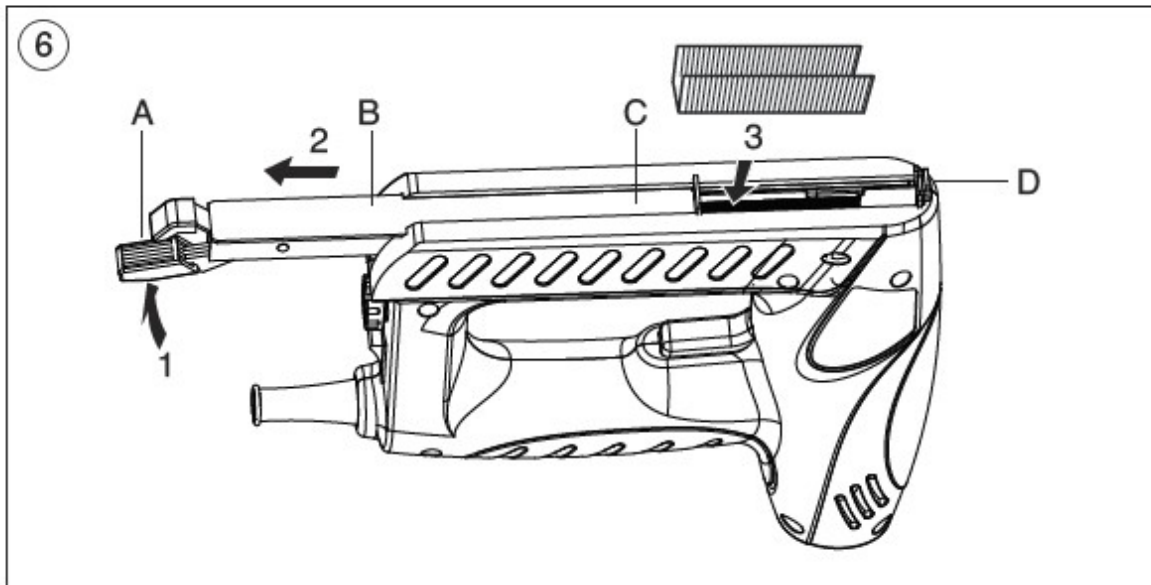

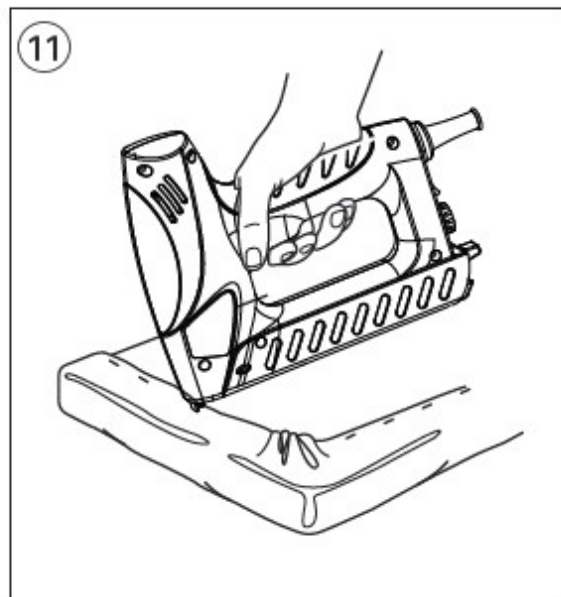
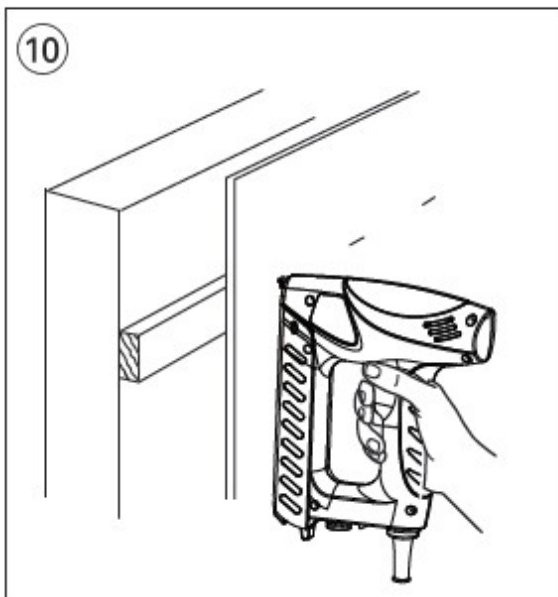
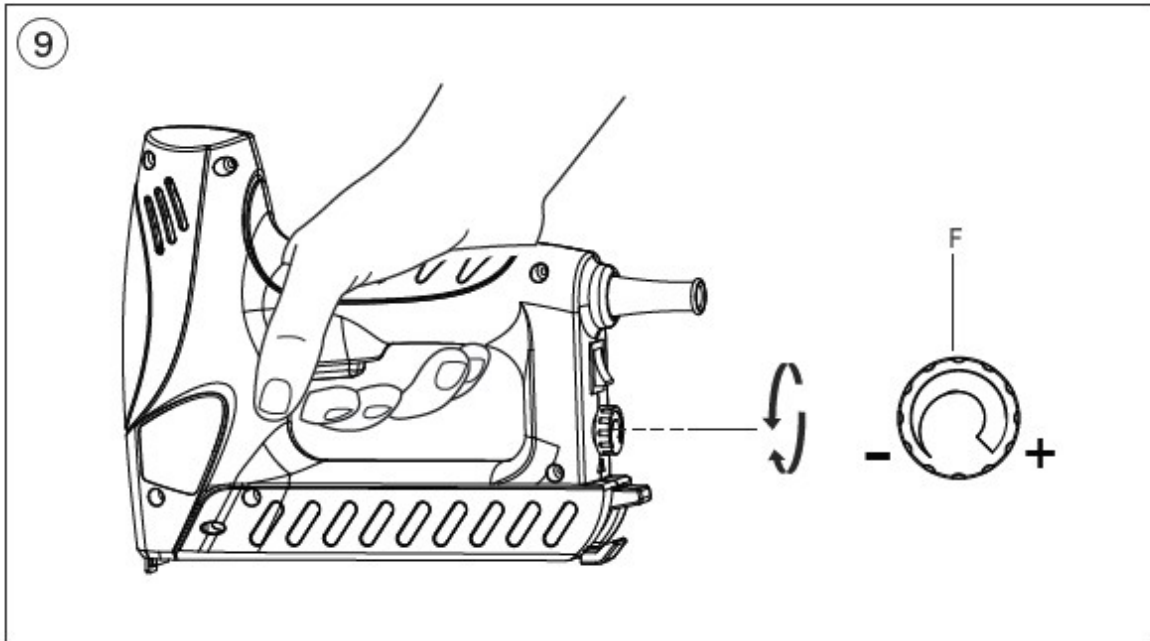

Réglementations relatives à la gestion des déchets

Les directives européennes concernant l'élimination des déchets d'équipements électriques et électroniques (DEEE, 2012/19/UE) ont été mises en œuvre par la loi se relatant aux appareils électroniques.

Tous les appareils de la marque WilTec concernés par la DEEE sont munis du symbole d'une poubelle barrée. Ce symbole signifie que l'appareil ne doit pas être jeté avec les ordures ménagères.

La société WilTec Wildanger Technik GmbH est inscrite au registre allemand EAR sous le numéro d'enregistrement de la directive européenne DEEE comme suit : DE45283704.

Mise au rebut des appareils électriques et électroniques usagés (applicable dans les pays de l'Union européenne et dans les autres pays européens ayant un système de collecte séparée pour ces appareils).

Le symbole figurant sur le produit ou son emballage indique que ce produit ne doit pas être traité comme un déchet ménager normal, mais doit être remis à un point de collecte pour le recyclage des équipements électriques et électroniques.

En contribuant à l'élimination appropriée de ce produit, vous protégez votre environnement et la santé humaine. Une gestion de déchets incorrecte aura des conséquences négatives sur l'environnement et la santé.



Le recyclage des matériaux contribue à réduire la consommation de matières premières et à conserver les ressources naturelles.

Pour plus d'informations sur le recyclage de ce produit, contactez l'autorité locale, le service municipal d'élimination des déchets ou le magasin où vous avez acheté le produit.

Adresse :
WITec Wildanger Technik GmbH
Königsbenden 12 / 28
D-52249 Eschweiler

Avis important :



Toute reproduction et toute utilisation à des fins commerciales, même partielle de ce mode d'emploi, ne sont autorisées qu'avec l'accord préalable de la société WilTec Wildanger Technik GmbH.