



TC1840A-2

11.02.2019

Chariot de jardin, remorque à main, avec bâche, cotés amovibles **TC1840A-2**

Manuel d'utilisation



Avant la mise en service, lisez le mode d'emploi et les consignes de sécurité. Respectez-les. De par l'évolution constante des produits, des différences peuvent apparaître entre ce manuel et votre article. Si vous deviez constater une incohérence, n'hésitez pas à nous contacter, nos coordonnées se trouvant ci-dessous

Made in China

Varan Motors

BCIE SARL, gruuss-strooss 28, 9991 Weiswampach, Luxembourg

T: 00352/26908036 – F: 00352/26908040



TC1840A-2



Règlement concernant l'élimination des déchets DEEE (Déchets d'équipements électriques et électroniques) Tous les appareils électriques Varan concernés par le règlement relatif aux DEEE sont marqués du symbole de la poubelle barrée. Ce symbole indique que cet appareil ne doit pas être mis au rebut avec les ordures ménagères. Il devra être déposé dans un point de collecte d'appareils de ce type, aux parcs à conteneurs ou auprès de votre vendeur qui devra le reprendre et l'éliminer via la filière de recyclage adaptée. La société BCIE SARL est inscrite auprès du système de collecte de déchets Ecotrel sous référence ME0449 ainsi qu'auprès d'Ecobatterien sous référence M0152. Grâce à votre contribution à l'élimination correcte de ces articles participez à la protection de l'environnement et la santé de vos semblables. Le recyclage des matériaux permet de réduire la consommation de matières premières.



TC1840A-2

DESCRIPTIF DU PRODUIT

Chariot de transport, remorque de jardin, cotés amovibles

Idéal notamment pour tous vos travaux de jardinage, ce chariot vous permettra de transporter les branches, les feuilles, les sacs de sable, de ciment ou de gravier.

Disposant d'une poignée amovible, vous pourrez le tirer manuellement ou à l'aide d'un tracteur tondeuse par exemple.

Facile à diriger grâce à ces deux roues avant directrices, votre confort de travail sera également augmenté par la mousse recouvrant sa poignée.

Afin de faciliter le chargement et de vous permettre de transporter des objets d'un plus grand gabarit, les pentes du chariot peuvent être baissés individuellement.

Un sac de transport en plastique épais vous sera fourni. Une fois fixé, celui-ci vous permettra de transporter du gazon, de la terre, du sable et des graviers.

DESCRIPTIF DES ELEMENTS

Contenu:

- 1x Chariot de transport
- Bâche / Couverture intérieure amovible
- Notice de montage
- Matériel de montage

Caractéristiques techniques :

- Charge Max: 200Kg
- Hauteur des roues : 26cm (4.10/3.50-4)
- Matière: Acier
- Couleur : Vert
- Dimensions du carton: 96 x 53 x 15cm (L x l x h)
- Dimensions de la benne: 89 x 50 x 22cm (L x l x h)
- Dimensions totales du chariot: 89cm x 50 x 54cm (L x l x h)
- Poids: 18,3 Kg

Varan Motors

BCIE SARL, gruuss-strooss 28, 9991 Weiswampach, Luxembourg

T: 00352/26908036 – F: 00352/26908040

4

Step 5 HANDLE

Use carriage support bolt 2, nut 3, and washer 4 to secure handle A to the handle beam.

- (1 PC) Handle A
- (1 PC) 5/16"x2-9/16" Carriage Support Bolt 2
- (1 PC) Nut 3
- (1 PC) 5/16" Washers 4

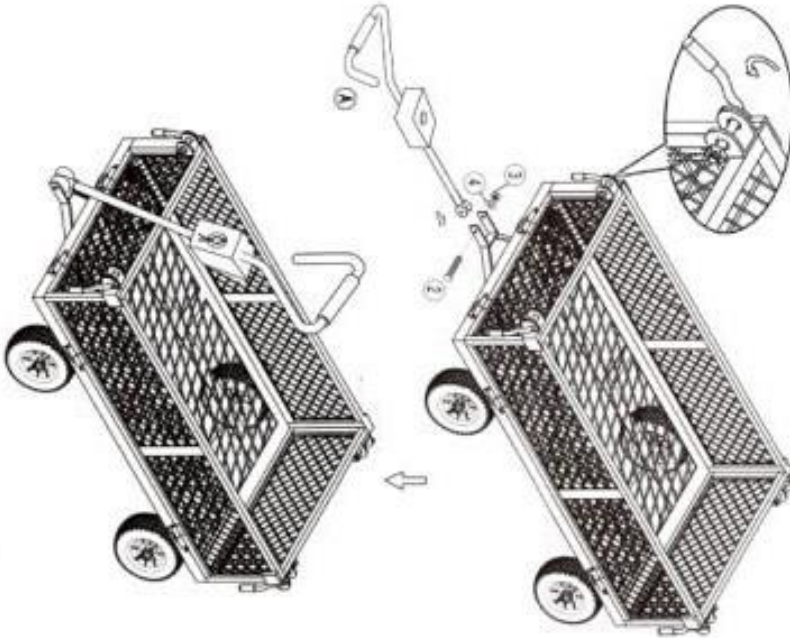

CHECK THAT ALL NUTS AND BOLTS ARE TIGHT AND SECURE PRIOR TO USE
YOUR GARDEN CART IS NOW READY FOR USE

PARTS LIST

Check that all parts are included with your Garden Cart prior to assembly.
We suggest assembling on the carton box to avoid damage to your Garden Cart.

HARDWARE LIST

Step 1 BOTTOM SUPPORT AND HANDLE BEAM

Assemble parts C and D together. Use washer 8 and pin 7 to secure as shown in the diagrams.

- (1 PC) Bottom support C
- (1 PC) Handle beam D
- (1 PC) Washers 8/8"
- (1 PC) Pins 7

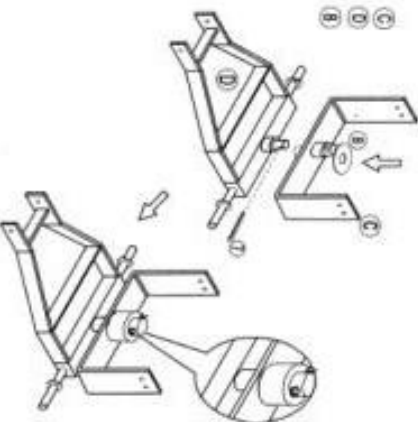

1



Step 2 BED AND AXLE BAR

Connect the assembled part from step 1 to the front of bed (6). USE bolts/nuts (1) (4pcs/nuts (3) and washers (4) to fasten to the bed use remaining nuts (3), parts bolts (1) and washers to fasten axle bar (8) to the back of the bed.

- (1 PC) Axle bar (8)
- (1 PC) Bed (6)
- (8 PCS) 5/16" x 7/8" Carriage Support Bolts (1)
- (8 PCS) Nuts (3)
- (8 PCS) 5/16"x5/8" Washer (4)

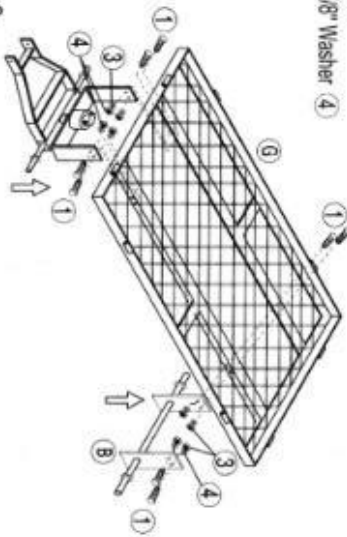

Step 3 WHEELS

Connect the wheels to the axle bar at the front and back as shown, use washers (6) and lock nuts (9) to secure each wheel.

- (4 PCS) Wheels (E)
- (4 PCS) Washers (6)
- (4 PCS) Lock nuts (9)

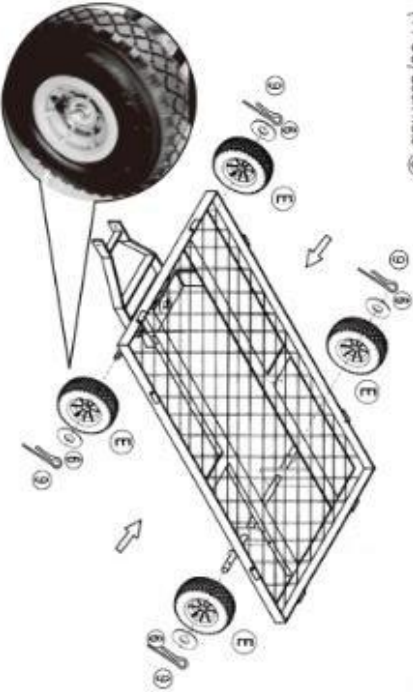

Step 4 FRAME

Secure side fence (F) to part (G) bed using 4 x assembly pins (5) as shown below. Use the remaining 4 assembly pins (5) to secure the front and back fence sides (H) to the bed.

- 2 x Sides Fences (F)
- 2 x Front/Back Fence (H)
- 8 x Fence assembly pins (5)

