

2. DONNEES TECHNIQUES

2.1 DONNEES TECHNIQUES

TYPE	431 T1
Débit - Puissance thermique	1,6 ÷ 3 kg/h – 19 ÷ 35 kW
Combustible	Fioul domestique, viscosité max. a 20°C: 6 mm ² /s (1,5 °E)
Alimentation électrique	Monophasée, ~ 50Hz 230V ± 10%
Moteur	0,70A absorbés – 2850 t/min – 298 rad/s
Condensateur	4 µF
Transformateur d'allumage	Secondaire 8 kV – 16 mA
Pompe	Pression: 7 ÷ 15 bar
Puissance électrique absorbée	0,115 kW

2.2 DIMENSIONS

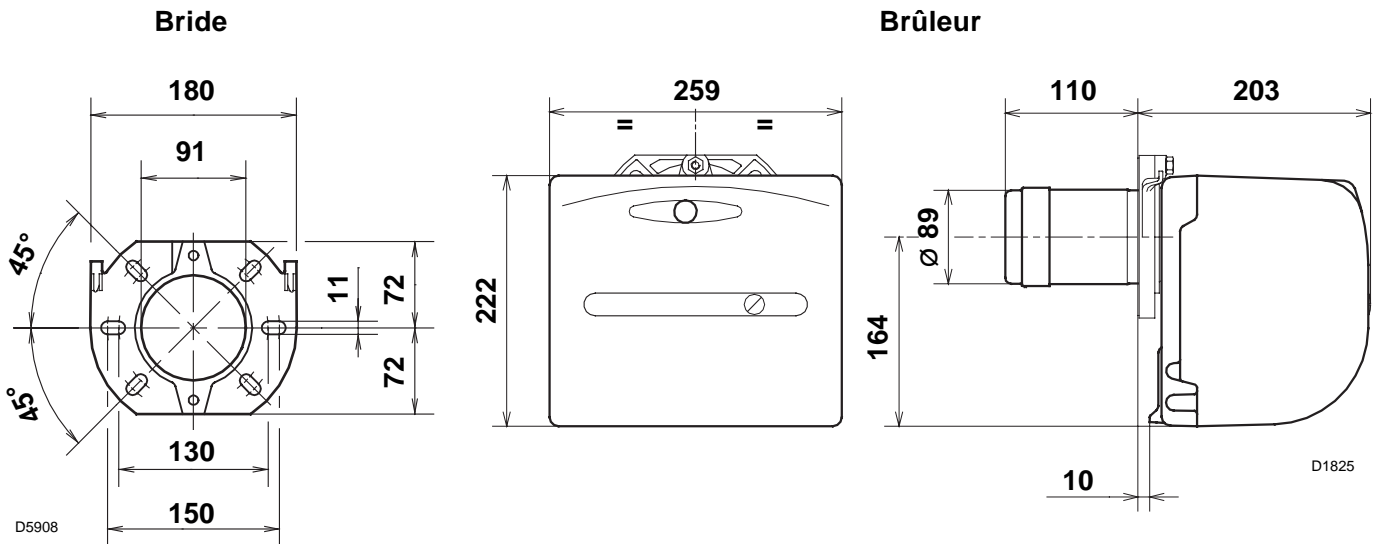

2.3 PLAGE DE TRAVAIL (selon EN 267)

