

512375

FR

Caméra IP WiFi 720P HD

DSC 353G



HD

720p



Fonction
Ezlink



Pour/For :

Android 2.3 ou ultérieur, iOS 7.0 ou ultérieur
Android 2.3 or later, iOS 7.0 or later



SOMMAIRE

<i>A - CONSIGNES DE SÉCURITÉ</i>	<i>05</i>
1 - PRÉCAUTIONS D'UTILISATION	05
2 - ENTRETIEN ET NETTOYAGE	05
3 - RECYCLAGE	05
<i>B - DESCRIPTION DU PRODUIT</i>	<i>06</i>
1 - CONTENU DU KIT	06
2 - CAMÉRA	06
3 - ADAPTATEUR SECTEUR	06
<i>C - INSTALLATION</i>	<i>07</i>
1 - INSTALLATION DE LA CAMÉRA	07
2 - CONNEXION DE LA CAMÉRA	07
2.1 - Connexion sans fil: fonction EzLink	08
2.2 - Connexion sans fil: fonction WPS	09
2.3 - Connexion filaire	10
<i>D - CONFIGURATION ET UTILISATION</i>	<i>11</i>
1 - CONFIGURATION A L'AIDE D'UN SMARTPHONE OU D'UNE TABLETTE	11
2 - CONFIGURATION A L'AIDE DU LOGICIEL THOMVIEW	13
3 - CONFIGURATION A L'AIDE D'UN NAVIGATEUR INTERNET	18

<i>E - REINITIALISATION</i>	<i>20</i>
------------------------------------	------------------

<i>F - FAQ</i>	<i>20</i>
-----------------------	------------------

<i>G - INFORMATIONS TECHNIQUES ET LÉGALES</i>	<i>22</i>
--	------------------

1 - CARACTÉRISTIQUES GÉNÉRALES	22
2 - GARANTIE	23
3 - ASSISTANCE ET CONSEILS	23
4 - RETOUR PRODUIT/ SAV	23
5 - DÉCLARATION DE CONFORMITÉ CE	23

1 - PRÉCAUTIONS D'UTILISATION

- La caméra ne doit pas être installée dans un lieu où le filtre de l'objectif serait exposé aux rayures et aux salissures.
- La caméra n'est pas prévue pour une installation en extérieur, ne pas installer dans des conditions extrêmes d'humidité ou de température.
- Ne pas exposer l'objectif à la lumière directe du soleil ou à une quelconque source lumineuse réfléchie.
- Ne pas multiplier les multiprises ou les câbles prolongateurs.
- Ne pas installer à proximité de produits chimiques acides, d'ammoniaque ou d'une source d'émission de gaz toxiques.
- L'installation et l'utilisation de la caméra doivent être en accord avec la législation locale.

2 - ENTRETIEN ET NETTOYAGE

- Avant tout entretien, débrancher le produit du secteur.
- Ne pas nettoyer le produit avec des substances abrasives ou corrosives.
- Utiliser un simple chiffon doux légèrement humidifié.
- Ne pas vaporiser à l'aide d'un aérosol, ce qui pourrait endommager l'intérieur du produit.

3 - RECYCLAGE



Ce logo signifie qu'il ne faut pas jeter les appareils hors d'usage avec les ordures ménagères. Les substances dangereuses qu'ils sont susceptibles de contenir peuvent nuire à la santé et à l'environnement. Faites reprendre ces appareils par votre distributeur ou utilisez les moyens de collecte sélective mis à votre disposition par votre commune.

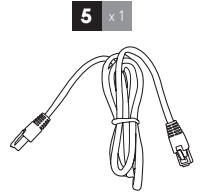
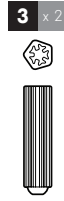
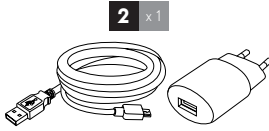
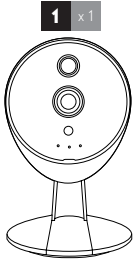

Pour en savoir plus :
www.quefairedemesdechets.fr

B - DESCRIPTION DU PRODUIT**1 - CONTENU DU KIT**

- | | |
|---|---------------------------------|
| 1 | Caméra |
| 2 | Adaptateur secteur |
| 3 | Chevilles pour fixation du pied |

- | | |
|---|---|
| 4 | Vis pour fixation du pied |
| 5 | Câble RJ45 pour connexion filaire au réseau |

2 - CAMÉRA

Vue avant

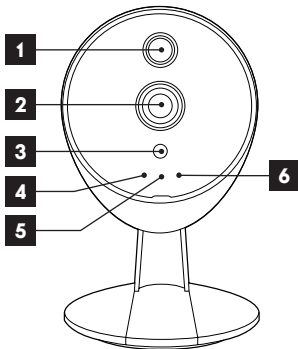

- | | |
|---|--|
| 1 | Éclairage infrarouge pour vision de nuit |
| 2 | Objectif |
| 3 | Capteur de luminosité |
| 4 | Témoin d'alimentation |
| 5 | Microphone |
| 6 | Témoin d'activité réseau |

Vue arrière

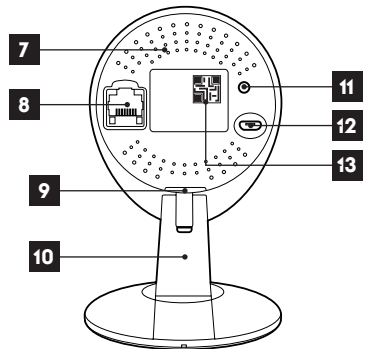

- | | |
|----|--|
| 7 | Haut-parleur |
| 8 | Prise Ethernet pour connexion au réseau filaire |
| 9 | Logement pour carte mémoire microSDHC (non fournie) |
| 10 | Pied orientable pour pose sur table, fixation murale ou plafond |
| 11 | Bouton de réinitialisation/bouton WPS pour connexion rapide à un réseau WiFi |
| 12 | Prise d'alimentation pour câble microUSB fourni |
| 13 | QRCode à flasher avec l'appli ThomView pour contrôle à distance par smartphone |

3 - ADAPTATEUR SECTEUR

Un adaptateur secteur 230Vac 50Hz / USB et son câble microUSB sont fournis dans le kit pour l'alimentation de la caméra. Ne pas utiliser d'autres modèles d'alimentation sous risques de détériorer la caméra et annuler la garantie.

1 - INSTALLATION DE LA CAMÉRA

Avant fixation de la caméra à son emplacement définitif il est recommandé de faire des essais de connexion.

- Fixez la caméra à l'aide de vis et chevilles appropriées à la nature du support (les vis et chevilles fournies conviennent pour des murs en matériau plein).

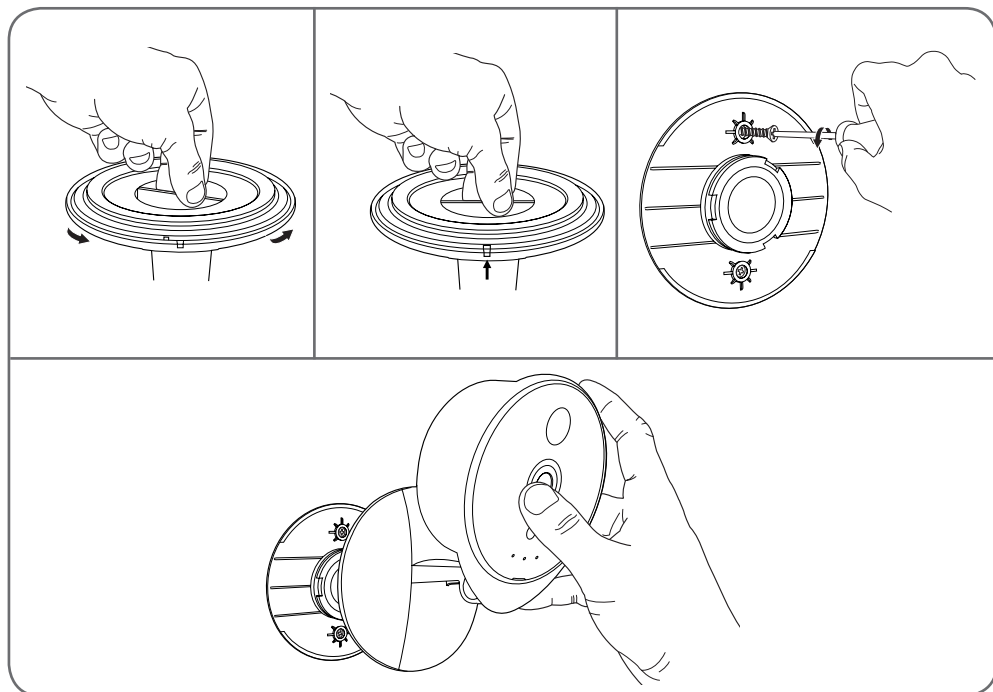

- Attention à fixer solidement la caméra pour éviter toute chute.

Remarque : la caméra peut être fixée tête en bas : les différents logiciels et applications peuvent retourner l'image obtenue.

2 - CONNEXION DE LA CAMÉRA

- L'accès de votre caméra au réseau et à internet peut être établi au choix à l'aide d'une connexion filaire par un câble réseau, ou d'une connexion sans fil WiFi.
- Téléchargez puis installez sur votre smartphone ou tablette l'application ThomView.

C - INSTALLATION



- Veuillez créer un compte utilisateur en cliquant sur « **Inscription** », si vous possédez déjà un compte veuillez-vous y connecter.

2.1 - CONNEXION SANS FIL: FONCTION EZLINK

- Votre caméra est équipée de la fonction EzLink : si vous disposez d'une tablette ou d'un smartphone sous Android ou iOS, l'application dédiée permet de se connecter à la caméra le temps de lui indiquer quel réseau WiFi elle doit utiliser.
- Téléchargez puis installez sur votre smartphone ou tablette l'application ThomView.

Important : Pour être configurée par la fonction EzLink, votre caméra doit utiliser l'identifiant et le mot de passe par défaut. Réinitialisez votre caméra si nécessaire en maintenant la touche « WPS/Reset » à l'arrière pendant au moins 15 secondes.

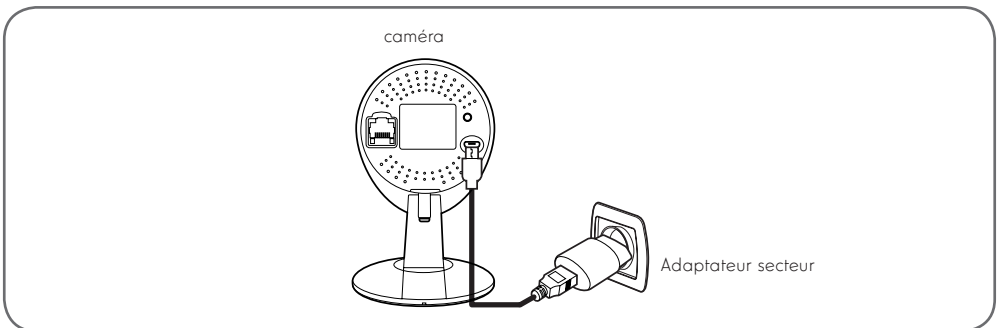

- Connectez ensuite votre smartphone ou tablette sur le réseau WiFi que votre caméra devra utiliser par la suite.

Remarque importante : Votre caméra n'est pas compatible avec les réseaux sans fil de fréquence 5GHz (réseau WiFi 802.11ac). Ne connectez pas votre smartphone ou tablette à un réseau de ce type.

- Cliquez sur l'icone  puis scannez le QRCode présent sur la caméra.

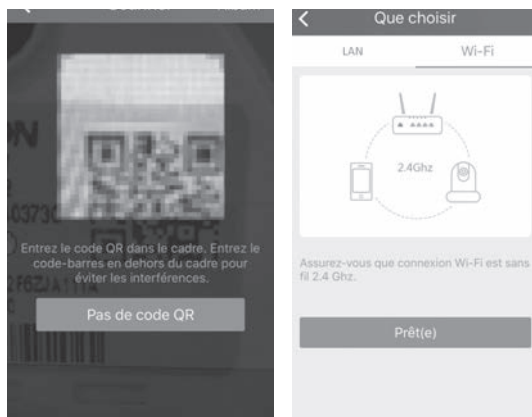

Une fois le code lu, votre smartphone ou tablette vous invite à choisir entre Lan et Wifi. Sélectionnez Wi-Fi et appuyez sur « **prêt(e)** », veuillez saisir la clé du réseau WiFi auquel vous êtes connecté, pour pouvoir la transmettre à la caméra.

2.2 - CONNEXION SANS FIL : FONCTION WPS

Si votre box ou routeur dispose de la fonction WPS (WiFi Protected Setup), vous pouvez utiliser la touche WPS / reset sous la caméra pour une connexion rapide à votre réseau WiFi. Consultez le manuel d'utilisation de votre modem /routeur/box pour savoir si vous disposez de la fonction WPS, et comment l'utiliser.

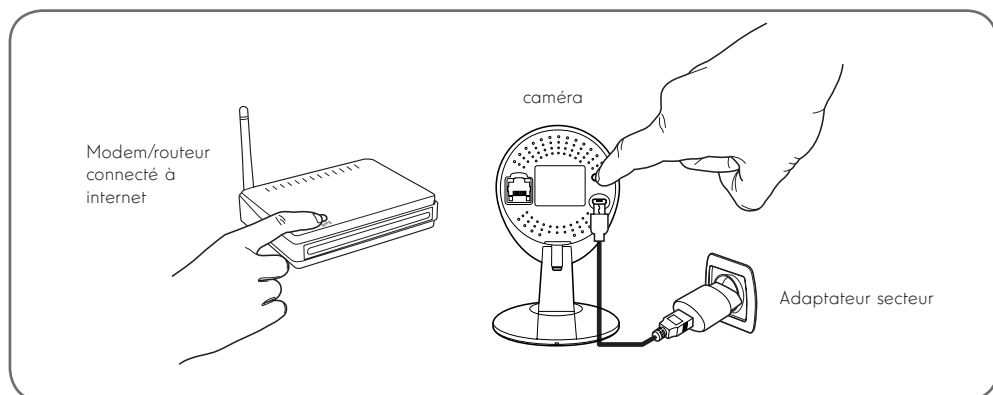

Cliquez sur l'icone  puis scannez le QRCode présent sur la caméra. Si votre caméra est correctement connecté à internet celle-ci sera automatiquement ajoutée.

ATTENTION: Si l'ajout ne se fait pas automatiquement, et que l'application vous demande de choisir entre LAN et WiFi, votre caméra ou smartphone rencontre un problème d'accès à internet. Contrôlez la connexion de votre camera, smartphone ou tablette et effectué un Reset de la caméra en appuyant plus de 15s sur la touche Reset.

C - INSTALLATION

2.3 - CONNEXION FILAIRE

Si vous ne souhaitez pas utiliser une connexion sans fil, reliez votre caméra à un accès internet à l'aide d'un câble réseau RJ45.

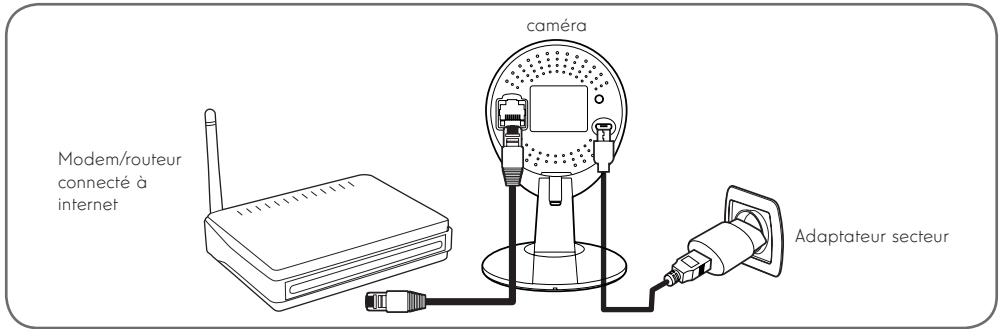

IMPORTANT : Ne connectez pas votre caméra sur votre ordinateur. Cela ne lui fournira pas accès à internet.

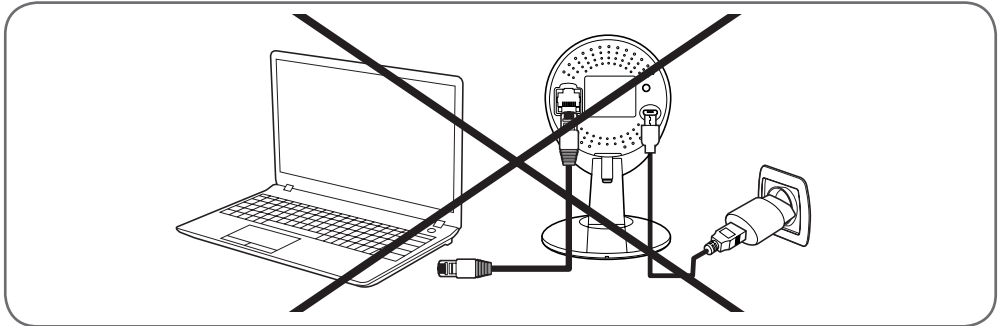

Dans la majeure partie des cas, la caméra est immédiatement détectée par le modem/routeur qui lui attribue un accès à Internet. Après quelques secondes, la led d'activité réseau de la caméra clignote.

Cliquez sur l'icone  puis scannez le QRCode présent sur la caméra. Si votre caméra est correctement connectée à internet celle-ci sera automatiquement ajoutée.

ATTENTION: Si l'ajout ne se fait pas automatiquement, et que l'application vous demande de choisir entre LAN et WiFi, votre caméra ou smartphone rencontre un problème d'accès à internet. Contrôlez la connexion de votre camera, smartphone ou tablette et effectuez un Reset de la caméra en appuyant plus de 15s sur la touche Reset.

Remarque : si vous souhaitez utiliser votre caméra en WiFi mais ne pouvez utiliser la fonction EzLink, effectuez la mise en service avec une connexion filaire pour pouvoir ensuite passer sur une connexion sans fil.

1 - CONFIGURATION A L'AIDE D'UN SMARTPHONE OU D'UNE TABLETTE

Lors de votre première connexion à votre caméra avec l'appli Thomview , vous êtes immédiatement invité à changer l'identifiant et le mot de passe de connexion à la caméra pour plus de sécurité :



Une fois l'identifiant et le mot de passe modifiés à votre convenance, l'image de votre caméra s'affiche :

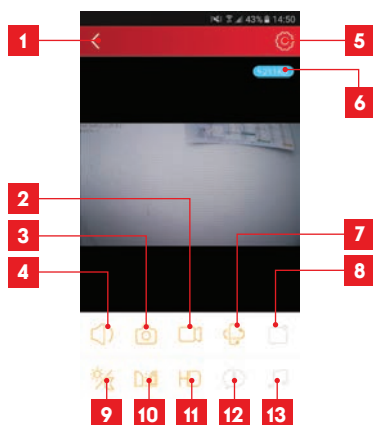

1	Retour à la liste des caméras enregistrées
2	Lancement/arrêt d'un enregistrement (stocké sur le téléphone ou la tablette)
3	Prise d'une photo (stockée sur le téléphone ou la tablette)
4	Activation du micro et/ou du haut-parleur de la caméra (caméras compatibles uniquement)
5	Accès aux réglages de la caméra
6	Débit actuel
7	Accès aux commandes de moteur, zoom optique, zoom numérique (caméras compatibles uniquement)
8	Lancement d'une patrouille (caméras compatibles uniquement)
9	Configuration et déclenchement de la vision de nuit
10	Retournement/renversement de l'image
11	Réglage de la qualité de l'image
12	Non utilisé sur ce modèle
13	Non utilisé sur ce modèle

L'icône d'accès aux réglages de la caméra vous permet d'accéder à distance à la configuration de la caméra :

D - CONFIGURATION ET UTILISATION



10	Réglage du volume de la camera (caméras compatibles uniquement)
11	Incrustation du nom et de l'heure dans l'image de la caméra
12	Activation ou désactivation des témoins de fonctionnement de la caméra (caméras compatibles uniquement)
13	Programmation de plages d'allumage de la vision de nuit, si on ne souhaite pas utiliser la fonction automatique
14	Permet de modifier le nom d'utilisateur ou le mot de passe de connexion à la caméra.
15	Permet la suppression de la camera de votre compte utilisateur.

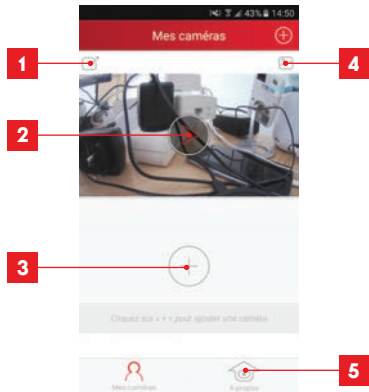

1	Nom sous lequel la caméra est enregistrée dans l'appli
2	Photo de l'image de la caméra. L'icône au centre lance l'image en direct de la caméra
3	Ajout d'une autre caméra dans l'application
4	Accès aux photos et vidéos prises depuis votre smartphone / tablette.
5	<ul style="list-style-type: none"> - Information sur votre compte utilisateur Thomview. - Autorisation de connexion par 3G/4G ou wifi seulement - Gestion des notifications Push caméra par caméra (uniquement pour modèle compatible)

1	Information de votre Caméra : affichage et modification du nom inscrit dans l'application, affichage de l'UID de la caméra, ainsi que du compte utilisateur utilisé pour s'y connecter.
2	Modèle et adresse MAC de la caméra
3	Réglage de l'heure de la caméra
4	Réglages Wifi de la caméra (si vous avez mis la caméra en service à l'aide d'une connexion filaire et que vous souhaitez passer sur une connexion sans fil, c'est ici que vous pouvez choisir et configurer un réseau WIFI)
5	Réglages de détection de mouvement, de détection de son (caméras compatibles uniquement)
6	Permet la relecture des enregistrements vidéos effectués sur la carte microSD (non fournie)
7	Non utilisé
8	Affiche les informations de la carte microSD si installée : place utilisée, place libre, et formatage
9	Configuration email pour l'envoi de message en cas de détections

2 - CONFIGURATION A L'AIDE DU LOGICIEL THOMVIEW

Le logiciel ThomView compatible PC et MacOS permet de configurer et gérer une ou plusieurs caméras connectées sur le même réseau local. Sur un autre réseau, il permet d'accéder à l'image de la caméra à distance.

Le logiciel ThomView est disponible en téléchargement sur notre site internet : http://www.thomsonsecurity.eu/infos.php?pfc_id=88#telechargements

• Installez puis lancez le logiciel sur votre ordinateur :

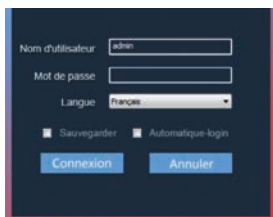

Le logiciel ThomView vous demande un identifiant et un mot de passe de connexion : par défaut le nom d'utilisateur est « **admin** » et il n'y a aucun mot de passe.

Remarque importante : cet identifiant et ce mot de passe ne sont pas ceux de votre caméra. Ils sont spécifiques au logiciel ThomView et permettent par exemple d'empêcher l'arrêt du logiciel par une personne non autorisée.

La fenêtre principale du logiciel s'ouvre :



1	Ajout d'une nouvelle caméra	
2	Réglages du logiciel	
3	Accès aux vidéos enregistrées sur ordinateur	
4	Accès au journal des opérations faites sur le logiciel	
5	Sélection du nombre de caméras simultanément à l'écran	
6	Page précédente	Le logiciel pouvant gérer jusqu'à 64 caméras, ces flèches vous permettent de passer aux caméras 5 à 8 puis 9 à 12, etc.
	Page suivante	
7	Passage en plein écran	
8	Lancement d'une patrouille (caméras compatibles uniquement)	
9	Coupure de l'affichage de l'image de l'ensemble des caméras	
10	Date, heure courante, charge processeur et utilisation du disque dur	
11	Liste des caméras renseignées dans le logiciel	
12	Cadres d'affichage des images des caméras	
13	Commandes disponibles pour la caméra sélectionnée	
14	Affichage des commandes d'orientation et de zoom (caméras compatibles uniquement)	

Pour ajouter votre caméra, cliquez sur l'icône «Ajouter un périphérique» en haut à gauche :

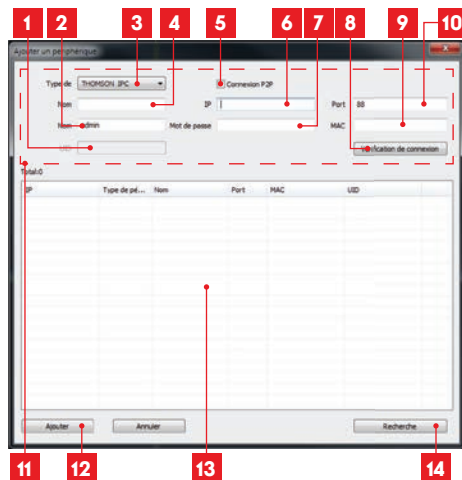

D - CONFIGURATION ET UTILISATION

1	UID de la caméra (code unique indiqué sur la caméra)
2	Nom d'utilisateur de la caméra (par défaut, «admin»)
3	Type d'appareil : sélectionnez « THOMSON IPC »
4	Nom sous lequel la caméra va apparaître dans le logiciel (à votre convenance)
5	Connexion P2P : à cocher pour ajouter une caméra à l'aide de son UID. L'UID de chacune des caméras est un code unique à 20 ou 24 chiffres et lettres, indiqué sur la caméra elle-même.
6	Adresse IP actuelle de la caméra
7	Mot de passe de la caméra (par défaut il n'y en a pas, laisser vide)
8	Bouton de test des informations saisies : vous permet de vérifier la connexion, l'identifiant et le mot de passe saisis
9	Adresse MAC actuelle de la caméra
10	Port de connexion de la caméra (88 par défaut)
11	Informations relatives à la caméra que vous êtes en train d'ajouter
12	Bouton permettant d'ajouter la caméra dont les informations sont indiquées en haut de la fenêtre
13	Résultats d'une recherche de caméras sur le réseau auquel est connecté l'ordinateur
14	Bouton recherche : recherche la présence de caméras sur le réseau auquel est connecté l'ordinateur

Réalisez les étapes suivantes pour connecter votre caméra en toute simplicité :

- Cochez la case «**Connexion P2P**».
- Cliquez sur le bouton «**Recherche**» pour détecter votre caméra sur le réseau auquel est connecté votre ordinateur.
- Dans la liste des caméras trouvées, cliquez sur celle que vous souhaitez ajouter dans le logiciel. Les données de la partie supérieure de la fenêtre se remplissent automatiquement lorsque vous sélectionnez une caméra dans la liste de celles trouvées.
- Changez si nécessaire le Nom d'utilisateur et le mot de passe de connexion de la caméra (par défaut le nom d'utilisateur est «admin» et le mot de passe doit être laissé vide).
- Cliquez sur «**Vérification de la connexion**» pour vérifier la connexion de la caméra et les données entrées.
- Cliquez enfin sur «**Ajouter**».

Lors de votre première connexion à votre caméra, vous êtes immédiatement invité à changer l'identifiant et le mot de passe de connexion à la caméra pour plus de sécurité :

Une fois l'identifiant et le mot de passe modifiés à votre convenance, la caméra apparaît dans la liste à droite de l'écran principal du logiciel. Glissez la ligne de votre caméra dans l'une des fenêtres de visualisation pour en afficher l'image :

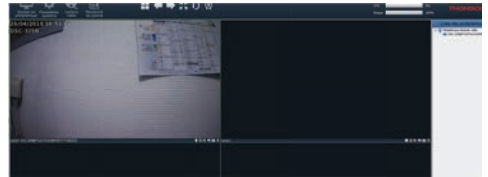

Remarque : il est possible d'associer une caméra non présente sur le réseau auquel l'ordinateur est connecté. Il faudra à l'étape 3 ci-dessus entrer à la main l'UID de la caméra : n'étant pas sur le même réseau il ne pourra être détecté et rempli automatiquement.

L'ensemble des réglages de votre caméra est accessible à distance, en faisant un clic droit sur le nom de la caméra dans la liste (ou sur l'image qu'elle affiche) puis en cliquant sur «**Paramètres caméra** » :

D - CONFIGURATION ET UTILISATION



- **Menu Statut :** vous renvoie l'état actuel de la caméra : version de micrologiciel, identifiant, principales fonctions activées, dernières opérations effectuées.
- **Paramètres de base :** vous permet de définir le nom et l'heure de la caméra qui peuvent être incrustées dans la vidéo de la caméra.
- **Réseau :** vous avez ici accès à tous les réglages liés à l'utilisation du réseau : configuration IP, configuration WiFi avec possibilité de passer la caméra d'une connexion filaire à une connexion sans fil, ports utilisés, configuration des alertes par e-mails, de l'accès à un serveur FTP, configuration de l'accès plug and play.
- **Vidéo :** vous avez ici accès à l'ensemble des réglages liés à la gestion vidéo de la caméra : résolution, nombre d'images par seconde, fonctionnement de la vision de nuit, configuration des photos prises par la caméra, réglages de contraste, luminosité, etc.
- **Détecteur :** c'est ici que vous pouvez activer et configurer la fonction de détection de mouvement, et les actions à lancer si un intrus est détecté.
- **PTZ (caméras compatibles uniquement) :** vous retrouvez ici tous les réglages liés à la gestion des moteurs de la caméra si elle en est équipée.
- **Système :** vous permet de faire une remise à 0 de la caméra ou de la redémarrer.

Lorsqu'une caméra diffuse son image à l'écran, des commandes supplémentaires sont affichées dans le coin inférieur droit :

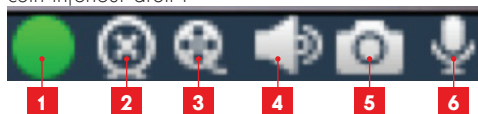

- | | |
|---|---|
| 1 | Cet icône vous indique la présence d'enregistrements sur l'ordinateur utilisé (blanc au repos, vert lorsque des enregistrements programmés/sur détection/manuels ont été effectués) |
| 2 | Arrêt de la diffusion et fermeture de l'image |
| 3 | Lancement d'un enregistrement sur le disque de l'ordinateur utilisé* |
| 4 | Activation/désactivation du microphone de la caméra (caméras équipées d'un microphone uniquement, votre ordinateur doit disposer d'enceintes) |
| 5 | Prise d'une photo et stockage sur le disque de l'ordinateur utilisé* |
| 6 | Activation/désactivation du haut-parleur de la caméra (caméras équipées d'un haut-parleur uniquement, votre ordinateur doit disposer d'un micro) |

* Pour que les fonctions d'enregistrement et de prise de photo soient accessibles il faut au préalable indiquer le disque à utiliser. Cliquez sur l'icône Paramètres système pour indiquer au logiciel où enregistrer photos et vidéos sur le disque dur de l'ordinateur.

Pour consulter les enregistrements vidéo présents sur l'ordinateur, cliquez sur l'icône Lecture vidéo :

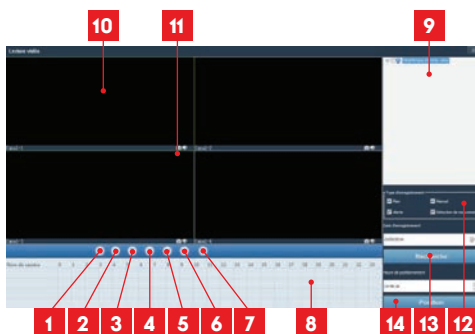

- | | | |
|---|----------------------|--------------------------------------|
| 1 | | Ouverture d'un fichier vidéo externe |
| 2 | | Défilement rapide vers l'avant |
| 3 | Contrôles de lecture | Défilement rapide vers l'arrière |
| 4 | | Arrêt de la lecture |
| 5 | | Avance image par image |
| 6 | | Lancement de la lecture |
| 7 | | Pause |

D - CONFIGURATION ET UTILISATION

8	Journée en cours de visionnage : les intervalles de temps colorés vous indiquent la présence de vidéos et leurs heures de début et de fin approximatives
9	Liste des caméras pour recherche : cochez les caméras dont vous souhaitez consulter les enregistrements
10	Fenêtres de visualisation : double-cliquez pour afficher une seule ou plusieurs fenêtres et caméras simultanément
11	Prise d'une photo à partir de la vidéo en cours de lecture et activation/désactivation du son
12	Type de déclenchement : cochez le type des enregistrements que vous recherchez : plan (programmé), manuel, sur détection de mouvement, sur alerte d'une manière générale
13	Journée que vous souhaitez consulter
14	Position : vous permet de saisir une heure précise à partir de laquelle lancer la vidéo

Pour rechercher une vidéo et la consulter :

- Cochez dans la liste des caméras en haut à droite la ou les caméras que vous souhaitez consulter.
- Dans la zone «**type d'enregistrements**», indiquez le type des enregistrements que vous recherchez
- Dans la zone «**date d'enregistrement**», indiquez le jour que vous souhaitez consulter
- Cliquez sur «**Recherche**» : chaque caméra est listée en bas de l'écran. Les zones colorées correspondent à des vidéos en mémoire de l'ordinateur :

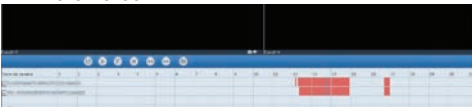

- Cochez en bas de l'écran les caméras dont vous voulez afficher les vidéos
- Utilisez les contrôles de lecture pour lire, avancer, reculer, ou utilisez la zone «**Positionner**» pour indiquer précisément à quelle heure placer le curseur de lecture.

Pour déclencher l'envoi d'un e-mail lors de la détection d'un mouvement, vous devez disposer de 2 adresses e-mail : l'adresse de l'expéditeur qui sera utilisée par la caméra, et l'adresse qui va recevoir les alertes. La caméra utilise l'identifiant et le mot de passe de l'adresse expéditeur, pour se connecter et envoyer le mail. Sa configuration

dépend du fournisseur de mail choisi.

Remarque : les 2 adresses mail peuvent être identiques (vous vous enverrez un message à vous-même)

Pour notre exemple ici, on utilise www.gmail.com : **adresse-envoi@gmail.com** envoie les alertes, **destinataire@gmail.com** reçoit les alertes. Les deux adresses doivent avoir été créées au préalable.

Pour programmer des alertes par e-mail lors de la détection d'un mouvement, faites un clic droit sur une caméra dans la liste des caméras en haut à droite de l'écran principal ou sur son image à l'écran puis sélectionnez «**Paramètres caméra**». Placez-vous ensuite sur «**Réseau**», «**Paramètres messagerie**» :

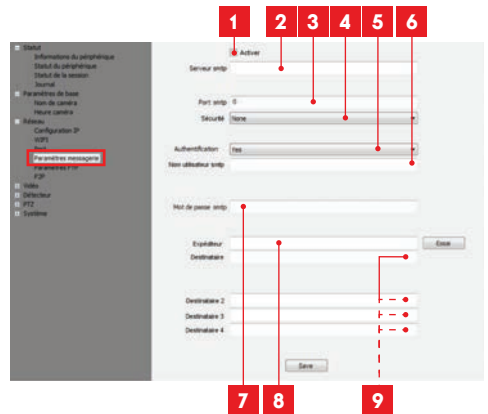

- 1 Cochez la case « **Activer** » pour activer l'envoi d'e-mails
- 2 **Serveur SMTP** : dépend du fournisseur de mail de l'adresse qui envoie l'alerte. Dans notre exemple avec gmail, **smtp.gmail.com**
- 3 **Port SMTP** : dépend du fournisseur de mail de l'adresse qui envoie l'alerte. Dans notre exemple avec gmail, **465**
- 4 **Sécurité** : sécurité lors de la connexion, liée au fournisseur de mail. Dans notre exemple avec gmail, **TLS**

D - CONFIGURATION ET UTILISATION

- | | |
|---|---|
| 5 | Authentification : indique s'il faut obligatoirement se connecter (s'authentifier) pour émettre un mail. Dans notre exemple avec gmail : Yes (c'est-à-dire : on peut pas envoyer de mail avec gmail tant qu'on est pas connecté à son compte mail). |
| 6 | Nom utilisateur SMTP : Nom que vous devez entrer pour vous connecter à la boîte mail qui émettra les alertes. Dans notre exemple avec gmail c'est l'adresse de l'expéditeur : adresse-envoi@gmail.com |
| 7 | Mot de passe SMTP : Le mot de passe de connexion qui correspond à adresse-envoi@gmail.com dans notre exemple |
| 8 | Expéditeur : Entrez de nouveau l'adresse qui émettra les alertes : adresse-envoi@gmail.com . Cliquez sur « Test » pour vérifier que vos réglages sont corrects et que la caméra arrivera à se connecter au compte mail que vous avez entré pour envoyer ses alertes. |
| 9 | Destinataire, etc : Renseignez ici la ou les adresses qui vont recevoir les alertes. Dans notre exemple : destinataire@gmail.com |

IMPORTANT : Une fois la configuration terminée, n'oubliez pas de cliquer sur « **Save** » pour valider ce que vous avez entré.

Remarque : peu importe le fournisseur de mails du destinataire, c'est celui de l'expéditeur qui détermine ce qui doit être entré. Attention en revanche à vérifier que les alertes ne sont pas considérées comme « courrier indésirable » dans la boîte du destinataire.

Attention : certains fournisseur mail ne vont pas accepter que la caméra envoie des notifications sans autorisation de votre part. Consultez les paramètres de sécurité de votre boîte mail pour plus de détails.

Information : Il est inutile de contacter notre assistance technique pour ces réglages, ils dépendent de votre boîte mail. Pour plus de renseignements veuillez contacter votre fournisseur d'E-mail.

Une fois cette configuration terminée, votre caméra sait envoyer des mails. Il faut maintenant lui expliquer quand le faire, en sélectionnant « **Détection de mouvement** » :

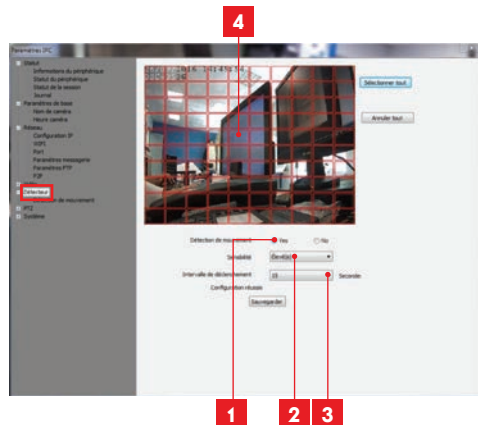

- 1 Cochez « **Yes** » pour activer la détection de mouvement puis cliquez sur « **Savegarder** » pour faire apparaître la grille sur l'image.
- 2 **Sensibilité** : Sur « **élevée** », le moindre mouvement à l'écran déclenche une alerte. Sur « **minimum** », seuls les gros sujets déclencheront une alerte (exemple : un être humain, mais pas une feuille morte dans le champ de vision de la caméra). Réglez en fonction du champ de vision de la caméra et du but recherché.
- 3 **Intervalle de déclenchement** : pause entre chaque alerte si le mouvement déclencheur se prolonge
- 4 **Zone de détection** : L'image de la caméra apparaît derrière une grille. Si un mouvement est détecté dans une case rouge, l'alerte est donnée. Si un mouvement est détecté dans une case vierge, aucune alerte n'est donnée. Cliquez sur chacune des cases pour les faire passer d'active (rouge) à inactive (vierge), pour par exemple ne pas surveiller une vitre et éviter que quelque chose à l'extérieur ne déclenche inutilement l'alerte.

IMPORTANT : Une fois la configuration terminée, n'oubliez pas de cliquer sur « **Savegarder** » en haut de l'écran pour valider ce que vous avez entré.

La configuration est terminée. Par la suite, tout mouvement devant la caméra dans les zones et aux heures que vous avez spécifiées provoquera l'envoi d'un mail d'alerte.

D - CONFIGURATION ET UTILISATION

3 - CONFIGURATION A L'AIDE D'UN NAVIGATEUR INTERNET

Attention : les fréquents changements de politique des principaux développeurs de navigateurs web, ainsi que les nombreuses configurations et versions possibles peuvent rendre délicate la configuration de votre caméra. Préférez si possible l'utilisation d'un smartphone, d'une tablette ou du logiciel dédié.

- Téléchargez depuis notre site internet Le logiciel IP Camera Tool <http://www.thomsonsecurity.eu/docs.php?lang=FR&type=5&ref=512375>



- Votre caméra est détectée sur votre réseau, et son adresse IP est indiquée.
- Double-cliquez sur son nom pour ouvrir la configuration de la caméra à l'aide de votre navigateur internet.

Votre navigateur a besoin d'un module complémentaire pour afficher correctement l'image de votre caméra et vous invitara à installer ce module. Acceptez pour permettre au navigateur d'afficher l'image :

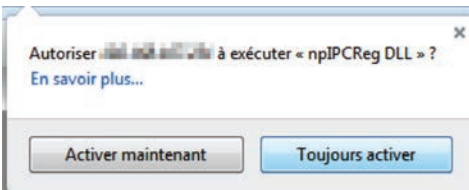

Remarque : Suivant votre navigateur la procédure peut différer, le principe reste identique : il faut autoriser de manière permanente l'exécution de ce module pour un fonctionnement optimal de votre caméra sur votre navigateur.



Sélectionnez la langue d'affichage puis entrez l'identifiant et le mot de passe de connexion à votre caméra. Par défaut l'identifiant est **admin** et le mot de passe est vierge, laissez la zone vide. Lors de votre première connexion, la caméra va aussitôt vous inviter à remplacer l'identifiant et le mot de passe par défaut pour plus de sécurité :

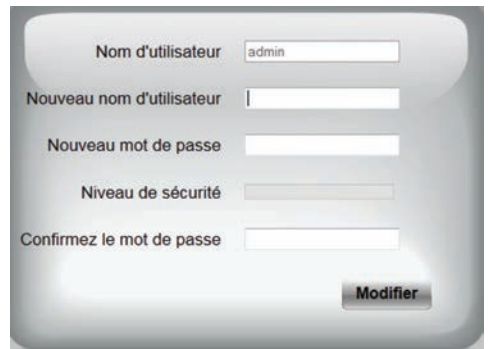

Une fois l'identifiant et le mot de passe modifiés, vous êtes invité à vous reconnecter.

Une fois connecté à l'aide de vos nouveaux identifiant et mot de passe, l'image de la caméra s'affiche :

D - CONFIGURATION ET UTILISATION

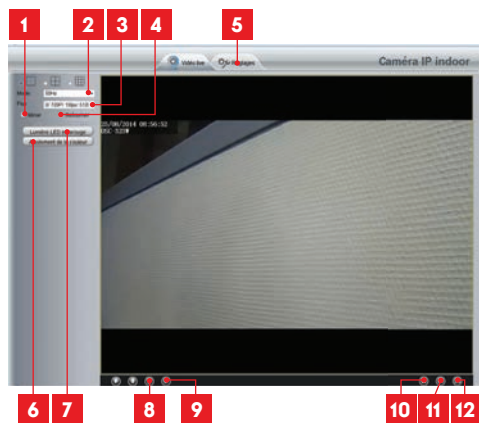

1	Renversement vertical de l'image
2	Anti scintillement: si l'éclairage à l'image est artificiel, sélectionnez 50Hz. S'il est naturel, sélectionnez « extérieur ».
3	Sélection rapide qualité et fluidité
4	Renversement horizontal de l'image
5	Onglet d'accès à la configuration de la caméra
6	Réglage contraste, luminosité, couleur
7	Activation manuelle de la vision de nuit
8	Activation du microphone de l'ordinateur si présent : vous permet de parler dans le haut-parleur de la caméra
9	Activation du microphone de la caméra : vous permet d'écouter au voisinage de la caméra
10	Prise d'une photo de l'image de la caméra sur l'ordinateur
11	Prise d'une vidéo de l'image de la caméra sur l'ordinateur
12	Affichage de l'image en plein écran (double-clic pour revenir)

Accédez aux réglages de votre caméra en cliquant sur l'onglet «**Réglages**» au sommet de la fenêtre :

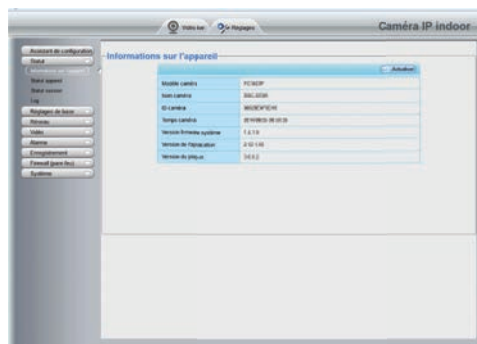

Vous retrouvez ici les mêmes fonctions que celles accessibles depuis le logiciel ThomView. Reportez-vous au paragraphe précédent pour connaître chacune d'entre elles.

ATTENTION : si vous utilisez votre navigateur pour passer votre caméra d'un réseau filaire à un réseau sans fil, la connexion sera perdue car l'adresse IP de la caméra sera changée. Il faudra relancer IP Camera Search Tool pour détecter de nouveau la caméra.

E - REINITIALISATION

En cas de problème ou de perte des identifiants, la caméra peut être réinitialisée à ses valeurs par défaut en appuyant 15 secondes sur la touche WPS/Reset à l'arrière de la caméra

F - FAQ

Si votre problème n'est pas répertorié ci-dessous, vous devez contacter notre service technique.

Symptômes	Causes possibles	Solutions
Impossible d'installer l'application Thomview sur mon appareil Android	Votre appareil dispose d'une version trop ancienne d'Android ou incompatible.	Veillez contacter le support technique du fabricant de votre appareil Android afin d'obtenir une mise à jour récente.
	GooglePlay effectue une vérification des éléments essentiels au bon fonctionnement de l'application, si votre matériel ne répond pas à tous les critères nécessaires, il vous refusera l'installation	Veillez-vous munir d'un autre terminal Android
Impossible d'installer l'application Thomview sur mon appareil Apple	Votre appareil dispose d'une version iOS trop ancienne	Veillez effectuer la mise à jour système de votre appareil
	Votre appareil n'est pas supporté.	Thomview est compatible à partir de l'iphone4, de l'ipad2 et modèle plus récent
L'application plante / bug	Un problème de configuration de l'application ou d'accès à votre / vos caméra(s) pose(nt) problème.	Veillez désinstaller l'application, et effectuer une nouvelle installation.
Echec de la configuration de votre caméra en Wi-Fi depuis votre smartphone ou tablette	Connexion caméra trop lente ou trop éloigné de votre accès internet	Veillez rapprocher votre caméra et smartphone de votre box / modem / routeur.
	Smartphone / tablette connecté sur un réseau Wifi non compatible	Veillez-vous assurer que votre smartphone / tablette est connecté sur un réseau 2.4Ghz
La connexion à la caméra est impossible depuis le réseau local	Problème réseau / alimentation électrique	Vérifiez vos connexions réseau et électrique de votre caméra. Si votre modèle de caméra dispose un port Ethernet et que celle-ci est connecté en Wifi, Veillez brancher temporairement le câble réseau entre votre Box / Routeur et la caméra.
	Problème configuration réseau	Contrôlez la configuration réseau de votre caméra. Réinitialisez votre caméra si elle n'est plus du tout accessible.

La connexion à la caméra est impossible depuis Internet 3G/4G mais fonctionne depuis le réseau local	Problème configuration réseau	Contrôlez les réglages de votre installation (box, routeur, pare-feu)
	Réglages vidéo inappropriés	Contrôlez les réglages vidéo et baissez le curseur de qualité si nécessaire depuis une connexion en réseau local
	Débit insuffisant sur la connexion Internet du smartphone / tablette ou de votre domicile	Assurez-vous de disposer d'une bande passante supérieure à 0.5Mbits/s (envoi et réception) pour l'affichage en qualité minimale et 2Mbits/s (envoi réception) pour qualité HD maximale
L'image est de mauvaise qualité ou saccadée	Réglages vidéo inappropriés	Contrôlez les réglages vidéo et baissez / augmentez la qualité si nécessaire
La détection de mouvement se déclenche de manière intempestive	Réglages détection de mouvement inappropriés	Diminuez la sensibilité de la détection. Déplacez la caméra.
Je ne reçois pas de Push lors d'une détection de mouvement.	Modèle de votre caméra est trop ancien	La fonction push est disponible sur les caméras avec un n° de série commençant par : S/N : 2017xxxx
	Réglages détection de mouvement inappropriés	Veillez vérifier la configuration de la caméra, activation push sur alerte et sensibilité de détection
	L'application n'est pas autorisée à envoyer des push	Veillez contrôler les droits de vos applications dans les paramètres de confidentialité sous iOS ou paramètres d'applications sous Android
Je ne reçois pas de mail lors d'une détection de mouvement.	Réglages détection de mouvement inappropriés	Veillez vérifier la configuration de la caméra, activation envoi mail sur alerte et sensibilité de détection
	Configuration E-mail Incorrect	Veillez vérifier auprès de votre prestataire Email que vos paramètres de configuration SMTP / Cryptage / Port sont corrects
	Votre boîte Email n'autorise pas votre caméra	Veillez vérifier auprès de votre prestataire Email les paramètres de sécurité et d'accès de votre compte afin d'autoriser la caméra à utiliser votre compte email
	Votre boîte Email classe automatiquement les alertes dans vos indésirables ou spam.	Veillez configurer vos paramètres de réception afin que les emails de votre caméra ne soient pas classés comme nuisibles.

G - INFORMATIONS TECHNIQUES ET LÉGALES

1 - CARACTÉRISTIQUES GÉNÉRALES

Caméra	
<i>Alimentation</i>	5VDC 1A
<i>Interface réseau filaire</i>	Ethernet 10/100, auto-MDIX, RJ45
<i>Interface réseau sans fil</i>	IEEE 802.11b/g/n fonction WPS
<i>Capteur optique</i>	1/4" CMOS - Angle de vision 115°
<i>Intensité lumineuse minimum</i>	0 lux
<i>Vision de nuit</i>	Manuelle ou automatique Portée : 8m
<i>Touches</i>	Une touche WPS/de réinitialisation
<i>Compression vidéo</i>	h.264
<i>Résolution</i>	Flux principal : jusqu'à 1280x720 pixels Flux secondaire : jusqu'à 320x240 pixels
<i>Images par seconde</i>	Jusqu'à 30 dans toutes les résolutions
<i>Audio</i>	Microphone et haut-parleur intégrés pour communication audio bidirectionnelle
<i>Mémoire</i>	Logement pour carte microSD (non fournie)
<i>Consommation</i>	5W maximum
<i>Température d'utilisation et humidité</i>	0°C à 40°C, 20% à 85%RH sans condensation Usage intérieur exclusivement
<i>Température de stockage et humidité</i>	-10°C à 60°C, 0% à 90% RH sans condensation

G - INFORMATIONS TECHNIQUES ET LÉGALES

2 - GARANTIE

- Ce produit est garanti 2 ans, pièces et main d'œuvre, à compter de la date d'achat. Il est impératif de garder une preuve d'achat durant toute cette période de garantie.
- La garantie ne couvre pas les dommages causés par négligence, par chocs et accidents.
- Aucun des éléments de ce produit ne doit être ouvert ou réparé par des personnes étrangères à la société AVIDSEN.
- Toute intervention sur l'appareil annulera la garantie.

3 - ASSISTANCE ET CONSEILS

- Malgré tout le soin que nous avons porté à la conception de nos produits et à la réalisation de cette notice, si vous rencontrez des difficultés lors de l'installation de votre produit ou des questions, il est fortement conseillé de contacter nos spécialistes qui sont à votre disposition pour vous conseiller.
- En cas de problème de fonctionnement pendant l'installation ou après quelques jours d'utilisation, il est impératif de nous contacter avant votre installation afin que l'un de nos techniciens diagnostique l'origine du problème car celui-ci provient certainement d'un réglage non adapté ou d'une installation non conforme. Si le problème vient du produit, le technicien vous donnera un numéro de dossier pour un retour en magasin. Sans ce numéro de dossier le magasin sera en droit de refuser l'échange de votre produit.

Contactez les techniciens de notre service après vente au :

0 892 701 369

Service 0,35 € / min
+ prix appel

Du lundi au vendredi de 9H à 12H et de 14H à 18H.

4 - RETOUR PRODUIT - SAV

Malgré le soin apporté à la conception et fabrication de votre produit, si ce dernier nécessite un retour en service après-vente dans nos locaux, il est possible de consulter l'avancement des interventions sur notre site Internet à l'adresse suivante : <http://sav.avidсен.com>

Avidsen s'engage à disposer d'un stock de pièces détachées sur ce produit pendant la période de garantie contractuelle.

5 - DÉCLARATION DE CONFORMITÉ CE

A la directive RED

AVIDSEN déclare que l'équipement désigné ci-dessous : Caméra IP WiFi 720p 512375 (DSC-353G) Est conforme à la directive 2014/53/EU et sa conformité a été évaluée selon les normes en vigueur:

EN 60950-1 :2006+A11 :2009+A1 :2010+A12 :2011+A2 :2013
EN301489-1V1.9.2
EN301489-17V2.2.1
EN300328V1.8.1

A Chambray les Tours
21/03/17

Alexandre Chaverot,
président



Retrouvez l'intégralité de notre gamme Thomson sur

www.thomsonsecurity.eu

www.thomsonbox.eu

THOMSON est une marque de **TECHNICOLOR S.A.** utilisée sous licence par :

Avidsen France S.A.S - 32 Rue Augustin Fresnel
37170 CHAMBRAY LES TOURS - France

THOMSON

512375

EN

720P HD WiFi IP camera

DSC 353G



HD

720p



Fonction
Ezlink



Pour/For :

Android 2.3 ou ultérieur, iOS 7.0 ou ultérieur
Android 2.3 or later, iOS 7.0 or later



V2

TABLE OF CONTENTS

<i>A - SAFETY INSTRUCTIONS</i>	<i>05</i>
1 - OPERATING PRECAUTIONS	05
2 - MAINTENANCE AND CLEANING	05
3 - RECYCLING	05
<i>B - PRODUCT DESCRIPTION</i>	<i>06</i>
1 - CONTENTS OF THE KIT	06
2 - CAMERA	06
3 - MAINS ADAPTER	06
<i>C - INSTALLATION</i>	<i>07</i>
1 - INSTALLING THE CAMERA	07
2 - CONNECTING THE CAMERA	07
2.1 - Wireless connection: EzLink function	08
2.2 - Wireless connection: WPS function	09
2.3 - Wired connection	10
<i>D - CONFIGURATION AND USE</i>	<i>11</i>
1 - CONFIGURATION USING A SMARTPHONE OR TABLET	11
2 - CONFIGURATION USING THOMVIEW SOFTWARE	13
3 - CONFIGURATION USING A WEB BROWSER	18

E - RESETTING ***20***

F - FAQ ***20***

G - TECHNICAL AND LEGAL INFORMATION ***22***

1 - GENERAL CHARACTERISTICS	22
2 - WARRANTY	23
3 - HELP AND ADVICE	23
4 - PRODUCT RETURNS/AFTER SALES SERVICE	23
5 - EC DECLARATION OF CONFORMITY	23



A - SAFETY INSTRUCTIONS

1 - OPERATING PRECAUTIONS

- The cameras must not be installed where the lens filter may be vulnerable to scratching and dirt.
- The camera is not designed for outside installation and should not be installed in locations that are subject to extremes of humidity or temperature.
- Do not expose the lens to direct sunlight or any reflected light source.
- Do not daisy-chain extension cords and/or multi-socket adapters.
- Do not install near acidic chemicals, ammonia or sources of toxic gases.
- The installation and use of the camera must comply with local laws.

2 - MAINTENANCE AND CLEANING

- Always unplug the product from the mains before carrying out any maintenance.
- Never use abrasive or corrosive substances to clean the products.
- Use a soft, slightly damp cloth.
- Never use an aerosol to spray the product as this may damage the internal workings.

3 - RECYCLING



This logo indicates that electrical and electronic device waste must not be disposed of amongst household waste. They are likely to contain hazardous substances which are dangerous to both health and the environment. Return the equipment to your local distributor or use the recycling collection service provided by your local council.



Pour en savoir plus :
www.quefairedemesdechets.fr

B - PRODUCT DESCRIPTION

1 - CONTENTS OF THE KIT

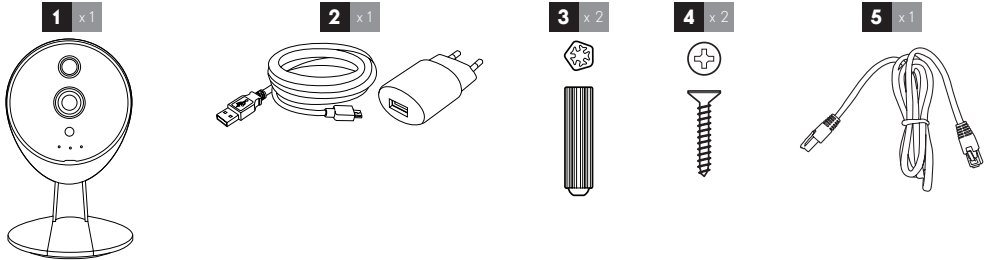

- | | |
|---|------------------------------------|
| 1 | Camera |
| 2 | Mains adapter |
| 3 | Wall plugs for attaching the stand |

- | | |
|---|--|
| 4 | Screws for attaching the stand |
| 5 | RJ45 cable for wired connection to the network |

2 - CAMERA

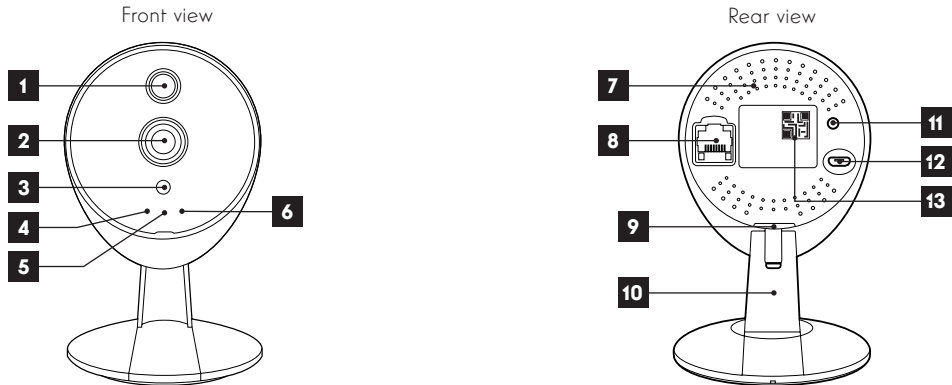

- | | |
|---|---|
| 1 | Infra-red light for night vision |
| 2 | Lens |
| 3 | Brightness sensor |
| 4 | Power indicator |
| 5 | Microphone |
| 6 | Network activity indicator |
| 7 | Speaker |
| 8 | Ethernet socket for connecting to the wired network |

- | | |
|----|--|
| 9 | MicroSDHC memory card slot (not included) |
| 10 | Adjustable stand for desk, wall or ceiling installation |
| 11 | Reset button/WPS button for quick connection to a WiFi network |
| 12 | Mains adaptor for microUSB cable included |
| 13 | QR code to scan with the ThomView app for remote control by smartphone |

3 - MAINS ADAPTER

A 230 V AC 50 Hz / USB mains adaptor and its microUSB cable are included in the kit for powering the camera. Do not use other power supplies as they could damage the camera and invalidate the warranty.

1 - INSTALLING THE CAMERA

Connection tests are recommended before fitting the camera in its final location.

- Mount the camera using suitable screws and wall plugs for the type of surface (the screws and plugs supplied are suitable for solid walls).

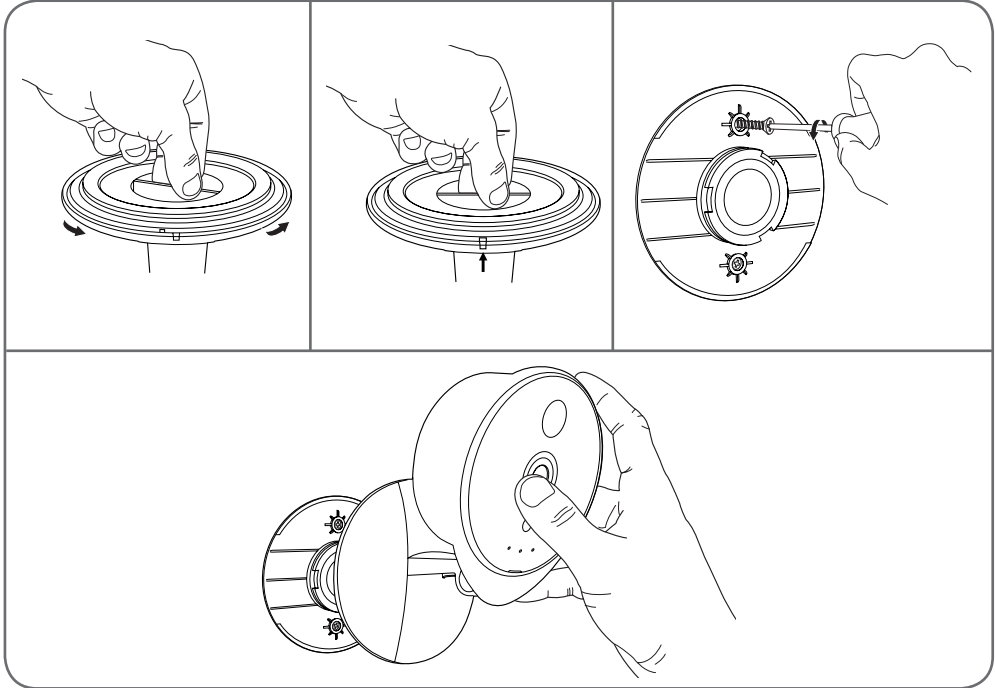

- Make sure the camera is properly secured to prevent it from falling.

Note: the camera can be fitted upside down: the different software and applications can return the image obtained.

2 - CONNECTING THE CAMERA

- Access from your camera to the network and to the Internet can be established using a wired connection via a network cable or wireless WiFi connection.
- Download then install the ThomView application on your smartphone or tablet.

C - INSTALLATION



- Create a user account by clicking on "**Inscription**" (Register). If you already have an account, please log in to it.

2.1 - WIRELESS CONNECTION: EZLINK FUNCTION

- Your camera is fitted with the EzLink function: if you have an Android or iOS smartphone or tablet, the application can connect to the camera when it is shown which WiFi network to use.
- Download then install the ThomView application on your smartphone or tablet.

Important: To be configured for the EzLink function, your camera must use the default user name and password. Reset your camera if necessary by pressing the "WPS/Reset" button at the back for at least 15 seconds.

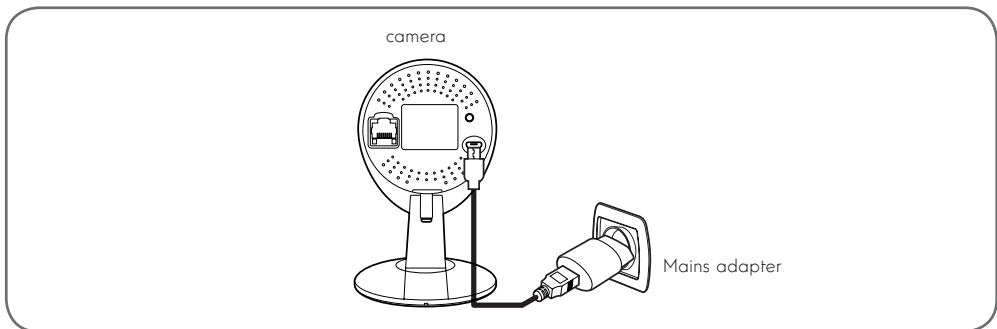

- Then connect your smartphone or tablet to the WiFi network that your camera will then use.

Important note: Your camera is not compatible with 5 GHz wireless networks (802.11ac WiFi network). Do not connect your smartphone or tablet to this type of network.

- Click the  icon then scan the QR code on the camera.

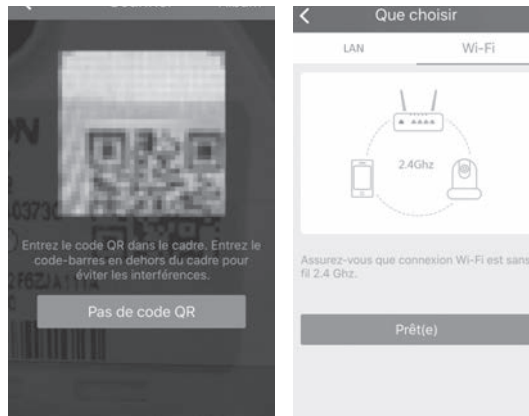

Once the code has been read, your smartphone or tablet will ask you to choose between LAN and WiFi. Select WiFi and press "**prêt(e)**" (ready), please enter the key to the WiFi network you are connected to, to be able to transmit it to the camera.

2.2 - WIRELESS CONNECTION: WPS FUNCTION

If your box or router has a WPS (WiFi Protected Setup) function, you can use the WPS/reset button under the camera for quick connection to your WiFi network. Refer to your modem/router/box user guide to find out whether you have the WPS function and, if so, how to use it.

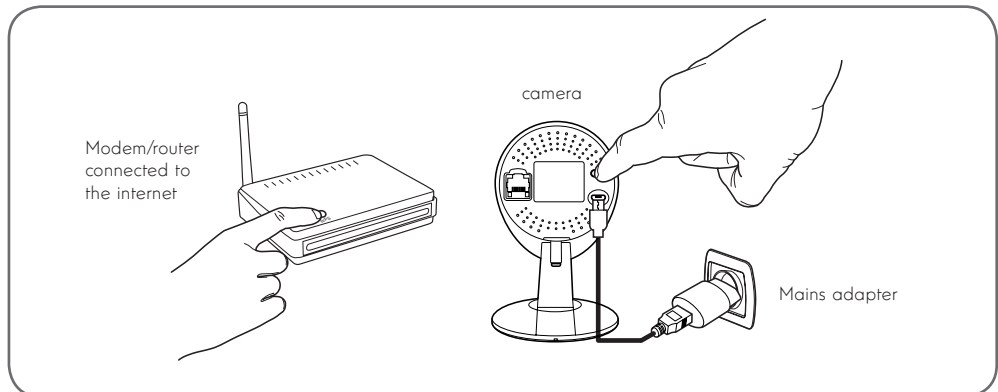

Click the  icon then scan the QR code on the camera. If your camera is correctly connected to the internet, it will be automatically added.

NOTE: If it is not added automatically and the application asks you to choose between LAN and WiFi, your camera or smartphone is having problems accessing the internet. Check your camera's, smartphone's or tablet's connection and Reset the camera by pressing for more than 15s on the Reset button.

C - INSTALLATION

2.3 - WIRED CONNECTION

If you do not want to use a wireless connection, connect your camera to the Internet using an RJ45 network cable.

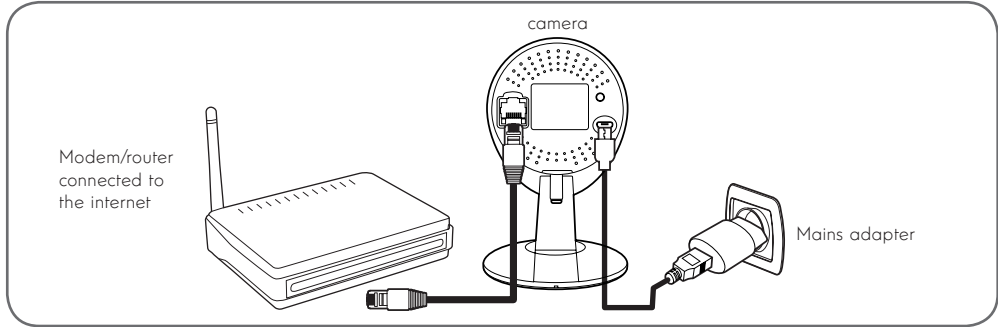

IMPORTANT: Do not connect your camera to your computer. This will not provide it with access to the internet.

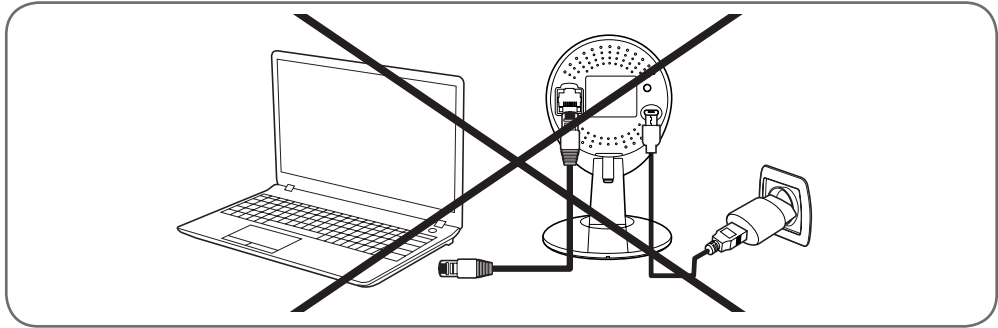

In most cases, the camera is immediately detected by the modem/router, which grants it access to the Internet. After a few seconds, the camera's network activity LED should flash.

Click the ⊕ icon then scan the QR code on the camera. If your camera is correctly connected to the internet, it will be automatically added.

NOTE: If it is not added automatically and the application asks you to choose between LAN and WiFi, your camera or smartphone is having problems accessing the internet. Check your camera's, smartphone's or tablet's connection and Reset the camera by pressing for more than 15s on the Reset button.

N.B. if you would like to use your camera with WiFi but cannot use the EzLink function, start it up with a wired connection to then be able to move to a wireless connection.

1 - CONFIGURATION USING A SMARTPHONE OR TABLET

When you connect your camera to the ThomView app  for the first time, you are immediately asked to change the user name and password for camera connection, for increased security:



Once you have modified the user name and password, the image on your camera displays:

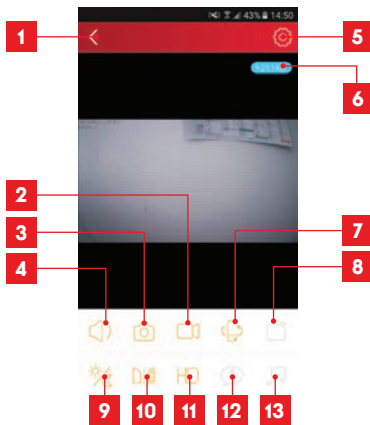

1	Return to the list of saved cameras
2	Start/stop save (stored on the telephone or tablet)
3	Take a photo (stored on the telephone or tablet)
4	Activation of the camera microphone and/or speaker (compatible cameras only)
5	Access to camera settings
6	Current flow rate
7	Access to motor, optical zoom and digital zoom controls (compatible cameras only)
8	Launch a patrol (compatible cameras only)
9	Configuration and triggering of night vision)
10	Flipping/inverting the image
11	Image quality setting
12	Not used on this model
13	Not used on this model

The camera settings icon enables you to remotely access the configuration of the camera:

D - CONFIGURATION AND USE



- | | |
|----|--|
| 1 | Camera information: display and change the name in the app, display the camera UID, and display the user account used for connection. |
| 2 | Model and MAC address of the camera |
| 3 | Camera time setting |
| 4 | Camera WiFi settings (if you set up the camera using a wired connection and want to switch to a wireless connection, you can select and configure a WiFi network here) |
| 5 | Movement detection settings, sound detection settings (compatible cameras only) |
| 6 | Allows playback of videos made on the micro SD card (not supplied) |
| 7 | Not used |
| 8 | Display micro SD card information, if installed: space used, free space and formatting |
| 9 | Email configuration for sending messages when there is detection |
| 10 | Set camera volume (compatible cameras only) |
| 11 | Embed the name and time in the camera image |

- | | |
|----|--|
| 12 | Activation or deactivation of camera indicator lights (compatible cameras only) |
| 13 | Programme the lighting ranges for the night vision, if you do not want to use the automatic function |
| 14 | Enables you to modify the username or the password for camera connection. |
| 15 | Delete camera from your user account. |

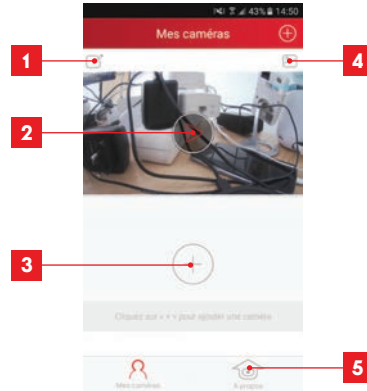

- | | |
|---|---|
| 1 | Name under which the camera is registered in the app |
| 2 | Photo of the camera image. The icon in the centre shows the live image from the camera |
| 3 | Add another camera to the application |
| 4 | Access to photos and videos taken from your smartphone / tablet. |
| 5 | <ul style="list-style-type: none"> - Information about your ThomView user account. - Authorisation to connect by 3G/4G or WiFi only - Management of Push notifications camera by camera (only for compatible models) |

D - CONFIGURATION AND USE

2 - CONFIGURATION USING THOMVIEW SOFTWARE

The ThomView software is compatible with PC and Mac OS and configures and manages one or more cameras connected to the same local network. On another network, it enables remote access to the camera image.

ThomView software is available for downloading from our website:

http://www.thomsonsecurity.eu/infos.php?pfc_id=88#telechargements

- Install then run the software on your computer:

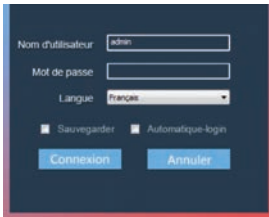

The ThomView software asks you for a user name and password to connect: the default user name is "admin" and there is no password.

Important note: this user name and password is not the same for your camera. They are specific to the ThomView software and prevent shut-down of the software by unauthorised persons, for example.

The main software window opens:



1	Add a new camera	
2	Software settings	
3	Access to videos saved on the computer	
4	Access to the operations log in the software	
5	Selection of the number of cameras on the screen at one time	
6	Previous page	The software can manage up to 64 cameras: these arrows let you switch from cameras 5 to 8 then 9 to 12, etc.
	Next Page	
7	Go to full screen	
8	Launch a patrol (compatible cameras only)	
9	Cut the image display for all of the cameras	
10	Date, current time, processor load and hard disk use	
11	List of cameras saved to the software	
12	Display frames for camera images	
13	Controls available for the selected camera	
14	Display of direction and zoom controls (compatible cameras only)	

To add your camera, click the

"Ajouter un périphérique [Add a device]" icon on the top left:



D - CONFIGURATION AND USE

1	Camera UID (unique code shown on the camera).
2	Camera username (default is "admin")
3	Type of device: select "THOMSON IPC"
4	Name under which the camera will appear in the software (according to your preference)
5	P2P connection: tick to add a camera using its UID. The UID of each of the cameras is a unique code of 20 to 24 numbers and letters, shown on the camera itself.
6	Current camera IP address
7	Camera password (none by default; leave blank)
8	Test button for information entered: enables you to check the connection, user name and password entered
9	Current MAC address of the camera
10	Camera connection port (default 88)
11	Information related to the camera that you are in the process of adding
12	Button that adds the camera with the information shown at the top of the window
13	Results of a camera search on the network connected to the computer
14	Search button: searches for cameras on the network to which the computer is connected

Carry out the following steps to easily connect your camera:

- Check the **"Connexion P2P [P2P connection]"** box.
- Click the **"Recherche [Search]"** button to find your camera on the network to which your computer is connected.
- In the list of cameras found, click the one you wish to add to the software. The information in the top part of the window is filled in automatically when you select a camera from the list.
- If necessary, change the user name and password to connect to the camera (the default user name is "admin" and the password must be left blank).
- Click **"Vérification de la connexion [Check connection]"** to check the camera connection and data entered.
- Finally, click **"Ajouter" [Add]**.

When you connect your camera for the first time, you are immediately asked to change the user name and password for camera connection, for

increased security:

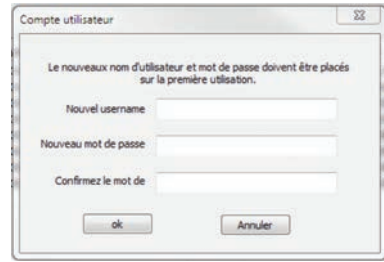

Once you have modified the user name and password, the camera appears on the list on the right side of the software's main screen. Drag the line of your camera into one of the viewing windows to display the image:

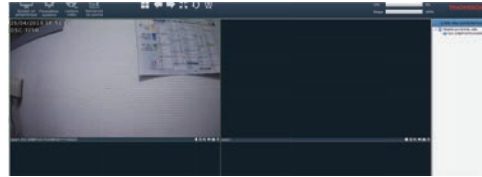

Note: it is possible to connect a camera that is not present on the network to which the computer is connected. In step 3 above, enter the camera UID manually: as it is not on the same network it will not be detected and filled in automatically.

All of your camera settings can be accessed remotely by right clicking on the name of the camera in the list (or on the image that it displays) then clicking on **"Paramètres caméra [Camera settings]"**:



- **Status menu:** shows you the current status of the camera: firmware version, user name, main functions activated, last operations performed.
- **Basic settings** lets you set the camera name and time, which can be embedded into the video of the camera.
- **Network:** here you have access to all of the settings linked to network use: IP configuration, WiFi configuration with the option of switching the camera from a wired to a wireless connection, ports used, email alert settings, access to an FTP server, plug and play access settings.
- **Video:** here you have access to all of the settings linked to camera video management: resolution, number of images per second, night vision operation, configuration of photos taken by the camera, contrast settings, brightness, etc.
- **Detector:** here you can activate and configure the movement detection function and the actions to be launched if intrusion is detected.
- **PTZ** (compatible cameras only): here you will find all of the settings linked to camera motor management if it is fitted.
- **System:** enables you to reset the camera or restart it.

When a camera displays its image on the screen, additional commands are displayed in the bottom right corner:



D - CONFIGURATION AND USE

1	This icon shows the presence of records on the computer used (white when idle, green when programmed/on detection/manual records are created)
2	Broadcast stopped and image closed
3	Start a recording on the disk of the computer used*
4	Activation/deactivation of the camera microphone (cameras fitted with the microphone only, your computer must provide the speakers)
5	Take a photo and store it on the disk of the computer used*
6	Activation/deactivation of the camera speaker (cameras fitted with the speaker only, your computer must provide a microphone)

* For the save and capture functions to be accessible, the disk to use must be set beforehand. Click the System settings icon  to tell the software where to save the photos and videos on the computer hard disk.

To view videos saved on the computer, click the Video playback icon .

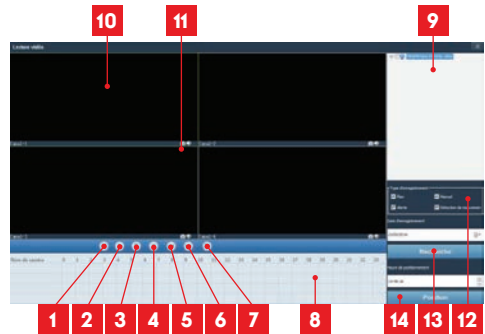

1	Open an external video file
2	Quick scroll forward
3	Quick scroll back
4	Stop playback
5	Progress image by image
6	Start playback
7	Pause
8	Current operating day: the coloured time intervals indicate the presence of videos and their approximate start and end times

D - CONFIGURATION AND USE

9	List of cameras to search: tick the cameras with recordings you wish to view
10	Viewing windows: double-click to display one or more windows and cameras simultaneously
11	Take a photo from the video in playback and activate/deactivate sound
12	Type of trigger: tick the type of recordings you want to search: flat (programmed), manual, upon movement detection, by alert in general
13	Day you want to view
14	Position: enter the precise time from which you want to view the video

To search for a video and view it:

- Click the list of cameras on the top right of the screen or on the cameras that you wish to view.
- In the "**type d'enregistrements [type of recording]**" area, indicate the type of recordings that you are searching for
- In the "**date d'enregistrement [date of recording]**" area, indicate the day you want to view
- Click "**Recherche [Search]**": each camera is listed at the bottom of the screen. The coloured areas correspond to the videos in the computer memory:

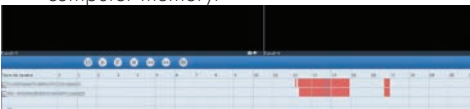

- At the bottom of the screen, click the cameras for which you would like to display the videos
- Use the playback controls to play, fast forward, rewind or use the "**Positionner [Position]**" area to indicate the precise time with the cursor.

To program an alert to be sent when movement is detected, you need 2 email addresses: the address of the sender which will be used by the camera, and the address which will receive the alerts. The camera uses the username and password of the sender address to connect and send the email. Configuration depends on the chosen email provider's settings.

Note: the 2 email addresses can be the same (you will simply be sending an email to yourself)

In our example, we use www.gmail.com:

sender-address@gmail.com sends the alerts, **recipient@gmail.com** receives the alerts. Both addresses need to have been created beforehand.

To program email alerts for movement detection, right click a camera in the list at the top right of the main screen or on the screen image, then select "**Paramètres caméra [Camera settings]**". Then go to "**Réseau [Network]**", "**Paramètres messagerie [Message settings]**":

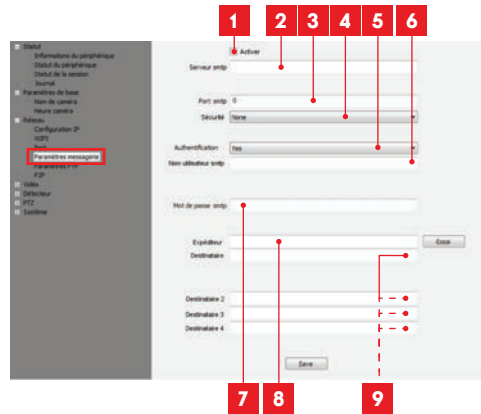

- 1 Tick the "**Activer [Activate]**" box to activate email sending
- 2 **SMTP server:** depends on the email provider of address that sends the alert. In our example, using Gmail, **smtp.gmail.com**
- 3 **SMTP port:** varies with the email provider of the address sending the alert. In our example using gmail, **465**
- 4 **Security:** security when connected to the email provider. In our example using Gmail, **TLS**
- 5 **Authentication:** indicates whether connection is compulsory (authentication) to send an email. In our example using Gmail: Yes (in other words: you cannot send an email via Gmail if you are not logged into your account).

D - CONFIGURATION AND USE

3 - CONFIGURATION USING A WEB BROWSER

Warning: frequent policy changes made by the main web browser developers as well as the number of possible configurations and versions can make it tricky to configure your camera. If possible, it is preferable to use a smartphone, tablet or dedicated software.

- Download the IP Camera Tool software from our website: <http://www.thomsonsecurity.eu/docs.php?lang=FR&type=5&ref=512375>

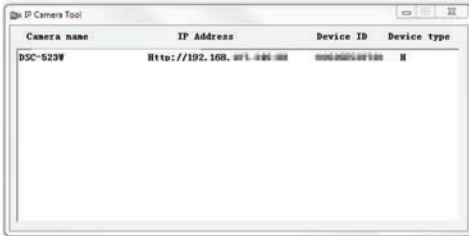

- This will detect your camera on the network and show its IP address.
- Double-click its name to open the camera configuration in your web browser.

Your browser will need an additional module to display the image from your camera correctly and will ask you if you want to install it. Accept the request to allow your browser to display the image:

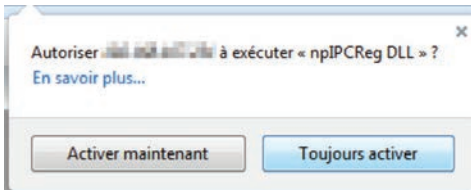

Note: Depending on which browser you are using, the procedure may differ but the principle remains the same: you must permanently allow the module to run if you want your camera to work properly in your browser.

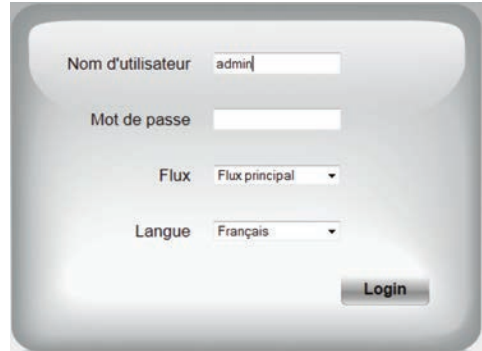

Select the display language, then enter the username and password for connecting to your camera. The default username is **admin** and the password is left blank, so you should leave the field empty. At the first connection, the camera will immediately ask you to replace the default username and password to improve security:

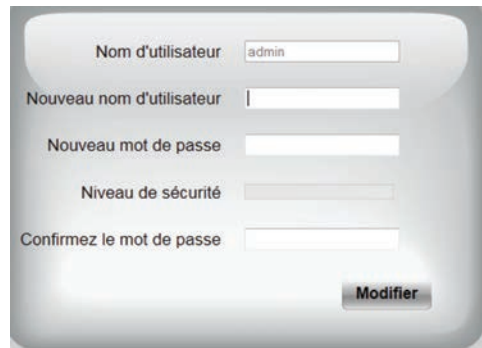

When you have finished changing the username and password, you will be asked to log back in.

Once you have logged in with your new username and password, the camera feed will be displayed:

D - CONFIGURATION AND USE

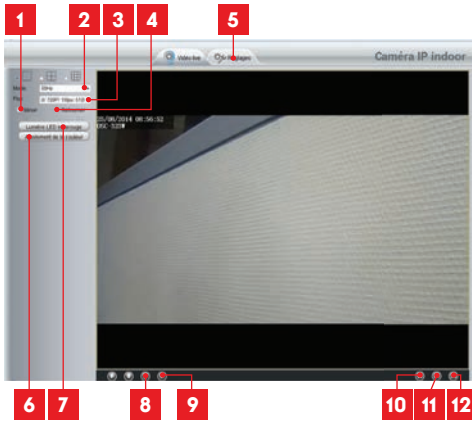

1	Vertical image inversion
2	Anti-flicker: if the image lighting is artificial, select 50 Hz. If the light source is natural, select " extérieur [outdoor] ".
3	Quick quality and frame rate selection
4	Horizontal image inversion
5	Tab for access to the camera configuration
6	Brightness, contrast and colour settings
7	Manual activation of night vision
8	Activate computer microphone if present: lets you speak through the camera's speaker
9	Activate the camera microphone: lets you listen to the camera surroundings
10	Take a snapshot of the camera image on the computer
11	Take a video of the camera image on the computer
12	Display the image in full screen (double-click to revert)

You can access your camera settings by clicking on "**Réglages [settings]**" at the top of the window:

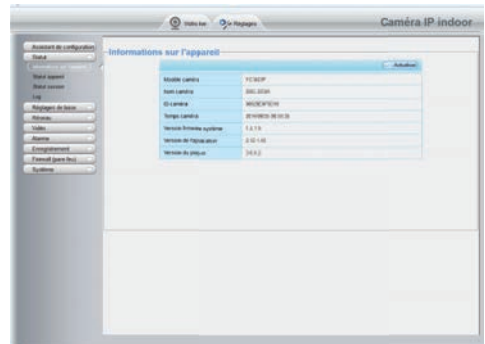

Here you will find the same functions as those accessible from the ThomView software. Refer to the previous paragraph to see these functions.

NOTE: if you use your browser to switch your camera from a wired to a wireless network, the connection will be lost because the camera IP address will change. You must restart the IP Camera Search Tool to detect the camera again.

E - RESETTING

If there is a problem or the login details have been lost, the camera can be reset to its default settings by pressing the WPS/Reset button on the back of the camera for 15 seconds

F - FAQ

If your problem is not covered below, please contact our technical support department.

Symptoms	Possible causes	Solutions
Unable to install the ThomView app on my Android device	The version of Android on your device is out of date or incompatible.	Please contact the technical support of your device's manufacturer in order to obtain a recent Android version.
	Google Play checks all the key components needed to run the application properly. If your equipment does not meet the necessary criteria, the installation will not complete	Try the installation on a different Android device
Unable to install the ThomView app on my Apple device	The version of iOS on your device is not up to date	Update the operating system on your device.
	Your device is not supported.	ThomView is compatible with iPhone 4 and iPad 2 and subsequent models
The app freezes or there are bugs	You experience problems configuring the app or accessing your camera(s).	Please uninstall the app then re-install it.
Failure to configure your camera using a WiFi network from your smartphone or tablet	Connection to the camera is too slow or the device is too far from the internet hub	Move the camera and smartphone closer to the box/modem/router.
	The smartphone/tablet are linked to an incompatible WiFi network	Please ensure that your smartphone/tablet is linked to a 2.4 GHz network
Cannot connect to camera over local network	Network/power supply issue	Check your network and camera's electrical connections. If your camera has an Ethernet port and is connected using WiFi, please use the network cable to connect your box/router and camera temporarily.
	Network configuration problem	Check your camera's network connection settings. Reset your camera if it is no longer accessible.

Cannot connect to camera over a 3G or 4G Internet link but it works when connected to a local network	Network configuration problem	Check your device settings (box, router, firewall)
	Incorrect video settings	Check the video settings and reduce the quality slider, if needed, using a local network connection
	Your home Internet speed is insufficient to support the connection from your smartphone / tablet	Check that the available bandwidth exceeds 0.5M bits per second (upload and download) in the case of low quality display and 2.0M bits per second (upload and download) in the case of high-quality HD
Poor quality or shaky image	Incorrect video settings	Check the video settings and reduce/increase the quality if necessary
Movement detection is triggered unnecessarily	Unsuitable movement detection settings	Reduce the sensitivity of detection. Move the camera.
When movement is detected, no Push alert is received.	Your camera model is too old	The push function is available on cameras with a serial number beginning with: S/N: 2017xxxxx
	Unsuitable movement detection settings	Please check the configuration of the camera, the push alerts and the detection sensitivity.
	The application is not authorised to send a Push alert	Please check your applications' rights within your iOS application Security and Privacy settings or Android application parameters
I do not receive an email when movement is detected.	Unsuitable movement detection settings	Please check the configuration of the camera, activate email sending upon alert as well as detection sensitivity
	Email configuration error	Please check with your email service provider that the SMTP / encryption / port settings are all correct
	Your camera is not authorised to access your email inbox	Please check with your email service provider that the Security and Access Control settings of your account allow the camera to use your email account
	Your email inbox is automatically classing Push alerts as junk or spam.	Please check the settings on your inbox to prevent messages from your camera being classed as junk mail.

G - TECHNICAL AND LEGAL INFORMATION

1 - GENERAL CHARACTERISTICS

Camera	
Power supply	5VDC / 1A
Wired network interface	Ethernet 10/100, auto-MDIX, RJ45
Wireless network interface	IEEE 802.11b/g/n, WPS function
Optical sensor	1/4" CMOS - Viewing angle 115°
Minimum luminous intensity	0 lux
Night vision	Manual or automatic Range: 8m
Buttons	A WPS/reset button
Video compression	H.264
Resolution	Primary stream: up to 1280x720 pixels Secondary stream: up to 320x240 pixels
Frames per second	Up to 30 under all resolutions
Audio	Built-in microphone and loudspeaker for two-way audio communication
Memory	MicroSD slot (not included)
Yearly	5W maximum
Operating temperature and humidity	0°C to 40°C, 20% to 85% RH non-condensing For indoor use only
Storage temperature and humidity	-10°C to 60°C, 0% to 90% RH non-condensing

G - TECHNICAL AND LEGAL INFORMATION

2 - WARRANTY

- This product is guaranteed for parts and labour for 2 years from the date of purchase. Proof of purchase must be retained for the duration of the warranty period.
- The warranty does not cover damage caused by negligence, knocks or accidents.
- This product must not be opened or repaired by any persons not employed by AVIDSEN.
- The warranty will be void if the device is tampered with.

3 - HELP AND ADVICE

- If, in spite of the care we have taken in designing our products and drafting these instructions, you do encounter difficulties when installing your product or you have any questions, we recommend you contact one of our specialists who will be glad to help.
- If you encounter operating problems during the installation or a few days afterwards, it is essential that you are in front of your installation when contacting us, so that one of our technicians can diagnose the source of the problem, as it will probably be the result of a setting that is incorrect or an installation that is not to specification. If the problem is caused by the product itself, the technician will give you an RMA number so that you can return the unit to the shop. Without this RMA number, the shop may refuse to exchange your product.

Contact our customer service technicians on:

0 892 701 369 Service 0,35 € / min
+ prix appel

Monday to Friday, 9AM to 12PM and 2PM to 6PM.

4 - PRODUCT RETURNS / AFTER SALES SERVICE

If, despite the care we have taken in designing and manufacturing your product, it needs to be returned to our customer service centre, you can check the progress of the work on our website at the following address: <http://sav.avidсен.com>

Avidsen undertakes to keep a stock of spare parts for this product throughout the contractual warranty period.

5 - EC DECLARATION OF CONFORMITY

Per the RED directive

AVIDSEN hereby declares that the equipment designated below: 720P WiFi IP camera 512375 (DSC-353G)

Complies with the 2014/53/EU directive. Its conformity has been assessed pursuant to the applicable standards in force:

EN 60950-1 :2006+A11 :2009+A1 :2010+A12 :2011+A2 :2013

EN301489-1V1.9.2

EN301489-17V2.2.1

EN300328V1.8.1

In Chambray les Tours
21/03/2017

Alexandre Chaverot,
CEO



Visit our website to find out more about our Thomson range at

www.thomsonsecurity.eu

www.thomsonbox.eu

THOMSON is a **TECHNICOLOR S.A.** brand used under licence by:

Avidsen France S.A.S - 32, rue Augustin Fresnel
37170 CHAMBRAY LES TOURS - France

512375

NL

Camera IP WiFi 720P HD

DSC 353G



HD

720p



Fonction
Ezlink



Pour/For :

Android 2.3 ou ultérieur, iOS 7.0 ou ultérieur
Android 2.3 or later, iOS 7.0 or later



INHOUDSOPGAVE

<i>A - VEILIGHEIDSVOORSCHRIFTEN</i>	<i>05</i>
1 - GEBRUIKSVOORSCHRIFTEN	05
2 - ONDERHOUD EN REINIGING	05
3 - RECYCLAGE	05
<i>B - BESCHRIJVING VAN HET PRODUCT</i>	<i>06</i>
1 - INHOUD VAN DE KIT	06
2 - CAMERA	06
3 - LICHTNETADAPTER	06
<i>C - INSTALLATIE</i>	<i>07</i>
1 - INSTALLATIE VAN DE CAMERA	07
2 - AANSLUITING VAN DE CAMERA	07
2.1 - Draadloze aansluiting: functie EzLink	08
2.2 - Draadloze aansluiting: functie WPS	09
2.3 - Bedrade aansluiting	10
<i>D - CONFIGURATIE EN GEBRUIK</i>	<i>11</i>
1 - CONFIGURATIE MET BEHULP VAN EEN SMARTPHONE OF TABLET	11
2 - CONFIGURATIE MET BEHULP VAN DE THOMVIEW SOFTWARE	13
3 - CONFIGURATIE MET BEHULP VAN EEN INTERNETBROWSER	18

<i>E - RESETTEN</i>	<i>20</i>
----------------------------	------------------

<i>F - FAQ</i>	<i>20</i>
-----------------------	------------------

<i>G - TECHNISCHE EN WETTELIJKE INFORMATIE</i>	<i>22</i>
---	------------------

1 - ALGEMENE EIGENSCHAPPEN	22
2 - GARANTIE	23
3 - HULP EN TIPS	23
4 - RETOUR PRODUCT/SERVICE	23
5 - CE CONFORMITEITSVERKLARING	23

1 - GEBRUIKSVOORSCHRIFTEN

- De camera mag niet worden geplaatst op een plek waar de filter van de lens bekrast of vervuild kan worden.
- De camera is niet voorzien voor installatie buitenshuis. Niet installeren in zeer vochtige omstandigheden of bij extreme temperaturen.
- Het objectief niet blootstellen aan direct zonlicht of een andere weerspiegelende lichtbron.
- Vermijd het gebruik van meerdere stopcontactdozen en verlengkabels.
- Het apparaat niet installeren vlak bij chemisch zure producten, ammoniak of een bron van giftige gasuitstoot.
- De installatie en het gebruik van de camera moeten conform de lokale wetgeving zijn.

2 - ONDERHOUD EN REINIGING

- Ontkoppel het product van het elektriciteitsnet vóór ieder onderhoud.
- Het product niet met schurende of corrosieve middelen reinigen.
- Een zachte, enigszins vochtige doek gebruiken.
- Niet besproeien met een spuitbus. Dit zou de binnenkant van het product kunnen beschadigen.

A - VEILIGHEIDSVOORSCHRIFTEN

3 - RECYCLAGE



Dit logo betekent dat u geen apparaten die buiten gebruik zijn mag weggoien bij het huishoudelijk afval. De gevaarlijke stoffen die ze mogelijk kunnen bevatten, kunnen de gezondheid en het milieu schaden. Vraag uw distributeur om deze apparaten terug te nemen of maak gebruik van de middelen voor de selectieve inzameling die door uw gemeente ter beschikking worden gesteld.



Pour en savoir plus :
www.quefairedemesdechets.fr

B - BESCHRIJVING VAN HET PRODUCT

1 - INHOUD VAN DE KIT

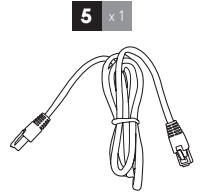
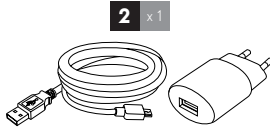
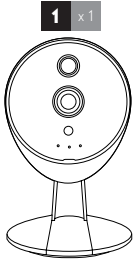

1	Camera
2	Netwerkadapter
3	Pluggen voor het bevestigen van de standaard

4	Schroeven voor het bevestigen van de standaard
5	RJ45-kabel voor draadverbinding met het netwerk

2 - CAMERA

Voorraanzicht

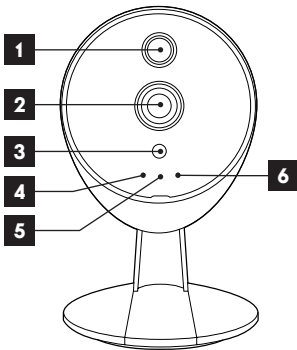

1	Infraroodverlichting voor nachtzicht
2	Lens
3	Helderheidssensor
4	Voedingsverklipperlampje
5	Microfoon
6	Verklipperlampje netwerkactiviteit

Achteraanzicht

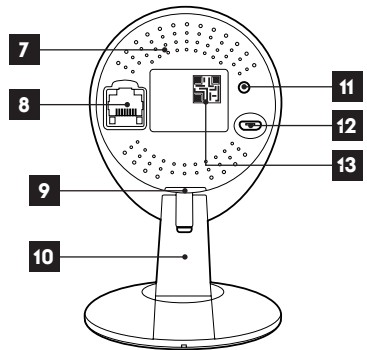

7	Vak microSDHC-kaart (niet meegeleverd)
8	Ethernetstekker voor verbinding met bekabeld netwerk.
9	Vak microSDHC-kaart (niet meegeleverd)
10	Afstelbare standaard voor plaatsing op tafel, bevestiging aan de muur of het plafond
11	Resetknop/WPS-knop voor snelle verbinding met een WiFi-netwerk
12	Voedingscontact voor microUSB-kabel meegeleverd
13	QRCode flitst met de appli ThomView voor controle op afstand via smartphone

3 - VOEDINGSADAPTER

De kit wordt geleverd met een 230Vac 50Hz/ USB-voedingsadapter en microUSB-kabel om de camera te voeden. Gebruik geen andere voedingsmodellen omdat deze de camera kunnen beschadigen en de garantie kunnen annuleren.

1 - INSTALLATIE VAN DE CAMERA

Voordat de camera definitief wordt bevestigd, raden wij aan verbindingstesten uit te voeren.

- Maak de camera vast met behulp van geschikte schroeven en bouten, aangepast aan het materiaal (schroeven en bouten geschikt voor muren, in vol materiaal).

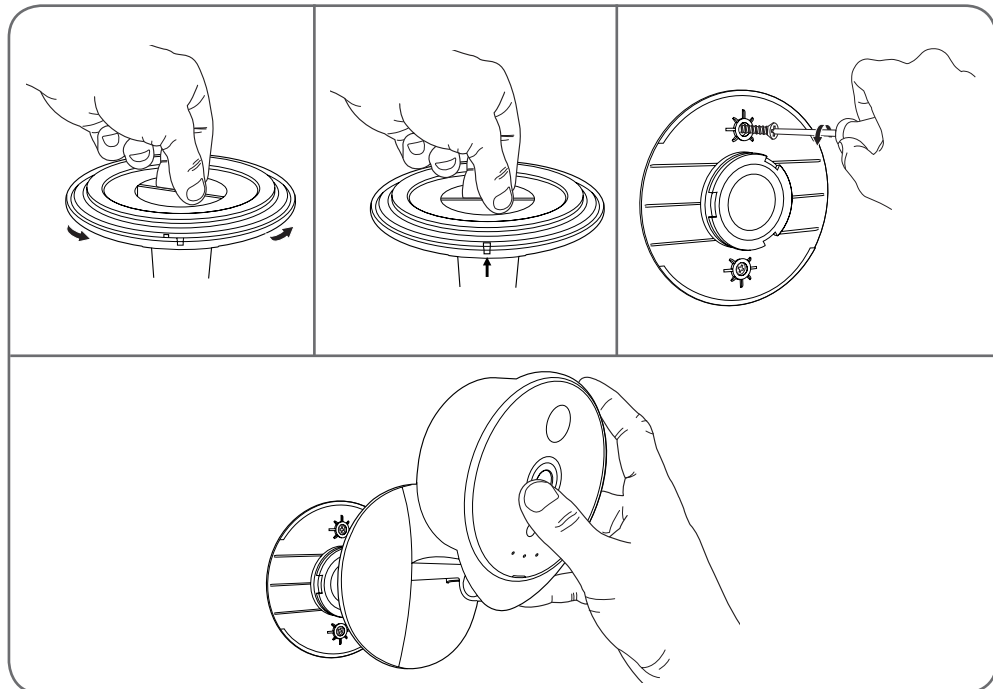

- Zorg ervoor dat de camera stevig is bevestigd zodat deze niet kan vallen

Opmerking: de camera kan ondersteboven worden bevestigd: de verschillende softwareprogramma's en applicaties kunnen omdraaien verkregen beeld

2 - AANSLUITING VAN DE CAMERA

- Toegang van uw camera tot het netwerk en internet kan naar keuze tot stand gebracht worden met behulp van een bedrade aansluiting met een netwerkkabel of een draadloze WiFi-aansluiting.
- Download en installeer de ThomView applicatie op uw smartphone of tablet.

C - INSTALLATIE



- Maak een gebruikersaccount door te klikken op "**Inscription**" (Inschrijving). Als u al een account hebt, moet u verbinding maken.

2.1 - DRAADLOZE AANSLUITING: FUNCTIE EZLINK

- Uw camera is uitgerust met de functie EzLink: als u een tablet of smartphone onder Android of iOS, kunt u met de speciale applicatie verbinding maken met de camera om aan te geven welk WiFi-netwerk de camera moet gebruiken.
- Download en installeer de ThomView applicatie op uw smartphone of tablet.

Belangrijk: Voor configuratie door de functie EzLink, moet uw camera de standaard-ID en het standaard wachtwoord gebruiken. Reset uw camera indien nodig en houdt de "WPS/reset" knop aan de achterkant minstens 15 seconden ingedrukt.

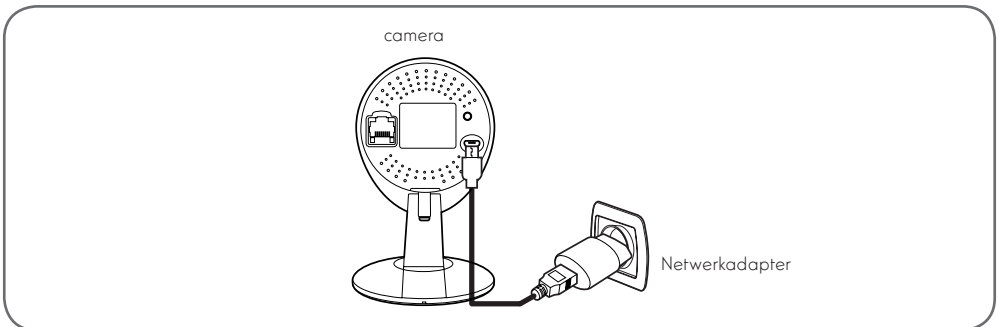

- Maak vervolgens met uw smartphone of tablet verbinding met het WiFi-netwerk dat uw camera daarna gaat gebruiken.

Belangrijke opmerking: Uw camera is niet compatibel met het draadloze netwerk met frequentie 5GHz (WiFi-netwerk 802.11ac). Maak met uw smartphone of tablet geen verbinding met een netwerk van dit type.

- Klik op het pictogram ⊕ en scan vervolgens de QRCode die op de camera staat.

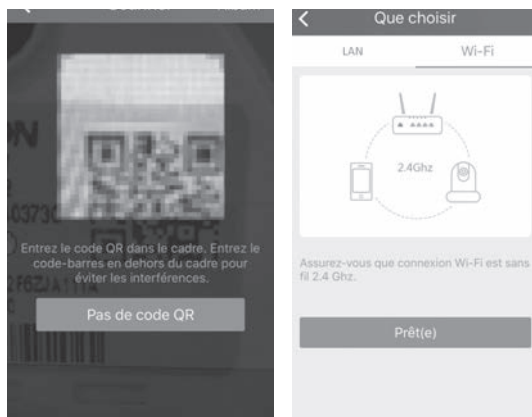

Zodra de code is gelezen wordt u op de smartphone of tablet gevraagd te kiezen tussen LAN en wifi. Selecteer wifi en druk op "**prêt(e)**" (gereed). Voer de sleutel in van het wifi-netwerk waarmee u verbonden bent om deze te kunnen overdragen naar de camera.

2.2 - DRAADLOZE VERBINDING: WPS-FUNCTIE

Als uw box of router een WPS-functie (WiFi Protected Setup) heeft, kunt u de WPS-/Resetknop onder de camera gebruiken om een snelle verbinding te maken met uw wifinetwerk. Raadpleeg de gebruikershandleiding van uw modem/router/box om na te gaan of u over een WPS-functie beschikt en hoe u die moet gebruiken.

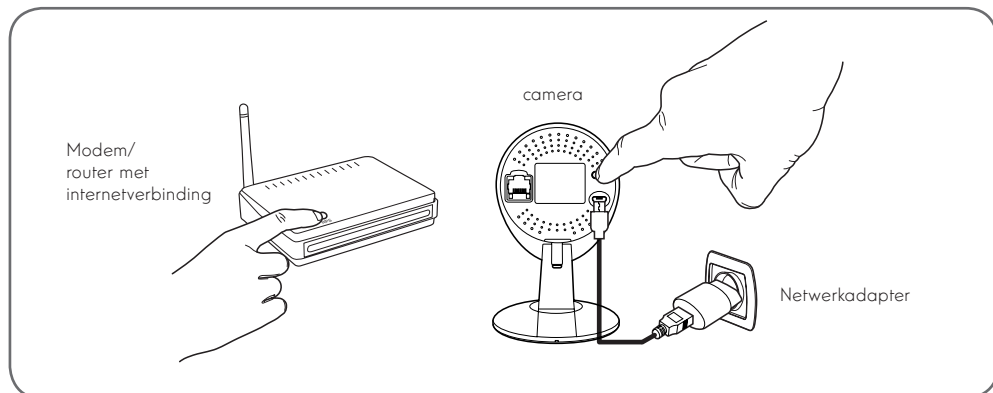

Klik op het pictogram ⊕ en scan vervolgens de QRCode die op de camera staat. Als uw camera correct is verbonden met internet, wordt deze automatisch toegevoegd.

LET OP: Als het toevoegen niet automatisch gebeurt en de toepassing u vraagt te kiezen tussen LAN en WiFi, ondervindt uw camera of smartphone een probleem bij de internettoegang. Controleer de verbinding van uw camera, smartphone of tablet en voer een reset van de camera uit door de toets Reset langer dan 15 seconden ingedrukt te houden.

C - INSTALLATIE

2.3 - ELEKTRISCHE VERBINDING

Als u geen draadloze verbinding wilt gebruiken, sluit u uw camera op internet aan met een RJ45 netwerkkabel.

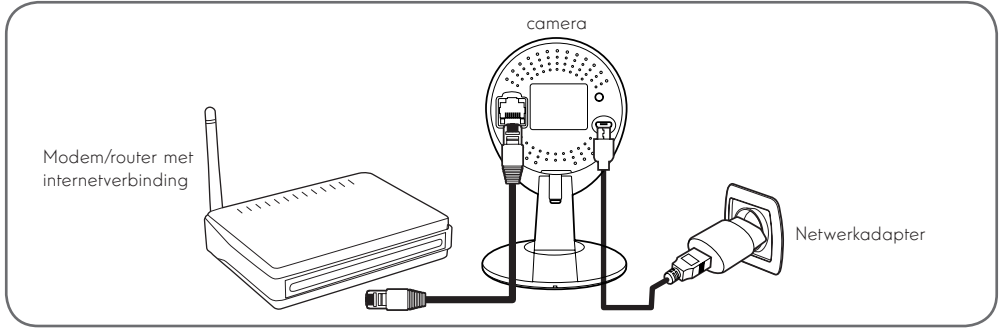

BELANGRIJK: Sluit uw camera niet aan op uw computer. Hierdoor krijgt deze geen toegang tot internet

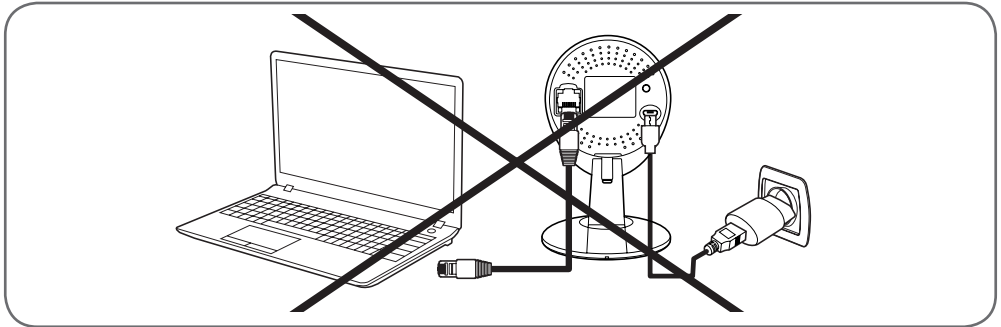

In de meeste gevallen wordt de camera onmiddellijk gedetecteerd door de modem/router die deze een internetcode toekent. Na ene paar seconden knippert het ledlampje netwerkactiviteit van de camera.

Klik op het pictogram  en scan vervolgens de QRCode die op de camera staat. Als uw camera correct is verbonden met internet, wordt deze automatisch toegevoegd.

LET OP: Als het toevoegen niet automatisch gebeurt en de toepassing u vraagt te kiezen tussen LAN en WiFi, ondervindt uw camera of smartphone een probleem bij de internettoegang. Controleer de verbinding van uw camera, smartphone of tablet en voer een reset van de camera uit door de toets Reset langer dan 15 seconden ingedrukt te houden.

Opmerking: als u uw camera met wifi wilt gebruiken, maar geen gebruik kunt maken van de EzLink-functie, voert u de inwerkingtreding uit met een bedrade verbinding en gaat u daarna over op een draadloze verbinding.

1 - CONFIGURATIE MET BEHULP VAN EEN SMARTPHONE OF TABLET

Tijdens uw eerste verbinding van de camera met de ThomView-toepassing (▶), wordt u onmiddellijk gevraagd om de standaard-ID en het standaard wachtwoord te vervangen voor een betere beveiliging:



Als de ID en het wachtwoord naar keuze hebt veranderd, wordt de afbeelding van uw camera weergegeven:

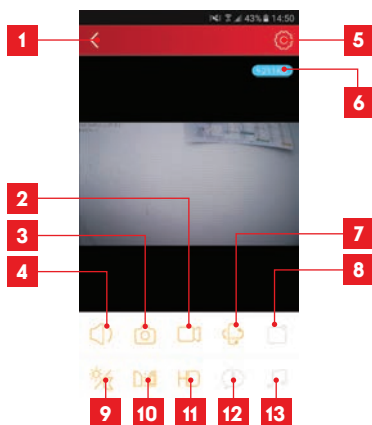

1	Terug naar de lijst met geregistreeerde camera's
2	Starten/stoppen van een opname (opgeslagen op de telefoon of tablet)
3	Een foto nemen (opgeslagen op de telefoon of tablet)
4	Activering van de micro en/of luidspreker van de camera (alleen compatibele camera's)
5	Toegang tot de instellingen van de camera
6	Huidig debiet
7	Toegang tot de bediening van de motor, optische zoom, numerieke zoom (alleen compatibele camera's)
8	Starten van een patrouille (alleen compatibele camera's)
9	Configuratie en inschakeling nachtzicht
10	Omkeren/spiegelen van het beeld
11	Instellen van de beeldkwaliteit
12	Niet gebruikt voor dit model
13	Niet gebruikt voor dit model

Via het toegangspictogram tot de instellingen van uw camera hebt u op afstand toegang tot de configuratie van de camera:

D - CONFIGURATIE EN GEBRUIK



10	Regeling van het cameravolume (alleen compatibele camera's)
11	Weergave van de naam en de tijd op het beeld van de camera
12	Activering of deactivering van de verklikkerlampjes voor de werking van de camera (alleen compatibele camera's)
13	Programmering van de inschakeling van nachtzicht, als u geen gebruik wilt maken van de automatische functie
14	Hiermee kan de gebruikersnaam of het wachtwoord voor de verbinding met de camera worden gewijzigd.
15	Hiermee kan de camera van uw gebruikersaccount worden verwijderd.

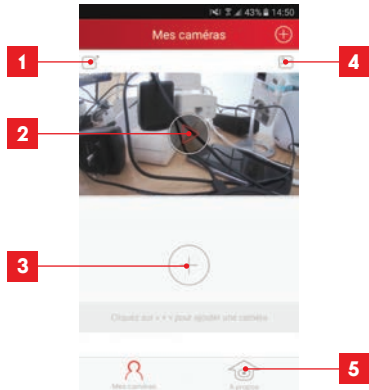

1	Informatie van uw camera: weergave en wijziging van de naam die in de toepassing is ingeschreven, weergave van de UID van de camera, evenals de gebruikersaccount die wordt gebruikt om verbinding te maken.
2	Modellen en MAC-adres van de camera
3	Instelling tijd van de camera
4	Wifi-instellingen van de camera (als u de camera hebt ingeschakeld met behulp van een bedrade verbinding en over wilt gaan naar een draadloze verbinding, kunt u hier een wifinetwerk kiezen en configureren)
5	Instelling bewegingsdetectie, geluidsdetectie (alleen compatibele camera's)
6	Hiermee kunnen de video's op de microSD-kaart opnieuw worden gelezen (niet geleverd)
7	Niet gebruikt
8	Weergave van de microSD-kaartinformatie als deze is geïnstalleerd: gebruikte plaats, vrije plaats en formatteren
9	E-mailconfiguratie voor het verzenden van berichten in geval van detecties

1	Naam waaronder de camera is geregistreerd in de applicatie
2	Foto van het beeld van de camera Het pictogram in het midden start het beeld live van de camera
3	Toevoegen van een andere camera in de applicatie
4	Toegang tot foto's en video's die zijn gemaakt vanaf uw smartphone / tablet.
5	<ul style="list-style-type: none"> - Informatie over uw Thomview-gebruikersaccount. - Toestemming van verbinding via 3G/4G of wifi alleen - Beheer van push-camerameldingen (alleen voor compatibel model)

2 - CONFIGURATIE MET BEHULP VAN DE THOMVIEW SOFTWARE

Met de ThomView software die compatibel is met PC en MacOS kunt u een of meer op hetzelfde netwerk aangesloten camera's configureren en beheren. Op een ander netwerk hebt u daarmee toegang tot het beeld van de camera op afstand.

De ThomView-software kan worden gedownload van onze internetsite:

http://www.thomsonsecurity.eu/infos.php?pf_c_id=88#telechargements

• Installeer en start het programma op uw computer:

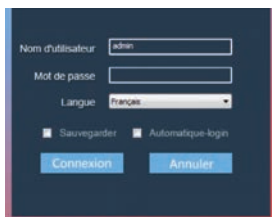

De ThomView software vereist een ID en wachtwoord om in te loggen: standaard is de ID "admin" en is er geen wachtwoord.

Belangrijke opmerking: deze ID en dit wachtwoord zijn niet de ID en het wachtwoord van uw camera. Deze zijn specifiek voor de ThomView software en hiermee kunt u bijvoorbeeld voorkomen dat een onbevoegde persoon de software uitschakelt.

Het hoofdvenster van de software opent:



1	Een nieuwe camera toevoegen	
2	Instellingen software	
3	Toegang tot video's die op computer zijn opgeslagen	
4	Toegang tot het operatielogboek opgesteld op de software	
5	Keuze van het aantal camera's dat gelijktijdig op het scherm komt	
6	Vorige pagina	De software kan tot 64 camera's beheren, met deze pijlen kunt u overgaan naar de camera's 5 tot 8 en vervolgens 9 tot 12, etc.
	Volgende pagina	
7	Overgang naar volledig scherm	
8	Starten van een patrouille (alleen compatibele camera's)	
9	Onderbreking weergave van het beeld van alle camera's	
10	Datum, lopende tijdstip, lading processor en gebruik van de harde schijf	
11	Lijst van geregistreerde camera's in de software	
12	Weergavekaders van de beelden van de camera's	
13	Opdrachten beschikbaar voor de gekozen camera	
14	Weergave van de oriëntatie- en zoomopdrachten (alleen compatibele camera's)	

Om uw camera toe te voegen, klikt u op het pictogram "Randapparatuur toevoegen" linksboven:



D - CONFIGURATIE EN GEBRUIK

1	UID van de camera (unieke code aangegeven op de camera)
2	Naam van gebruiker van de camera (standaard "admin")
3	Type apparaat: kies "THOMSON IPC"
4	Naam waaronder de camera verschijnt in de software (naar keuze)
5	Connexion P2P (P2P-verbinding): aanvinken om een camera toe te voegen met behulp van de UID. De UID van elke camera is een unieke code van 20 tot 24 cijfers en letters die op de camera zelf wordt weergegeven.
6	Huidig IP-adres van de camera
7	Wachtwoord van de camera (standaard is er geen wachtwoord, leeg laten)
8	Testknop van de ingevoerde informatie hiermee kunt u de verbinding, de ingevoerde ID en het wachtwoord controleren
9	Huidig MAC-adres van de camera
10	Verbindingspoort van de camera (standaard 88)
11	Informatie betreffende de camera die u nu toevoegt
12	Knop waarmee een camera kan worden gevoegd waarvan de informatie bovenaan het venster is vermeld
13	Resultaten van zoeken naar camera's op het netwerk waarop de computer is aangesloten
14	Knop Zoeken: zoeken naar camera's op het netwerk waarop de computer is aangesloten

Voer de volgende stappen uit om uw camera eenvoudig te koppelen:

- Vink het vakje "**Connexion P2P**" aan.
- Klik op de knop "**Recherche (Zoeken)**" om uw camera te detecteren op het netwerk waarop uw computer is aangesloten.
- In de lijst van gevonden camera's, klikt u op de camera die u wilt toevoegen aan de software. De gegevens in het bovenste deel van het venster worden automatisch ingevuld als u een camera kiest in de cameralist.
- Verander indien nodig de gebruikersnaam en het wachtwoord voor de cameraverbinding (de standaard gebruikersnaam is "admin" en het wachtwoord blijft leeg).
- Klik op "**Verbinding controleren**" om te controleren om de verbinding met de camera en de ingevoerde gegevens te controleren.
- Klik ten slotte op "**Ajouter (Toevoegen)**".

Tijdens uw eerste verbinding van de camera, wordt u onmiddellijk gevraagd om de standaard-ID en het standaard wachtwoord te vervangen voor een betere beveiliging:

Als u de ID en het wachtwoord naar keuze hebt gewijzigd, verschijnt de camera in de lijst rechts op het hoofdscherm van de software. Sleep de lijn van uw camera in een van de weergavevensters om het beeld weer te geven.

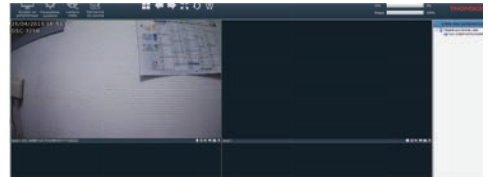

Opmerking: het is mogelijk een camera te koppelen die niet in het netwerk aanwezig is waarmee de computer is verbonden. In stap 3 voert u handmatig de UID van de camera in: omdat deze geen deel uitmaakt van hetzelfde netwerk kan deze niet automatisch gedetecteerd en ingevoerd worden.

Het geheel aan instellingen van uw camera is op afstand toegankelijk, door rechts te klikken op de naam van de camera in de lijst (of op het beeld dat wordt weergegeven door de camera) en vervolgens te klikken op "**Paramètres caméra (Instellingen camera)**":

D - CONFIGURATIE EN GEBRUIK

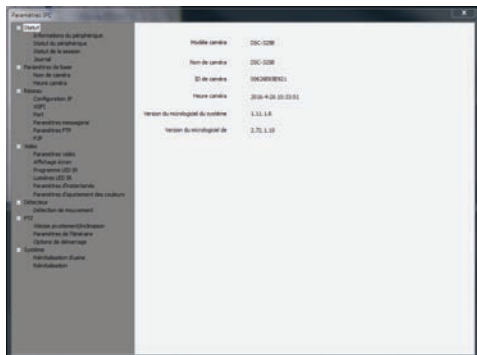

- **Menu Status:** stuurt u de huidige status van de camera: versie van de microsoftware, ID, geactiveerde hoofdfuncties, laatst uitgevoerde operaties.
- **Basisinstellingen:** hiermee kunt u de naam en de tijd van de camera instellen die op de video van de camera kunnen worden ingevoerd.
- **Netwerk :** hier hebt u toegang tot de instellingen voor het gebruik van het netwerk: IP-configuratie, WiFi-configuratie met de mogelijkheid om van een bedrade verbinding over te gaan op een draadloze verbinding, gebruikte poorten, configuratie van alerts via e-mail, toegang tot een FTP-server, configuratie van plug and play toegang.
- **Video:** hier hebt u toegang tot alle instellingen betreffende het videobeheer van de camera: resolutie, aantal beelden per seconde, functionering nachtzicht, configuratie van door de camera gemaakte foto's, instellingen van contrast, helderheid, etc.
- **Detector:** hier kunt u de functie bewegingsdetectie activeren en configureren evenals de acties die gestart moeten worden bij detectie van een indringer.
- **PTZ** (alleen compatibele camera's): hier vindt u alle instellingen betreffende het beheer van de motoren van de camera indien aanwezig.
- **Systeem:** hiermee kunt u de camera resetten of opnieuw opstarten.

Als een camera het beeld weergeeft op het scherm, worden de extra bedieningen weergegeven in de rechterbenedenhoek:

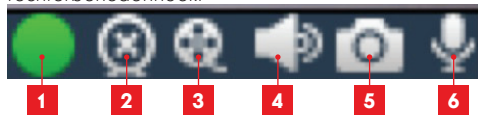

- | | |
|---|---|
| 1 | Dit pictogram geeft aan dat er opnames aanwezig zijn op de gebruikte computer (wit in ruststand, groen als geprogrammeerde/bij detectie/handmatige opnames zijn uitgevoerd) |
| 2 | Stoppen van de weergave en sluiten van het beeld |
| 3 | Starten van een opname op de schijf van de gebruikte computer* |
| 4 | Activering/deactivering van de microfoon van de camera (alleen camera's uitgerust met microfoon, uw computer moet luidsprekers hebben) |
| 5 | Foto maken en opslaan op de schijf van de gebruikte computer* |
| 6 | Activering/deactivering van de luidspreker van de camera (alleen camera's uitgerust met luidsprekers, uw computer moet een microfoon hebben) |

*Toegankelijkheid van de opname- en fotografiefuncties vereist het vooraf aangeven van de te gebruiken schijf. Klik op het pictogram Paramètres système (Systeeminstellingen) om de software instructies te geven over waar foto's en video's op de harde schijf van de computer opgeslagen moeten worden.

Om video-opnames op de camera te bekijken, klikt u op het pictogram Lecture vidéo (Video afspelen)

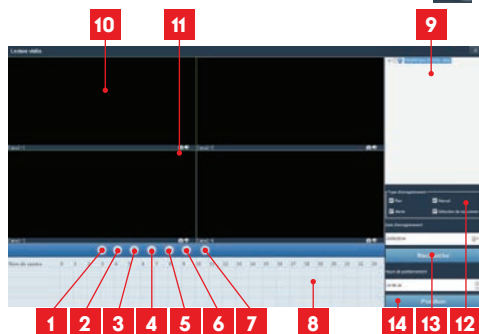

- | | | |
|---|--------------------|------------------------------------|
| 1 | | Openen van een extern videobestand |
| 2 | Controle van lezen | Snel afspelen vooruit |
| 3 | | Snel afspelen achteruit |
| 4 | | Lezen stoppen |
| 5 | | Per beeld vooruit |
| 6 | | Lezen starten |
| 7 | | Pauze |

D - CONFIGURATIE EN GEBRUIK

8	Dag die bekeken wordt: de gekleurde tijdsintervallen geven de aanwezigheid van video's aan met de begin- en eindtijd
9	Lijst van camera's voor het zoeken: vink de camera's aan waarvan u de opnames wilt bekijken
10	Visualiseringsvensters: dubbelklik voor gelijktijdige weergave van een of meer vensters en camera's
11	Een foto maken op basis van een video die wordt afgespeeld en activering/deactivering van het geluid
12	Type inschakeling: vink het type informatie aan dat u zoekt: plan (geprogrammeerd), handmatig, op bewegingsdetectie, op alert in het algemeen
13	Dag die u wilt bekijken
14	Positie: hiermee kunt u de exacte tijd invoeren waarop de video gestart moet worden

Om een video te zoeken en te bekijken:

- Vinkt u in de cameralijst rechtsboven de camera of camera's aan die u wilt bekijken.
- In de zone "**type d'enregistrements**" (type opnames), geeft u het type opname aan dat u zoekt
- In de zone "**date d'enregistrement**" (opnamedatum), geeft u de dag aan die u wilt bekijken
- Klik op "**Recherche**" (Zoeken): alle camera's worden onderaan het scherm vermeld. De gekleurde zones komen overeen met de video's en het geheugen van de computer:

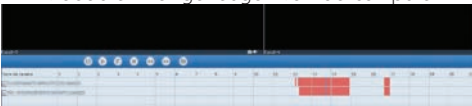

- Vink onderaan het scherm de camera's aan waarvan u de beelden wilt weergeven
- Gebruik de leescommando's om af te spelen, vooruit of achteruit te spoelen of gebruik de zone "**Positionner**" (Positioneren) om precies aan te geven op welk tijdstip u de afspelercursor wilt plaatsen.

Voor het signaal voor het versturen van een e-mail bij bewegingsdetectie, moet u 2 e-mailadressen hebben: het verzendadres dat door de camera wordt gebruikt, en het adres dat de alertmails ontvangt. De camera gebruikt de gebruikersnaam en het wachtwoord van het verzendadres om in te loggen en de mail

te versturen. De configuratie hangt af van de gekozen mailprovider.

Opmerking: de 2 e-mailadressen kunnen identiek zijn (u stuurt uzelf een bericht)

Voor ons voorbeeld gebruiken we **www.gmail.com** : **adresse-envoi@gmail.com** verstuurt de alertmails, **destinataire@gmail.com** ontvangt alertmails. De twee adressen moeten voorafgaand gecreëerd zijn.

Voor het programmeren van alerts per e-mail bij bewegingsdetectie, klikt u rechts op een camera in de cameralijst rechtsboven in het hoofdscherm of op het beeld van de camera op het scherm en kiest u "**Paramètres caméra**" (Instellingen camera). Ga vervolgens naar "**Réseau**" (Netwerk), "**Paramètres messagerie**" (Instellingen berichten):

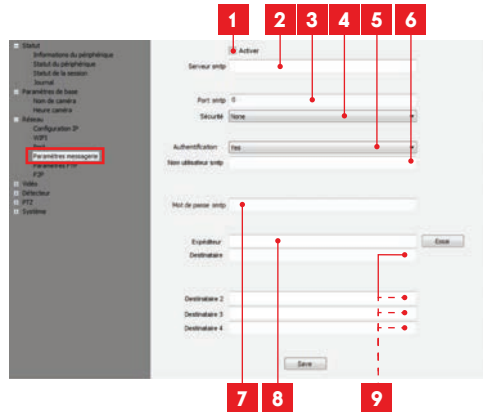

- 1 Vink het vakje "**Activer (Activeren)**" aan om het verzenden van e-mails te activeren
- 2 **Server SMTP**(SMTP-server): afhankelijk van de e-mailprovider van het e-mailadres dat de waarschuwing verstuurt. In ons voorbeeld met gmail, **smtp.gmail.com**
- 3 **Port SMTP**(SMTP-poort): afhankelijk van de e-mailprovider van het e-mailadres dat de waarschuwing verstuurt. In ons voorbeeld met gmail, **465**
- 4 **Veiligheid**: beveiliging tijdens de verbinding, gekoppeld aan de e-mailprovider. In ons voorbeeld met gmail, **TLS**

D - CONFIGURATIE EN GEBRUIK

- | | |
|----------|--|
| 5 | Authenticatie: geeft aan of verplicht ingelogd moet worden (authenticeren) om een e-mail te versturen. In ons voorbeeld met gmail: Ja (dat wil zeggen: u kunt geen mail versturen met gmail zolang u niet bent ingelogd op uw eigen mailaccount). |
| 6 | ID SMTP: Naam die u moet invoeren om verbinding maken met het postvak dat de alerts zal verzenden. In ons voorbeeld met gmail is dat het afzenderadres: adresse-envoi@gmail.com |
| 7 | Wachtwoord SMTP: Het wachtwoord om in te loggen op adresse-envoi@gmail.com in ons voorbeeld |
| 8 | Afzender: Voer opnieuw het adres in dat de alerts verstuurt: adresse-envoi@gmail.com . Klik op " Test " om te controleren of uw instellingen juist zijn en of de camera verbinding maakt met de mailaccount die u hebt ingevoerd voor het versturen van alerts. |
| 9 | Ontvanger, etc.: Voer hier het of de adressen in voor ontvangst van de alerts. In ons voorbeeld: destinataire@gmail.com |

BELANGRIJK: Zodra de configuratie is voltooid, mag u niet vergeten op "**Saver**" (Opslaan) te klikken om hetgeen u hebt ingevoerd, te valideren.

Opmerking: ongeacht de e-mailprovider van de geadresseerde, is het de provider van de afzender die bepaalt wat er moet worden ingevoerd. Let er echter op dat de alerts niet worden beschouwd als "ongewenste e-mail" in de mailbox van de geadresseerden.

Opgelet: sommige e-mailproviders zullen niet accepteren dat de camera meldingen verzendt zonder uw toestemming. Raadpleeg de beveiligingsparameters in uw mailbox voor meer details.

Informatie: U hoeft onze technische ondersteuning niet te bellen voor deze instellingen. Ze zijn afhankelijk van het postvak van uw e-mail. Neem contact op met uw e-mailprovider voor meer informatie.

Als deze configuratie is beëindigd, kan uw camera e-mails versturen. U moet vervolgens uitleggen wanneer dit moet gebeuren door "**Détection de mouvement**" (Detectie beweging) te kiezen:

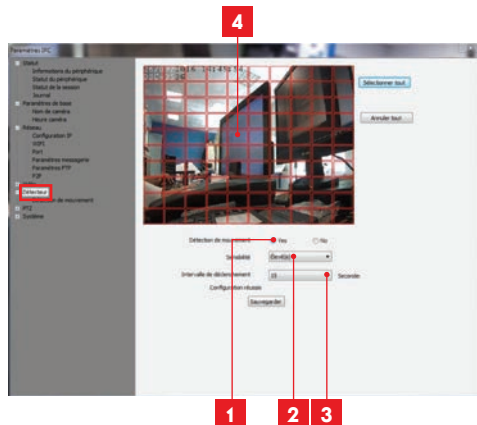

- | | |
|----------|---|
| 1 | Vink " Yes " aan om detectie te activeren van beweging, en klik vervolgens op " Sauvegarder " (Opslaan) voor weergave van het zonerooster op het beeld. |
| 2 | Gevoeligheid: Op " élevée " (hoog), de minste beweging op het beeld schakelt een alarm in. Op " minimum " (minimum), alleen grote bewegingen en voorwerpen schakelen een alarm in (bijvoorbeeld, een mens in het zichtbereik van de camera schakelt een alarm in, maar een dood blaadje niet). Insteld afhankelijk van het zichtbereik van de camera en het doel |
| 3 | Interval voor inschakeling: pauze tussen de alerts als de inschakelende beweging voortduurt |
| 4 | Detectiezone: Het beeld van de camera verschijnt achter een rooster. Als een beweging wordt gedetecteerd in een rood vak, wordt alert gegeven. Als een beweging wordt gedetecteerd in een leeg vak, wordt geen alert gegeven. Klik op de vakken om ze van actief (rood) naar inactief (leeg) over te zetten, om bijvoorbeeld geen toezicht te houden om een raam en om te voorkomen dat bepaalde dingen buiten onnodig een alert veroorzaken |

BELANGRIJK: Zodra de configuratie is beëindigd, mag u niet vergeten bovenaan in het scherm op "**Saver** (Opslaan)" te klikken om hetgeen u hebt ingevoerd, te valideren.

De configuratie is voltooid. Vanaf nu zal elke beweging voor de camera in de zones en tijdens de uren die u hebt opgegeven, het verzenden van een e-mailalert activeren.

D - CONFIGURATIE EN GEBRUIK

3 - CONFIGURATIE MET BEHULP VAN EEN INTERNETBROWSER

Let op: de veelvuldige beleidswijzigingen van de belangrijkste ontwikkelaars van webbrowsers en de talrijke mogelijke configuraties en versies kunnen het configureren van uw camera bemoeilijken. Geef indien mogelijk de voorkeur aan een smartphone, een tablet of speciale software.

- Download de software IP Camera Tool van onze website <http://www.thomsonsecurity.eu/docs.php?lang=FR&type=5&ref=512375>

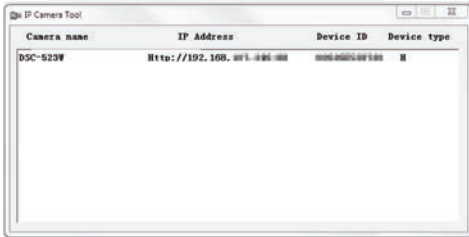

- Uw camera wordt op uw netwerk gedetecteerd en het IP-adres wordt aangegeven.
- Dubbelklik op de naam om de configuratie van de camera te openen via uw internet browser.

Uw browser heeft een extra module nodig om het beeld van uw camera correct weer te geven en u wordt gevraagd deze module te installeren. Accepteer dit zodat uw browser het beeld kan weergeven:

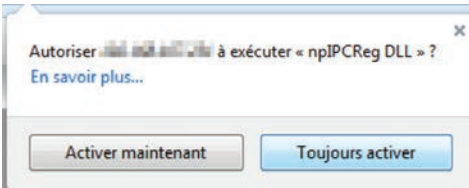

Opmerking: Afhankelijk van uw browser kan de procedure verschillen. Het principe blijft hetzelfde. Het uitvoeren van de module moet permanent worden toegestaan voor een optimale werking van uw camera op uw browser.



Kies de weergavetaal en voer de ID en het wachtwoord in voor de verbinding met uw camera. Standaard is de ID **admin** en is het wachtwoord leeg. Tijdens uw eerste verbinding vraagt de camera u onmiddellijk om de standaard-ID en het standaard wachtwoord te vervangen voor een betere beveiliging.

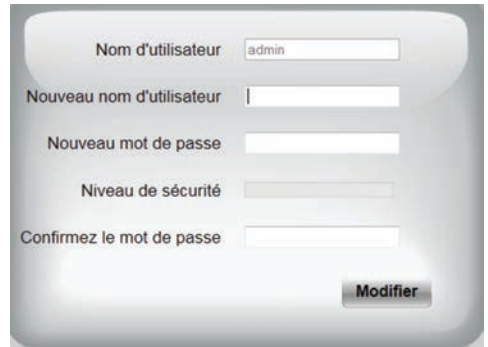

Zodra de ID en het wachtwoord zijn gewijzigd, wordt u gevraagd opnieuw te verbinden.

Zodra u bent verbonden met uw nieuwe ID en wachtwoord, verschijnt het beeld van de camera:

D - CONFIGURATIE EN GEBRUIK

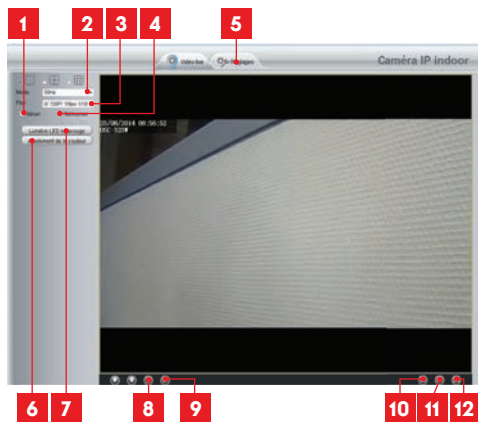

1	Verticaal zetten van het beeld
2	Anti-weerspiegeling: indien verlichting van het beeld kunstmatig is, kies 50Hz. Indien de verlichting natuurlijk is, kies "extérieur" (buiten).
3	Snelkeuze kwaliteit en fluiditeit
4	Horizontaal zetten van het beeld
5	Tab toegang tot de configuratie van de camera
6	Instelling contrast, helderheid, kleur
7	Handmatige activering nachtzicht
8	Activering van de microfoon van de computer indien aanwezig: hiermee kunt u in de luidspreker van de camera spreken
9	Activering van de microfoon van de camera: hiermee kunt u de omgeving van de camera beluisteren
10	Een foto maken van het beeld van de camera op de computer
11	Een video maken van het beeld van de camera op de computer
12	Weergave van beeld op volledig scherm (dubbelklikken om terug te keren)

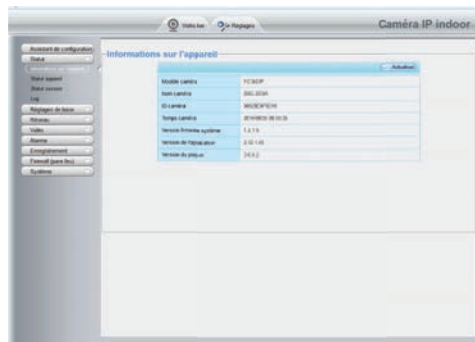

Hier vindt u dezelfde functies als de functies die vanuit de ThomView software toegankelijk zijn. Raadpleeg de vorige paragraaf voor meer informatie over de functies.

LET OP: als u uw browser gebruikt om uw camera van een bedraad netwerk over te zetten op een draadloos netwerk, gaat de verbinding verloren omdat het IP-adres van de camera wordt veranderd. De IP Camera Search Tool moet opnieuw worden opgestart om de nieuwe camera te detecteren.

Ga naar de instellingen van uw camera door te klikken op het tabblad "**Réglages système (Systeeminstellingen)**" bovenaan in het venster:

E - RESETTEN

In geval van een probleem of verlies van logingegevens, kan de camera gereset worden op de standaardwaarden door 15 seconden op de WPS/Reset knop achterop de camera te drukken.

F - FAQ

Als uw probleem hieronder niet vermeld staat, moet u contact opnemen met onze technische dienst.

Problemen	Mogelijke oorzaken	Oplossingen
Het is niet mogelijk de toepassing Aviwatch te installeren op mijn Android-apparaat	Uw apparaat beschikt over een incompatibele of te oude Android-versie.	Neem contact op met de technische ondersteuning van de fabrikant van uw Android-apparaat om een recente update te verkrijgen.
	GooglePlay voert een verificatie uit van de essentiële elementen op een goede werking van de toepassing. Als uw hardware niet voldoet aan alle benodigde criteria, wordt de installatie geweigerd.	Neem een andere Android-terminal
Het is niet mogelijk de toepassing Thomview te installeren op mijn Apple-apparaat	De iOS-versie op uw apparaat is te verouderd.	Voer een systeemupdate van uw apparaat uit
	Uw apparaat wordt niet ondersteund.	Thomview is compatibel vanaf de iPhone 4, de iPad 2 en recentere modellen
De toepassing blijft hangen / bug	Een probleem met de configuratie van de toepassing of de toegang tot uw camera(s) vormen problemen.	Verwijder de toepassing en voer een nieuwe installatie uit.
Fout bij de configuratie van uw camera via wifi vanaf uw smartphone of tablet	De cameraverbinding is te traag of u bevindt zich te ver van uw internettoegang	Plaats uw camera en smartphone dichterbij uw box / modem / router.
	Smartphone / tablet verbonden met een niet-compatibel wifi-netwerk	Controleer of uw smartphone / tablet aangesloten is op een 2.4Ghz netwerk
De camera kan niet worden verbonden vanaf het lokaal netwerk	Probleem netwerk/elektrische voeding	Controleer de netwerk/elektrische verbindingen van uw camera. Als uw cameramodel over een ethernetpoort beschikt en deze via wifi is verbonden, moet u de netwerkkabel tijdelijk aansluiten tussen uw box / router en de camera .
	Probleem met de netwerkconfiguratie	Controleer de netwerkconfiguratie van uw camera. Voer een reset van uw camera uit als deze helemaal niet meer toegankelijk is.

De verbinding met de camera is niet mogelijk via 3G/4G-internet, maar werkt via het lokale netwerk	Probleem met de netwerkconfiguratie	Controleer de instellingen van uw installatie (box, router, firewall)
	Onjuiste video-instellingen	Controleer de video-instellingen en verlaag de kwaliteitscursor indien nodig via een lokale netwerkverbinding
	Onvoldoende debiet op de internetverbinding van de smartphone / tablet of uw woning	Zorg dat u over een bandbreedte van meer dan 0,5 Mbits/s (verzenden en ontvangen) voor weergave met minimale kwaliteit en van 2 Mbits/s (verzenden en ontvangen) voor maximale HD-kwaliteit
Het beeld is van slechte kwaliteit of schokkerig	Onjuiste video-instellingen	Controleer de video-instellingen en verlaag/verhoog de kwaliteit indien nodig
De bewegingsdetectie wordt verkeerdelijk geactiveerd	Ongepaste instellingen voor de bewegingsdetectie	de detectiegevoeligheid verminderen. De camera verplaatsen
Ik ontvang geen pushmelding tijdens een bewegingsdetectie.	Uw cameramodel is te oud	De pushfunctie is beschikbaar op camera's met een serienr. dat begint met: S/N: 2017xxxx
	Ongepaste instellingen voor de bewegingsdetectie	Controleer de configuratie van de camera, de push-activering bij alarm en de detectiegevoeligheid
	De toepassing mag geen pushmeldingen verzenden	Controleer de rechten van uw toepassingen in de vertrouwelijkheidsinstellingen onder iOS of de toepassingsparameters onder Android
Ik ontvang geen e-mail tijdens een bewegingsdetectie.	Ongepaste instellingen voor de bewegingsdetectie	Controleer de configuratie van de camera, de activering van het verzenden van e-mails bij alarm en de detectiegevoeligheid.
	Onjuiste e-mailconfiguratie	Controleer bij uw e-mailprovider of de configuratieparameters voor SMTP / codering / poort correct zijn
	Uw e-mail staat uw camera niet toe	Controleer bij uw e-mailprovider de beveiligings- en toegangsinstellingen van uw account om de camera toe te staan uw e-mailaccount te gebruiken.
	Uw e-mail klasseert automatisch de waarschuwingen in de map voor ongewenste e-mail of spam.	Configureer de ontvangstinstellingen zo, dat de e-mails van uw camera niet als schadelijk worden geklasseerd.

G - TECHNISCHE EN WETTELIJKE INFORMATIE**1 - ALGEMENE EIGENSCHAPPEN**

Camera	
<i>Voeding</i>	5VDC / 1A
<i>Bekabelde netwerkinterface</i>	Ethernet 10/100, auto-MDIX, RJ-45
<i>Draadloze netwerkinterface</i>	IEEE 802.11b/g/n functie WPS
<i>Optische sensor</i>	1/4" CMOS - Zichthoek 115°
<i>Minimale lichtintensiteit</i>	0 lux
<i>Nachtzicht</i>	Handmatig of automatisch Bereik: 8m
<i>Knoppen</i>	Een WPS/reset toets
<i>Videocompressie</i>	h.264
<i>Resolutie</i>	Primaire flux: tot 1280x720 pixels Secundaire flux: tot 320x240 pixels
<i>Beelden per seconde</i>	Tot 30 in alle resoluties
<i>Audio</i>	Geïntegreerde microfoon en luidspreker voor bidirectionele audiocommunicatie
<i>Geheugen</i>	Vak microSD-kaart (niet meegeleverd)
<i>Verbruik</i>	5W maximaal
<i>Bedrijfstemperatuur en -vochtigheid</i>	0°C tot 40°C, 20% tot 85%RH zonder condensatie Uitsluitend voor binnengebruik
<i>Opslagtemperatuur en vochtigheid</i>	-10°C tot 60°C, 0% tot 90% RH zonder condensatie

G - TECHNISCHE EN WETTELIJKE INFORMATIE

2 - GARANTIE

- Dit product valt 2 jaar onder garantie, onderdelen en werkuren, vanaf de aankoopdatum. U moet het aankoopbewijs gedurende de hele garantieperiode bewaren.
- De garantie is niet van toepassing op schade veroorzaakt door nalatigheid, schokken en ongevallen.
- De productonderdelen mogen niet geopend of gerepareerd worden door personen die geen deel uitmaken van het bedrijf AVIDSEN.
- Elke interventie aan het apparaat annuleert de garantie.

3 - HULP EN TIPS

- Ondanks de zorg die wij besteed hebben aan het ontwerp van onze producten en het schrijven van deze handleiding, en u ervaart toch nog problemen tijdens de installatie van uw product of u heeft vragen, dan raden wij u aan contact op te nemen met onze specialisten die altijd met raad en daad klaarstaan.
- Bij werkingsproblemen tijdens de installatie of na enkele dagen gebruik, moet u voor installatie contact met ons opnemen zodat een van onze technici de oorzaak van het probleem kan zoeken aangezien dit vast en zeker uit een foute instelling of een niet conforme installatie voortkomt. Als het probleem voortkomt van het product, krijgt u van de technicus een dossiernummer voor een retour naar de winkel. Zonder dit dossiernummer heeft de winkel het recht de omwisseling van uw product te weigeren.

Neem contact op met de technici van de dienst na verkoop op:

Helpline: +352 26302353

Van maandag tot vrijdag van 9 tot 12 uur en van 13 tot 17 uur.

4 - RETOUR PRODUCT - DIENST NA VERKOOP

Ondanks de zorg die besteed werd aan het ontwerp en de productie van uw product, kan het gebeuren dat u het product moet terugsturen naar de dienst na verkoop. U kunt de vooruitgang van de interventies volgen op onze website: <http://sav.avidsen.com>

Avidsen verplicht zich tot het op voorraad houden van vervangingsonderdelen voor dit product gedurende de contractuele garantieperiode.

5 - CE CONFORMITEITSVERKLARING

RED-richtlijn

AVIDSEN verklaart dat de uitrusting hieronder vermeldt: Camera IP WiFi 720P 512375 (DSC-353G) is conform de richtlijn 2014/53/EU, deze conformiteit werd geëvalueerd volgens de normen die van kracht zijn:

EN 60950-1 :2006+A11 :2009+A1 :2010+A12 :2011+A2 :2013
 EN301489-1V1.9.2
 EN301489-17V2.2.1
 EN300328V1.8.1

Te Chambray les Tours, Alexandre Chaverot,
 21/03/17 voorzitter



Bekijk het volledige Thomson-gamma op

www.thomsonsecurity.eu

www.thomsonbox.eu

THOMSON is een merk van **TECHNICOLOR S.A.** onder licentie gebruikt door:

Avidsen France S.A.S - 32, rue Augustin Fresnel
37170 CHAMBRAY LES TOURS - France

THOMSON

512375

DE

WLAN-IP-Kamera 720P HD

DSC 353G



HD

720p



Fonction
Ezlink



Pour/For :

Android 2.3 ou ultérieur, iOS 7.0 ou ultérieur
Android 2.3 or later, iOS 7.0 or later



V2

INHALT

<i>A - SICHERHEITSANWEISUNGEN</i>	<i>05</i>
1 - VORSICHTSMASSNAHMEN	05
2 - INSTANDHALTUNG UND REINIGUNG	05
3 - RECYCLING	05
<i>B - PRODUKTBESCHREIBUNG</i>	<i>06</i>
1 - INHALT DES SETS	06
2 - KAMERA	06
3 - NETZADAPTER	06
<i>C - MONTAGE</i>	<i>07</i>
1 - MONTAGE DER KAMERA	07
2 - ANSCHLUSS DER KAMERA	07
2.1 - Drahtlose Verbindung: Funktion EzLink	08
2.2 - Drahtlose Verbindung: Funktion WPS	09
2.3 - Drahtgebundene Verbindung	10
<i>D - KONFIGURATION UND BEDIENUNG</i>	<i>11</i>
1 - MIT DEM SMARTPHONE ODER TABLET	11
2 - KONFIGURATION MITHILFE DER SOFTWARE THOMVIEW	13
3 - KONFIGURATION MITHILFE EINES INTERNET-BROWSERS	18

E - RESET ***20***

F - FAQ ***20***

G - TECHNISCHE UND GESETZLICHE INFORMATIONEN ***22***

1 - ALLGEMEINE MERKMALE	22
2 - GARANTIE	23
3 - HILFE UND SUPPORT	23
4 - GERÄTEUMTAUSCH / KUNDENDIENST	23
5 - EG-KONFORMITÄTSERKLÄRUNG	23



A - SICHERHEITSANWEISUNGEN

1 - VORSICHTSMASSNAHMEN

- Installieren Sie die Kamera nicht an einem Ort, wo der Objektivfilter verkratzt oder verschmutzt werden könnte.
- Die Kamera ist nicht für eine Installation im Außenbereich geeignet; installieren Sie sie nicht in einer sehr feuchten oder sehr warmen Umgebung.
- Setzen Sie das Objektiv nicht dem direkten Sonnenlicht oder einer anderen reflektierenden Lichtquelle aus.
- Vermeiden Sie es, mehrere Mehrfachstecker oder Verlängerungskabel hintereinander zu schalten.
- Installieren Sie das Produkt nicht in der Nähe von chemischen Produkten wie Säuren und Ammoniak oder einer Emissionsquelle für giftige Gase.
- Halten Sie sich bei der Installation und Verwendung der Kamera an die lokalen Gesetze.

2 - INSTANDHALTUNG UND REINIGUNG

- Trennen Sie das Gerät vor der Reinigung immer vom Stromnetz.
- Reinigen Sie das Produkt nicht mit Scheuermitteln oder ätzenden Substanzen.
- Verwenden Sie ein gewöhnliches, weiches und leicht befeuchtetes Tuch.
- Besprühen Sie das Gerät nicht mit einem Spray. Dies könnte zu Beschädigungen im Innern des Geräts führen.

3 - RECYCLING



Dieses Logo bedeutet, dass Altgeräte nicht mit dem Hausmüll entsorgt werden dürfen. Sie enthalten möglicherweise gefährliche Materialien, die der Gesundheit und der Umwelt schaden können. Geben Sie Altgeräte bei der Verkaufsstelle oder über die getrennte Abfuhr Ihrer Gemeinde zurück.



Pour en savoir plus :
www.quefairedemesdechets.fr

B - PRODUKTBESCHREIBUNG

1 - INHALT DES SETS

1 x1

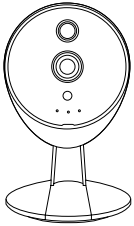

2 x1

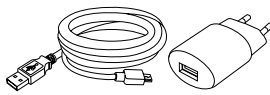

3 x2



4 x2



5 x1

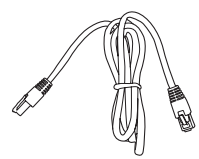

- | | |
|---|---------------------------------|
| 1 | Kamera |
| 2 | Netzadapter |
| 3 | Dübel zur Befestigung des Fußes |

- | | |
|---|---|
| 4 | Schrauben zur Befestigung des Fußes |
| 5 | RJ45-Kabel für den drahtgebundenen Netzwerk-Anschluss |

2 - KAMERA

Vorderansicht

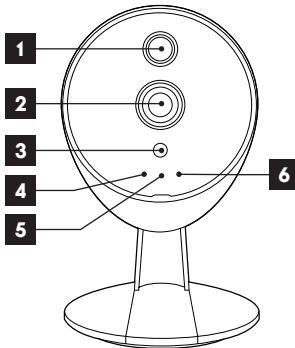

Rückansicht

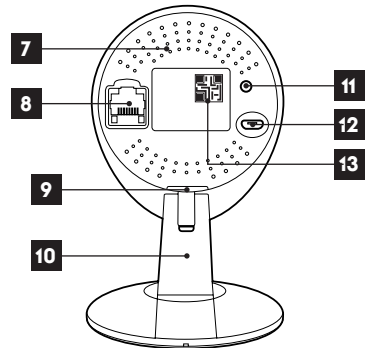

- | | |
|---|--|
| 1 | Infrarot-Beleuchtung für die Nachtsicht |
| 2 | Objektiv |
| 3 | Helligkeitssensor |
| 4 | Kontrollleuchte Stromversorgung |
| 5 | Mikrofon |
| 6 | Kontrollleuchte Netzwerkaktivität |
| 7 | Lautsprecher |
| 8 | Ethernetstecker für drahtgebundenes Netzwerk |

- | | |
|----|---|
| 9 | Steckplatz für MicroSDHC-Speicherkarte (nicht im Lieferumfang enthalten) |
| 10 | Schwenkbarer Fuß zur Montage auf einem Tisch, an der Wand oder an der Decke |
| 11 | Neuinitialisierungstaste/WPS-Taste für eine schnelle Verbindung mit einem WLAN-Netz |
| 12 | Stromstecker für mitgeliefertes microUSB-Kabel |
| 13 | Mit der ThomView-App zu flashender QRCode zur Fernsteuerung per Smartphone |

3 - NETZADAPTER

Ein USB-Netzadapter 230Vac 50Hz / USB und ein microUSB-Kabel für die Stromversorgung der Kamera sind im Lieferumfang des Sets enthalten. Die Verwendung anderer Stromversorgungsmodelle kann die Kamera beschädigen und ein Erlöschen der Garantie bewirken.

1 - MONTAGE DER KAMERA

Bevor Sie die Kamera an ihrem vorgesehenen Standort montieren, wird empfohlen, Verbindungstests durchzuführen.

- Verwenden Sie für die Befestigung der Kamera nur Schrauben und Dübel, die zum Halterungstyp passen (die mitgelieferten Schrauben und Dübel eignen sich für massive Wände).

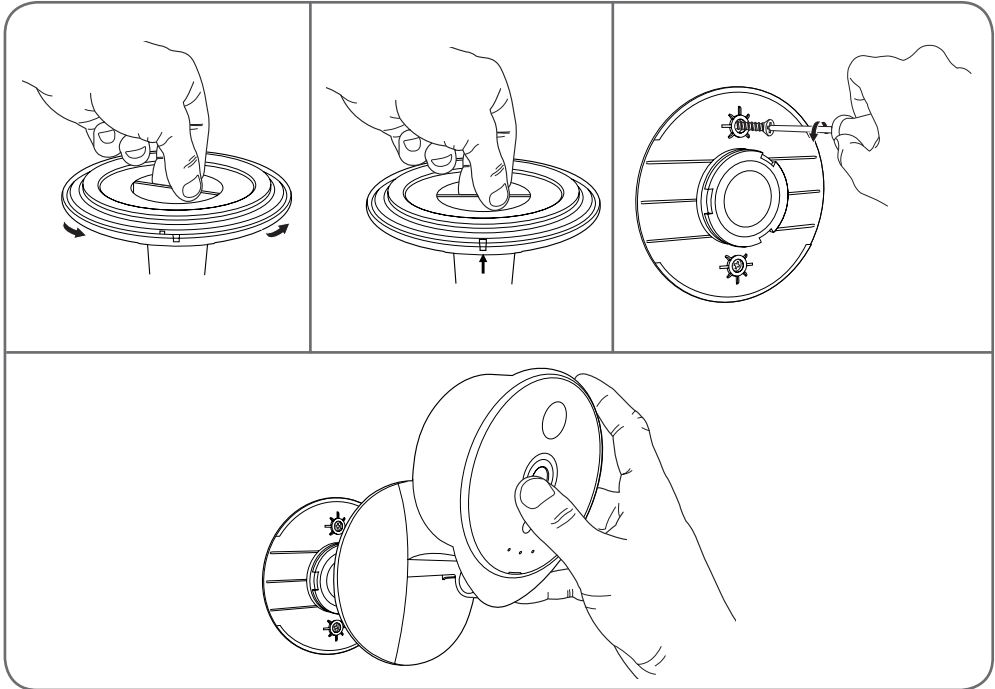

- Achten Sie darauf, dass Sie die Kamera gut befestigen, um ein Herunterfallen zu vermeiden.

Hinweis: Die Kamera kann auch verkehrt herum installiert werden: Verschiedene Software und Anwendungen können das Bild drehen.

2 - ANSCHLUSS DER KAMERA

- Die Verbindung Ihrer Kamera mit dem Netzwerk und mit dem Internet kann drahtgebunden mithilfe eines Netzkabels oder drahtlos per WLAN-Verbindung erfolgen.
- Laden Sie die App ThomView auf Ihr Smartphone oder Tablet herunter und installieren Sie sie.

C - MONTAGE



- Erstellen Sie ein Benutzerkonto, indem Sie auf "**Inscription**" (Registrierung) klicken; falls Sie bereits über ein Benutzerkonto verfügen, melden Sie sich dort an.

2.1 - DRAHTLOSE VERBINDUNG: FUNKTION EZLINK

- Ihre Kamera ist mit der Funktion EzLink ausgestattet: Wenn Sie ein Tablet oder ein Smartphone unter Android oder iOS verwenden, können Sie sich mithilfe einer entsprechenden App mit der Kamera verbinden, bis sie mit dem gewünschten WLAN-Netz verbunden werden kann.
- Laden Sie die App ThomView auf Ihrem Smartphone oder Tablet herunter und installieren Sie sie.

Wichtig: Um die Konfiguration mit der Funktion EzLink vornehmen zu können, muss Ihre Kamera den Standard-Benutzernamen und das Standard-Passwort verwenden. Nehmen Sie eine Neuinitialisierung Ihrer Kamera vor, indem Sie die Taste "WPS/Reset" an der Rückseite mindestens 15 Sekunden lang gedrückt halten.

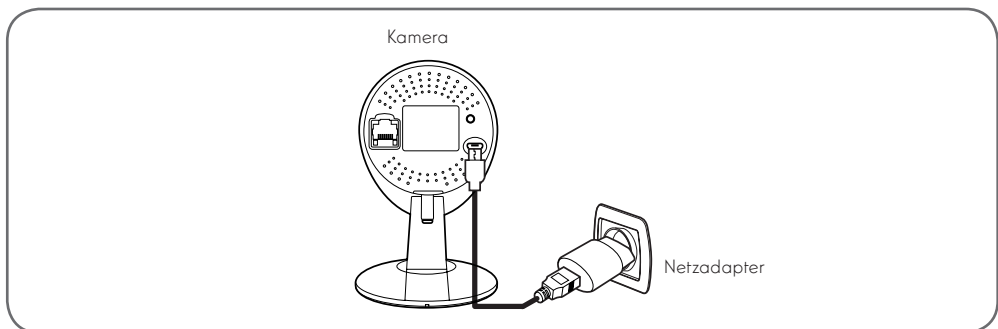

- Verbinden Sie dann Ihr Smartphone oder Tablet mit dem WLAN-Netz, das Ihre Kamera später nutzen soll.

Wichtiger Hinweis: Ihre Kamera ist nicht mit WLAN-Netzen mit einer Frequenz von 5GHz kompatibel (WLAN-Netzwerk 802.11ac). Verbinden Sie Ihr Smartphone oder Tablet nicht mit dieser Art Netzwerken.

- Klicken Sie auf das Symbol  und scannen Sie anschließend den QR-Code der Kamera.

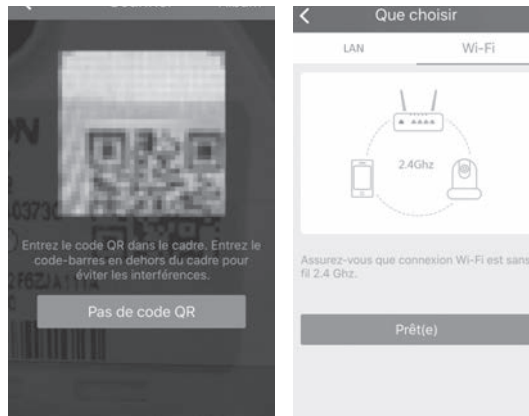

Nachdem der Code gelesen wurde, werden Sie von Ihrem Smartphone oder Tablet aufgefordert, zwischen Lan und WLAN zu wählen. Wählen Sie WLAN und klicken Sie auf „**prêt(e)**“ (**fertig**)“ geben Sie den Schlüssel des WLAN-Netzes, mit dem Sie verbunden sind, ein, um diesen an die Kamera zu übertragen.

2.2 - DRAHTLOSE VERBINDUNG: WPS-FUNKTION

Wenn Ihre Box oder Ihr Router über die WPS-Funktion (WiFi Protected Setup) verfügt, können Sie die Taste WPS/Reset unter Ihrer Kamera verwenden, für eine schnelle Verbindung der Kamera mit Ihrem WLAN-Netzwerk. Um zu erfahren, ob Sie über eine WPS-Funktion verfügen und wie diese verwendet wird, beziehen Sie sich bitte auf die Gebrauchsanleitung Ihres Modems/Routers.

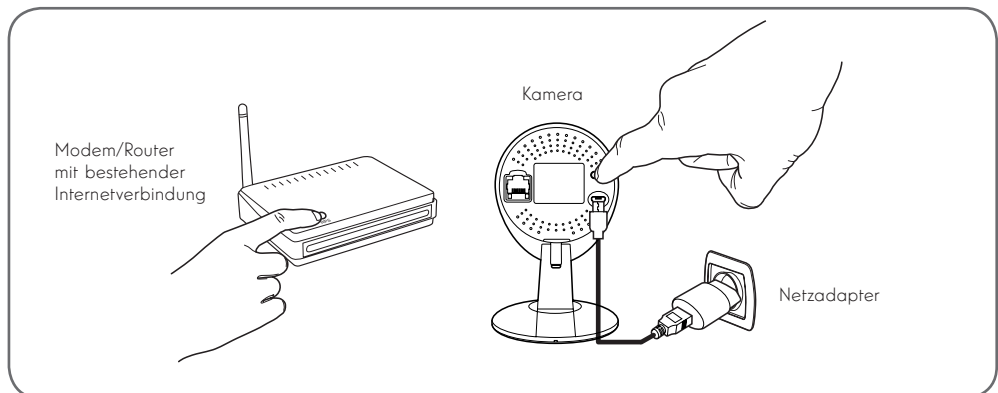

Klicken Sie auf das Symbol  und scannen Sie anschließend den QR-Code der Kamera. Falls Ihre Kamera korrekt mit dem Internet verbunden ist, wird sie automatisch hinzugefügt.

ACHTUNG: Falls die Hinzufügung nicht automatisch erfolgt und Sie von der App aufgefordert werden, zwischen Lan und WLAN zu wählen, bedeutet das, dass Ihre Kamera oder Ihr Smartphone ein Problem mit der Internetverbindung hat. Kontrollieren Sie die Verbindung Ihrer Kamera, Ihres Smartphones oder Tablets und führen Sie ein Reset der Kamera durch, indem Sie die Reset-Taste mindestens 15 Sekunden lang gedrückt halten.

C - MONTAGE

2.3 - DRAHTGEBUNDENE VERBINDUNG

Wenn Sie keine WLAN-Verbindung verwenden möchten, müssen Sie Ihre Kamera mithilfe eines Netzkabels RJ45 mit dem Internet verbinden.

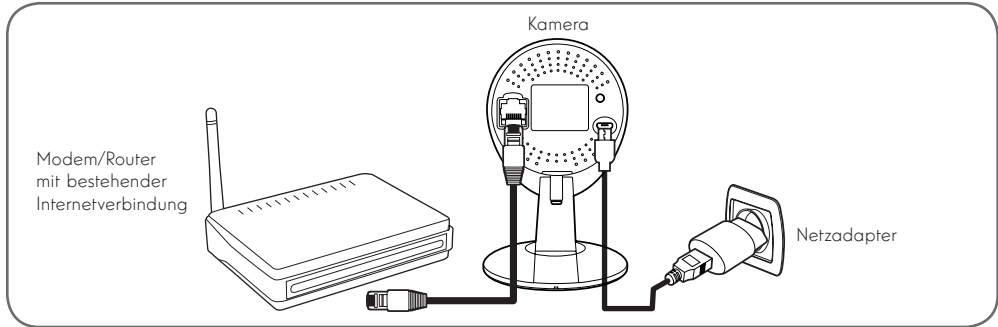

WICHTIG: Schließen Sie Ihre Kamera nicht an Ihren Computer an. Die Kamera erhält dadurch keine Internetverbindung.

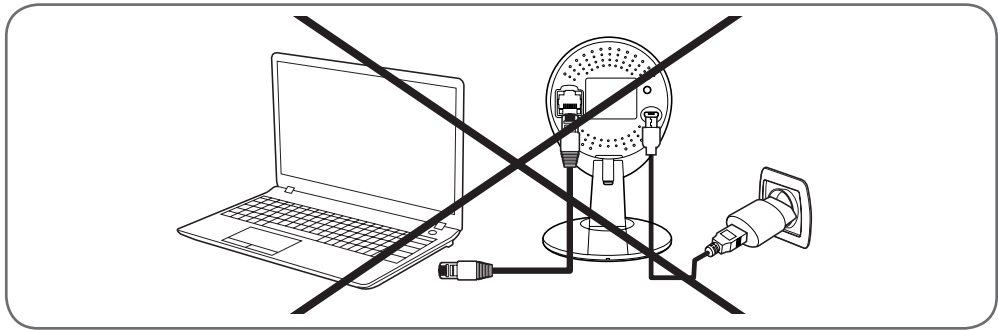

In den meisten Fällen wird die Kamera umgehend vom Modem/Router erkannt und mit dem Internet verbunden. Nach einigen Sekunden beginnt die Kamera-LED für Netzwerkaktivität zu blinken.

Klicken Sie auf das Symbol  und scannen Sie anschließend den QR-Code der Kamera. Falls Ihre Kamera korrekt mit dem Internet verbunden ist, wird sie automatisch hinzugefügt.

ACHTUNG: Falls die Hinzufügung nicht automatisch erfolgt und Sie von der App aufgefordert werden, zwischen Lan und WLAN zu wählen, bedeutet das, dass Ihre Kamera oder Ihr Smartphone ein Problem mit der Internetverbindung hat. Kontrollieren Sie die Verbindung Ihrer Kamera, Ihres Smartphones oder Tablets und führen Sie ein Reset der Kamera durch, indem Sie die Reset-Taste mindestens 15 Sekunden lang gedrückt halten.

Hinweis: Wenn Sie Ihre Kamera mit einem WLAN-Zugang verwenden möchten, aber die EzLink-Funktion nicht nutzen können, führen Sie die Inbetriebnahme mit einer drahtgebundenen Verbindung durch, um später Zugang zu drahtlosen Verbindungskonfiguration zu erhalten.

1 - KONFIGURATION MIT DEM SMARTPHONE ODER TABLET

Bei der ersten Verbindung Ihrer Kamera mit der Thomview-App werden Sie aus Sicherheitsgründen sofort aufgefordert, den Benutzernamen und das Passwort der Kamera zu ändern:



Nachdem Sie den Benutzernamen und das Passwort geändert haben, erscheint die Abbildung Ihrer Kamera:

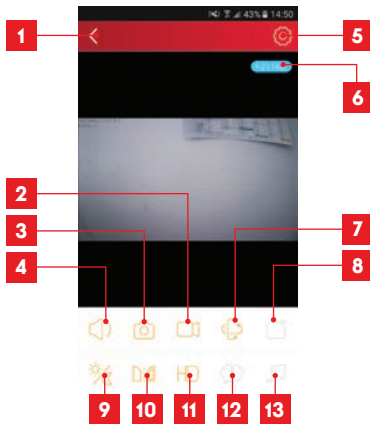

1	Rückkehr zur Liste der gespeicherten Kameras
2	Start/Unterbrechung einer Aufzeichnung (auf dem Smartphone oder Tablet gespeichert)
3	Aufnahme eines Fotos (auf dem Smartphone oder Tablet gespeichert)
4	Aktivierung des Mikrophons und/oder des Lautsprechers der Kamera (nur kompatible Kameras)
5	Zugriff auf die Kameraeinstellungen
6	Aktuelle Bildrate
7	Zugang zur Steuerung des Motors, des optischen Zooms, des digitalen Zooms (nur kompatible Kameras)
8	Starten einer Patrouille (nur kompatible Kameras)
9	Konfiguration und Auslösen der Nachtsicht
10	Drehen/Umkehren des Bildes
11	Einstellen der Bildqualität
12	Bei diesem Modell nicht verwendet
13	Bei diesem Modell nicht verwendet

Über das Symbol für den Zugriff auf die Kameraeinstellungen können Sie per Fernzugriff auf die Konfiguration der Kamera zugreifen:

D - KONFIGURATION UND BETRIEBUNG



1	Information zu Ihrer Kamera: Anzeige und Änderung des in der App eingetragenen Namens, Anzeige der UID Ihrer Kamera sowie des für die Anmeldung verwendeten Benutzerkontos.
2	MAC-Modell und -Adresse der Kamera
3	Uhrzeiteinstellung der Kamera
4	WLAN-Einstellungen der Kamera (wenn Sie die Kamera mithilfe einer drahtgebundenen Verbindung in Betrieb genommen haben und nun zu einer drahtlosen Verbindung wechseln wollen, können Sie hier ein WLAN-Netz auswählen und konfigurieren)
5	Einstellungen zur Bewegungserkennung, zur Tonerkennung (nur kompatible Kameras)
6	Ermöglicht die Wiedergabe der Video-Aufzeichnungen auf der MikroSD-Karte (nicht im Lieferumfang enthalten)
7	Nicht verwendet
8	Anzeige der Informationen zur MikroSD-Karte, falls installiert: genutzter Speicherplatz, freier Speicherplatz, Formatierung
9	E-Mail-Konfiguration für den Nachrichtenversand bei Erkennungen

10	Einstellung der Lautstärke der Kamera (nur kompatible Kameras)
11	Einblenden des Namens und der Uhrzeit im Kamerabild
12	Aktivierung oder Deaktivierung der Funktionskontrollleuchten der Kamera (nur kompatible Kameras)
13	Programmierung der Zeitfenster, in denen die Nachtsicht aktiviert wird (wenn die automatische Funktion nicht verwendet werden soll)
14	Ermöglicht die Änderung des Benutzernamens oder des Passwortes für die Verbindung mit der Kamera
15	Ermöglicht die Löschung der Kamera aus Ihrem Benutzerkonto

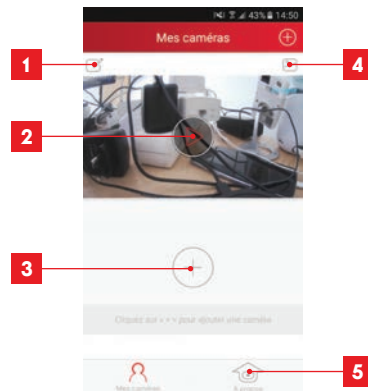

1	Name unter dem die Kamera in der App gespeichert ist
2	Foto des Kamerabildes Das Symbol in der Mitte startet das Bild direkt von der Kamera aus
3	Hinzufügen einer anderen Kamera in der App
4	Zugriff auf Fotos und Videos, die mit Ihrem Smartphone/Tablet aufgenommen wurden
5	<ul style="list-style-type: none"> - Information zu Ihrem Thomview-Benutzerkonto - Genehmigung für Verbindung per 3G/4G oder nur per WLAN - Verwaltung der „Push“-Benachrichtigung von Kamera zu Kamera (nur kompatible Modelle)

D - KONFIGURATION UND BEDIENUNG

2 - KONFIGURATION MITHILFE DER SOFTWARE THOMVIEW

Die mit PC und MacOS kompatible Software ThomView ermöglicht es, eine oder mehrere Kameras zu konfigurieren oder zu verwalten, die in einem lokalen Netzwerk erkannt werden. In einem anderen Netzwerk ermöglicht er den Zugriff auf die Abbildung der Kamera per Fernzugriff.

Die Software ThomView kann auf unserer Website heruntergeladen werden:
http://www.thomsonsecurity.eu/infos.php?pfc_id=88#telechargements

• Installieren und starten Sie die Software auf Ihrem Computer:

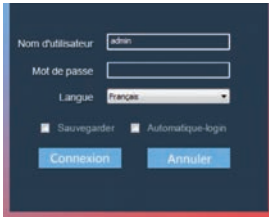

Die Software ThomView fordert Sie auf, einen Benutzernamen und ein Passwort einzugeben: standardmäßig ist der Benutzername "admin" und es gibt kein Passwort.

Wichtiger Hinweis: Dieser Benutzername und dieses Passwort sind nicht die Ihrer Kamera. Sie sind spezifisch für die Software ThomView und ermöglichen zum Beispiel, das Ausschalten der Software durch eine unbefugte Person zu verhindern.

Es öffnet sich das Hauptfenster der Software:



1	Hinzufügen einer neuen Kamera	
2	Software-Einstellungen	
3	Zugriff auf die auf einem Computer gespeicherten Videos	
4	Zugriff auf das Aktionsprotokoll der Software	
5	Auswahl der Anzahl Kameras, die gleichzeitig am Bildschirm erscheinen	
6	Vorherige Seite	Die Software kann bis zu 64 Kameras managen, mit diesen Pfeilen können Sie zu den Kameras 5 bis 8, 9 bis 12 usw. wechseln.
	Nächste Seite	
7	Wechsel in den Vollbildmodus	
8	Starten einer Patrouille (nur kompatible Kameras)	
9	Unterbrechung der Anzeige der Kamerabilder aller Kameras	
10	Datum, laufende Uhrzeit, Prozessorauslastung und Auslastung der Festplatte	
11	Liste der in der Software eingetragenen Kameras	
12	Anzeigerahmen der Kamerabilder	
13	Für die gewählte Kamera verfügbare Befehle	
14	Anzeige der Steuerung der Drehbewegung und des Zooms (nur verfügbare Kameras)	

Um Ihre Kamera hinzuzufügen, klicken Sie auf das Symbol "Ajouter un périphérique" (Gerät hinzufügen) oben links:



D - KONFIGURATION UND BEDIENUNG

1	UID der Kamera (einmaliger Code, der auf der Kamera angegeben ist)
2	Benutzername der Kamera (standardmäßig "admin")
3	Gerätetyp: Wählen Sie "THOMSON IPC" .
4	Name unter dem die Kamera in der Software erscheinen wird (von Ihnen gewählt)
5	„Connexion P2P“ (P2P-Verbindung): Ankreuzen, um eine Kamera mithilfe ihrer UID hinzuzufügen. Die UID der Kameras ist ein einmaliger Code mit 20 bzw. 24 Ziffern und Buchstaben, welcher auf der Kamera angegeben ist.
6	Aktuelle IP-Adresse der Kamera
7	Passwort der Kamera (standardmäßig ist kein Passwort festgelegt, das Feld frei lassen)
8	Test-Button der eingegebene Informationen: Ermöglicht Ihnen, die Verbindung sowie den Benutzernamen und das Passwort, die Sie eingegeben haben, zu überprüfen.
9	Aktuelle MAC-Adresse der Kamera
10	Verbindungsport der Kamera (standardmäßig 88)
11	Daten der Kamera, welche Sie gerade hinzufügen
12	Button, mit der die Kamera, deren Daten oben im Fenster angezeigt sind, hinzugefügt werden kann
13	Ergebnisse einer Suche nach Kameras im Netzwerk, mit dem der Computer verbunden ist
14	Suche-Button: zur Suche von Kameras im Netzwerk, mit dem der Computer verbunden ist

Führen Sie die folgenden Schritte durch, um Ihre Kamera zu verbinden:

- Kreuzen Sie das Feld **"Connexion P2P"** (Verbindung P2P) an.
- Klicken Sie auf die Taste **"Recherche"** (Suche), um Ihre Kamera im Netzwerk, mit dem Ihr Computer verbunden ist, zu erkennen.
- Klicken Sie in der Liste der gefundenen Kameras auf diejenige, die Sie in der Software hinzufügen möchten. Die Daten im oberen Bereich des Fensters werden automatisch ausgefüllt, wenn Sie eine Kamera in der Liste der gefundenen Kameras auswählen.
- Ändern Sie wenn nötig die Verbindungsdaten der Kamera - Benutzernamen und Passwort (standardmäßig ist der Benutzername "admin" und das Passwort muss freigelassen werden).
- Klicken Sie auf **"Vérification de la connexion"** (Überprüfen der Verbindung), um die Verbindung der Kamera sowie die

eingegebenen Daten zu prüfen.

- Klicken Sie schließlich auf **"Ajouter"** (Hinzufügen).

Bei der ersten Verbindung mit Ihrer Kamera, werden Sie aus Sicherheitsgründen sofort aufgefordert, den Benutzernamen und das Passwort der Kamera zu ändern:

Nachdem Sie den Benutzernamen und das Passwort geändert haben, erscheint die Kamera in der Liste rechts im Hauptfenster der Software. Verschieben Sie die Zeile Ihrer Kamera in eines der Anzeigefenster, um das Bild anzuzeigen:

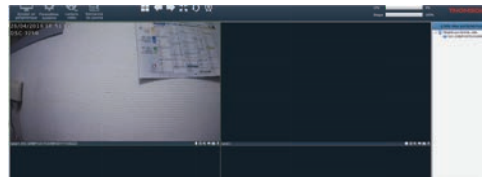

Hinweis: Es ist möglich, eine Kamera zuzuweisen, die nicht im Netzwerk, mit dem der Computer verbunden ist, registriert ist. Dazu muss in der oben aufgeführten Etappe 3 per Hand die UID der Kamera eingegeben werden: Da sie nicht zum selben Netzwerk gehört, kann sie nicht erkannt und automatisch eingetragen werden.

Alle Einstellungen Ihrer Kamera sind per Fernzugriff verfügbar, per rechten Mausklick auf den Namen der Kamera in der Liste (oder auf das angezeigte Bild) und anschließendes Klicken auf **"Paramètres caméra"** (Kamera-Einstellungen):

D - KONFIGURATION UND BEDIENUNG



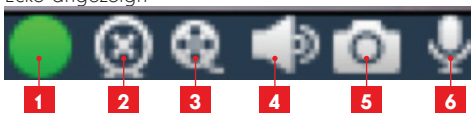

- **Menu Statut** (Menü Status) zeigt Ihnen den aktuellen Status der Kamera: Firmware-Version, Benutzername, wichtigste aktive Funktionen, zuletzt durchgeführte Aktionen.
- **Paramètres de base** (Basiseinstellungen): ermöglicht es Ihnen, den Namen und die Uhrzeit der Kamera festzulegen, welche im Video der Kamera integriert werden kann.
- **"Réseau"** (Netzwerk): Hier haben Sie Zugriff auf alle Einstellungen für die Netzwerknutzung: IP-Konfiguration, WLAN-Konfiguration mit der Möglichkeit, die Verbindung der Kamera von drahtgebunden zu drahtlos zu wechseln, Konfiguration der E-Mail-Benachrichtigungen, des Zugriffs auf einen FTP-Server, Konfiguration des Plug-and-play-Zugangs.
- **"Vidéo"** (Video): Hier haben Sie Zugriff auf alle Einstellungen für das Video-Management der Kamera: Auflösung, Bildfrequenz, Nachtsichtfunktion, Konfiguration der von der Kamera aufgenommenen Fotos, Einstellen von Kontrast, Helligkeit usw.
- **"Décteur"** (Bewegungsmelder): Hier können Sie die Bewegungserkennung aktivieren und einstellen sowie die auszulösenden Aktionen, sobald ein Eindringen erkannt wird.
- **PTZ** (nur kompatible Kameras): Hier finden Sie alle Einstellungen zur Steuerung der Kameramotoren, wenn diese damit ausgestattet ist.
- **"Système"** (System): Hier können Sie die Kamera zurücksetzen oder neustarten.

Wenn eine Kamera ihr Bild am Bildschirm anzeigt, werden weitere Funktionen in der rechten unteren Ecke angezeigt:



1	Dieses Symbol zeigt Ihnen an, dass Aufzeichnungen auf dem verwendeten Computer vorhanden sind (Weiß in Ruhestellung, Grün wenn programmierte/ bei Bewegungsmeldung ausgelöste/per Hand vorgenommene Aufzeichnungen erfolgt sind).
2	Unterbrechung der Wiedergabe und Schließen des Bildes
3	Start einer Aufzeichnung auf der Festplatte des verwendeten Computers*
4	Aktivierung/Deaktivierung des Mikrophons der Kamera (nur bei mit einem Mikrophon ausgestatteten Kameras, Ihr Computer muss mit Lautsprechern ausgestattet sein)
5	Aufnahme eines Fotos und Speicherung auf der Festplatte des verwendeten Computers*
6	Aktivierung/Deaktivierung des Lautsprechers der Kamera (nur bei mit einem Lautsprecher ausgestatteten Kameras, Ihr Computer muss mit einem Mikrophon ausgestattet sein)

* Damit die Funktionen zum Aufzeichnen und zur Fotoaufnahme verfügbar sind, muss zuvor der gewünschte Speicherort angegeben werden. Klicken Sie auf das Symbol "Systemparameter" , um für die Software festzulegen, an welchem Speicherort auf der Festplatte des Computers Fotos und Videos gespeichert werden sollen.

Um die auf dem Computer gespeicherten Videoaufzeichnungen anzuzeigen, klicken Sie auf das Symbol "Lecture vidéo" (Wiedergabe eines Videos 

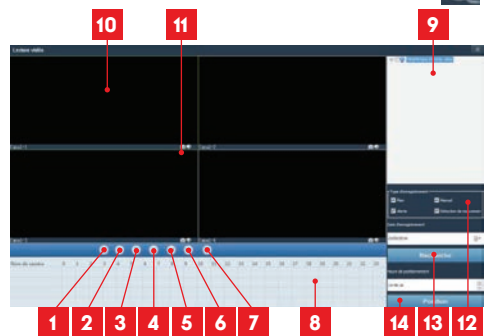

1	Öffnen einer externen Videodatei
2	Schneller Vorlauf
3	Schneller Rücklauf
4	Unterbrechen der Wiedergabe
5	Wiedergabe Bild für Bild
6	Start der Wiedergabe
7	Pause

D - KONFIGURATION UND BEDIENUNG

8	Tagesplan Videos: Die farbigen gekennzeichneten Zeitabschnitte zeigen vorhandene Videos sowie ihre Anfangs- und Endzeit an.
9	Liste der Kameras zur Suche: Kreuzen Sie die Kameras an, deren Aufzeichnungen Sie anzeigen möchten.
10	Anzeigefenster: Führen Sie einen Doppelklick aus, um ein oder mehrere Fenster und Kameras gleichzeitig anzuzeigen.
11	Aufnahme eines Fotos in einem aktuell abgespielten Video und Aktivierung/Deaktivierung des Kameratons
12	Art der Auslösung: Kreuzen Sie die Art der Aufzeichnungen an, die Sie wünschen: Plan (programmiert), manuell, nach Bewegungserkennung, nach Benachrichtigung.
13	Tagesplan, den Sie anzeigen möchten
14	Position: Ermöglicht es Ihnen, ein genaue Uhrzeit anzugeben, zu der das Video gestartet werden soll

Um ein Video zu suchen und anzuzeigen:

- Kreuzen Sie in der Liste der Kameras oben rechts die Kamera(s) an, welche Sie anzeigen möchten.
- Geben Sie im Bereich **"type d'enregistrements"** (Aufnahmetyp) die Art der gesuchten Aufzeichnungen an
- Geben Sie im Bereich **"date d'enregistrement"** (Datum der Aufzeichnung) das Datum der Aufzeichnung an, die Sie anzeigen möchten
- Klicken Sie auf **"Recherche"** (Suche): die einzelnen Kameras werden unten am Bildschirm angezeigt. Die farbigen Bereiche entsprechen Videos, die auf dem Computer gespeichert sind:

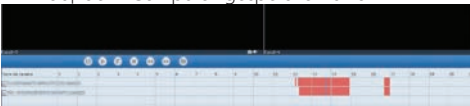

- Kreuzen Sie unten am Bildschirm die Kameras an, deren Videos Sie anzeigen möchten
- Verwenden Sie die Wiedergabe-Steuerelement zur Wiedergabe, zum Vor- und Rücklauf oder verwenden Sie den Bereich **"Positionner"** (Positionieren), um genau anzugeben, auf welche Uhrzeit der Wiedergabekursor platziert werden soll.

Um bei Erkennen einer Bewegung das Senden einer E-Mail auszulösen, benötigen Sie 2 E-Mail-Adressen: Die Sender-Adresse, die von der Kamera verwendet wird, und die Adresse, auf der die Benachrichtigungen eingehen. Die Kamera verwendet zur Verbindung und das Senden der

E-Mail den Benutzernamen und das Passwort der Senderadresse. Die Konfiguration ist je nach E-Mail-Provider unterschiedlich.

Hinweis: Die 2 E-Mail-Adressen können identisch sein (Sie senden in diesem Fall eine Nachricht an sich selbst).

In unserem Beispiel verwenden wir **www.gmail.com**: **sender@gmail.com** sendet die Benachrichtigungen, **empfänger@gmail.com** empfängt die Benachrichtigungen. Beide Adressen müssen zuvor erstellt worden sein.

Um die E-Mail-Benachrichtigungen zu programmieren, die bei Erkennen einer Bewegung ausgelöst werden, machen Sie einen rechten Mausklick auf eine Kamera in der Liste der Kameras oben rechts im Hauptfenster oder auf das Kamerabild am Bildschirm und wählen Sie **"Paramètres caméra"** (Kamera-Einstellungen). Wählen Sie dann **"Réseau"** (Netzwerk), **"Paramètres messagerie"** (Einstellungen E-Mail-Programm):

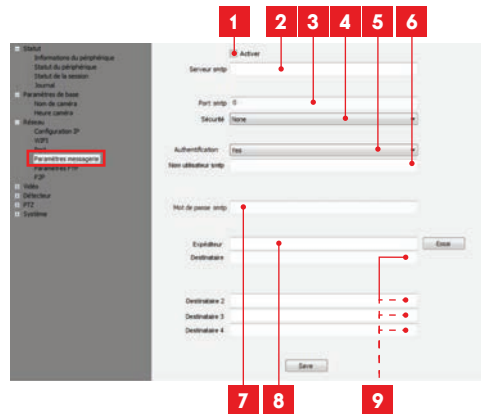

- 1 Kreuzen Sie das Kästchen **"Activer"** (Aktivieren) an, um das Senden von E-Mails zu aktivieren
- 2 **Serveur SMTP** (SMTP-Server): abhängig vom Provider der E-Mail-Adresse, die zum Senden der Benachrichtigung verwendet wird. In unserem Beispiel mit gmail, **smtp.gmail.com**
- 3 **Port SMTP** (SMTP-Port): abhängig vom Provider der E-Mail-Adresse, die zum Senden der Benachrichtigung verwendet wird. In unserem Beispiel mit gmail, **465**
- 4 **Sicherheit:** Sicherheit der Verbindung durch den Provider vorgegeben. In unserem Beispiel mit gmail, **TLS**

D - KONFIGURATION UND BEDIENUNG

- 5 **Authentifizierung:** gibt an, ob zum Versenden einer E-Mail unbedingt eine Anmeldung (Authentifizierung) erforderlich ist. In unserem Beispiel mit gmail: Yes (Ja) (d. h., es ist nicht möglich, eine E-Mail via gmail zu versenden, solange man nicht in seinem Konto angemeldet ist).
- 6 **Benutzername SMTP:** Namen, den Sie eingeben müssen, um sich bei Ihrer Mailbox, die die Benachrichtigungen versendet, anzumelden. In unserem Beispiel mit gmail lautet die Adresse des Senders: **sender@gmail.com**
- 7 **"Mot de passe SMTP"** (SMTP-Passwort): Das Verbindungspasswort, das in unserem Beispiel der Adresse **sender@gmail.com** entspricht
- 8 **Sender:** Geben Sie erneut die Adresse ein, die die Benachrichtigungen sendet: **sender@gmail.com**. Klicken Sie auf **"Test"**, um sicherzustellen, dass die Einstellungen stimmen und die Kamera in der Lage ist, die Verbindung zum E-Mail-Konto herzustellen, das Sie zum Senden der Benachrichtigungen eingegeben haben.
- 9 **Empfänger, usw.:** Geben Sie hier die Adresse(n) ein, die die Benachrichtigungen erhalten werden. In unserem Beispiel: **empfänger@gmail.com**

WICHTIG: Vergessen Sie nach Abschluss der Konfiguration nicht, zur Bestätigung der Eingaben auf **"Save"** (Sichern) zu klicken.

Hinweis: Ungeachtet des E-Mail-Providers des Empfängers, ist der E-Mail-Provider des Senders ausschlaggebend für die jeweiligen Eingaben. Stellen Sie jedoch sicher, dass die Benachrichtigungen im Posteingang des Empfängers nicht als "unerwünschte Mail" eingestuft werden. Achtung: Bestimmte E-Mail-Anbieter werden es nicht zulassen, dass die Kamera Benachrichtigungen ohne Ihre Genehmigung versendet. Informieren Sie sich in den Sicherheitseinstellungen Ihrer Mailbox über weitere Einzelheiten. Information: Es ist nicht notwendig, unseren technischen Kundendienst für diese Einstellungen zu kontaktieren. Sie sind von Ihrem Postausgang abhängig. Wenden Sie sich für weitere Informationen bitte an Ihren E-Mail-Provider. Nach Abschluss dieser Konfiguration ist Ihre Kamera bereit zum Versenden von E-Mails.

Damit die Kamera weiß, wann Benachrichtigungen zu versenden sind, klicken Sie auf **"Détection de mouvement"** (Bewegungserkennung):

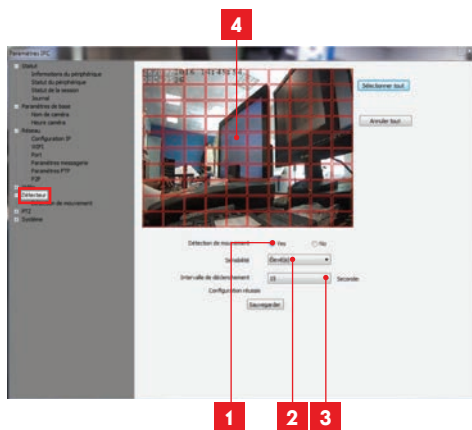

- 1 Kreuzen Sie **"Yes"** (Ja) an, um die Bewegungserkennung zu aktivieren und klicken Sie dann auf **"Sauvegarder"** (Speichern), damit das Kamerabild in einem Raster erscheint.
- 2 **Empfindlichkeit:** Bei der Einstellung **"élevée"** (**hochempfindlich**) bewirkt die geringste Bewegung auf dem Bildschirm das Senden einer Benachrichtigung. Bei der Einstellung **"minimum"** lösen lediglich große Gegenstände oder Lebewesen eine Benachrichtigung aus (zum Beispiel ein Mensch, der sich im Erfassungsbereich der Kamera befindet, nicht aber ein fallendes Blatt). Nehmen Sie die Einstellung entsprechend des Sichtfeldes der Kamera und des verfolgten Ziels vor.
- 3 **"Intervalle de déclenchement" (Auslöse-Intervall):** Pause zwischen den einzelnen Benachrichtigungen, wenn die auslösende Bewegung länger andauert.
- 4 **Erfassungsbereich:** Das Kamerabild erscheint in einem Raster. Wird in einem roten Kästchen eine Bewegung erkannt, wird eine Benachrichtigung ausgelöst. Wird in einem leeren Kästchen eine Bewegung erkannt, wird keine Benachrichtigung ausgelöst. Klicken Sie auf die einzelnen Kästchen, um diese von aktiv (Rot) auf inaktiv (leer) zu setzen, wenn Sie zum Beispiel ein Fenster von der Überwachung ausschließen wollen, damit nicht umsonst eine Benachrichtigung durch eine Bewegung draußen ausgelöst wird.

WICHTIG: Vergessen Sie nach Abschluss der Konfiguration nicht, zur Bestätigung der Eingaben oben am Bildschirm auf **"Sauvegarder"** (Sichern) zu klicken.

D - KONFIGURATION UND BETRIEBUNG

Die Konfiguration ist beendet. Im Anschluss daran löst jegliche Bewegung vor der Kamera in den festgelegten Zonen und zu den festgelegten Uhrzeiten das Senden einer Benachrichtigung aus.

3 - KONFIGURATION MIT HILFE EINES INTERNET-BROWSERS

Achtung: Häufige Änderungen in der Politik der wichtigsten Browseranbieter sowie zahlreiche mögliche Konfigurationen und Versionen können die Konfiguration Ihrer Kamera als schwierig gestalten. Verwenden Sie wenn möglich ein Smartphone, ein Tablet oder eine spezielle Software.

- Laden Sie auf unserer Website die Software IP Camera Tool herunter <http://www.thomsonsecurity.eu/docs.php?lang=FR&type=5&ref=512375>



- Ihre Kamera wird in Ihrem Netzwerk erkannt, die IP-Adresse der Kamera wird angezeigt.
- Doppelklicken Sie auf den Namen der Kamera, um die Konfiguration mittels Ihres Internet-Browsers zu öffnen.

Zur korrekten Anzeige des Kamerabildes benötigt Ihr Browser ein Zusatzmodul. Der Browser fordert Sie auf, dieses Modul zu installieren. Bestätigen Sie die Installation, damit Ihr Browser das Bild anzeigen kann:

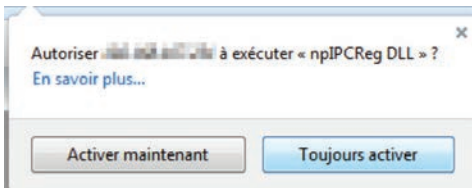

Hinweis: Das Installationsverfahren kann je nach Browser unterschiedlich sein, das Prinzip ist jedoch immer identisch: Zum optimalen Funktionieren Ihrer Kamera in Ihrem Browser müssen Sie die Ausführung dieses Moduls definitiv autorisieren.



Wählen Sie die Anzeigesprache und geben Sie den Benutzernamen und das Passwort für die Verbindung mit Ihrer Kamera ein. Standardmäßig lautet der Benutzernamen **admin** und ein Passwort ist nicht eingegeben, lassen Sie es leer. Bei Ihrer ersten Verbindung werden Sie von der Kamera aufgefordert, den standardmäßigen Benutzernamen und das Passwort aus Sicherheitsgründen zu ändern:

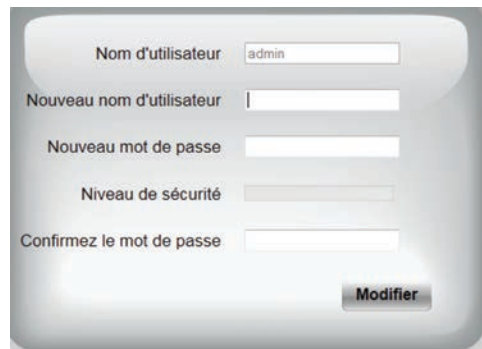

Nach der Änderung von Benutzernamen und Passwort werden Sie aufgefordert, sich erneut zu verbinden.

Nach der Herstellung der Verbindung mit Ihrem neuen Benutzernamen und Passwort erscheint das Bild der Kamera:

D - KONFIGURATION UND BEDIENUNG

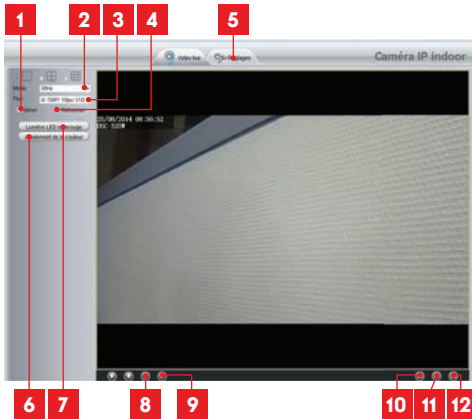

1	Vertikale Drehung des Bildes
2	"Anti scintillement" (Anti-Flimmern): Wählen Sie bei Kunstlicht die Einstellung 50Hz. Wählen Sie bei natürlichem Licht "extérieur" (Außen).
3	Schnellauswahl von Qualität und Frequenz
4	Horizontale Drehung/Umdrehen des Bildes
5	Registerkarte zum Aufrufen der Kamerakonfiguration
6	Einstellung von Kontrast, Helligkeit, Farbe
7	Manuelle Aktivierung der Nachtsicht
8	Aktivierung des PC-Mikrofons, sofern vorhanden: Sie können in den Lautsprecher der Kamera sprechen
9	Aktivierung des Kameramikrofons: Sie hören die Geräusche in der Kameraumgebung
10	Aufnahme eines Fotos des Kamerabildes auf dem Computer
11	Aufnahme eines Videos des Kamerabildes auf dem Computer
12	Anzeige des Bildes in voller Bildschirmgröße (per Doppelklick zurückkehren)

•Klicken Sie zur Öffnung der Kameraeinstellungen auf die Registerkarte **"Réglages" (Einstellungen)** am oberen Rand des Fensters:

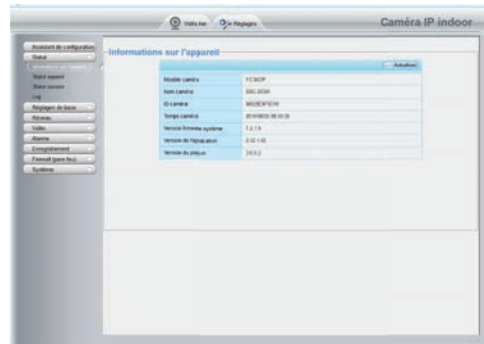

Hier sehen Sie die gleichen Funktionen, die auch über die Software ThomView verfügbar sind. Informationen zu den einzelnen Funktionen finden Sie im vorhergehenden Abschnitt.

ACHTUNG: Wenn Sie Ihren Browser verwenden, um die Verbindung Ihrer Kamera von drahtgebunden auf drahtlos zu wechseln, wird die Verbindung unterbrochen, weil sich die IP-Adresse der Kamera ändert. Sie müssen dann das IP Camera Search Tool starten, damit die Kamera wieder erkannt wird.

E - RESET

Im Fall von Problemen oder bei Verlust der Benutzeridentifizierung kann die Kamera auf Ihre Standardeinstellung zurückgesetzt werden, indem der WPS/Reset-Knopf an der Hinterseite der Kamera 15 Sekunden gedrückt wird.

F - FAQ

Wenn Ihr Problem nicht unten aufgeführt ist, kontaktieren Sie bitte unseren technischen Kundendienst.

Problem	Mögliche Ursache	Lösungen
Die Installation der Thomview-App ist auf meinem Android-Gerät nicht möglich	Die Android-Version Ihres Geräts ist zu alt oder nicht kompatibel.	Wenden Sie sich für ein neues Update an den technischen Support des Herstellers Ihres Android-Geräts.
	GooglePlay prüft die für die ordnungsgemäße Funktion der App wesentlichen Elemente. Falls Ihre Hardware nicht alle erforderlichen Kriterien erfüllt, verweigert es die Installation.	Verwenden Sie ein anderes Android-Gerät.
Die Installation der Thomview-App ist auf meinem Apple-Gerät nicht möglich	Die iOS-Version Ihres Geräts ist zu alt.	Führen Sie eine Systemaktualisierung Ihres Gerätes durch.
	Ihr Gerät wird nicht unterstützt.	Thomview ist kompatibel ab iPhone4, iPad2 und neuere Modelle.
Die App stürzt ab (Bug).	Die App-Konfiguration oder der Zugriff auf Ihre Kamera(s) verursacht ein Problem.	Bitte deinstallieren Sie die App und führen Sie eine erneute Installation durch
Gescheiterte Konfiguration Ihrer Kamera im WLAN über Ihr Smartphone oder Tablet	Kameraverbindung zu langsam oder zu weit von Ihrem Internetzugang entfernt	Positionieren Sie Ihre Kamera und Ihr Smartphone näher an Ihrer Box, Ihrem Modem bzw. Ihrem Router.
	Smartphone/Tablet mit nicht kompatibelem WLAN-Netz verbunden	Stellen Sie sicher, dass Ihr Smartphone/Tablet mit einem 2,4-Ghz-Netzwerk verbunden ist.
Die Verbindung mit der Kamera ist über das lokale Netzwerk unmöglich	Netzwerk-/Stromversorgungsproblem	Überprüfen Sie den Netzwerk- und Stromanschluss Ihrer Kamera. Falls Ihre Kamera über einen Ethernet-Port verfügt und mit dem WLAN verbunden ist, schließen Sie die Kamera mit dem Netzkabel vorübergehend an Ihr Modem/Ihren Router an.
	Problem mit der Netzwerkkonfiguration	Überprüfen Sie die Netzwerkkonfiguration Ihrer Kamera. Reinitialisieren Sie Ihre Kamera, wenn diese überhaupt nicht mehr zugänglich ist.

Die Verbindung mit der Kamera ist über eine 3G/4G-Internetverbindung unmöglich, funktioniert jedoch über das lokale Netzwerk	Problem mit der Netzwerkkonfiguration	Überprüfen Sie die Einstellungen Ihrer Anlage (Modem, Router, Firewall)
	Ungeeignete Videoeinstellungen	Überprüfen Sie die Video-Einstellungen und senken Sie bei Bedarf den Qualitäts-Cursor über eine lokale Netzwerkverbindung
	Zu langsame Internetverbindung des Smartphones/Tablets bzw. Ihres Wohnortes	Stellen Sie sicher, dass Sie über eine Bandbreite von mindestens 0,5 MBits/s (Senden und Empfang) für eine Anzeige in Mindestqualität sowie 2 MBits/s (Senden und Empfang) für maximale HD-Qualität verfügen.
Die Bildqualität ist schlecht oder das Bild stockt	Ungeeignete Videoeinstellungen	Überprüfen Sie die Videoeinstellungen und reduzieren/erhöhen Sie gegebenenfalls die Qualität.
Die Bewegungserfassung löst unkontrolliert Aufzeichnungen aus.	Ungeeignete Einstellungen der Bewegungserfassung	Reduzieren Sie dann die Erkennungsempfindlichkeit. Wechseln Sie den Standort der Kamera.
Ich erhalte keine „Push“-Benachrichtigung bei einer Bewegungserfassung.	Zu altes Kameramodell	Die Push-Funktion ist für Kameras verfügbar, deren Seriennummer wie folgt beginnt: S/N: 2017xxxx
	Ungeeignete Einstellungen der Bewegungserfassung	Prüfen Sie die Konfiguration der Kamera, die Aktivierung der „Push“-Benachrichtigung bei Alarm und die Erkennungsempfindlichkeit.
	Die App ist nicht befugt, „Push“-Benachrichtigungen zu versenden.	Prüfen Sie die Berechtigungen Ihrer Apps in den Privatsphäre-Einstellungen unter iOS bzw. den Anwendungseinstellungen unter Android.
Ich erhalte keine E-Mail bei einer Bewegungserfassung.	Ungeeignete Einstellungen der Bewegungserfassung	Prüfen Sie die Konfiguration der Kamera, die Aktivierung der E-Mail-Benachrichtigung bei Alarm und die Erkennungsempfindlichkeit.
	Falsche E-Mail-Konfiguration	Prüfen Sie bei Ihrem E-Mail-Anbieter, ob Ihre Einstellungen für die Konfiguration von SMTP/Verschlüsselung/Port korrekt sind.
	Ihr E-Mail-Provider lässt Ihre Kamera nicht zu.	Prüfen Sie bei Ihrem E-Mail-Anbieter die Sicherheits- und Zugriffseinstellungen für Ihr Konto, um die zu verwendende Kamera in Ihrem E-Mail-Konto zu genehmigen.
	Ihr E-Mail-Provider stuft die Alarmerkennung automatisch als Spam ein.	Konfigurieren Sie Ihre Empfangseinstellungen, damit die E-Mails Ihrer Kamera nicht als SPAM eingestuft werden.

G - TECHNISCHE UND GESETZLICHE INFORMATIONEN**1 - ALLGEMEINE MERKMALE**

Kamera	
<i>Stromversorgung</i>	5VDC 1A
<i>Drahtgebundene Netzwerkschnittstelle</i>	Ethernet 10/100, Auto-MDIX, RJ-45
<i>Drahtlose Netzwerkschnittstelle</i>	IEEE 802.11b/g/n, WPS-Funktion
<i>Optischer Sensor</i>	1/4" CMOS - Blickwinkel 115°
<i>Mindesthelligkeit</i>	0 Lux
<i>Nachtsicht</i>	Manuell oder automatisch Reichweite: 8m
<i>Tasten</i>	WPS-/Neuinitialisierungs-Taste
<i>Videokomprimierung</i>	H.264
<i>Auflösung</i>	Primärer Videostream: bis 1280x720 Pixel Sekundärer Videostream: bis 320x240 Pixel
<i>Bilder pro Sekunde</i>	Bis zu 30 in allen Auflösungen
<i>Audio</i>	Integrierter Lautsprecher und Mikrofon für bidirektionale Audio-Kommunikation
<i>Speicher</i>	Steckplatz für MicroSD-Card (nicht im Lieferumfang enthalten)
<i>Stromverbrauch</i>	Maximal 5W
<i>Betriebstemperatur und -feuchtigkeit</i>	0°C bis 40°C, 20 % bis 85 % relative Feuchte ohne Kondensation Nur für den Innenbereich.
<i>Lagertemperatur und -feuchtigkeit</i>	-10°C bis 60°C, 0% bis 90 % relative Feuchte ohne Kondensation

G - TECHNISCHE UND GESETZLICHE INFORMATIONEN

2 - GARANTIE

- Für dieses Gerät gilt ab Kaufdatum eine 2-jährige Garantie auf Teile und Reparatur. Es zwingend notwendig, dass Sie während der gesamten Garantiedauer einen Kaufnachweis aufbewahren.
- Die Garantie gilt nicht für Schäden, die durch Nachlässigkeit, Stöße oder Unfälle verursacht wurden.
- Die Elemente dieses Geräts dürfen nicht von Personen geöffnet oder repariert werden, die nicht der Firma AVIDSEN angehören.
- Jeglicher Eingriff am Gerät führt zum Erlöschen der Garantie.

3 - HILFE UND SUPPORT

- Trotz der Sorgfalt, die wir bei der Konzeption unserer Produkte und der Verfassung dieser Bedienungsanleitung angewendet haben, kann es sein, dass Sie während der Installation Ihres Geräts auf Schwierigkeiten oder Fragen stoßen. In diesem Fall raten wir Ihnen dringend, unsere Spezialisten zu kontaktieren, die Sie gerne beraten.
- Sollten bei der Installation oder der Verwendung in den Tagen danach Funktionsstörungen auftreten, ist es zwingend erforderlich, dass Sie uns kontaktieren, während Sie das Gerät vor sich haben. So können unsere Techniker die Ursache des Problems diagnostizieren, denn dieses ist wahrscheinlich auf eine falsche Einstellung oder eine nicht ordnungsgemäße Installation zurückzuführen. Sollte das Problem vom Gerät verursacht werden, erhalten Sie vom Techniker eine Bearbeitungsnummer für eine Rückgabe im Geschäft. Ohne diese Nummer ist das Geschäft dazu berechtigt, den Umtausch Ihres Geräts abzulehnen.

Sie erreichen unsere Kundendienst-Techniker unter:

Helpline: +352 26302353

Von Montag bis Freitag von 9:00 bis 12:00 und von 13:00 bis 17:00.

4 - GERÄTEUMTAUSCH - KUNDENDIENST

Trotz aller Sorgfalt, die wir bei der Konzeption und Herstellung Ihres Geräts angewendet haben, kann es erforderlich sein, dass Sie Ihr Gerät für eine Reparatur in unserer Werkstatt an den Kundendienst zurückschicken. Sie können den Bearbeitungsstand auf unserer Website unter der folgenden Adresse abfragen: <http://sav.avidsen.com>

Avidsen verpflichtet sich, für die Dauer der Gewährleistungsfrist Ersatzteile für dieses Produkt auf Lager zu halten.

5 - EG-KONFORMITÄTSERKLÄRUNG

Konformität mit der RED-Richtlinie

AVIDSEN erklärt, dass das nachfolgende Gerät:
IP-WLAN-Kamera 720P 512375 (DSC-353G)
Entspricht der Richtlinie 2014/53/EG und die Konformität wurde in Anwendung der geltenden Normen bewertet:
EN 60950-1 :2006+A11 :2009+A1 :2010+A12 :2011+A2 :2013
EN301489-1V1.9.2
EN301489-17V2.2.1
EN300328V1.8.1

Chambay les Tours
21.03.2017

Alexandre Chaverot,
Präsident



Die komplette Produktpalette von Thomson finden Sie auf:

www.thomsonsecurity.eu

www.thomsonbox.eu

THOMSON ist eine Marke von **TECHNICOLOR S.A.**, verwendet in Lizenz von:

Avidsen France S.A.S - 32, Rue Augustin Fresnel
37170 CHAMBRAY LES TOURS - Frankreich

512375

ES

Cámara IP WiFi 720P HD

DSC 353G



HD

720p



Fonction
Ezlink



Pour/For :

Android 2.3 ou ultérieur, iOS 7.0 ou ultérieur
Android 2.3 or later, iOS 7.0 or later



ÍNDICE

<i>A - NORMAS DE SEGURIDAD</i>	<i>05</i>
1 - PRECAUCIONES DE USO	05
2 - MANTENIMIENTO Y LIMPIEZA	05
3 - RECICLAJE	05
<i>B - DESCRIPCIÓN DEL PRODUCTO</i>	<i>06</i>
1 - CONTENIDO DEL KIT	06
2 - CÁMARA	06
3 - ADAPTADOR DE RED	06
<i>C - INSTALACIÓN</i>	<i>07</i>
1 - INSTALACIÓN DE LA CÁMARA	07
2 - CONEXIÓN DE LA CÁMARA	07
2.1 - Conexión inalámbrica: función EzLink	08
2.2 - Conexión inalámbrica: función WPS	09
2.3 - Conexión por cable	10
<i>D - CONFIGURACIÓN Y USO</i>	<i>11</i>
1 - CONFIGURACIÓN CON UN TELÉFONO INTELIGENTE O UNA TABLETA	11
2 - CONFIGURACIÓN CON EL PROGRAMA THOMVIEW	13
3 - CONFIGURACIÓN CON UN NAVEGADOR DE INTERNET	18

E - REINICIO ***20***

F - PREGUNTAS FRECUENTES ***20***

G - INFORMACIÓN TÉCNICA Y LEGAL ***22***

1 - CARACTERÍSTICAS GENERALES	22
2 - GARANTÍA	23
3 - ASISTENCIA Y ASESORAMIENTO	23
4 - DEVOLUCIÓN DEL PRODUCTO / SPV	23
5 - DECLARACIÓN DE CONFORMIDAD CE	23

1 - PRECAUCIONES DE USO

- La cámara no debe instalarse en un sitio donde el filtro del objetivo se pueda rayar o ensuciar.
- La cámara no está prevista para una instalación en el exterior, no se debe instalar en condiciones extremas de humedad o de temperatura.
- No se debe exponer el objetivo a la luz directa del sol o a cualquier fuente luminosa.
- No deben acumularse varios ladrones o cables alargadores.
- No instalar cerca de productos químicos ácidos, amoníaco o una fuente que emita gases tóxicos.
- La instalación y el uso de la cámara deben cumplir con la legislación local.

2 - MANTENIMIENTO Y LIMPIEZA

- Antes de cualquier mantenimiento, el producto debe desconectarse de la red eléctrica.
- El producto no debe limpiarse con sustancias abrasivas o corrosivas.
- Use un simple trapo suave ligeramente humedecido.
- No debe vaporizarse un aerosol ya que podría dañar el interior del producto.

3 - RECICLAJE

Este logotipo significa que no se deben tirar aparatos inservibles con los residuos domésticos. Las posibles sustancias peligrosas contenidas pueden perjudicar la salud o el medio ambiente. Entregue estos aparatos a su distribuidor o utilice los servicios municipales de recogida selectiva.



Pour en savoir plus :
www.quefairedemesdechets.fr

B - DESCRIPCIÓN DEL PRODUCTO

1 - CONTENIDO DEL KIT

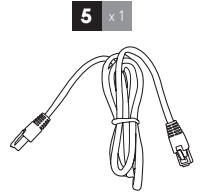
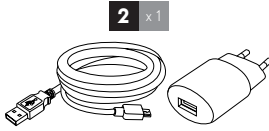
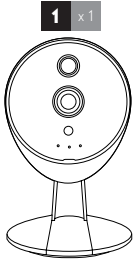

1	Cámara
2	Adaptador de red
3	Tacos para la fijación del pie

4	Tornillos para la fijación del pie
5	Cable RJ45 para la conexión a la red

2 - CÁMARA

Vista delantera

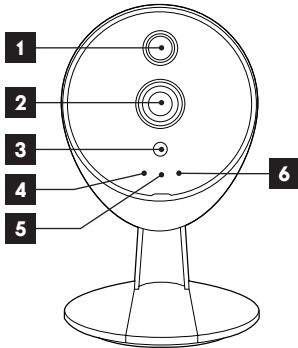

1	Iluminación por infrarrojos para una visión
2	Objetivo
3	Sensor de luminosidad
4	Testigo de alimentación
5	Micrófono
6	Testigo de actividad de la red

Vista trasera

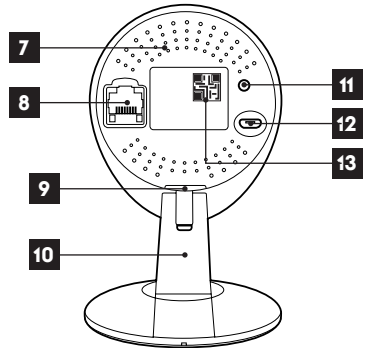

7	Altavoz
8	Toma Ethernet para conexión por cable
9	Ranura para la tarjeta de memoria microSDHC (no suministrada)
10	Pie orientable para colocación sobre una mesa, fijación mural o en el techo
11	Botón de reinicio / botón WPS para conexión rápida a una red WiFi
12	Toma de alimentación para cable microUSB suministrado
13	Código QR para capturar con la aplicación ThomView para el control remoto mediante teléfono inteligente

3 - ADAPTADOR DE RED

En el kit se suministra un adaptador de red 230 VCA 50 Hz / USB y el cable micro USB para la alimentación de la cámara. No se deben usar otros modelos de alimentación, ya que podrían dañar la cámara y anular la garantía.

1 - INSTALACIÓN DE LA CÁMARA

Antes de fijar la cámara en su ubicación definitiva, se recomienda realizar pruebas de conexión.

- Fije la cámara con tornillos y tacos adecuados para la naturaleza del soporte (los tornillos y tacos suministrados son adecuados para muros macizos).

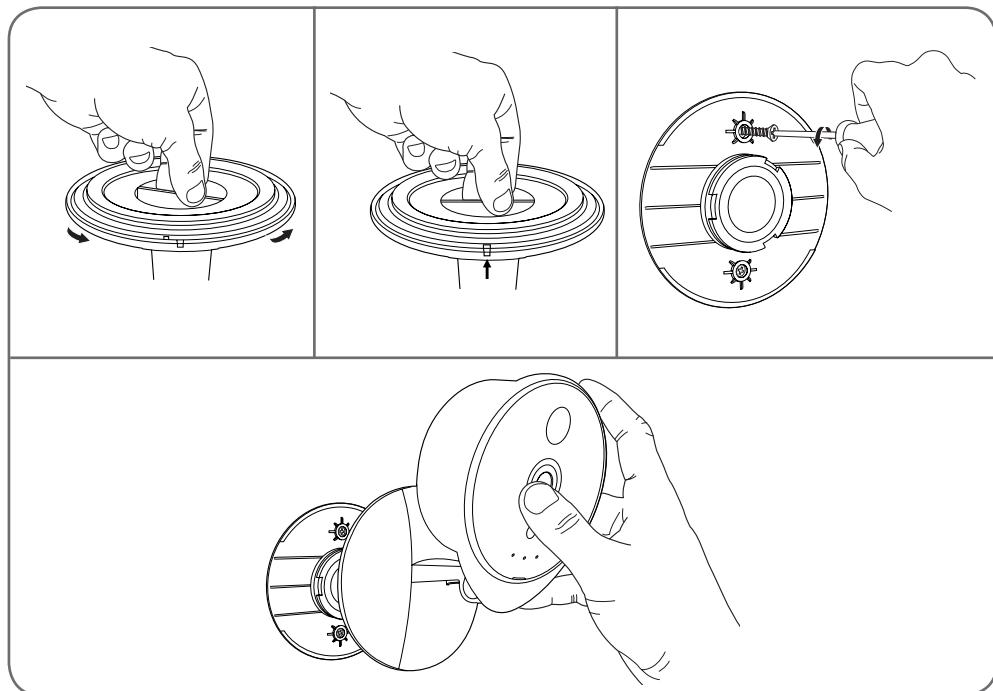

- La cámara se debe fijar firmemente para evitar cualquier caída.

Observación: la cámara puede fijarse al revés, ya que los diferentes programas y aplicaciones pueden girar la imagen obtenida.

2 - CONEXIÓN DE LA CÁMARA

- El acceso de la cámara a la red y a internet puede realizarse mediante una conexión por cable con un cable de red o una conexión inalámbrica WiFi.
- Descargue e instale en el teléfono inteligente o tableta la aplicación ThomView.

C - INSTALACIÓN



- Cree una cuenta de usuario haciendo clic en «**Inscription**» (Inscripción), si ya dispone de un cuenta, conéctese a la misma.

2.1 - CONEXIÓN INALÁMBRICA: FUNCIÓN EZLINK

- La cámara está equipada con la función EzLink : si dispone de una tableta o de un teléfono inteligente con Android o iOS, la aplicación específica permite conectarse a la cámara para indicarle qué red WiFi debe usar.
- Descargue e instale en el teléfono inteligente o tableta la aplicación ThomView.

Importante: Para ser configurada con la función EzLink, la cámara debe usar el identificador y la contraseña por defecto. Reinicie la cámara, en caso necesario, manteniendo pulsada la tecla «WPS / Reset» de la parte trasera durante al menos 15 segundos.

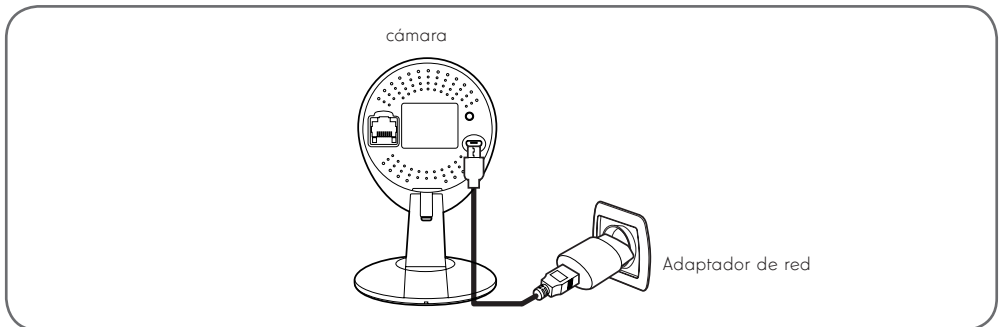

- A continuación, conecte el teléfono inteligente o la tableta a la red WiFi que la cámara deberá usar después.

Observación importante: La cámara no es compatible con las redes inalámbricas con frecuencia de 5 GHz (red WiFi 802.11ac). No conecte el teléfono inteligente o la tableta a una red de este tipo.

- Pulse el icono  y después escanee el código QR de la cámara.

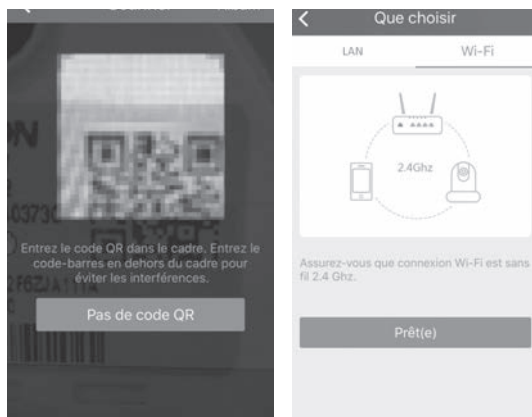

Una vez leído el código, el teléfono inteligente o la tableta le invitará a elegir entre LAN y WiFi. Seleccione WiFi y pulse «**prêt(e)**» (listo/a), introduzca la clave de la red WiFi a la que está conectado, para poder transmitirla a la cámara.

2.2 - CONEXIÓN INALÁMBRICA: FUNCIÓN WPS

Si la box o el enrutador dispone de la función WPS (WiFi Protected Setup), puede usar la tecla WPS / reset debajo de la cámara para una conexión rápida a la red WiFi. Consulte el manual de instrucciones de su módem/enrutador/box para saber si dispone de la función WPS y cómo usarla.

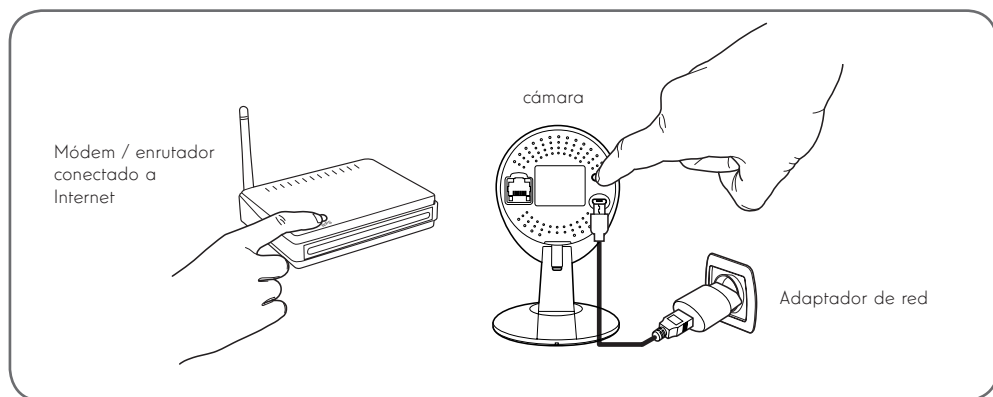

Pulse el icono  y después escanee el código QR de la cámara. Si la cámara está correctamente conectada a internet, esta se añadirá automáticamente.

ATENCIÓN: Si la cámara no se añade automáticamente y la aplicación le pide elegir entre LAN y WiFi, su cámara o teléfono inteligente tiene un problema de acceso a internet. Controle la conexión de la cámara, teléfono inteligente o tableta y realice un Reset de la cámara pulsando durante más de 15 s la tecla Reset.

C - INSTALACIÓN

2.3 - CONEXIÓN POR CABLE

Si no desea usar una conexión inalámbrica, conecte la cámara a un acceso de internet con un cable de RJ45.

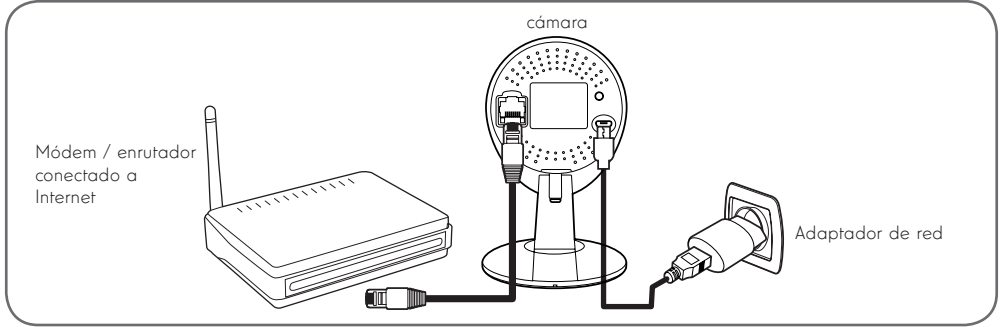

IMPORTANTE: No conecte la cámara al ordenador. No le dará acceso a internet.

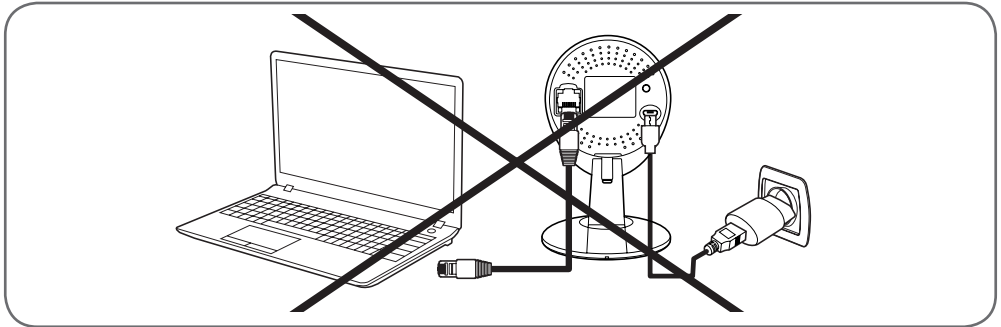

En la mayoría de los casos, el módem/enrutador detecta inmediatamente la cámara y le asigna un acceso a Internet. Después de unos segundos, parpadea el LED de actividad de la red de la cámara.

Pulse el icono  y después escanee el código QR de la cámara. Si la cámara está correctamente conectada a internet, esta se añadirá automáticamente.

ATENCIÓN: Si la cámara no se añade automáticamente y la aplicación le pide elegir entre LAN y WiFi, su cámara o teléfono inteligente tiene un problema de acceso a internet. Controle la conexión de la cámara, teléfono inteligente o tableta y realice un Reset de la cámara pulsando durante más de 15 s la tecla Reset.

Observación: si desea usar la cámara con WiFi, pero no puede usar la función EzLink, realice la puesta en servicio con una conexión por cable para poder pasar después a una conexión inalámbrica.

1 - CONFIGURACIÓN CON UN TELÉFONO INTELIGENTE O UNA TABLETA

En la primera conexión a la cámara con la aplicación Thomview , se le invita inmediatamente a cambiar el identificador y la contraseña de conexión a la cámara para mayor seguridad:



Una vez modificados el identificador y la contraseña, la imagen de la cámara aparece:

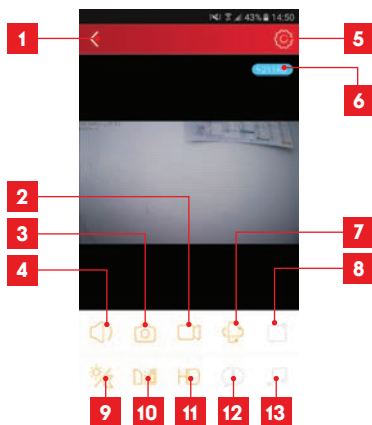

1	Volver a la lista de las cámaras guardadas
2	Inicio/parada de una grabación (almacenada en el teléfono o la tableta)
3	Toma de una foto (almacenada en el teléfono o tableta)
4	Activación del micrófono y/o altavoz de la cámara (solo para las cámaras compatibles)
5	Acceso a los ajustes de la cámara
6	Flujo actual
7	Acceso a los controles de motor, zoom óptico, zoom digital (solo para las cámaras compatibles)
8	Inicio de un patrullaje (solo para las cámaras compatibles)
9	Configuración y activación de la visión nocturna
10	Giro / inversión de la imagen
11	Ajuste de la calidad de la imagen
12	No se usa en este modelo
13	No se usa en este modelo

El icono de acceso a los ajustes de la cámara le permite acceder a distancia a la configuración de la cámara:

D - CONFIGURACIÓN Y USO



10	Ajuste del volumen de la melodía (solo para las cámaras compatibles)
11	Indicación del nombre y de la hora en la imagen de la cámara
12	Activación o desactivación de los testigos de funcionamiento de la cámara (solo para las cámaras compatibles)
13	Programación de los intervalos de encendido de la visión nocturna, si no se desea usar la función automática
14	Permite modificar el nombre de usuario o la contraseña de conexión de la cámara.
15	Permite eliminar la cámara de su cuenta de usuario.

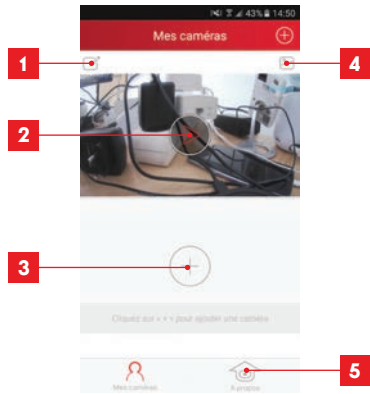

1	Información de la cámara: visualización y modificación del nombre inscrito en la aplicación, visualización del UID de la cámara, así como de la cuenta de usuario para conectarse a esta.
2	Modelo y dirección MAC de la cámara
3	Ajuste de la hora de la cámara
4	Ajustes WiFi de la cámara (si ha puesto la cámara en servicio mediante una conexión por cable y desea pasar a una conexión inalámbrica, aquí puede elegir y configurar una red WiFi)
5	Ajustes de detección de movimiento, detección de sonido (solo para las cámaras compatibles)
6	Permite la revisión de las grabaciones vacías realizadas en la tarjeta microSD (no suministrada)
7	No usado
8	Visualización de la información de la tarjeta microSD si está instalada: espacio utilizado, espacio libre y formateo
9	Configuración del correo electrónico para el envío de mensaje en caso de detecciones

1	Nombre con el cual se ha registrado la cámara en la aplicación
2	Foto de la imagen de la cámara. El icono en el centro inicia la imagen de la cámara en directo
3	Añade otra cámara a la aplicación
4	Acceso a las fotos y videos tomados desde su teléfono inteligente/tableta.
5	<ul style="list-style-type: none"> - Información sobre su cuenta de usuario Thomview. - Autorización de conexión por 3G/4G o solamente WiFi - Gestión de las notificaciones Push cámara por cámara (solo para modelo compatible)

2 - CONFIGURACIÓN CON EL PROGRAMA THOMVIEW

El programa ThomView compatible PC y MacOS permite configurar y gestionar una o varias cámaras conectadas a la misma red local. En otra red, permite acceder a la imagen de la cámara a distancia.

El programa ThomView se puede descargar en nuestro sitio de internet:

http://www.thomsonsecurity.eu/infos.php?pfc_id=88#telechargements

- Instale e inicie el programa en el ordenador:

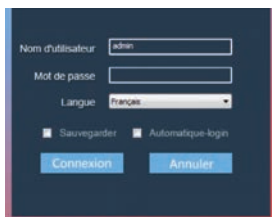

El programa ThomView le pide un identificador y una contraseña de conexión: de forma predeterminada el identificador es «**admin**» y no hay contraseña.

Observación importante: este identificador y contraseña no son los de la cámara. Son específicos del programa ThomView y permiten, por ejemplo, impedir la parada del programa por una persona no autorizada.

La ventana principal del programa se abre:



1	Adición de una nueva cámara	
2	Ajustes del programa	
3	Acceso a los vídeos guardados en el ordenador	
4	Acceso al diario de las operaciones realizadas en el programa	
5	Selección de la cantidad de cámaras que se ven simultáneamente en la pantalla	
6	Página anterior	Como el programa puede gestionar hasta 64 cámaras, las flechas le permiten pasar a las cámaras 5 a 8 y después 9 a 12, etc.
	Página siguiente	
7	Visualización en pantalla completa	
8	Inicio de un patrullaje (solo para las cámaras compatibles)	
9	Interrupción de la visualización de la imagen de todas las cámaras	
10	Fecha, hora actual, carga del procesador y uso del disco duro	
11	Lista de las cámaras registradas en el programa	
12	Marcos de visualización de las imágenes de las cámaras	
13	Controles disponibles para la cámara seleccionada	
14	Visualización de los controles de orientación y de zoom (solo para las cámaras compatibles)	

Para añadir la cámara pulse el icono «**Ajouter un périphérique**» (Añadir un periférico) en la parte superior izquierda:



D - CONFIGURACIÓN Y USO

1	UID de la cámara (código único indicado en la cámara.
2	Nombre de usuario de la cámara (de forma predeterminada, « admin »)
3	Tipo de aparato: seleccione « THOMSON IPC »
4	Nombre con el cual va a aparecer la cámara en el programa (elegido por usted)
5	Conexión P2P: debe marcarse para añadir una cámara usando su UID. El UID de cada cámara es un código único de 20 o 24 cifras y letras, que está indicado en la misma cámara.
6	Dirección IP actual de la cámara
7	Contraseña de la cámara (de forma predeterminada no tiene, debe dejarse vacío)
8	Botón de prueba de la información introducida le permite comprobar la conexión, el identificador y la contraseña introducidos
9	Dirección MAC actual de la cámara
10	Puerto de conexión de la cámara (88 de forma predeterminada)
11	Información relativa a la cámara que está añadiendo
12	Botón que permite añadir la cámara cuya información se indica en la parte superior de la ventana
13	Resultados de una búsqueda de las cámaras en la red a la que está conectado el ordenador
14	Botón de búsqueda: busca la presencia de cámaras en la red a la que está conectado el ordenador

Realice las etapas siguientes para conectar la cámara de forma sencilla:

- Marque la casilla «**Connexion P2P**» (Conexión P2P).
- Pulse el botón «**Recherche**» (Buscar) para detectar la cámara en la red a la que está conectado el ordenador.
- En la lista de las cámaras encontradas, pulse la que quiera añadir al programa. Los datos de la parte superior de la ventana se cumplimentan automáticamente cuando selecciona una cámara en la lista de las encontradas.
- En caso necesario, cambie el nombre de usuario y la contraseña de conexión de la cámara (de forma predeterminada el nombre de usuario es «admin» y la contraseña se deja vacío).
- Pulse «**Vérification de la connexion**» (Comprobación de la conexión) para

comprobar la conexión de la cámara y los datos introducidos.

- Finalmente pulse «**Ajouter**» (Añadir).

En la primera conexión a la cámara, se le invita inmediatamente a cambiar el identificador y la contraseña de conexión a la cámara para mayor seguridad:

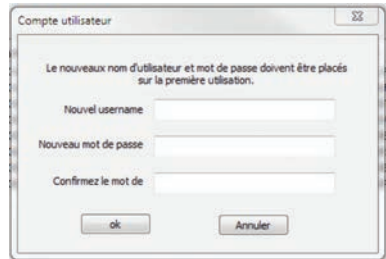

Una vez modificados el identificador y la contraseña, la cámara aparece en la lista a la derecha de la pantalla principal del programa. Deslice la línea de la cámara en uno de las ventanas de visualización para mostrar la imagen:

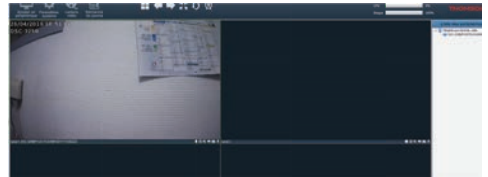

Observación: se puede asociar una cámara no presente en la red a la que está conectado el ordenador. Deberá introducir a mano el UID de la cámara en la etapa 3 anterior: al no estar en la misma red, no se detectará y no se cumplimentará automáticamente.

Todos los ajustes de la cámara se pueden acceder a distancia, haciendo un clic derecho en el nombre de la cámara en la lista (o en la imagen que muestra) y pulsando «**Paramètres caméra**» (Parámetros de la cámara):

D - CONFIGURACIÓN Y USO

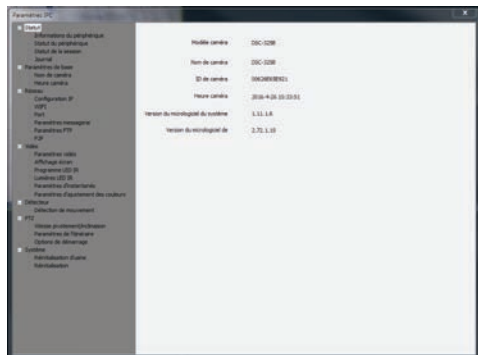

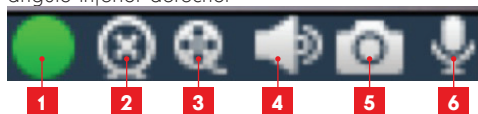

- **Menú Statut (Estado):** le indica el estado actual de la cámara (versión del microprograma, identificador, principales funciones activas, últimas operaciones realizadas).
- **Paramètres de base (Parámetros básicos):** le permite definir el nombre y la hora de la cámara que se pueden indicar en el vídeo de la misma.
- **Réseau (Red):** aquí tiene acceso a todos los ajustes relacionados con el uso de la red (configuración IP, configuración WiFi con posibilidad de pasar la cámara de una conexión por cable a una conexión inalámbrica, puertos usados, configuración de las alertas por correo electrónico, acceso a un servidor FTP, configuración del acceso plug and play).
- **Vidéo (Video):** aquí tiene acceso a todos los ajustes relacionados con la gestión del vídeo de la cámara (resolución, número de imágenes por segundo, funcionamiento de la visión nocturna, configuración de las fotos tomadas por la cámara, ajustes de contraste, luminosidad, etc.).
- **Détecteur (Detector):** aquí puede activar y configurar la función de detección de movimiento y las acciones que se iniciarán si se detecta un intruso.
- **PTZ (cámaras compatibles solamente):** aquí tiene todos los ajustes relacionados con la gestión de los motores de la cámara si está equipada.
- **Système (Sistema):** le permite hacer una puesta a 0 de la cámara o reiniciarla.

Cuando una cámara emite su imagen en la pantalla, aparecen controles adicionales en el ángulo inferior derecho:



1	Este icono le indica la presencia de grabaciones en el ordenador usado (blanco en reposo, verde cuando se han realizado grabaciones programadas/con detección/manuales)
2	Parada de la difusión y cierre de la imagen
3	Inicio de una grabación en el disco del ordenador usado*
4	Activación/desactivación del micrófono de la cámara (solo las cámaras equipadas con un micrófono, el ordenador debe tener altavoces)
5	Toma de una foto y almacenamiento en el disco del ordenador usado*
6	Activación/desactivación del altavoz de la cámara (solo las cámaras equipadas con un altavoz, el ordenador debe tener un micrófono)

* Para que las funciones de grabación y de toma de foto sean accesibles debe indicar previamente el disco que quiere usar. Pulse el icono Parámetros del sistema  para indicar al programa dónde guardará las fotos y los vídeos en el disco duro del ordenador,

Para consultar las grabaciones de vídeo presentes en el ordenador, pulse el icono Reproducción de vídeo :

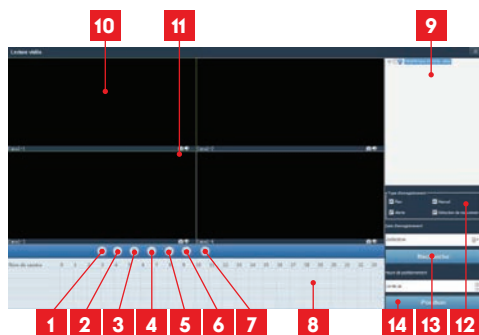

1	Se abre un archivo de video externo
2	Avance rápido
3	Retroceso rápido
4	Parada de la reproducción
5	Avance imagen por imagen
6	Inicio de la reproducción
7	Pausa

D - CONFIGURACIÓN Y USO

8	Día en curso de visionado: los intervalos de tiempo coloreados le indican la presencia de vídeos y las horas de inicio y de fin aproximadas
9	Lista de las cámaras para búsqueda: marque las cámaras de las cuales desea consultar las grabaciones
10	Ventanas de visualización: haga doble clic para mostrar una o varias ventanas y cámaras simultáneamente
11	Toma de una foto a partir del vídeo en curso de reproducción y activación/desactivación del sonido
12	Tipo de activación: marque el tipo de grabación que busca (planificada o programada, manual, con detección de movimiento, con alerta de forma general)
13	Día que desea consultar
14	Posición: le permite introducir una hora precisa a partir de la cual se iniciará el vídeo

Para buscar un vídeo y consultarlo:

- Marque en la lista de las cámaras en la parte superior derecha la o las cámaras que desea consultar.
- En la zona «**type d'enregistrements**» (tipo de grabaciones), indique el tipo de grabaciones que busca
- En la zona «**date d'enregistrement**» (fecha de grabación), indique el día que desea consultar
- Pulse «**Recherche**» (Buscar): cada cámara aparece en una lista en la parte inferior de la pantalla. Las zonas coloreadas corresponden a vídeos guardados en el ordenador:

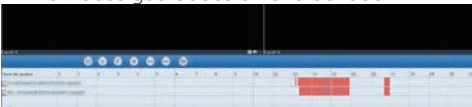

- Marque en la parte inferior de la pantalla las cámaras de las cuales desea ver los vídeos.
- Use los controles de reproducción para reproducir, adelantar, ir hacia atrás o use la zona «**Positionner**» (Posicionar) para indicar precisamente a qué hora se debe colocar el cursor de reproducción.

Para activar el envío de un correo electrónico al detectar un movimiento, debe disponer de 2 direcciones de correo electrónico: la dirección del remitente que será usada por la cámara y la dirección que recibirá las alertas. La cámara usa el identificador y la contraseña de la dirección

del remitente para conectarse y enviar el correo. La configuración depende del proveedor de correo seleccionado.

Observación: las 2 direcciones de correo pueden ser idénticas (se enviará un mensaje a sí mismo)

En nuestro ejemplo, usamos **www.gmail.com**: **dirección-envío@gmail.com** envía las alertas, **destinatario@gmail.com** recibe las alertas. Las dos direcciones deben haberse creado previamente.

Para programar las alertas por correo electrónico al detectar un movimiento, haga clic con el botón derecho en una cámara de la lista de las cámaras en la parte superior derecha de la pantalla principal o en su imagen que aparece en pantalla y después seleccione «**Paramètres caméra**» (Parámetros de la cámara). Después colóquese en «**Réseau**» (Red), «**Paramètres messagerie**» (Parámetros de mensajería):

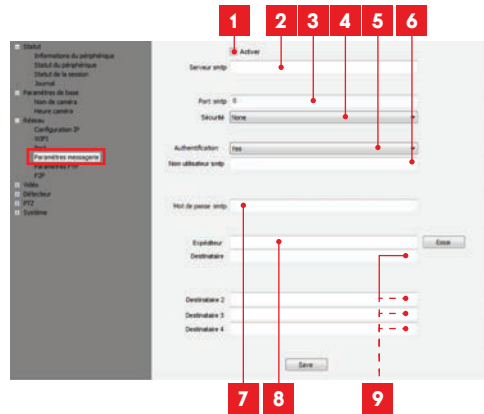

- 1 Marque la casilla «**Activer**» (Activar) para activar el envío de correos electrónicos
- 2 **Servidor SMTP:** depende del proveedor de correo de la dirección que envía la alerta. En nuestro ejemplo con gmail, **smtp.gmail.com**
- 3 **Puerto SMTP:** depende del proveedor de correo de la dirección que envía la alerta. En nuestro ejemplo con gmail, **465**
- 4 **Seguridad:** seguridad al conectarse, relacionada con el proveedor de correo. En nuestro ejemplo con gmail, **TLS**

- 5 **Autenticación:** indica si es obligatorio conectarse (autenticarse) para emitir un correo. En nuestro ejemplo con gmail: Yes (Si) (es decir, no se puede enviar un correo con gmail mientras no se está conectado a la cuenta de correo).
- 6 **Nombre de usuario SMTP:** nombre que debe introducir para conectarse al buzón de correo que emitirá las alertas. En nuestro ejemplo con gmail, se trata de la dirección del remitente: **dirección-envío@gmail.com**
- 7 **Contraseña SMTP:** la contraseña de conexión que corresponde a **dirección-envío@gmail.com** en nuestro ejemplo
- 8 **Remitente:** introduzca de nuevo la dirección que emitirá las alertas: **dirección-envío@gmail.com**. Pulse «Test» (Prueba) para comprobar que los ajustes son correctos y que la cámara puede conectarse a la cuenta de correo que ha indicado para enviar las alertas.
- 9 **Destinatario, etc.:** Introduzca aquí la o las direcciones que van a recibir las alertas. En nuestro ejemplo: **destinatario@gmail.com**

IMPORTANTE: Una vez terminada la configuración, recuerde pulsar «Save» (Guardar) para confirmar los datos introducidos.

Observación: no importa el proveedor de correo del destinatario, el del remitente es el que importa. Sin embargo, compruebe que las alertas no acaben en el «correo no deseado» en el buzón del destinatario.

Atención: algunos proveedores de correo no aceptarán que la cámara envíe notificaciones sin autorización por su parte. Consulte los parámetros de seguridad de su buzón de correo para más detalles.

Información: No se ponga en contacto con nuestra asistencia técnica para estos ajustes, dependen de su buzón de correo. Para más información, póngase en contacto con su proveedor de correo electrónico.

Una vez terminada esta configuración, la cámara ya puede enviar correos. Ahora es necesario explicarle cuándo debe hacerlo, para ello seleccione «**Détection de mouvement**» (Detección de movimiento):

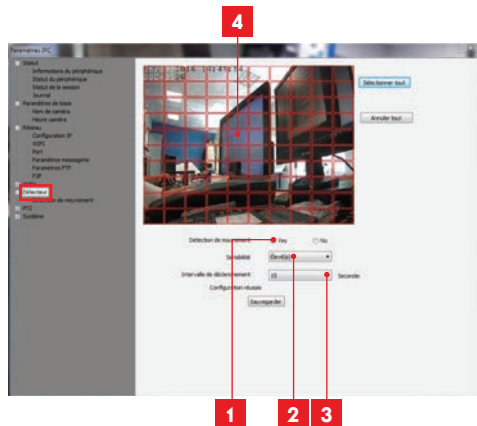

- 1 Marque «Yes» (Si) para activar la detección de movimiento y después pulse «Sauvegarder» (Guardar) para que aparezca la rejilla de zona en la imagen.
- 2 **Sensibilidad:** En «**élevée**» (elevada), el mínimo movimiento activa una alerta. En «**minimum**» (mínima), solo los sujetos grandes activarán una alerta (ejemplo: un ser humano, pero no una hoja muerta en el campo de visión de la cámara). Ajuste en función del campo de visión de la cámara y del objetivo buscado.
- 3 **Intervalo de activación:** pausa entre cada alerta si el movimiento activador se prolonga
- 4 **Zona de detección:** la imagen de la cámara aparece detrás de una rejilla. Si se detecta un movimiento en una casilla roja, se envía la alerta. Si se detecta un movimiento en una casilla virgen, no se envía ninguna alerta. Pulse en cada casilla para pasarla de activa (rojo) a no activa (virgen) para, por ejemplo, solo vigilar una ventana y evitar que algo en el interior active inútilmente la alerta.

IMPORTANTE: Una vez terminada la configuración, recuerde pulsar «Sauvegarder» (Guardar) en la parte superior de la ventana para confirmar los datos introducidos.

La configuración ha finalizado. A continuación, cualquier movimiento delante de la cámara en las zonas y durante las horas especificadas provocará el envío de un correo de alerta.

D - CONFIGURACIÓN Y USO

3 - CONFIGURACIÓN CON UN NAVEGADOR DE INTERNET

Atención: los frecuentes cambios de política de los principales desarrolladores de navegadores web, así como las numerosas configuraciones y versiones posibles pueden complicar la configuración de la cámara. Seleccione, en la medida de lo posible, el uso de un teléfono inteligente, una tableta o un programa específico.

- Descargue desde nuestro sitio de internet el programa IP Camera Tool <http://www.thomsonsecurity.eu/docs.php?lang=FR&type=5&ref=512375>

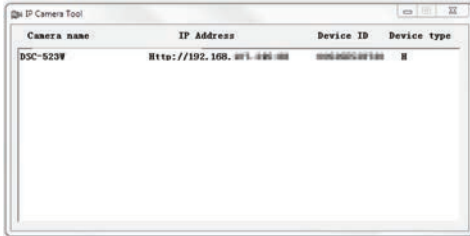

- La red detecta la cámara e indica su dirección IP.
- Haga doble clic en el nombre para abrir la configuración de la cámara con el navegador de internet.

El navegador necesita un módulo adicional para visualizar correctamente la imagen de la cámara y le pedirá que lo instale. Acepte para que el navegador muestre la imagen:

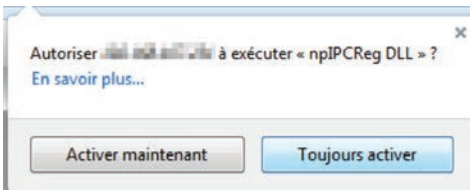

Observación: El procedimiento puede variar en función del navegador, aunque el principio es el mismo: debe autorizar de forma permanente la ejecución del módulo para un funcionamiento óptimo de la cámara en el navegador.



Seleccione el idioma de visualización y después introduzca el identificador y la contraseña de conexión a la cámara. De forma predeterminada, el identificador es **admin** y la contraseña está vacía; deje el campo en blanco. En la primera conexión, la cámara le pedirá que cambie el identificador y la contraseña predeterminados para una mayor seguridad.

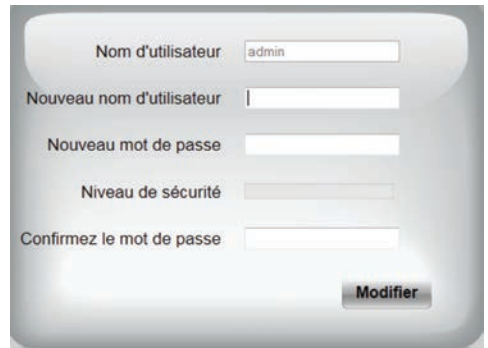

Una vez cambiados el identificador y la contraseña, deberá conectarse de nuevo.

Una vez conectado con los nuevos identificador y contraseña, la imagen de la cámara aparece:

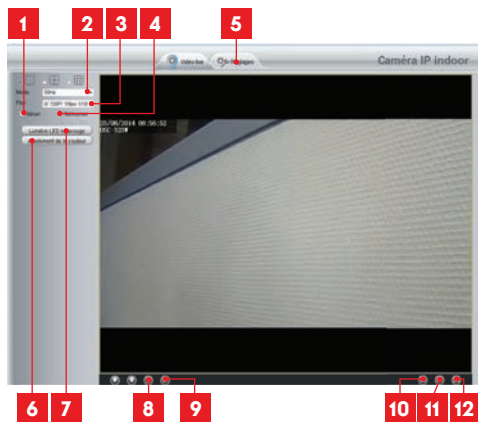

1	Giro vertical de la imagen
2	Antidestello: si la iluminación de la imagen es artificial, seleccione 50 Hz. Si es natural, seleccione « extérieur » (exterior).
3	Selección rápida calidad y fluidez
4	Giro horizontal de la imagen
5	Pestaña de acceso a la configuración de la cámara
6	Ajuste del contraste, luminosidad, color
7	Activación manual de la visión nocturna
8	Activación del micrófono del ordenador si se encuentra presente: le permite hablar por el altavoz de la cámara
9	Activación del micrófono de la cámara: le permite escuchar el entorno de la cámara
10	Hacer una foto de la imagen de la cámara en el ordenador
11	Hacer un video de la imagen de la cámara en el ordenador
12	Visualización de la imagen en pantalla completa (doble clic para volver)

Acceda a los ajustes de la cámara pulsando la pestaña «**Réglages**» (Ajustes) en la parte superior de la ventana:

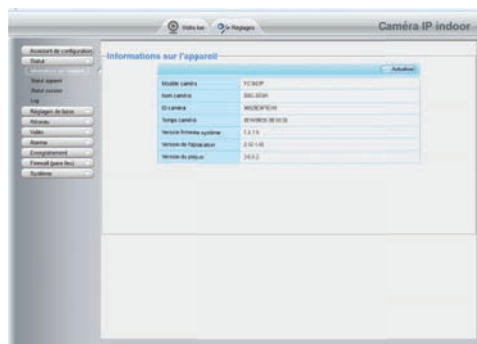

Encontrará aquí las mismas funciones que las accesibles desde el programa ThomView. Consulte el párrafo anterior para conocer cada una de ellas.

ATENCIÓN: si usa el navegador para pasar la cámara de una red por cable a una red inalámbrica, la conexión se perderá porque la dirección IP de la cámara cambiará. Deberá reiniciar IP Camera Search Tool para volver a detectar la cámara.

E - REINICIO

En caso de problema o de pérdida de los identificadores, la cámara puede reiniciarse con los valores predeterminados pulsando durante 15 segundos la tecla WPS / Reset en la parte trasera de la cámara.

F - PREGUNTAS FRECUENTES

Si su problema no figura a continuación, debe ponerse en contacto con nuestro servicio técnico.

Síntomas	Causas posibles	Soluciones
Imposible instalar la aplicación Thomview en mi dispositivo Android	Su dispositivo dispone de una versión demasiado antigua de Android o no es compatible.	Póngase en contacto con el soporte técnico del fabricante de su dispositivo Android para obtener una actualización más reciente.
	GooglePlay realiza una comprobación de los elementos esenciales para el buen funcionamiento de la aplicación, si su material no cumple con todos los criterios necesarios, rechazará la instalación	Utilice otro terminal Android
Imposible instalar la aplicación Thomview en mi dispositivo Apple	Su dispositivo dispone de una versión iOS demasiado antigua	Realice la actualización del sistema de su dispositivo
	Su dispositivo no es compatible.	Thomview es compatible a partir del iPhone 4, del iPad 2 y modelos más recientes
La aplicación se cuelga / tiene un bug	Un problema de configuración de la aplicación o de acceso a su(s) cámara(s) causa(n) un problema.	Desinstale la aplicación y vuelva a instalarla.
Fallo de la configuración de su cámara en Wi-Fi desde su teléfono inteligente o tableta	Conexión de la cámara demasiado lenta o se encuentra demasiado lejos de su acceso a internet	Acerque la cámara y el teléfono inteligente de la box / módem / enrutador.
	Teléfono inteligente / tableta conectado a una red WiFi no compatible	Asegúrese de que el teléfono inteligente / tableta esté conectado a una red 2,4 Ghz
La conexión a la cámara es imposible desde la red local	Problema de red / alimentación eléctrica	Compruebe sus conexiones de red y eléctrica de la cámara. Si su modelo de cámara dispone de un puerto ethernet y esta está conectada en WiFi, conecte temporalmente el cable de red entre la box / enrutador y la cámara.
	Problema de configuración de red	Controle la configuración de red de la cámara. Reinicie la cámara si ya no puede acceder a ella.

F - PREGUNTAS FRECUENTES

La conexión a la cámara es imposible desde internet 3G/4G, pero funciona desde la red local	Problema de configuración de red	Controle los ajustes de la instalación (box, enrutador, cortafuegos)
	Ajustes de vídeo inadecuados	Controle los ajustes de vídeo y descienda el cursor de calidad en caso necesario desde una conexión de red local.
	Flujo insuficiente en la conexión internet del teléfono inteligente / tableta o del domicilio	Asegúrese de disponer de una velocidad superior a 0,5 Mbits/s (subida y bajada) para la visualización con calidad mínima y 2 Mbits/s (envío y recepción) para una calidad HD máxima
La imagen es de mala calidad o está entrecortada	Ajustes de vídeo inadecuados	Controle los ajustes de vídeo y reduzca /aumente la calidad en caso necesario
La detección de movimiento se activa de forma intempestiva	Ajustes de detección de movimiento inadecuados	Reduzca la sensibilidad de la detección. Desplace la cámara.
No recibo notificación Push al detectarse un movimiento.	El modelo de la cámara es demasiado antiguo	La función push está disponible en las cámaras con un n.º de serie que empieza por: S/N: 2017xxxxx
	Ajustes de detección de movimiento inadecuados	Compruebe la configuración de la cámara, active el push en caso de alerta y ajuste la sensibilidad de detección
	La aplicación no está autorizada a mandar notificaciones push	Controle los derechos de sus aplicaciones en la configuración de confidencialidad en iOS o configuración de aplicaciones en Android
No recibo correo al detectarse un movimiento.	Ajustes de detección de movimiento inadecuados	Compruebe la configuración de la cámara, active el envío de correo en caso de alerta y ajuste la sensibilidad de detección
	Configuración de correo electrónico incorrecta	Compruebe con el proveedor de correo electrónico que los parámetros de configuración SMTP / Encriptado / Puerto son correctos
	Su buzón de correo electrónico no autoriza la cámara	Compruebe con su proveedor de correo electrónico los parámetros de seguridad y de acceso a su cuenta para autorizar a la cámara a usar la cuenta de correo electrónico
	Su buzón de correo electrónico clasifica automáticamente las alertas como correo no deseado o spam.	Configure los parámetros de recepción para que los correos electrónicos de la cámara no sean clasificados como dañinos.

G - INFORMACIÓN TÉCNICA Y LEGAL

1 - CARACTERÍSTICAS GENERALES

Cámara	
Alimentación	5 VCC 1 A
Interfaz de la red por cable	Ethernet 10/100, auto-MDIX, RJ45
Interfaz de red inalámbrica	IEEE 802.11b/g/n función WPS
Sensor óptico	1/4" CMOS - Ángulo de visión de 115°
Intensidad luminosa mínima	0 lux
Visión nocturna	Manual o automática Alcance: 8m
Teclas	Una tecla WPS / de reinicio
Compresión de vídeo	h.264
Resolución	Flujo principal: hasta 1280x720 píxeles Flujo secundario: hasta 320x240 píxeles
Imágenes por segundo	Hasta 30 con todas las resoluciones
Audio	Micrófono y altavoz integrados para comunicación audio bidireccional
Memoria	Ranura para tarjeta microSD (no suministrada)
Consumo	5W como máximo
Temperatura de uso y humedad	de 0 °C a 40 °C, del 20 % al 85 % de HR sin condensación Uso interior exclusivamente
Temperatura de almacenamiento y humedad	de -10 °C a 60 °C, del 0 % al 90 % de HR sin condensación

G - INFORMACIÓN TÉCNICA Y LEGAL

2 - GARANTÍA

- Este producto tiene una garantía de 2 años para las piezas y la mano de obra desde la fecha de la compra. Es obligatorio conservar el justificante de compra durante todo el periodo de la garantía.
- La garantía no cubre los daños causados por negligencia, golpes y accidentes.
- Ningún elemento de este producto debe abrirse o repararse si no es por el personal de la empresa AVIDSEN.
- Cualquier intervención en el aparato anulará la garantía.

3 - ASISTENCIA Y ASESORAMIENTO

- A pesar de todo el cuidado que hemos aportado al diseño de nuestros productos y a la realización de estas instrucciones, si encuentra dificultades durante la instalación del producto o tiene cualquier pregunta, le recomendamos encarecidamente que se ponga en contacto con nuestros especialistas que se encuentran a su disposición para asesorarle.
- En caso de problemas de funcionamiento durante la instalación o tras unos días de uso, debe ponerse en contacto con nosotros con la instalación delante para que nuestros técnicos diagnostiquen el origen del problema, ya que este seguramente se deba a un ajuste no adaptado o a una instalación no conforme. Si el problema procede del producto, el técnico le dará un número de expediente para la devolución a la tienda. Sin este número de expediente, la tienda tendrá derecho a rechazar el cambio del producto.

Póngase en contacto con los técnicos de nuestro servicio posventa en el:

Asistencia técnica: + 34 902 101 633
De lunes a jueves de 8:00 a 17:00 h y los viernes de 08:00 a 13:00 h.

4 - DEVOLUCIÓN DEL PRODUCTO - SPV

A pesar del cuidado aportado al diseño y a la fabricación de su producto, si éste debe ser devuelto al servicio posventa en nuestros locales, puede consultar la evolución de las intervenciones en nuestro sitio de Internet en la dirección siguiente: <http://sav.avidsen.com>

Avidsen se compromete a disponer de existencias de piezas de repuesto para este producto durante el periodo de la garantía contractual.

5 - DECLARACIÓN DE CONFORMIDAD CE

con la *directiva RED*

AVIDSEN declara que el equipo designado a continuación: Cámara IP WiFi 720p 512375 (DSC-353G)

cumple con la directiva 2014/53/UE y que su conformidad se ha evaluado según las normas vigentes:

EN 60950-1:2006+A11:2009+A1:2010+A12:2011+A2:2013
 EN301489-1V1.9.2
 EN301489-17V2.2.1
 EN300328V1.8.1

En Chambray les Tours
 21/03/2017

Alexandre Chaverot,
 Presidente



Consulte toda nuestra gama Thomson en

www.thomsonsecurity.eu

www.thomsonbox.eu

THOMSON es una marca de **TECHNICOLOR S.A.** usada bajo licencia por:

Avidsen France S.A.S - 32, rue Augustin Fresnel
37170 CHAMBRAY LES TOURS - Francia

512375

PT

Câmera IP Wi-Fi 720P HD

DSC 353G



HD

720p



Fonction
Ezlink



Pour/For :

Android 2.3 ou ultérieur, iOS 7.0 ou ultérieur
Android 2.3 or later, iOS 7.0 or later



ÍNDICE

<i>A - INSTRUÇÕES DE SEGURANÇA</i>	<i>05</i>
1 - PRECAUÇÕES DE UTILIZAÇÃO	05
2 - CONSERVAÇÃO E LIMPEZA	05
3 - RECICLAGEM	05
<i>B - DESCRIÇÃO DO PRODUTO</i>	<i>06</i>
1 - CONTEÚDO DO KIT	06
2 - CÂMARA	06
3 - ADAPTADOR DE CORRENTE	06
<i>C - INSTALAÇÃO</i>	<i>07</i>
1 - INSTALAÇÃO DA CÂMARA	07
2 - LIGAÇÃO DA CÂMARA	07
2.1 - Ligação sem fios: função EzLink	08
2.2 - Ligação sem fios: função WPS	09
2.3 - Ligação com fios	10
<i>D - CONFIGURAÇÃO E UTILIZAÇÃO</i>	<i>11</i>
1 - CONFIGURAÇÃO ATRAVÉS DE SMARTPHONE OU TABLET	11
2 - CONFIGURAÇÃO ATRAVÉS DO SOFTWARE THOMVIEW	13
3 - CONFIGURAÇÃO ATRAVÉS DO NAVEGADOR DE INTERNET	18

E - REINICIALIZAÇÃO ***20***

F - PERGUNTAS FREQUENTES ***20***

G - INFORMAÇÕES TÉCNICAS E LEGAIS ***22***

1 - CARACTERÍSTICAS GERAIS	22
2 - GARANTIA	23
3 - ASSISTÊNCIA E CONSELHOS	23
4 - DEVOLUÇÃO DO PRODUTO/ SPV	23
5 - DECLARAÇÃO DE CONFORMIDADE CE	23

A - INSTRUÇÕES DE SEGURANÇA

1 - PRECAUÇÕES DE UTILIZAÇÃO

- A câmara não deve ser instalada em locais onde o filtro da objetiva seja exposto a riscos ou sujidade.
- A câmara não está prevista para uma instalação no exterior, não instalar em condições extremas de humidade ou de temperatura.
- Não exponha a objetiva a luz directa do sol ou qualquer fonte de luz reflectida.
- Não multiplique os blocos de tomadas nem os cabos de extensão.
- Não instale o aparelho na proximidade de produtos químicos ácidos, de amoníaco ou de fontes de emissão de gases tóxicos.
- A instalação e a utilização da câmara deverá ser feita em conformidade com a legislação local.

2 - CONSERVAÇÃO E LIMPEZA

- Antes de qualquer trabalho de conservação, desligue o produto da corrente.
- Não limpe o produto com substâncias abrasivas ou corrosivas.
- Utilize um pano macio ligeiramente humedecido.
- Não pulverize com aerossóis, pois pode danificar o interior do produto.

3 - RECICLAGEM



Este logótipo significa que os aparelhos inutilizados não devem ser eliminados em conjunto com o lixo doméstico. As substâncias perigosas que poderão conter podem ser prejudiciais para a saúde e para o ambiente. Peça ao seu fornecedor que recolha estes aparelhos ou utilize os meios de recolha seletiva colocados à disposição pela sua autarquia.

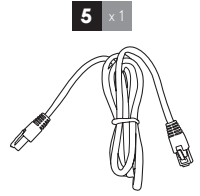
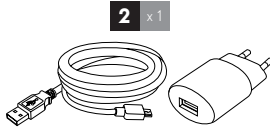
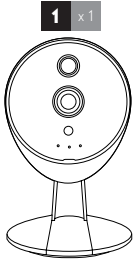

Pour en savoir plus :
www.quefairedemesdechets.fr

B - DESCRIÇÃO DO PRODUTO**1 - CONTEÚDO DO KIT**

- | | |
|---|---------------------------|
| 1 | Câmara |
| 2 | Adaptador de corrente |
| 3 | Buchas para fixação do pé |

- | | |
|---|---------------------------------------|
| 4 | Parafusos para fixação do pé |
| 5 | Cabo RJ45 para conexão com fio à rede |

2 - CÂMARA

Vista frontal

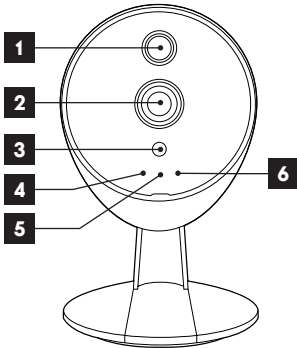

- | | |
|---|---|
| 1 | Iluminação infravermelha para visão noturna |
| 2 | Objetiva |
| 3 | Sensor de luminosidade |
| 4 | Indicador de alimentação |
| 5 | Microfone |
| 6 | Indicador de atividade da rede |

Vista traseira

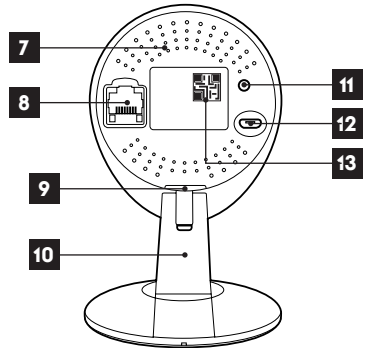

- | | |
|----|---|
| 7 | Altfalante |
| 8 | Tomada Ethernet para ligação à rede com fios |
| 9 | Ranhuira para cartão microSDHC (não fornecido) |
| 10 | Pé orientável para instalação em mesas, fixação na parede ou no teto |
| 11 | Botão de reposição/botão WPS para ligação rápida a uma rede Wi-Fi |
| 12 | Tomada de alimentação para cabo microUSB (fornecido) |
| 13 | Código QR a piscar com a aplicação ThomView para o controlo à distância através do smartphone |

3 - ADAPTADOR DE CORRENTE

O kit inclui um adaptador de corrente 230 Vac 50 Hz/USB e o cabo micro USB para a alimentação da câmara. Não utilizar outros modelos de alimentação sob risco de deteriorar a câmara e anular a garantia.

1 - INSTALAÇÃO DA CÂMARA

Antes de fixar a câmara à respetiva localização, recomenda-se a realização de testes de ligação.

- Fixe a câmara com a ajuda de parafusos e buchas apropriados ao tipo de suporte (os parafusos e buchas fornecidos são aconselháveis para paredes de material sólido).

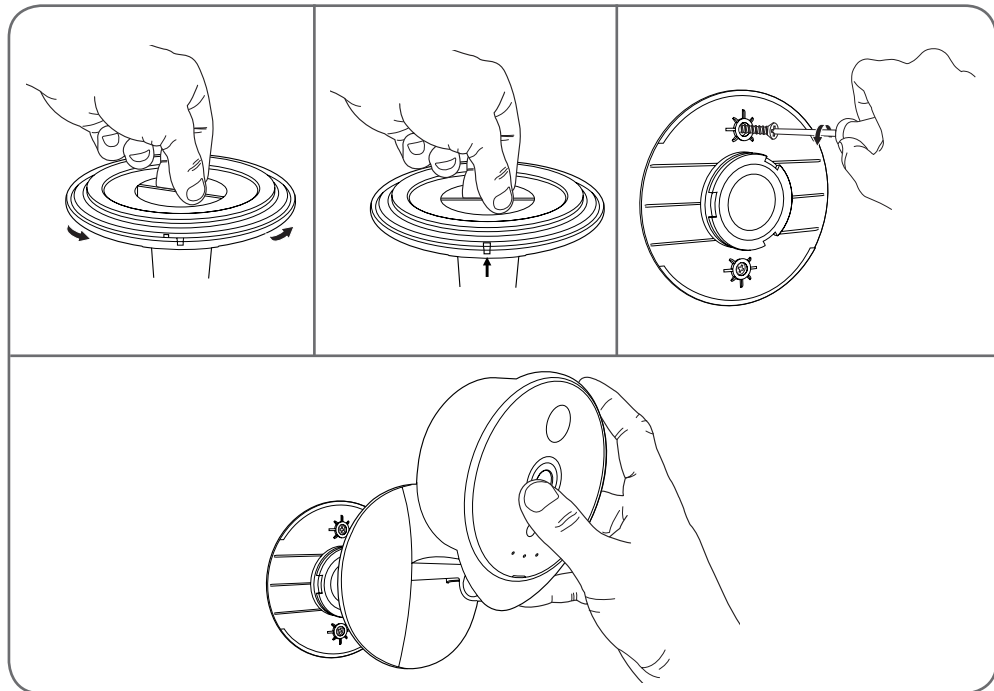

- Tenha cuidado para fixar a câmara com segurança de forma a evitar qualquer queda.

Nota: a câmara pode ser fixada virada para baixo. Os diferentes tipos de software e aplicações permitem virar a imagem obtida.

2 - LIGAÇÃO DA CÂMARA

- O acesso da câmara à rede e à Internet pode ser realizado através de uma ligação com fios por cabo de rede ou de uma ligação sem fios por Wi-Fi.
- Descarregue e instale no seu smartphone ou tablet a aplicação ThomView.

C - INSTALAÇÃO



- Crie uma conta de utilizador, clicando em « **Inscription** » (Registar), se tiver uma conta, inicie a sessão.

2.1 - LIGAÇÃO SEM FIOS: FUNÇÃO EZLINK

- A câmara está equipada com a função EzLink: se tiver um tablet ou smartphone Android ou iOS, a aplicação dedicada permite estabelecer ligação à câmara para indicar a rede Wi-Fi que deve ser utilizada.
- Descarregue e instale no seu smartphone ou tablet a aplicação ThomView.

Importante: para ser configurada através da função EzLink, a câmara deve utilizar o nome de utilizador e palavra-passe padrão. Reponha as definições da câmara, se necessário, premindo o botão "WPS/Reset" na parte traseira durante, pelo menos, 15 segundos.

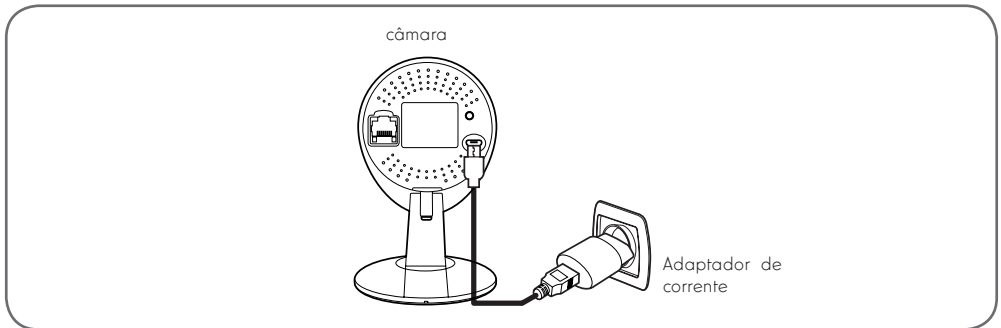

- Em seguida, ligue o seu smartphone ou tablet à rede Wi-Fi que a câmara deverá utilizar.

Nota importante: a câmara não é compatível com redes sem fios de frequência 5 GHz (rede Wi-Fi 802.11ac). Não ligue o seu smartphone ou tablet a uma rede desse tipo.

- Clique no ícone  para digitalizar o código QR que existe na câmara.

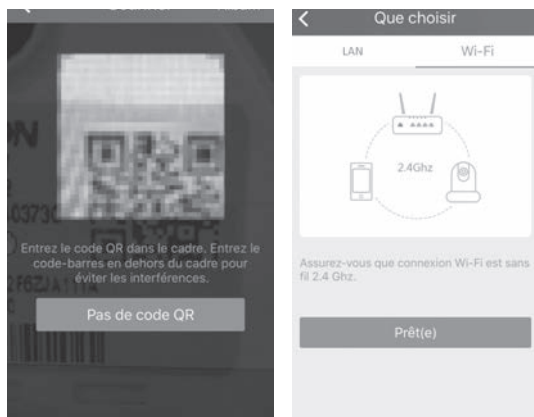

Após a leitura do código, o smartphone ou tablet solicita a escolha entre LAN e WiFi. Selecionar WiFi e premir em « **prêt(e)** » (pronto), inserir a chave da sua rede WiFi, para transmiti-la à câmara.

2.2 - CONEXÃO SEM FIO: FUNÇÃO WPS

Se a sua box ou router incluir a função WPS (Wi-Fi Protected Setup), poderá utilizar o botão WPS na parte traseira da câmara para uma ligação rápida à rede Wi-Fi. Consulte o manual de utilização do seu modem/router/box para saber se dispõe da função WPS, e como utilizá-la.

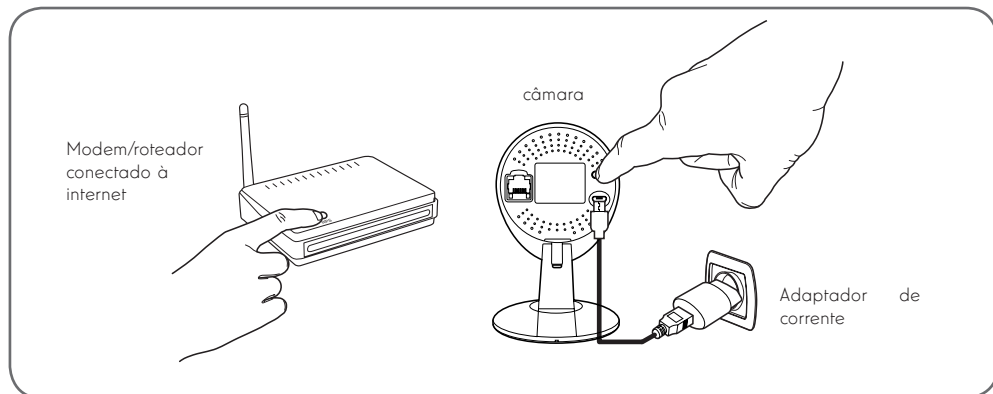

Clique no ícone  para digitalizar o código QR que existe na câmara. A câmara será automaticamente adicionada se estiver correctamente ligada à Internet.

ATENÇÃO: Se a câmara não for automaticamente adicionada, e se a aplicação solicitar a escolha entre LAN e WiFi, deverá verificar o acesso à Internet da câmara ou smartphone. Verifique a conexão da sua câmara, smartphone ou tablet e reinicialize a câmara pressionando mais de 15s o botão Reset.

C - INSTALAÇÃO

2.3 - LIGAÇÃO COM FIOS

Se não pretender utilizar uma ligação sem fios, ligue a câmara à Internet através de um cabo de rede RJ45.

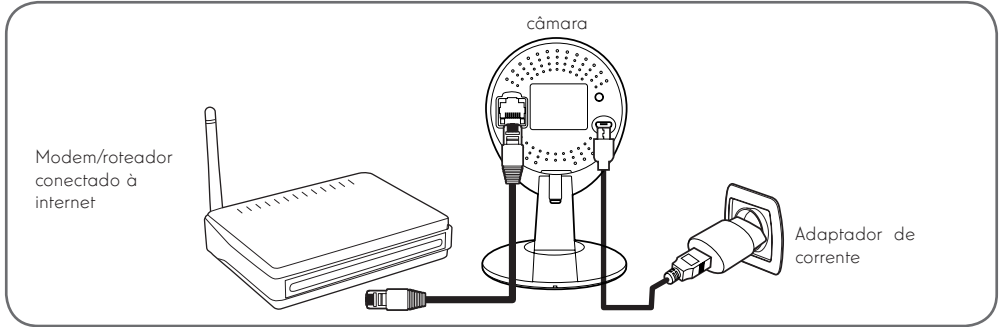

IMPORTANTE: Não conecte a sua câmara no seu computador. Isso não lhe fornecerá acesso à Internet.

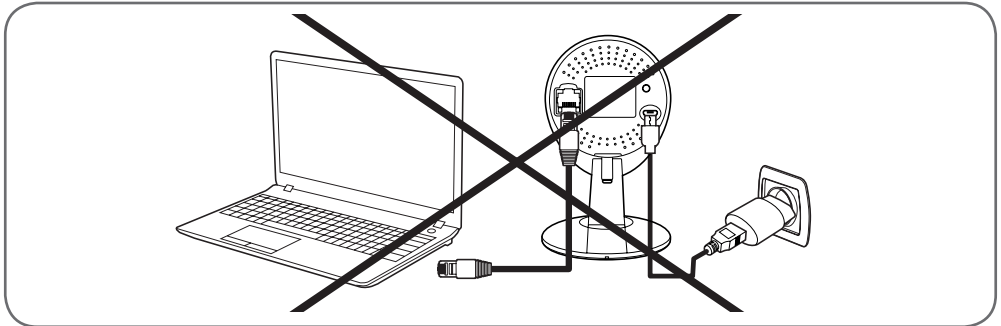

Na maioria dos casos, a câmara é imediatamente detetada pelo modem/roteador que lhe atribui um acesso à Internet. Após alguns segundos, o LED de atividade da rede da câmara pisca.

Clique no ícone ⊕ para digitalizar o código QR que existe na câmara. A câmara será automaticamente adicionada se estiver correctamente ligada à Internet.

ATENÇÃO: Se a câmara não for automaticamente adicionada, e se a aplicação solicitar a escolha entre LAN e WiFi, deverá verificar o acesso à Internet da câmara ou smartphone. Verifique a conexão da sua câmara, smartphone ou tablet e reinicialize a câmara pressionando mais de 15s o botão Reset.

Nota: se desejar utilizar a câmara em WiFi mas sem possibilidade de utilizar a função EzLink, utilize uma ligação com fios para poder passar a uma ligação sem fios.

1 - CONFIGURAÇÃO ATRAVÉS DE UM SMARTPHONE OU TABLET

Durante a primeira ligação com a aplicação ThomView , deverá substituir o nome de utilizador e a palavra-passe de ligação à câmara para garantir uma maior segurança:



Depois de alterar o nome de utilizador e a palavra-passe, a imagem da câmara aparece :

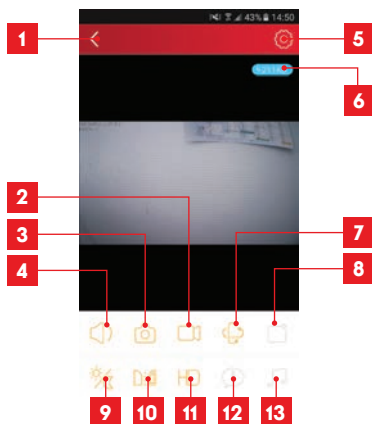

1	Voltar à lista das câmaras registadas
2	Execução/paragem de um registo (guardado no smartphone ou tablet)
3	Captura de fotografia (guardada no smartphone ou no tablet)
4	Ativação do microfone e/ou do altifalante da câmara (apenas em câmaras compatíveis)
5	Acesso aos ajustes da câmara
6	Débito atual
7	Acesso aos comandos de motor, zoom ótico, zoom numérico (apenas câmaras compatíveis)
8	Execução de uma patrulha (apenas câmaras compatíveis)
9	Configuração e acionamento da visão noturna)
10	Reversão/Inversão da imagem
11	Ajuste da qualidade da imagem
12	Não utilizado neste modelo
13	Não utilizado neste modelo

O ícone de acesso aos ajustes da câmara permite aceder à distância à configuração da câmara:

D - CONFIGURAÇÃO E UTILIZAÇÃO



10	Ajuste do volume da câmara (câmaras compatíveis unicamente)
11	Apresentação do nome e da hora na imagem da câmara
12	Ativação ou desativação dos indicadores de funcionamento da câmara (câmaras compatíveis unicamente)
13	Programação das faixas horárias de ativação da visão noturna, se não desejar utilizar a função automática
14	Permite alterar o nome de utilizador ou a palavra-passe de conexão à câmara.
15	Permite a eliminação da câmara da sua conta de utilizador.

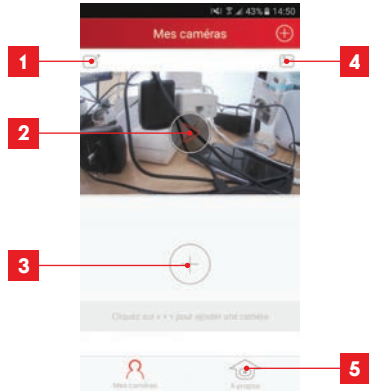

1	Informação da Câmara: visualização e alteração do nome inscrito na aplicação, visualização do UID da câmara e da conta de utilizador utilizada para se conectar.
2	Modelo e endereço MAC da câmara
3	Ajuste da hora da câmara
4	Ajustes de WiFi da câmara (se a câmara estiver a funcionar através de uma ligação com fios e desejar passar para uma ligação sem fios, poderá escolher e configurar a rede WiFi aqui)
5	Ajustes de deteção de movimento, de deteção de som (apenas câmaras compatíveis)
6	Permite a leitura de gravações vazias efectuadas no cartão microSD (não fornecido)
7	Não utilizado
8	Opção de apresentação das informações do cartão microSD (a instalar): espaço utilizado, espaço disponível e formatação
9	Configuração do e-mail para o envio de mensagens em caso de deteções

1	Nome de registo da câmara no software
2	Foto da imagem da câmara. O ícone ao centro inicia a imagem em direto da câmara
3	Adição de outra câmara na aplicação
4	Acesso às fotografias e vídeos capturados do smartphone ou tablet.
5	<ul style="list-style-type: none"> - Informação sobre a sua conta de utilizador Thomview. - Autorização de conexão por 3G/4G ou WiFi apenas - Gestão das notificações Push câmara por câmara (unicamente para modelo compatível)

D - CONFIGURAÇÃO E UTILIZAÇÃO

2 - CONFIGURAÇÃO ATRAVÉS DO SOFTWARE THOMVIEW

O software ThomView é compatível com PC e MacOS, permitindo configurar e gerir uma ou mais câmaras ligadas à mesma rede local. Permite, ainda, aceder à imagem da câmara à distância.

O software ThomView está disponível para download no nosso site:

http://www.thomsonsecurity.eu/infos.php?pfc_id=88#telechargements

• Instale e execute o software no seu computador:

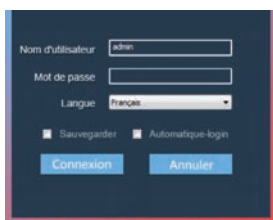

O software ThomView pede um nome de utilizador e uma palavra-passe de ligação. O nome de utilizador predefinido é **“admin”** e não existe palavra-passe.

Nota importante: este nome de utilizador e esta palavra-passe não são os da câmara. São específicos do software ThomView e permitem, por exemplo, impedir a execução do software por uma pessoa não autorizada.

A janela principal do software abre:

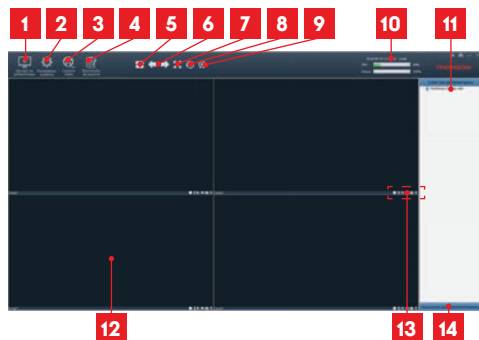

1	Adição de uma nova câmara	
2	Ajustes do software	
3	Acesso aos vídeos guardados no computador	
4	Acesso ao registo de operações realizadas no software	
5	Seleção do número de câmaras em simultâneo no ecrã	
6	Página anterior	Como o software pode gerir até 64 câmaras, estas setas permitem passar para as câmaras 5 a 8, 9 a 12, etc.
	Página seguinte	
7	Ativação do ecrã inteiro	
8	Execução de uma patrulha (apenas câmaras compatíveis)	
9	Interrupção da apresentação da imagem de todas as câmaras	
10	Data, hora atual, carga do processador e utilização do disco duro	
11	Lista de câmaras registadas no software	
12	Quadros das imagens das câmaras	
13	Comandos disponíveis para a câmara selecionada	
14	Apresentação dos comandos de orientação e zoom (apenas em câmaras compatíveis)	

Para adicionar a sua câmara, clique no ícone «Ajouter un périphérique» (Adicionar um periférico) no canto superior esquerdo:



D - CONFIGURAÇÃO E UTILIZAÇÃO

1	UID da câmara (código único indicado na câmara)
2	Nome de utilizador da câmara (por padrão, «admin»)
3	Tipo de dispositivo: selecione « THOMSON IPC »
4	Nome da câmara que vai aparecer no software (pode ser personalizado)
5	Ligação P2P: a selecionar para adicionar uma câmara por meio do respetivo UID. O UID de cada câmara é um código único com 20 ou 24 números e letras, indicado na própria câmara.
6	Endereço IP atual da câmara
7	Palavra-passe da câmara (por padrão não existe e pode ficar em branco)
8	Botão de teste das informações introduzidas: permite verificar a ligação, o nome de utilizador e a palavra-passe introduzidos
9	Endereço MAC atual da câmara
10	Porta de ligação da câmara (por padrão, 88)
11	Informações relacionadas com a câmara que está a ser adicionada
12	Botão que permite adicionar a câmara e apresenta as respetivas informações na parte superior da janela
13	Resultados de uma pesquisa de câmaras na rede a que o computador está ligado
14	Botão de pesquisa: procura as câmaras existentes na rede a que o computador está ligado

Executar as seguintes etapas para conectar facilmente a sua câmara:

- Selecione a caixa «**Connexion P2P**» (Ligação P2P).
- Clique no botão «**Recherche**» (Pesquisar) para procurar a câmara na rede a que o computador está ligado.
- Na lista de câmaras encontradas, clique naquela que pretende adicionar ao software. Os dados da parte superior da janela são preenchidos automaticamente quando seleciona uma câmara da lista.
- Se necessário, altere o Nome de utilizador e a palavra-passe da câmara (por padrão, o nome de utilizador é "admin" e o campo da palavra-passe deve ficar em branco).
- Clique em «**Vérification de la connexion**» (Verificação da ligação) para verificar a ligação da câmara e dos dados inseridos.
- Enfim, clique em «**Ajouter**» (Adicionar).

Durante a primeira ligação, a câmara vai imediatamente pedir para substituir o nome de utilizador e a palavra-passe de ligação à câmara para garantir uma maior segurança:

Depois de alterar o nome de utilizador e a palavra-passe, a câmara aparece na lista à direita do ecrã principal do software. Arraste a linha da câmara numa das janelas de visualização para apresentar a imagem:

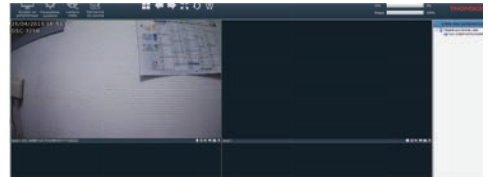

Nota: é possível associar uma câmara não ligada à rede a que o computador está ligado. No passo 3 acima, será necessário introduzir o UID da câmara: não estando na mesma rede, não poderá ser detetado nem preenchido automaticamente.

É possível aceder aos ajustes da câmara à distância. Para isso, clique com o botão direito do rato sobre o nome da câmara na lista (ou sobre a imagem apresentada) e, depois, em «**Paramètres caméra**» (Parâmetros da câmara):

D - CONFIGURAÇÃO E UTILIZAÇÃO

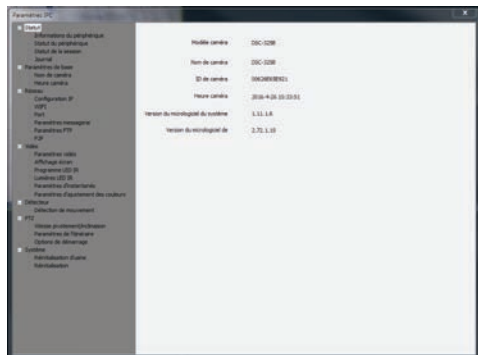

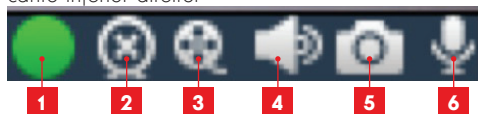

- **Menu Statut (Estado):** apresenta o estado atual da câmara, incluindo a versão do firmware, o nome de utilizador, as principais funções ativadas, as últimas operações efetuadas.
- **Paramètres de base (Parâmetros básicos):** permitem definir o nome e a hora da câmara que podem aparecer no vídeo gravado pela câmara.
- **Réseau (Rede):** permite o acesso aos ajustes da rede: configuração do IP, configuração do Wi-Fi com a possibilidade de passar a câmara de uma ligação com fios para uma ligação sem fios, portas utilizadas, configuração de alertas por e-mail, acesso a um servidor FTP, configuração de acesso plug and play.
- **Vidéo (Vídeo):** permite o acesso aos ajustes relacionados com a gestão do vídeo da câmara: resolução, número de imagens por segundo, funcionamento da visão noturna, configuração das fotografias tiradas pela câmara, ajustes de contraste, luminosidade, etc.
- **Détecteur (Detetor):** permite ativar e configurar a função de deteção de movimento e as ações a executar em caso de deteção de intrusos.
- **PTZ** (apenas para câmaras compatíveis): apresenta os ajustes relacionados com a gestão dos motores da câmara, se aplicável.
- **Système (Sistema):** permite repor a câmara a zero ou reiniciá-la.

Quando uma câmara envia a imagem para o ecrã, são apresentados comandos adicionais no canto inferior direito:



- 1 Este ícone indica a presença de registos no computador utilizado (branco quando está em pausa, verde quando foram efetuados registos programados/detetados/manuais)
- 2 Paragem da transmissão e fecho da imagem
- 3 Execução de um registo no disco do computador utilizado*
- 4 Ativação/desativação do microfone da câmara (apenas em câmaras com microfone incorporado, o computador deve ter colunas)
- 5 Captura de uma fotografia e gravação no disco do computador utilizado*
- 6 Ativação/desativação do altifalante da câmara (apenas em câmaras com altifalante incorporado, o computador deve ter microfone)

* Para que as funções de registo e de captura de fotografias estejam acessíveis, é necessário selecionar previamente o disco a utilizar. Clique no ícone de Parâmetros do sistema  para indicar ao software onde guardar as fotografias e os vídeos no disco do computador.

Para consultar estes registos no computador, clique no ícone Lecture vídeo (Leitura de vídeo)  :

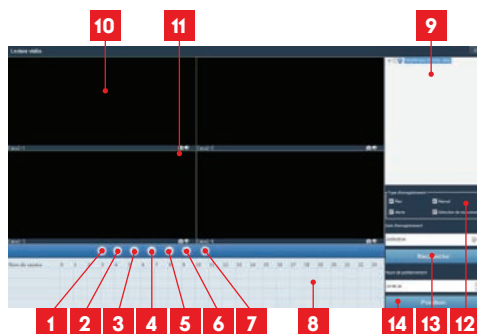

- | | | | |
|----|----------------------|---------------------------------------|--|
| 1 | | Abertura de ficheiro de vídeo externo | |
| 2 | | Avançar | |
| 3 | Controlos de leitura | Retroceder | |
| 4 | | Paragem na leitura | |
| 5 | | Avançar imagem a imagem | |
| 6 | | Abertura da leitura | |
| 7 | | Pausa | |
| 8 | | | |
| 9 | | | |
| 10 | | | |
| 11 | | | |
| 12 | | | |
| 13 | | | |
| 14 | | | |

D - CONFIGURAÇÃO E UTILIZAÇÃO

8	Dia em visualização: os intervalos de tempo coloridos indicam a existência de vídeos e as horas de início e de fim aproximadamente
9	Lista das câmaras para pesquisa: selecione as câmaras cujos registos pretende visualizar
10	Janelas de visualização: clique duas vezes para apresentar uma ou várias janelas e câmaras em simultâneo
11	Captura de fotografia a partir do vídeo atual e ativação/desativação do som
12	Tipo de acionamento: selecione o tipo de registo que procura: planeado (programado), manual, da deteção de movimento, de um alerta
13	Dia que pretende consultar
14	Posição: permite escolher uma hora exata para começar a ver o vídeo

Para procurar um vídeo e visualizá-lo:

- Selecione na lista das câmaras na parte superior à direita qual ou quais as câmaras que pretende visualizar.
- Na área «**type d'enregistrements**» (tipo de registo), indique o tipo de registos que pretende encontrar
- Na área «**date d'enregistrement**» (data do registo), indique o dia em que pretende procurar
- Clique em «**Recherche**» (Pesquisar): cada câmara é apresentada na parte inferior do ecrã. As áreas coloridas correspondem aos vídeos na memória do computador:

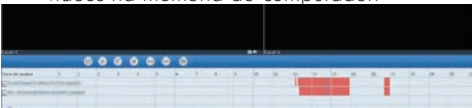

- Selecione, na parte inferior do ecrã, as câmaras que pretende visualizar
- Utilize os controlos de leitura para ler, avançar, recuar, ou utilize a área «**Positionner**» (Posicionar) para indicar a hora exata onde pretende colocar o cursor de leitura.

Para acionar o envio de um e-mail em caso de deteção de um movimento, irá precisar de 2 endereços de e-mail: o endereço do remetente que será utilizado pela câmara e o endereço que vai receber os alertas. A câmara utiliza o nome de utilizador e a palavra-passe do endereço expedidor para conectar-se e enviar o e-mail. A sua configuração depende do fornecedor de e-mail escolhido.

Nota: os 2 endereços de e-mail podem ser idênticos (assim, pode enviar uma mensagem para si mesmo).

Para este exemplo, utilizamos o **www.gmail.com** : **endereço-remetente@gmail.com** envia os alertas, **destinatário@gmail.com** recebe os alertas. Os dois endereços devem ser previamente criados.

Para programar os alertas por e-mail em caso de deteção de movimento, clique com o botão direito sobre uma câmara na lista de câmaras, na parte superior direita do ecrã principal, ou sobre a respetiva imagem no ecrã. Em seguida, selecione «**Paramètres caméra**» (Parâmetros da câmara). Em seguida, clique em «**Réseau**» (Rede), «**Paramètres messagerie**» (Parâmetros de mensagem):

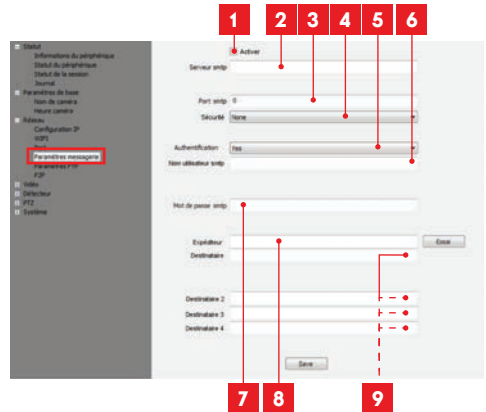

- 1 Seleccione a caixa « **Activer** » (Ativar) para ativar o envio de e-mails
- 2 **Serveur SMTP** (Servidor SMTP): depende do fornecedor de e-mail do endereço que envia o alerta. No nosso exemplo com gmail, **smtp.gmail.com**
- 3 **Port SMTP** (Porta SMTP): depende do fornecedor de e-mail do endereço que envia o alerta. No nosso exemplo com gmail, **465**
- 4 **Sécurité** (Segurança): segurança durante a ligação, associada ao fornecedor de e-mail. No nosso exemplo com gmail, **TLS**

D - CONFIGURAÇÃO E UTILIZAÇÃO

5	Authentication (Autenticação): indica se é necessário introduzir credenciais de acesso para enviar um e-mail. No nosso exemplo com gmail: Yes (Sim, ou seja, não é possível enviar e-mail a partir do gmail até que sejam introduzidas as credenciais de acesso à conta).
6	Nom utilisateur SMTP (Nome de utilizador SMTP): nome que deve inserir para se ligar à conta de e-mail que enviará os alertas. No nosso exemplo com gmail, é o endereço do remetente: adresse-envoi@gmail.com
7	Mot de passe SMTP (Palavra-passe SMTP): a palavra-passe de ligação que corresponde ao endereço adresse-envoi@gmail.com no nosso exemplo
8	Expéditeur (Remetente): volte a introduzir o endereço que enviará os alertas: adresse-envoi@gmail.com . Clique em « Test » (Teste) para verificar se os ajustes estão corretos e se a câmara conseguirá estabelecer ligação à conta de e-mail que introduziu para enviar os alertas.
9	Destinataire, etc (Destinatário, etc.): introduza aqui o(s) endereço(s) que vão receber os alertas. No nosso exemplo: destinataire@gmail.com

IMPORTANTE: Quando a configuração estiver terminada, não se esqueça de clicar em « **Save** » (Guardar) para validar os dados inseridos.

Nota : pouco importa o fornecedor de e-mails do destinatário, é o fornecedor do remetente que determina aquilo que deve ser inserido. Tenha cuidado, no entanto, e verifique que os alertas não são considerados «correio indesejável» na caixa do destinatário.

Atenção: certos fornecedores de serviços de e-mail não aceitarão que a câmara envie notificações sem a sua autorização. Consulte os parâmetros de segurança da sua caixa de e-mail para mais detalhes.

Informação: É inútil contactar a nossa assistência técnica para estes ajustes que dependem da sua caixa de e-mail. Para mais informações, entre em contato com o seu fornecedor de serviços de e-mail.

Quando esta configuração estiver terminada, a câmara saberá enviar e-mails. Agora é necessário explicar quando fazê-lo, ao clicar em « **Détection de mouvement** » (Deteção de movimento):

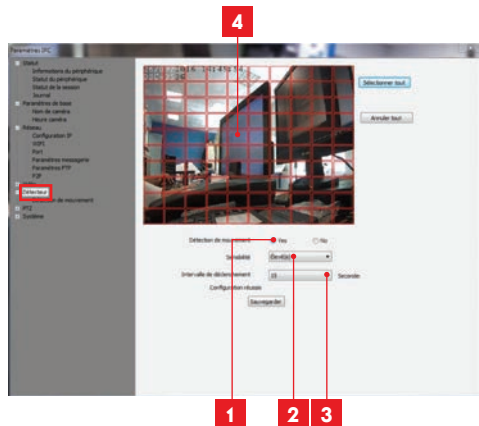

- 1 Seleccione « **Yes** » (Sim) para ativar a deteção de movimento e, em seguida, clique em « **Sauvegarder** » (Guardar) para acionar a grelha de área sobre a imagem.
- 2 **Sensibilité (Sensibilidade):** Se « **élevée** » (elevada), qualquer tipo de movimento acionará um alerta. Se « **minimum** » (mínima), apenas os corpos de grande dimensão acionarão um alerta (exemplo: uma pessoa, mas não uma folha que caia no campo de visão da câmara). Ajuste em função do campo de visão da câmara e da finalidade.
- 3 **Intervalle de déclenchement (Intervalo de acionamento):** pausa entre cada alerta, se o movimento acionado se prolongar
- 4 **Área de deteção:** a imagem da câmara aparece por trás de uma grelha. Se o movimento for detetado numa caixa vermelha, é acionado um alerta. Se o movimento for detetado numa caixa vazia, não é acionado um alerta. Clique em cada uma das casas para ativar (vermelho) ou desativar (vazia) para, por exemplo, não vigiar um vidro e evitar que qualquer coisa no exterior acione um alerta sem ser necessário.

IMPORTANTE: quando a configuração estiver terminada, não se esqueça de clicar em « **Sauvegarder** » (Guardar) na parte superior direita do ecrã para validar os dados inseridos.

A configuração está terminada. Em seguida, qualquer movimento em frente da câmara nas zonas e nas horas que especificou provocará o envio de um e-mail de alerta.

D - CONFIGURAÇÃO E UTILIZAÇÃO

3 - CONFIGURAÇÃO ATRAVÉS DO NAVEGADOR DE INTERNET

Atenção: as frequentes alterações de política dos principais programadores de navegadores Web, bem como as inúmeras configurações e versões possíveis, podem dificultar a configuração da câmara. Se possível, prefira a utilização de um smartphone, tablet ou software dedicado.

- Descarregar no nosso site a aplicação IP Camera Tool <http://www.thomsonsecurity.eu/docs.php?lang=FR&type=5&ref=512375>

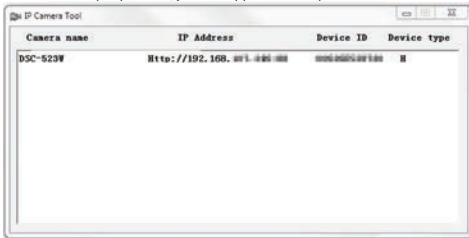

- A câmara é detetada na sua rede e o endereço IP é apresentado.
- Faça duplo clique no seu nome para abrir a configuração da câmara através do seu navegador de internet.

O seu navegador requer um módulo complementar para mostrar corretamente a imagem da sua câmara e solicitará a instalação deste módulo. Aceite para permitir ao navegador a exibição da imagem:

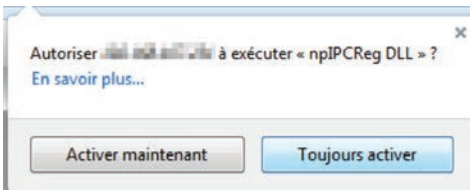

Nota: Dependendo do seu navegador, o procedimento pode variar, o princípio permanece idêntico: é necessário autorizar de maneira permanente a execução deste módulo para um funcionamento correcto da sua câmara no seu navegador.



Selecione o idioma de visualização e, em seguida, insira o nome de utilizador e a palavra-passe de ligação à câmara. O nome de utilizador predefinido é **admin** e o campo da palavra-passe pode ficar vazio. Durante a sua primeira conexão, a câmara vai imediatamente convidá-lo a substituir o nome de utilizador e a palavra-passe predefinidos para mais segurança:

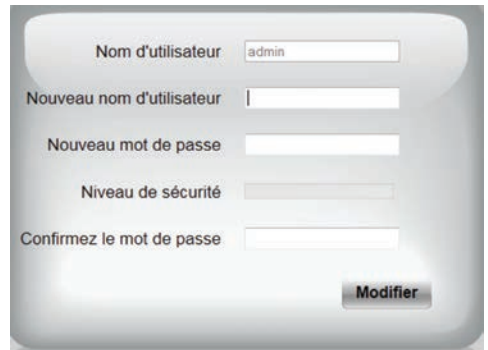

Depois de alterar o nome de utilizador e a palavra-passe, será solicitado que volte a estabelecer ligação.

Depois de inserir o novo nome de utilizador e a palavra-passe, a imagem da câmara é apresentada:

D - CONFIGURAÇÃO E UTILIZAÇÃO

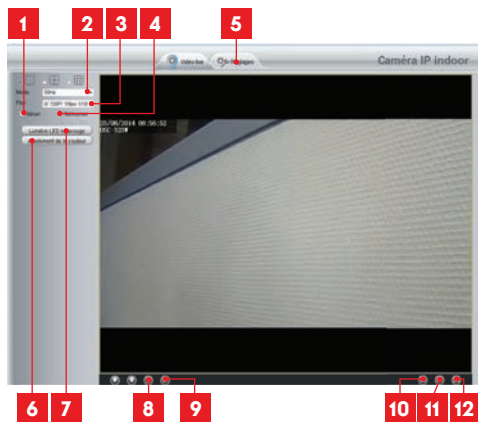

1	Inversão vertical da imagem
2	Antibrilho: se a luz da imagem for artificial, seleccione 50 Hz. Se for natural, seleccione « extérieur » (exterior).
3	Seleção rápida de qualidade e fluidez
4	Inversão horizontal da imagem
5	Separador de acesso à configuração da câmara
6	Ajustes de contraste, luminosidade, cor
7	Ativação manual da visão noturna
8	Ativação do microfone do computador se existir: permite falar através do altifalante da câmara
9	Ativação do microfone da câmara: permite ouvir enquanto visualiza as imagens da câmara
10	Captura de fotografias da imagem da câmara para o computador
11	Captura de vídeo da imagem da câmara para o computador
12	Apresentação da imagem em ecrã inteiro (duplo clique para reverter)

Aceda aos ajustes da câmara através do separador «**Réglages**» (Ajustes) na parte superior da janela:

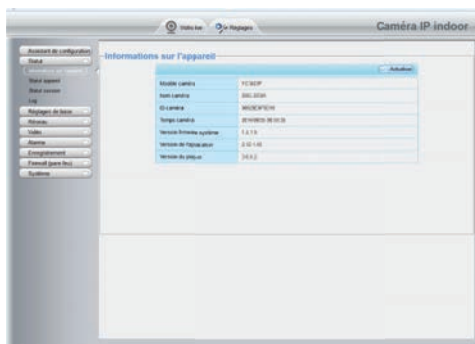

Aqui, encontrará as mesmas funções disponíveis no software ThomView. Consulte o parágrafo seguinte para conhecer cada uma delas.

ATENÇÃO: se utilizar um navegador para passar a câmara de uma rede com fios para uma rede sem fios, irá perder a ligação porque o endereço IP da câmara será alterado. Será necessário voltar a abrir a IP Camera Search Tool para detetar novamente a câmara.

E - REPOSIÇÃO

Em caso de problema ou perda dos nomes de utilizador, podem ser repostos os valores predefinidos da câmara. Para tal, premir durante 15 segundos a tecla WPS/Reset situada na parte traseira da câmara.

F - FAQ

Se o seu problema não estiver indicado abaixo, deve entrar em contacto com o serviço de apoio técnico.

Sintomas	Causas possíveis	Soluções
Não é possível instalar a aplicação Thomview no meu dispositivo Android	O dispositivo tem uma versão muito antiga ou incompatível de Android.	Entre em contato com a assistência técnica do fabricante do seu dispositivo Android para obter uma atualização recente.
	Google Play executa uma verificação dos elementos essenciais para o bom funcionamento da aplicação, se o seu dispositivo não responder a todos os critérios necessários, a instalação será recusada.	Utilize um outro dispositivo Android
Não é possível instalar a aplicação Thomview no meu dispositivo Apple	O seu dispositivo dispõe de uma versão muito antiga de iOS.	Efectue a atualização do sistema do seu dispositivo
	O seu dispositivo não é suportado.	A aplicação Thomview é compatível com o iPhone4, iPad2 e com modelos mais recentes
A aplicação apresenta falhas / erros	Tenho um problema de configuração da aplicação ou de acesso à(s) câmara(s).	Desinstale a aplicação e efectue uma nova instalação.
Falha ao configurar a câmara através da rede Wi-Fi a partir do seu smartphone ou tablet	Conexão da câmara muito lenta ou longe do seu ponto de acesso à Internet	Coloque a câmara e o smartphone perto do modem/router/box.
	Smartphone/tablet ligado a uma rede Wi-Fi não compatível	Certifique-se de que o smartphone/tablet está ligado a uma rede de 2,4 GHz
Impossível estabelecer ligação à câmara na rede local	Problema de rede/alimentação elétrica	Verifique a conexão à rede e as ligações elétricas da câmara. Se o seu modelo de câmara tiver uma porta Ethernet e se a câmara estiver ligada através da rede Wi-Fi, ligue temporariamente a câmara com o cabo de rede à box/router.
	Problema de configuração de rede	Controle a configuração da rede da sua câmara. Reinicialize a sua câmara se esta não estiver acessível.

A conexão à câmara é impossível através da Internet 3G/4G mas funciona através da rede local	Problema de configuração de rede	Controle os ajustes da sua instalação (box, router, firewall)
	Ajustes vídeo inadequados	Verifique as configurações de vídeo e, se necessário, abaixe o cursor de qualidade a partir de uma conexão LAN
	Fluxo insuficiente na ligação à Internet do smartphone / tablet ou no domicílio	Verifique se dispõe de um limite de banda superior a 0,5Mbits/seg (envio e recepção) para a visualização em baixa qualidade e 2 Mbits/seg (envio e recepção) para obter a melhor qualidade HD
A imagem é de má qualidade ou instável	Ajustes vídeo inadequados	Controle os ajustamentos do vídeo e aumente/reduza a qualidade se necessário
A deteção de movimento desencadeia registos de forma intempestiva	Ajustes de deteção de movimento inadequados	Diminua a sensibilidade da deteção. Mude a câmara para outra localização.
Não recebo notificações push após a deteção de movimento.	O modelo da sua câmara é muito antigo	A função push está disponível em câmaras cujo número de série começa com: S/N: 2017xxxxx
	Ajustes de deteção de movimento inadequados	Verifique a configuração da câmara, a ativação de notificações push em caso de alerta e a sensibilidade de deteção
	A aplicação não está autorizada a enviar notificações push	Verifique os direitos da sua aplicação nas configurações de privacidade no iOS ou nas configurações de aplicações Android
Não recebo nenhum e-mail após a deteção de movimento.	Ajustes de deteção de movimento inadequados	Verifique a configuração da câmara, a ativação do envio de e-mail em caso de alerta e a sensibilidade de deteção
	Configuração incorrecta de e-mail	Por favor, verifique com o seu provedor de e-mail se as definições de configuração SMTP / Encriptação / Porta estão corretas
	A sua caixa de correio eletrónico não autoriza a câmara	Verifique com o provedor de serviço de e-mail as configurações de acesso e de segurança da sua conta para permitir que a câmara utilize a sua conta de e-mail
	A sua caixa de e-mail envia automaticamente os alertas para a caixa de correio indesejado ou spam.	Queira configurar as definições de recepção para que os e-mails da sua câmara não sejam classificados como prejudiciais.

G - INFORMAÇÕES TÉCNICAS E LEGAIS

1 - CARACTERÍSTICAS GERAIS

Câmara	
Alimentação	5VDC 1A
Interface de rede com fios	Ethernet 10/100, auto-MDIX, RJ45
Interface rede sem fio	IEE 802.11b/g/n função WPS
Sensor ótico	1/4" CMOS - Ângulo de visão 115°
Intensidade luminosa mínima	0 lux
Visão de noite	Manual ou automática Alcance: 8m
Teclas	Um botão WPS/de reposição
Compressão vídeo	h.264
Resolução	Fluxo principal: até 1280x720 pixels Fluxo secundário: até 320x240 pixels
Imagens por segundo	Até 30 em todas as resoluções
Áudio	Microfone e altifalante integrados para comunicação áudio bidireccional
Memória	Ranhura para cartão microSD (não fornecido)
Consumo	5W máximo
Temperatura de utilização e humidade	0°C a 40°C, 20% a 85%RH sem condensação Uso exclusivamente interior
Temperatura de armazenamento e humidade	-10 °C a 60 °C, 0% a 90% RH sem condensação

2 - GARANTIA

- Este produto tem uma garantia de 2 anos, que abrange peças e mão-de-obra, a partir da data de compra. É imperativo que guarde uma prova de compra durante esse período de garantia.
- A garantia não cobre os danos causados por negligência, choques ou acidentes.
- Nenhum elemento deste produto deve ser aberto ou reparado por pessoas estranhas à empresa AVIDSEN.
- Qualquer intervenção no aparelho anulará a garantia.

3 - ASSISTÊNCIA E CONSELHOS

- Apesar de todo o cuidado empregue na criação dos nossos produtos e na redação deste manual, caso tenha dificuldades durante a instalação do seu produto ou quaisquer questões, é aconselhável contactar os nossos especialistas, que estão à sua disposição para o aconselhar.
- Caso verifique algum problema de funcionamento durante a instalação ou nos primeiros dias de utilização, é imperativo que entre em contacto conosco na presença da sua instalação para que um dos nossos técnicos faça um diagnóstico da origem do problema pois este dever-se-á, provavelmente, a um ajuste não adaptado ou a uma instalação sem conformidade. Se o problema for do produto, o técnico fornecer-lhe-á um número de dossiê para voltar à loja. Sem o número do dossiê, a loja pode recusar-se a fazer a troca do seu produto.

Contacte os técnicos do nosso serviço pós-venda através do:

Helpline : 707 45 11 45

De segunda a sexta-feira entre as 9h e as 13h e entre as 14h e as 18h.

4 - DEVOLUÇÃO DO PRODUTO - SPV

Apesar do cuidado dispensado na criação e fabrico do seu produto, caso seja necessário proceder à sua devolução ao nosso serviço de pós-venda, é possível consultar antecipadamente as intervenções no nosso sítio da Internet no seguinte endereço: <http://sav.avidсен.com>

A Avidsen compromete-se a manter um stock de peças sobressalentes para este produto durante o período de garantia contratual.

5 - DECLARAÇÃO DE CONFORMIDADE CE

Em conformidade com a Diretiva RED

A AVIDSEN declara que o equipamento indicado abaixo: Câmara IP Wi-Fi 720p 512375 (DSC-353G) Está em conformidade com a Diretiva 2014/53/UE e a sua conformidade foi avaliada segundo as normas em vigor:

EN 60950-1 :2006+A11 :2009+A1 :2010+A12 :2011+A2 :2013
 EN301489-1V1.9.2
 EN301489-17V2.2.1
 EN300328V1.8.1

Em Chambray les Tours
 21/03/17

Alexandre Chaverot,
 Presidente



Descubra a gama Thomson completa em

www.thomsonsecurity.eu

www.thomsonbox.eu

THOMSON é uma marca da **TECHNICOLOR S.A.** utilizada sob licença por:

Avidsen France S.A.S - 32 Rue Augustin Fresnel
37170 CHAMBRAY LES TOURS - France

512375

IT **Telecamera IP wireless 720P HD** DSC 353G



HD

720p



Fonction
Ezlink



Pour/For :

Android 2.3 ou ultérieur, iOS 7.0 ou ultérieur
Android 2.3 or later, iOS 7.0 or later



INDICE

<i>A - ISTRUZIONI DI SICUREZZA</i>	<i>05</i>
1 - PRECAUZIONI PER L'USO	05
2 - MANUTENZIONE E PULIZIA	05
3 - SMALTIMENTO	05
<i>B - DESCRIZIONE DEL PRODOTTO</i>	<i>06</i>
1 - CONTENUTO DEL KIT	06
2 - TELECAMERA	06
3 - ADATTATORE DI ALIMENTAZIONE	06
<i>C - INSTALLAZIONE</i>	<i>07</i>
1 - COME INSTALLARE LA TELECAMERA	07
2 - CONNESSIONE DELLA TELECAMERA	07
2.1 - Connessione senza fili: funzione EzLink	08
2.2 - Connessione senza fili: funzione WPS	09
2.3 - Connessione via cavo	10
<i>D - CONFIGURAZIONE E UTILIZZO</i>	<i>11</i>
1 - CONFIGURAZIONE TRAMITE SMARTPHONE O TABLET	11
2 - CONFIGURAZIONE TRAMITE IL SOFTWARE THOMVIEW	13
3 - CONFIGURAZIONE TRAMITE BROWSER INTERNET	18

<i>E - RESET</i>	<i>20</i>
-------------------------	------------------

<i>F - FAQ</i>	<i>20</i>
-----------------------	------------------

<i>G - NOTE TECNICHE E LEGALI</i>	<i>22</i>
--	------------------

1 - CARATTERISTICHE GENERALI	22
2 - GARANZIA	23
3 - ASSISTENZA E CONSIGLI	23
4 - RESO DEL PRODOTTO/SERVIZIO POST VENDITA	23
5 - DICHIARAZIONE DI CONFORMITÀ CE	23

A - ISTRUZIONI DI SICUREZZA

1 - PRECAUZIONI PER L'USO

- Non installare la telecamera in luoghi in cui il filtro dell'obiettivo potrebbe graffiarsi o sporcarsi.
- La telecamera non è destinata all'installazione all'esterno, né in condizioni di umidità o temperature estreme.
- Non esporre l'obiettivo della telecamera direttamente alla luce del sole o a fonti di luce riflessa.
- Non utilizzare più prese multiple e/o prolunghe.
- Non installare in prossimità di prodotti chimici acidi, ammoniaci o fonti di emissione di gas tossici.
- Installazione e utilizzo della telecamera devono rispettare le vigenti normative locali.

2 - MANUTENZIONE E PULIZIA

- Prima di qualunque intervento, scollegare il dispositivo dalla rete di alimentazione.
- Non pulire il prodotto con sostanze abrasive o corrosive.
- Utilizzare un semplice panno morbido leggermente inumidito.
- Per evitare di danneggiare le parti interne del dispositivo, non spruzzare direttamente su di esso prodotti per la pulizia contenuti in bombolette spray.

3 - SMALTIMENTO



Questo logo indica che i dispositivi non più utilizzabili non possono essere gettati nei normali contenitori per i rifiuti ordinari. Le sostanze tossiche che possono esservi contenute potrebbero, infatti, rappresentare un rischio per la salute e per l'ambiente. Tali dispositivi devono essere resi al proprio rivenditore oppure smaltiti secondo quanto stabilito dalle autorità locali.

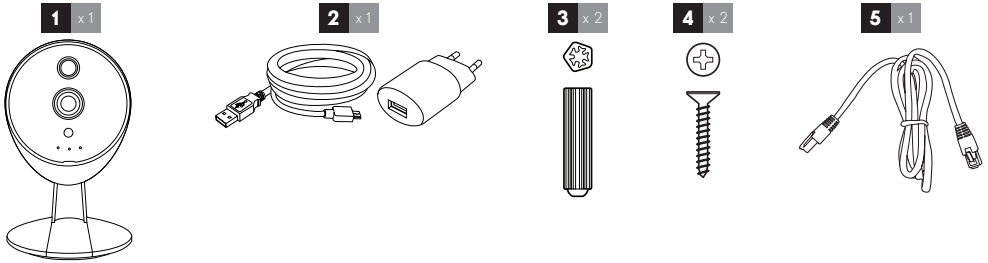

Pour en savoir plus :
www.quefairedemesdechets.fr

B - DESCRIZIONE DEL PRODOTTO**1 - CONTENUTO DEL KIT**

- | | |
|---|---------------------------------|
| 1 | Telecamera |
| 2 | Adattatore di alimentazione |
| 3 | Tasselli per fissaggio supporto |

- | | |
|---|--|
| 4 | Viti per fissaggio del piede |
| 5 | Cavo RJ45 per connessione alla rete via cavo |

2 - TELECAMERA

Vista anteriore

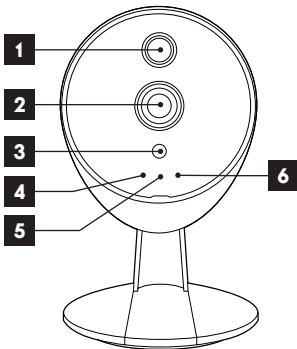

- | | |
|---|--|
| 1 | Luce a infrarossi per visione notturna |
| 2 | Obiettivo |
| 3 | Sensore di luminosità |
| 4 | Spia di alimentazione |
| 5 | Microfono |
| 6 | Spia di stato della rete |
| 7 | Altoparlante |
| 8 | Presca Ethernet per connessione alla rete via cavo |

Vista posteriore

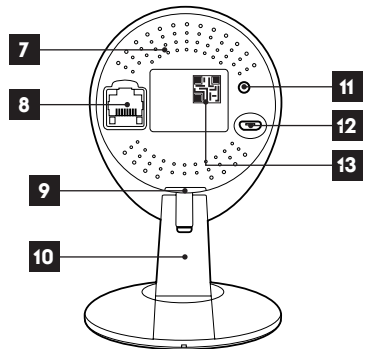

- | | |
|----|---|
| 9 | Alloggiamento scheda memoria microSDHC (non fornita) |
| 10 | Supporto orientabile per installazione murale, su tavolo o su soffitto |
| 11 | Pulsante di reset/pulsante WPS per connessione rapida alla rete senza fili |
| 12 | Presca di alimentazione per il cavo micro-USB in dotazione |
| 13 | Codice QR da leggere con l'app ThomView per controllo a distanza tramite smartphone |

3 - ADATTATORE DI ALIMENTAZIONE

Un adattatore di alimentazione 230 V AC 50 Hz / USB e il suo cavo micro-USB sono inclusi nel kit per consentire l'alimentazione della telecamera. Non utilizzare nessun'altra sorgente di alimentazione per evitare il rischio di danni alla telecamera e l'annullamento della garanzia.

1 - COME INSTALLARE LA TELECAMERA

Prima di fissare la telecamera nella sua collocazione definitiva, si consiglia di verificare il funzionamento della connessione.

- Fissare la telecamera usando viti e tasselli adatti al tipo di supporto (le viti e i tasselli forniti sono adatti per l'uso su muri pieni).

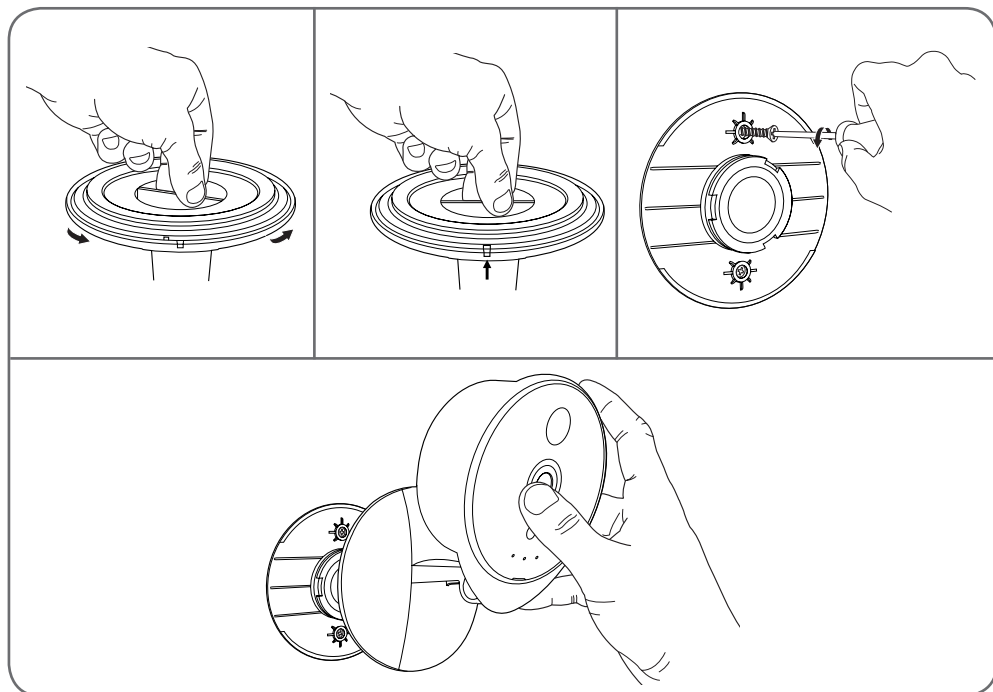

- Assicurarsi che la telecamera sia saldamente fissata in modo da prevenire eventuali rischi di caduta.

N.B.: la telecamera può essere fissata a testa in giù: software e applicazioni possono capovolgere l'immagine ripresa.

2 - CONNESSIONE DELLA TELECAMERA

- L'accesso della telecamera alla rete e a Internet può avvenire tramite connessione via cavo di rete oppure connessione senza fili.
- Scaricare e installare sul proprio smartphone o tablet l'applicazione ThomView.

C - INSTALLAZIONE



- Creare un account utente toccando "**Inscription**" (Iscrizione). Se invece si dispone già di un account utente, eseguire l'accesso.

2.1 - CONNESSIONE SENZA FILI: FUNZIONE EZLINK

- La telecamera è dotata di funzione EzLink: se si dispone di un tablet o di uno smartphone Android o iOS, l'applicazione dedicata consente di connettersi alla telecamera semplicemente indicando quale rete senza fili utilizzare.
- Scaricare e installare sul proprio smartphone o tablet l'applicazione ThomView.

Importante: per essere configurata tramite la funzione EzLink, la telecamera deve utilizzare il nome utente e la password di default. Reinizializzare la telecamera se necessario e mantenere premuto il tasto " WPS/ Reset " sul retro per almeno 15 secondi.

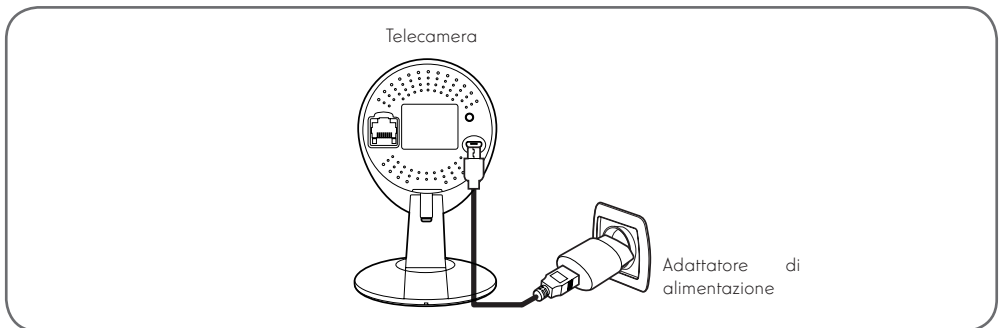

- Collegare lo smartphone o tablet alla rete senza fili che la telecamera dovrà utilizzare.

Importante: la telecamera non è compatibile con reti wireless con frequenza di 5 GHz (reti wireless 802.11ac). Non collegare lo smartphone o tablet a una rete di questo tipo.

- Toccare l'icona ⊕ e leggere il codice QR presente sulla telecamera.

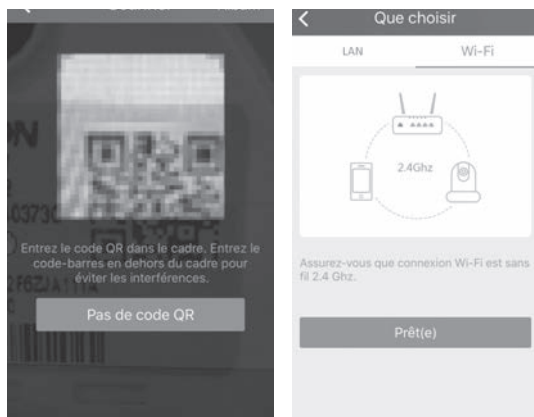

Dopo aver letto il codice, lo smartphone/tablet richiede di scegliere tra rete LAN e Wi-Fi. Selezionare Wi-Fi, toccare "**prêt(e)**" (Pronto/a) e immettere la chiave della rete senza fili alla quale si è connessi, in modo da poterla trasmettere alla telecamera.

2.2 - CONNESSIONE SENZA FILI: FUNZIONE WPS

Se il modem/router dispone della funzione WPS (Wi-Fi Protected Setup), è possibile utilizzare il pulsante WPS/reset che si trova nella parte inferiore della telecamera per effettuare la connessione rapida alla rete senza fili. Consultare il manuale d'uso del modem/router per verificare la disponibilità della funzione WPS e le relative modalità di utilizzo.

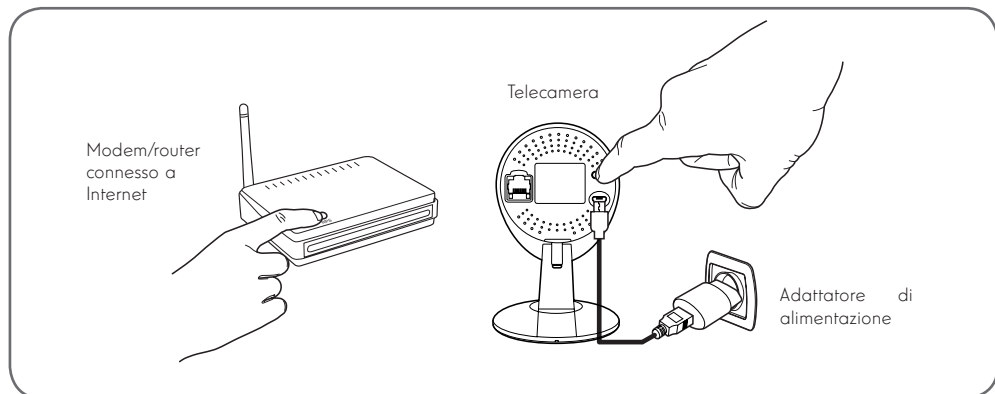

Toccare l'icona ⊕ e leggere il codice QR presente sulla telecamera. Se la telecamera è correttamente connessa a Internet, sarà aggiunta automaticamente.

ATTENZIONE: Se la telecamera non viene aggiunta automaticamente e l'applicazione chiede di scegliere tra rete LAN e rete senza fili, la telecamera o lo smartphone/tablet hanno problemi di accesso a Internet. Controllare che la telecamera e lo smartphone/tablet siano connessi e, eventualmente, resettare la telecamera tenendo premuto il pulsante Reset per più di 15s.

C - INSTALLAZIONE

2.3 - CONNESSIONE VIA CAVO

Se non si desidera utilizzare una connessione wireless, collegare la telecamera a Internet utilizzando un cavo di rete RJ45.

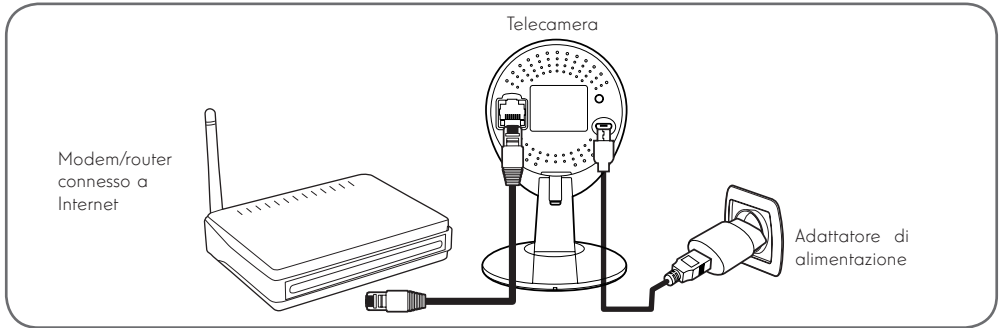

IMPORTANTE: non collegare la telecamera al computer. Il computer non può fornirle accesso a Internet.

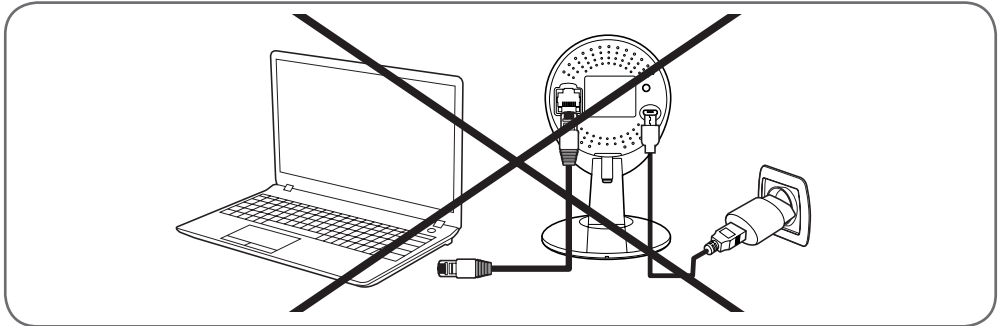

Nella maggior parte dei casi, la telecamera viene subito rilevata dal modem/router e le viene automaticamente attribuito accesso a Internet. Dopo pochi secondi il LED di stato della rete sulla telecamera lampeggia.

Toccare l'icona  e leggere il codice QR presente sulla telecamera. Se la telecamera è correttamente connessa a Internet, sarà aggiunta automaticamente.

ATTENZIONE: Se la telecamera non viene aggiunta automaticamente e l'applicazione chiede di scegliere tra rete LAN e rete senza fili, la telecamera o lo smartphone/tablet hanno problemi di accesso a Internet. Controllare che la telecamera e lo smartphone/tablet siano connessi e, eventualmente, resettare la telecamera tenendo premuto il pulsante Reset per più di 15s.

N.B.: se si desidera utilizzare il dispositivo con una rete senza fili, ma non è possibile utilizzare la funzione EzLink, effettuare la messa in servizio della telecamera con una connessione via cavo, per poi passare alla connessione wireless.

1 - CONFIGURAZIONE TRAMITE SMARTPHONE O TABLET

Quando ci si connette per la prima volta alla telecamera usando l'applicazione ThomView , per garantire una maggiore sicurezza, l'utente viene invitato a cambiare nome utente e password di connessione della telecamera:

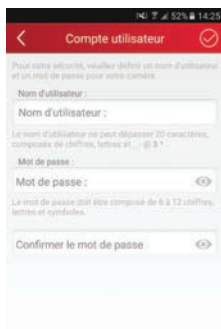

Una volta modificati nome utente e password, il sistema avvia la ripresa in diretta:

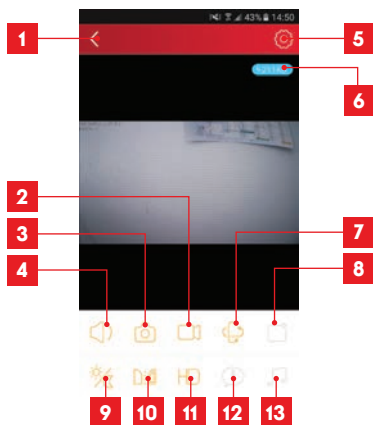

1	Torna all'elenco delle telecamere registrate
2	Avvio/arresto di una registrazione (memorizzata sul telefono o tablet)
3	Scatto di una foto (memorizzata sul telefono o il tablet)
4	Attivazione del microfono e/o altoparlante della telecamera (solo telecamere compatibili)
5	Accesso alle impostazioni della telecamera
6	Velocità attuale
7	Accesso ai comandi di motore, zoom ottico, zoom digitale (solo telecamere compatibili)
8	Avvio di una pattuglia (solo telecamere compatibili)
9	Configurazione e attivazione della visione notturna
10	Capovolgimento orizzontale/verticale dell'immagine
11	Regolazione della qualità dell'immagine
12	Non utilizzato su questo modello
13	Non utilizzato su questo modello

L'icona per accedere alle impostazioni della telecamera permette di accedere da remoto alla configurazione della telecamera:

D - CONFIGURAZIONE E UTILIZZO



10	Regolazione del volume della telecamera (solo telecamere compatibili)
11	Sovrimpresione di nome e ora nell'immagine ripresa dalla telecamera
12	Attivazione o disattivazione delle spie di funzionamento della telecamera (solo telecamere compatibili)
13	Programmazione delle fasce orarie di accensione della visione notturna (se non si desidera utilizzare la funzione automatica)
14	Permette di modificare nome utente e password di connessione alla telecamera
15	Permette di rimuovere la telecamera dall'account utente.

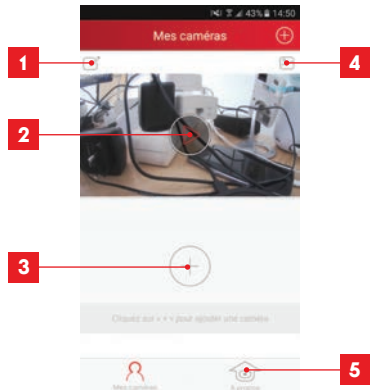

1	Informazioni sulla telecamera: visualizzazione e modifica del nome nell'applicazione, visualizzazione dell'UID della telecamera e dell'account utente utilizzato per connettersi alla stessa.
2	Modello e indirizzo MAC della telecamera
3	Impostazione dell'orologio della telecamera
4	Impostazioni Wi-Fi della telecamera (se la telecamera è stata messa in servizio tramite connessione via cavo e si desidera passare a una connessione wireless, scegliere e configurare la rete senza fili qui)
5	Impostazioni del rilevamento di movimento, del rilevamento di suoni (solo telecamere compatibili)
6	Permette di riprodurre i video salvati nella scheda microSD (non inclusa)
7	Non utilizzato
8	Visualizzazione delle informazioni della scheda microSD (se presente): spazio occupato, spazio libero, formattazione
9	Configurazione e-mail per l'invio di messaggi in caso di rilevamento di movimenti

1	Nome con il quale la telecamera è registrata nell'applicazione
2	Foto dell'immagine della telecamera L'icona al centro permette di visualizzare le immagini riprese in diretta dalla telecamera
3	Aggiunta di una nuova telecamera nell'applicazione
4	Accesso alle foto scattate e ai video registrati a partire dallo smartphone/tablet
5	<ul style="list-style-type: none"> - Informazioni sull'account utente Thomview. - Autorizzazione della connessione alla rete 3G/4G o alle sole reti senza fili. - Gestione delle notifiche Push telecamera per telecamera (solo modelli compatibili)

2 - CONFIGURAZIONE TRAMITE IL SOFTWARE THOMVIEW

Il software ThomView compatibile con PC e MacOS permette la configurazione e gestione di più telecamere connesse alla stessa rete locale. Su un'altra rete, consente accesso in remoto alla ripresa della telecamera.

Il software ThomView può essere scaricato sul nostro sito internet:

http://www.thomsonsecurity.eu/infos.php?pf_c_id=88#telechargements

- Installare il software sul computer e avviarlo:

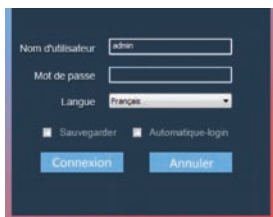

Il software ThomView richiede nome utente e password di connessione: il nome utente predefinito è "admin" e non c'è nessuna password.

Importante: questo nome utente e questa password non sono quelli della telecamera. Sono specifici per il software ThomView e impediscono, per esempio, che una persona non autorizzata possa interrompere l'esecuzione del software.

Si apre la finestra principale del software:

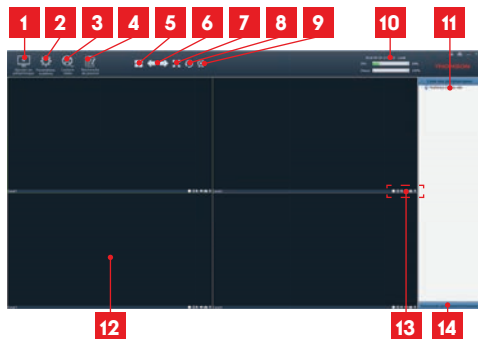

1	Aggiunta di una nuova telecamera	
2	Impostazioni del software	
3	Accesso ai video memorizzati nel computer	
4	Accesso alla cronologia delle operazioni eseguite sul software	
5	Scelta del numero di telecamere contemporaneamente sullo schermo	
6	P a g i n a precedente	Il software può gestire fino a 64 telecamere, queste frecce permettono di passare alle camere da 5 a 8, poi da 9 a 12, e così via.
	Pagina successiva	
7	Passaggio allo schermo intero	
8	Avvio di una pattuglia (solo telecamere compatibili)	
9	Disattivazione della visualizzazione delle immagini riprese da tutte le telecamere	
10	Data, ora corrente, utilizzo del processore e utilizzo del disco rigido	
11	Elenco delle telecamere registrate nel software	
12	Riquadri di visualizzazione delle immagini delle telecamere	
13	Comandi disponibili per la telecamera selezionata	
14	Visualizzazione dei comandi di orientamento e zoom (solo telecamere compatibili)	

Per aggiungere la telecamera, cliccare sull'icona "Ajouter un périphérique" (Aggiungi periferica) in alto a sinistra:



D - CONFIGURAZIONE E UTILIZZO

1	UID della telecamera (codice univoco indicato sulla telecamera)
2	Nome utente della telecamera (predefinito: "admin")
3	Tipo di dispositivo: selezionare " THOMSON IPC "
4	Nome con cui la telecamera appare nel software (impostato dall'utente)
5	Connessione P2P: applicare un segno di spunta se si desidera aggiungere una telecamera tramite il relativo codice UID. L'identificativo UID delle singole telecamere è un codice unico a 20 o 24 caratteri alfanumerici riportato direttamente sulla telecamera.
6	Indirizzo IP corrente della telecamera
7	Password della telecamera (nessuna password predefinita; lasciare il campo vuoto)
8	Pulsante di verifica delle informazioni inserite: consente di verificare la connessione, il nome utente e la password inseriti
9	Indirizzo MAC attuale della telecamera
10	Porta di connessione della telecamera (porta predefinita: 88)
11	Informazioni relative alla telecamera che si sta aggiungendo
12	Pulsante che permette di aggiungere la telecamera le cui informazioni sono visualizzate nella parte superiore della finestra
13	Risultati della ricerca delle telecamere sulla rete a cui è collegato il computer
14	Pulsante di ricerca: cerca la presenza di telecamere nella rete a cui è collegato il computer

Procedere con i passaggi successivi per connettere la telecamera:

- Spuntare la casella "**Connexion P2P**" (Connessione P2P).
- Cliccare sul pulsante "**Recherche**" (Cerca) per rilevare la telecamera sulla rete a cui è connesso il computer.
- Nell'elenco delle telecamere rilevate, cliccare su quella che si desidera aggiungere nel software. I parametri nella parte superiore della finestra sono compilati automaticamente quando si seleziona una telecamera dall'elenco dei dispositivi individuati.
- Se necessario, modificare il Nome utente e la password per la connessione alla telecamera (il nome utente predefinito è "admin", mentre il campo password deve essere lasciato vuoto).

- Cliccare su "**Vérification de la connexion**" (Verifica connessione) per verificare la connessione della telecamera e i dati inseriti.
- Infine cliccare su "**Ajouter**" (Aggiungi).

Al momento della prima connessione alla telecamera e per garantire una maggiore sicurezza l'utente viene invitato a cambiare il nome utente e la password di accesso alla telecamera:

Una volta modificati nome utente e password, la telecamera appare nell'elenco sulla destra della schermata principale del software. Trascinare la linea della telecamera in una delle finestre per visualizzare l'immagine:

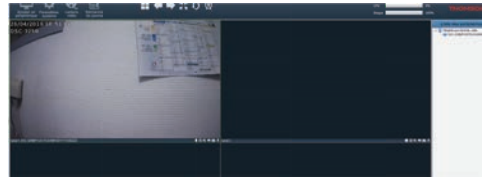

N.B.: è possibile associare una telecamera non presente nella rete a cui è collegato il computer. In questo caso, al punto 3 di cui sopra, sarà necessario inserire manualmente il codice identificativo UID della telecamera: non essendo questa presente sulla rete, i dati non possono essere rilevati e inseriti in automatico.

Tutte impostazioni della telecamera sono accessibili da remoto cliccando con il tasto destro del mouse sul nome della telecamera all'interno dell'elenco (oppure sull'immagine visualizzata dalla telecamera stessa) e poi cliccando su "**Paramètres caméra**" (Impostazioni della telecamera):

D - CONFIGURAZIONE E UTILIZZO

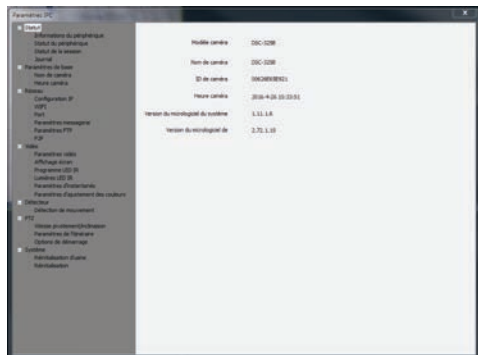

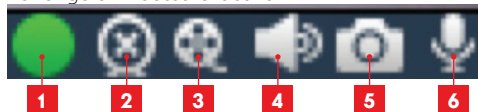

- **Menu "Statut"** (Menu stato): indica lo stato attuale della telecamera: versione del firmware, ID, principali funzioni attivate, ultime operazioni effettuate.
- **"Paramètres de base" (Parametri di base)**: permette di definire il nome della telecamera e impostare l'ora da far comparire nel video.
- **"Réseau" (Rete)**: dà accesso a tutte le impostazioni relative all'utilizzo della rete: configurazione IP, configurazione Wi-Fi con possibilità di far passare la telecamera da una connessione via cavo a una connessione wireless, porte utilizzate, configurazione degli allarmi via e-mail, accesso a server FTP, configurazione dell'accesso plug and play.
- **Vidéo (Video)**: consente di accedere a tutte le impostazioni relative alla gestione video della telecamera: risoluzione, numero di fotogrammi al secondo, funzionamento della visione notturna, configurazione delle foto scattate dalla telecamera, impostazioni di contrasto, luminosità, ecc.
- **Détecteur (Rilevatore)**: qui è possibile attivare e configurare la funzione di rilevamento del movimento e le azioni da attuare se viene rilevato un intruso.
- **PTZ** (solo telecamere compatibili) raccoglie le impostazioni relative alla gestione dei motori della telecamera, se questa ne è dotata.
- **Système (Sistema)**: permette di resettare o riavviare la telecamera.

Quando una telecamera trasmette la sua ripresa allo schermo, controlli aggiuntivi vengono visualizzati nell'angolo in basso a destra:



1	Questa icona indica la presenza di registrazioni sul computer utilizzato (bianco a riposo, verde se sono presenti registrazioni programmate/in seguito a rilevamento/manuali)
2	Interruzione della ripresa e arresto dell'immagine
3	Avvio riproduzione di una registrazione memorizzata sul disco rigido del computer in uso*
4	Attivazione/disattivazione del microfono della telecamera (solo telecamere dotate di microfono, il computer deve essere dotato di altoparlanti)
5	Foto e salvataggio della stessa sul disco rigido del computer in uso*
6	Attivazione/disattivazione dell'altoparlante della telecamera (solo telecamere dotate di altoparlante, il computer deve essere dotato di microfono)

* Per rendere accessibili le funzioni di registrazione e di scatto di foto è necessario prima specificare il disco da utilizzare. Cliccare sull'icona parametri di sistema  per indicare al software dove salvare foto e video sul disco rigido del computer.

Per visualizzare le registrazioni video presenti sul computer, cliccare sull'icona di riproduzione video .

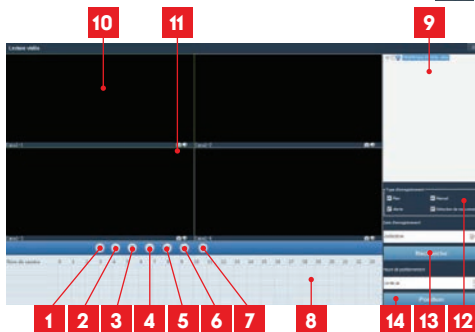

1	Apertura di un file video esterno	
2	Scorrimto rapido in avanti	
3	Scorrimto rapido all'indietro	
4	Comandi riproduzione	Arresto della riproduzione
5		Avanzamento fotogramma per fotogramma
6	Avvio della riproduzione	
7	Pausa	

D - CONFIGURAZIONE E UTILIZZO

8	Giorno in corso di visualizzazione: gli intervalli di tempo colorati indicano la presenza di video e il loro orario approssimativo di inizio e di fine
9	Elenco delle telecamere per la ricerca: selezionare le telecamere di cui si desidera visualizzare le registrazioni
10	Finestra di visualizzazione: fare doppio clic per visualizzare una o più finestre e telecamere contemporaneamente
11	Cattura di un'immagine dal video in corso di riproduzione e attivazione/disattivazione del suono
12	Tipo di attivazione: scegliere il tipo di registrazione da cercare: piano (programma), manuale, rilevamento di movimento, allarme generale
13	Giorno che si desidera consultare
14	Posizione: consente di inserire l'ora precisa a cui far partire il video

Per cercare un video e consultarlo:

- Spuntare nell'elenco delle telecamere in alto a destra la o le telecamere che si desidera consultare.
- Nell'area **"type d'enregistrements"** (tipo di registrazione), specificare il tipo di registrazione che si desidera cercare
- Nell'area **"date d'enregistrement"** (data di registrazione), indicare il giorno che si desidera consultare
- Cliccare su **"Recherche"** (Cerca): tutte le telecamere sono elencate nella parte inferiore dello schermo. Le zone colorate corrispondono ai video nella memoria del computer:

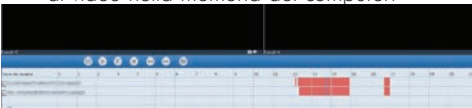

- Spuntare in basso nello schermo le telecamere di cui si desidera vedere i video
- Utilizzare i comandi di riproduzione per riprodurre, andare avanti, tornare indietro oppure utilizzare l'area **"Positionner"** (Posiziona) per indicare con precisione a che ora collocare l'indicatore di riproduzione.

La funzione di allarme via e-mail in seguito al rilevamento di movimenti richiede la disponibilità di 2 indirizzi e-mail: un indirizzo che la telecamera impiega per l'invio degli allarmi e un secondo indirizzo da utilizzare come destinatario degli

stessi. La telecamera utilizza il nome utente e la password dell'indirizzo mittente per connettersi e inviare l'e-mail. La configurazione dell'account e-mail dipende dal fornitore del servizio utilizzato.

N.B.: i due indirizzi e-mail possono essere identici (in tal caso si invierà un messaggio a se stessi)

Per il presente esempio si utilizza **www.gmail.com**: **indirizzo-invio@gmail.com** invia gli allarmi, mentre **destinatario@gmail.com** li riceve. I due indirizzi devono essere stati precedentemente creati.

Per programmare gli avvisi via e-mail quando viene rilevato un movimento, cliccare con il tasto destro su una delle telecamere all'interno dell'elenco che compare in alto a destra nella schermata principale o sull'immagine da essa ripresa che compare sullo schermo, quindi selezionare **"Paramètres caméra"** (Impostazioni telecamera). Posizionarsi quindi su **"Réseau"** (Rete), **"Paramètres messagerie"** (Impostazione messaggi):

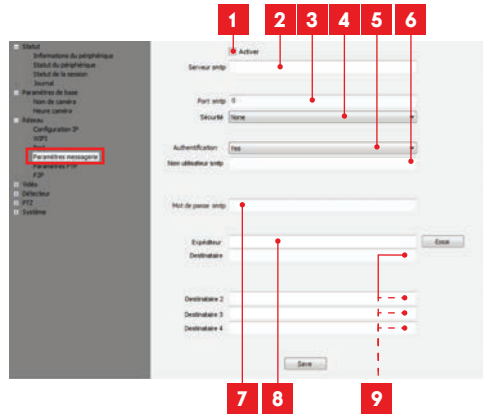

1	Applicare un segno di spunta su "Activer" (Attivare) per attivare l'invio di e-mail
2	Server SMTP: dipende dal provider dell'indirizzo e-mail di invio degli allarmi. Nel nostro esempio con gmail: smtp.gmail.com
3	Porta SMTP: dipende dal provider dell'indirizzo e-mail di invio degli allarmi. Nel nostro esempio con gmail: 465

D - CONFIGURAZIONE E UTILIZZO

4	Sicurezza: sicurezza della connessione, legata a quella del provider e-mail. Nel nostro esempio con gmail: TLS
5	Autenticazione: indica se è obbligatorio connettersi (autenticarsi) per inviare l'e-mail. Nel nostro esempio con gmail: Sì (vale a dire: non è possibile inviare l'e-mail con gmail se non si è connessi al proprio account di posta elettronica).
6	Nome utente SMTP: nome che è necessario inserire per collegarsi alla casella di posta elettronica che invierà gli allarmi. Nel nostro esempio con gmail è l'indirizzo del mittente: adresse-envoi@gmail.com
7	Password SMTP: la password di connessione corrispondente, nel nostro esempio, a indirizzo-invio@gmail.com
8	Mittente: inserire di nuovo l'indirizzo di invio degli allarmi: adresse-envoi@gmail.com . Cliccare su "Test" per verificare che le impostazioni siano corrette e che la telecamera si colleghi all'account e-mail scelto quale mittente degli allarmi.
9	Destinatario, ecc: Il o gli indirizzi che riceveranno gli allarmi. Nel nostro esempio: destinataire@gmail.com

IMPORTANTE: Una volta terminata la configurazione, non dimenticare di cliccare su **"Save"** (Salva) per convalidare le impostazioni.

N.B.: indipendentemente dal provider di posta elettronica del destinatario, è il mittente che determina ciò che cosa deve essere inserito in questi campi. Assicurarsi tuttavia che i messaggi di allarme non siano considerati come posta indesiderata dai destinatari.

Attenzione: alcuni provider di posta elettronica non accetteranno che la telecamera invii notifiche senza il previo consenso da parte dell'utente. Per maggiori informazioni, consultare le impostazioni di sicurezza della propria posta elettronica.

Informazione importante: Questo tipo di impostazioni dipende esclusivamente dalla propria posta elettronica ed è quindi inutile contattare in proposito l'assistenza tecnica Avidsen. Per maggiori informazioni, contattare direttamente il proprio provider di posta elettronica.

Una volta completata la configurazione, la telecamera è predisposta per l'invio delle e-mail. Bisogna però ancora impostare i criteri di invio degli

allarmi selezionando **"Détection de mouvement"** (Rilevamento movimenti):

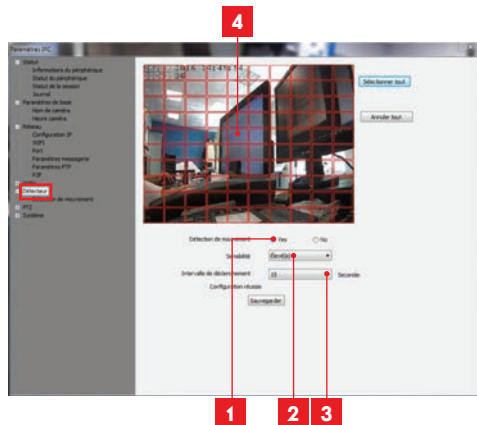

- 1 Selezionare **"Yes"** (Sì) per attivare il rilevamento di movimento, poi cliccare su **"Sauvegarder"** (Salva) per far apparire la griglia sull'immagine.
- 2 **Sensibilità:** Su **"élevée"** (alta), anche il minimo movimento rilevato genera un allarme. Su **"minimum"** (minimo), solo grandi oggetti generano un allarme (esempio: un essere umano, non una foglia morta che entra nel campo di ripresa della telecamera). Impostare a seconda del campo di ripresa della telecamera e dello scopo del monitoraggio.
- 3 **Intervallo di attivazione:** pausa tra ciascun allarme se il movimento di attivazione si prolunga
- 4 **Zona di rilevamento:** le immagini della telecamera appaiono dietro una griglia. Se il movimento viene rilevato all'interno di una casella rossa, l'allarme viene inviato. Se il movimento viene rilevato all'interno di una casella verde, l'allarme non viene inviato. Cliccare sulle singole caselle da portare da attivo (rosso) a inattivo (bianco), per esempio per sottrarre una finestra al monitoraggio ed evitare che qualcosa all'esterno della finestra possa innescare inutilmente l'allarme.

IMPORTANTE: Una volta terminata la configurazione, non dimenticare di cliccare su **"Sauvegarder"** (Salva) in alto sullo schermo per convalidare le impostazioni.

La configurazione è ora completata. Da questo momento, qualunque movimento rilevato davanti alla telecamera nelle aree e nei tempi specificati provocherà l'invio di un allarme e-mail.

D - CONFIGURAZIONE E UTILIZZO

3 - CONFIGURAZIONE TRAMITE BROWSER INTERNET

Attenzione: i frequenti cambiamenti nelle prassi dei principali sviluppatori dei browser Internet, come le numerose configurazioni e versioni esistenti, possono rendere complicata la configurazione della telecamera. È quindi preferibile, se possibile, utilizzare smartphone, tablet o software dedicati.

- Scaricare il software IP Camera Tool all'indirizzo <http://www.thomsonsecurity.eu/docs.php?lang=FR&type=5&ref=512375>.



- La telecamera viene rilevata sulla rete e il suo indirizzo IP registrato.
- Fare doppio clic sul nome della telecamera per accedere alla sua configurazione mediante il browser Internet.

Il browser necessita di un modulo aggiuntivo per visualizzare correttamente le immagini della telecamera e vi inviterà a installarlo. Accettare la richiesta per consentire al browser di visualizzare le riprese:

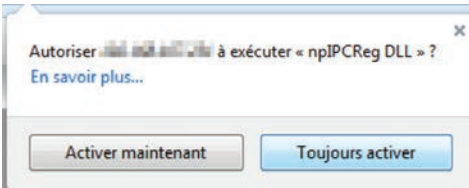

N.B.: la procedura può differire in funzione dello specifico browser, ma il principio è identico: è necessario autorizzare in maniera permanente l'esecuzione del modulo per consentire il funzionamento ottimale della telecamera sul browser.



Selezionare la lingua di visualizzazione per inserire l'identificativo e la password di connessione alla telecamera. Per default il nome utente è **admin** e la password non è impostata, lasciare il campo vuoto. Al momento della prima connessione e per garantire una maggiore sicurezza, la telecamera invita l'utente a modificare il nome utente e la password.

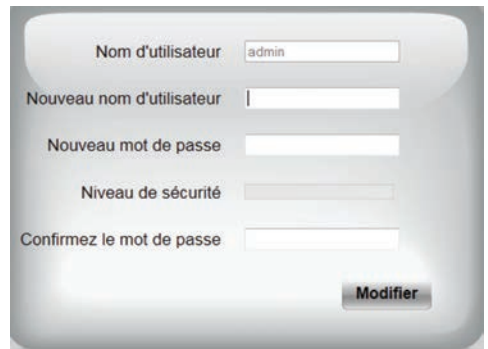

Modificati il nome utente e la password è necessario effettuare nuovamente la connessione.

Effettuata l'autenticazione con il nuovo nome utente e la nuova password, il sistema avvia la ripresa in diretta:

D - CONFIGURAZIONE E UTILIZZO

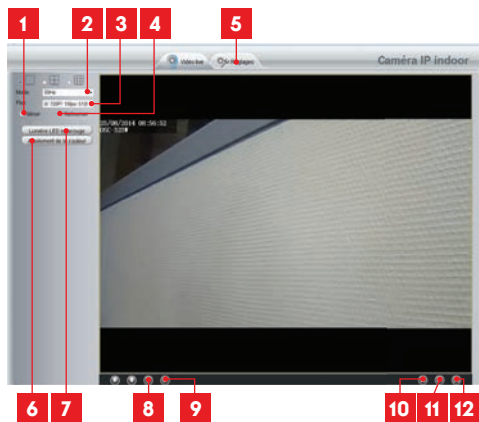

1	Capovolgimento immagine in verticale
2	Anti sfarfallamento: se l'illuminazione è artificiale, selezionare "extérieur" (esterno).
3	Selezione rapida di qualità e fluidità
4	Capovolgimento immagine in orizzontale
5	Scheda per l'accesso alla configurazione della telecamera
6	Regolazione di contrasto, luminosità, colore
7	Attivazione manuale della visione notturna
8	Attivazione del microfono del computer se presente: consente di parlare tramite l'altoparlante della telecamera
9	Attivazione del microfono della telecamera: consente di ascoltare i rumori nei pressi della telecamera
10	Cattura di foto dalla ripresa della telecamera sul computer
11	Registrazione sul computer di video a partire dalle immagini riprese dalla telecamera
12	Visualizzazione dell'immagine a schermo intero (doppio clic per uscire)

Accedere alle impostazioni della telecamera cliccando sulla scheda "**Réglages**" (Impostazioni) nella parte superiore della finestra:

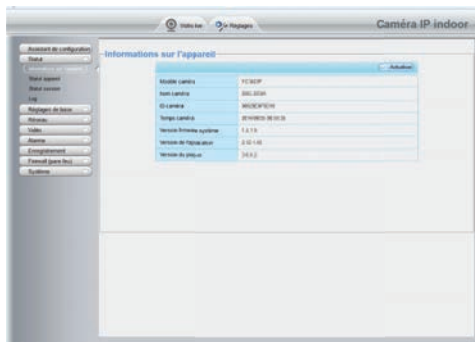

Qui trovate le stesse funzioni accessibili tramite il software ThomView. Vedere il paragrafo precedente per maggiori dettagli su ciascuna di esse.

ATTENZIONE: se si utilizza il browser per spostare la telecamera da una rete via cavo a una rete wireless, la connessione si interromperà a causa della variazione dell'indirizzo IP della telecamera. Sarà quindi necessario riavviare lo IP Camera Search Tool per individuare nuovamente la periferica.

E - RESET

In caso di problemi o perdita di identificativi, la telecamera può essere riportata alle impostazioni di default premendo per 15 secondi il tasto WPS/Reset sul retro del dispositivo.

F - FAQ

Se il problema non è elencato di seguito, si prega di contattare il nostro ufficio tecnico.

Problema	Possibili cause	Soluzioni
Impossibile installare l'applicazione Thomview su un dispositivo Android.	La versione del sistema operativo Android installata è obsoleta o incompatibile.	Contattare l'assistenza del produttore del dispositivo Android per ottenere la versione più recente del sistema operativo.
	GooglePlay verifica gli elementi essenziali per il corretto funzionamento dell'applicazione. Se il dispositivo non soddisfa tutti i criteri necessari, l'installazione non sarà possibile.	Usare un altro dispositivo Android.
Impossibile installare l'applicazione Thomview su un dispositivo Apple.	La versione di iOS è obsoleta.	Aggiornare il sistema operativo del dispositivo.
	Il dispositivo non è supportato.	Thomview è compatibile con iPhone4, iPad2 e modelli più recenti.
L'applicazione si blocca / si chiude.	Problema di configurazione e/o di accesso alla/e telecamera/e.	Disinstallare e reinstallare l'applicazione.
Configurazione della telecamera da smartphone o tablet non riuscita.	La connessione della telecamera è troppo lenta o la telecamera è troppo distante dal punto di accesso a Internet.	Avvicinare la telecamera e lo smartphone/tablet al modem/router.
	Smartphone/tablet connesso a una rete senza fili non compatibile.	Assicurarsi che lo smartphone/tablet sia connesso a una rete 2.4Ghz.
Impossibile collegare la telecamera alla rete locale.	Problema di rete / alimentazione elettrica.	Verificare la connessione di rete e quella elettrica della telecamera. Se la telecamera dispone di una porta Ethernet, ma è connessa tramite rete senza fili, collegare momentaneamente la telecamera al modem/router usando il cavo di rete.
	Problema di configurazione rete.	Controllare la configurazione di rete della telecamera. Resetare la telecamera se questa non è più accessibile.

Impossibile collegare la telecamera alla rete 3G/4G, ma connessione alla rete locale OK.	Problema di configurazione rete.	Controllare le impostazioni dell'installazione (modem, router, firewall).
	Impostazioni video errate.	Controllare le impostazioni video e, se necessario, abbassare l'indicatore della qualità del video con connessione alla rete locale.
	Velocità della connessione Internet dello smartphone/tablet o della rete wireless domestica insufficiente.	Controllare di disporre di una banda passante superiore a 0,5Mbps (invio e ricezione) per la visualizzazione alla qualità di definizione minima e superiore a 2Mbps (invio e ricezione) per la visualizzazione alla qualità di definizione massima (HD).
L'immagine è di scarsa qualità o a scatti.	Impostazioni video errate.	Controllare le impostazioni video e se necessario ridurre/aumentare la qualità.
Il rilevamento movimenti si attiva in maniera intempestiva.	Impostazioni di rilevamento movimenti errate.	Ridurre la sensibilità di rilevamento. Spostare la telecamera.
Quando viene rilevato un movimento non ricevo notifiche Push.	Modello telecamera troppo vecchio.	La funzione push è disponibile solo per le telecamera il cui numero seriale inizia per: S/N: 2017xxxx
	Impostazioni di rilevamento movimenti errate.	Controllare la configurazione della telecamera, l'attivazione delle notifiche push in seguito all'allarme e la sensibilità di rilevamento.
	L'applicazione non è autorizzata a inviare notifiche Push.	Controllare i diritti di cui dispone l'applicazione accedendo alle impostazioni di sicurezza nei dispositivi con iOS o alla gestione delle applicazioni nei dispositivi con Android.
Quando viene rilevato un movimento non ricevo nessuna e-mail.	Impostazioni di rilevamento movimenti errate.	Controllare la configurazione della telecamera, l'attivazione dell'invio delle e-mail in seguito all'allarme e la sensibilità di rilevamento.
	Configurazione e-mail errata.	Rivolgersi al proprio provider di posta elettronica per controllare che le impostazioni relative a SMTP, crittografia e porta siano corrette.
	La casella di posta elettronica indicata non consente l'accesso alla telecamera.	Rivolgersi al proprio provider di posta elettronica per modificare le impostazioni di sicurezza e di accesso dell'account e autorizzare la telecamera a utilizzare la casella di posta.
	La casella di posta elettronica identifica automaticamente i messaggi di allarme come posta indesiderata o spam.	Configurare le impostazioni per fare in modo che le e-mail provenienti dalla telecamera non siano identificate come posta indesiderata.

G - NOTE TECNICHE E LEGALI**1 - CARATTERISTICHE GENERALI**

Telecamera	
<i>Alimentazione</i>	5VDC 1A
<i>Interfaccia rete filare</i>	Ethernet 10/100, auto-MDIX, RJ45
<i>Interfaccia rete senza fili</i>	IEEE 802.11b/g/n, funzione WPS
<i>Sensore ottico</i>	1/4" CMOS - Angolo di campo 115°
<i>Intensità luminosa minima</i>	0 lux
<i>Visione notturna</i>	Manuale o automatica Portata: 8m
<i>Tasti</i>	Un pulsante WPS/reset
<i>Compressione video</i>	h.264
<i>Risoluzione</i>	Flusso principale: fino a 1280x720 pixel Flusso secondario: fino a 320x240 pixel
<i>Immagini per secondo</i>	Fino a 30 in tutte le risoluzioni
<i>Audio</i>	Microfono e altoparlante integrati per comunicazioni audio bidirezionali
<i>Memoria</i>	Alloggiamento scheda microSD (non fornita)
<i>Consumo</i>	5W max.
<i>Temperatura e umidità d'utilizzo</i>	da 0°C a 40°C, da 20% a 85% RH senza condensa Solo per uso interno
<i>Temperatura e umidità di conservazione</i>	da -10 °C a 60 °C, da 0% a 90% RH senza condensa

2 - GARANZIA

- Il presente prodotto è coperto da una garanzia pezzi e manodopera di 2 anni a partire dalla data di acquisto. Per far valere la garanzia è necessario conservare la prova di acquisto.
- La garanzia non copre eventuali danni dovuti a negligenza, urti o incidenti.
- I componenti del prodotto non devono essere aperti o riparati da persone esterne alla società AVIDSEN.
- Eventuali interventi di riparazione autonomi dell'apparecchio invalidano la garanzia.

3 - ASSISTENZA E CONSIGLI

- Nonostante tutta la cura con la quale abbiamo progettato i nostri prodotti e realizzato il presente manuale, qualora l'utente incontri difficoltà nell'installare il prodotto o abbia dei dubbi è invitato a contattare i nostri specialisti, che saranno sempre a sua completa disposizione per rispondere a tutte le sue domande.
- In caso di malfunzionamento del prodotto durante l'installazione o pochi giorni dopo la stessa si invita a contattare il servizio clienti rimanendo in prossimità del prodotto in modo da consentire ai nostri tecnici di diagnosticare subito l'origine del problema, con molta probabilità dovuto a errato settaggio o installazione non conforme. Se invece il problema dovesse derivare dal prodotto stesso il tecnico fornirà all'utente un apposito numero di pratica per poter effettuare un reso in negozio. In mancanza di tale numero di pratica il rivenditore potrà rifiutarsi di sostituire il prodotto difettoso.

I tecnici del servizio post-vendita sono disponibili al numero:

Assistenza clienti: + 39 02 97 27 15 98

Dal lunedì al venerdì dalle 9:00 alle 13:00 e dalle 14:00 alle 18:00.

4 - RESO DEL PRODOTTO - SERVIZIO POST VENDITA

Nonostante tutta la cura con la quale abbiamo progettato e realizzato il prodotto acquistato, qualora fosse necessario rinviarlo al produttore tramite il servizio post vendita per permetterne la riparazione, sarà possibile consultare lo stato di avanzamento dell'intervento collegandosi al seguente sito Internet: <http://sov.avidsen.com>

Avidsen si impegna a disporre di uno stock di pezzi di ricambio per questo prodotto durante il periodo di garanzia contrattuale.

5 - DICHIARAZIONE DI CONFORMITÀ CE

Alla direttiva RED

AVIDSEN dichiara che il dispositivo seguente:
Telecamera IP wireless 720p 512375 (DSC-353G)
È conforme alla direttiva 2014/53/UE e che tale conformità è stata valutata in ottemperanza delle seguenti norme vigenti:
EN 60950-1:2006+A1:2009+A1:2010+A12:2011+A2:2013
EN301489-1V1.9.2
EN301489-17V2.2.1
EN300328V1.8.1

Chambray les Tours
21/03/2017

Alexandre Chaverot,
Presidente



Tutti prodotti della gamma Thomson sono disponibili su

www.thomsonsecurity.eu

www.thomsonbox.eu

THOMSON è un marchio di proprietà di **TECHNICOLOR S.A.** concesso in licenza a:

Avidsen France S.A.S - 32 Rue Augustin Fresnel
37170 CHAMBRAY LES TOURS - Francia