

LANA (DK77)
LANA+ (SA77)
LANABLACK (DK79)
LANABLACK+ (SA79)

Notice de montage

V2021.R3

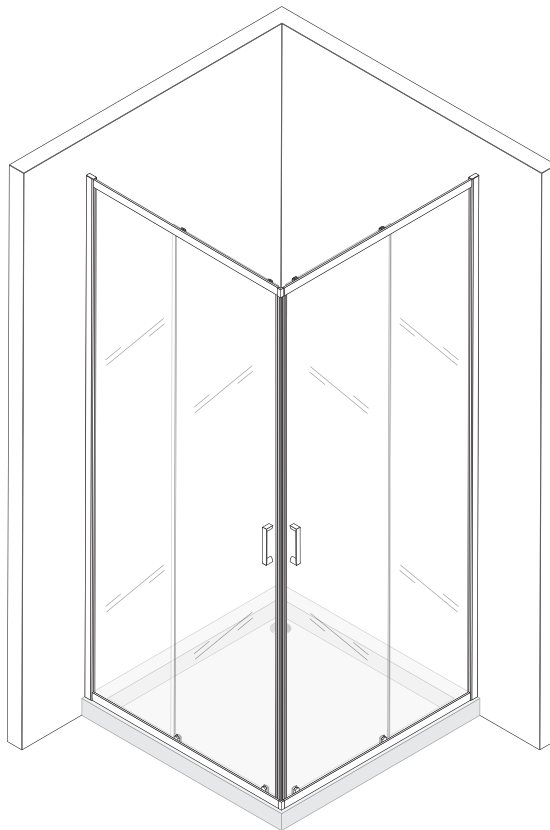

RECOMMANDATIONS DE MONTAGE

Instructions de montage des cabines de douche LANA et LANABLACK de la marque Saniverre. Pour bénéficier de la garantie contractuelle et s'assurer d'obtenir une installation conforme aux recommandations et aux règles de l'art, notamment en matière d'étanchéité, Saniverre vous recommande vivement de faire installer la cabine de douche par un professionnel qualifié qui vous remettra une facture. Saniverre décline toute responsabilité et se réserve le droit de ne pas assurer sa garantie dans le cas où ce produit n'aurait pas été installé par du personnel qualifié. Les instructions figurant sur la notice de montage devront être suivies scrupuleusement. Par ailleurs, le professionnel qui interviendra dans la pose de votre douche, devra également vous garantir sa parfaite étanchéité (entre les parois vitrées et le receveur). Le verre doit être manipulé avec précaution par des personnels spécialisés, le verre peut éclater et vous blesser. Assurez-vous qu'il n'y ait pas d'enfant ou de personne vulnérable à proximité du chantier. Saniverre ne pourra pas être tenu responsable de la conformité de l'installation. En revanche, Saniverre reste disponible par courriel et par téléphone pour répondre à vos questions.

* OPTION AVEC RECEVEUR DE DOUCHE INCLUS

Pour une installation conforme et pour éviter d'éventuelles fissures dans le temps, les receveurs creux doivent être remplis avec un matériau approprié. Selon les retours d'expériences de nos clients professionnels, les briques cellulaires Ytong semblent bien adaptées. Nous déconseillons l'utilisation du ciment pour remplir les cavités du receveur. Avec les possibles variations de températures, le ciment peut se dilater et causer des dommages.

AVERTISSEMENTS

sécurité

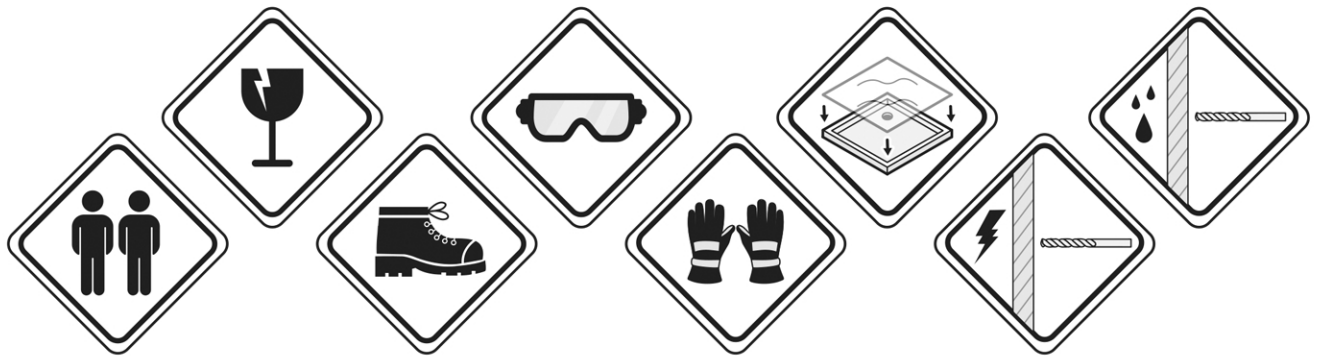

OUTILS NÉCESSAIRES AU MONTAGE

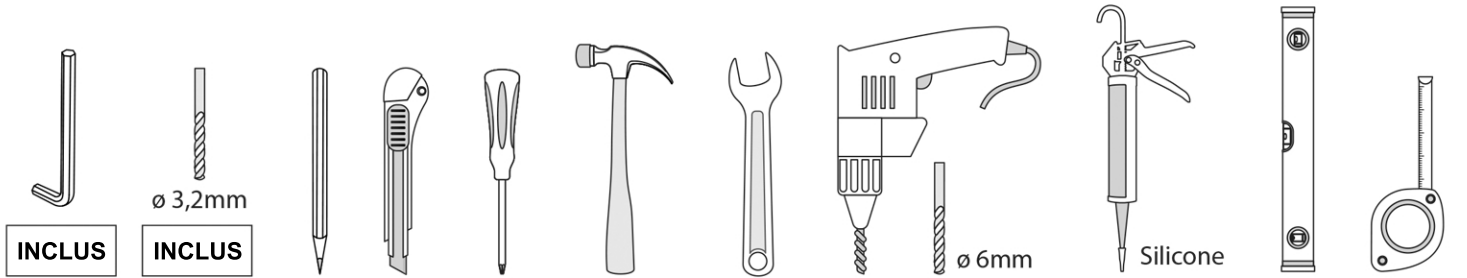

LISTE DES PIECES (vérifier l'inventaire avant le montage)



TABLEAU EXPLICATIF



[] cm	A/B cm	L1/L2 cm	H cm
70x70	68.5-70	67.7-69.2	180/185/190
75x75	73.5-75	72.7-74.2	180/185/190
80x80	78.5-80	77.7-79.2	180/185/190
85x85	83.5-85	82.7-84.2	180/185/190
90x90	88.5-90	87.7-89.2	180/185/190
100x100	98.5-100	97.7-99.2	180/185/190
110x110	108.5-110	107.7-109.2	190
120x120	118.5-120	127.7-119.2	190

[]	H	L1/L2	A/B
DE - Größe	DE - Höhe	DE - Abstand von der Ecke bis zum Bohrloch	DE - Abstand von der Ecke bis Außenkante Profil
EN - Size	EN - Height	EN - Distance from corner to drill hole	EN - Distance from corner to outer edge profile
ES - Tamaño	ES - Altura	ES - Distancia de la esquina al orificio de perforación	ES - Distancia de la esquina al borde exterior perfil
FR - Taille	FR - Hauteur	FR - Distance entre le coin et le trou de perçage	FR - Distance de l'angle au bord extérieur profilé
PT - Tamanho	PT - Altura	PT - Distância do canto ao furo	PT - Distância entre o canto e a aresta exterior perfil

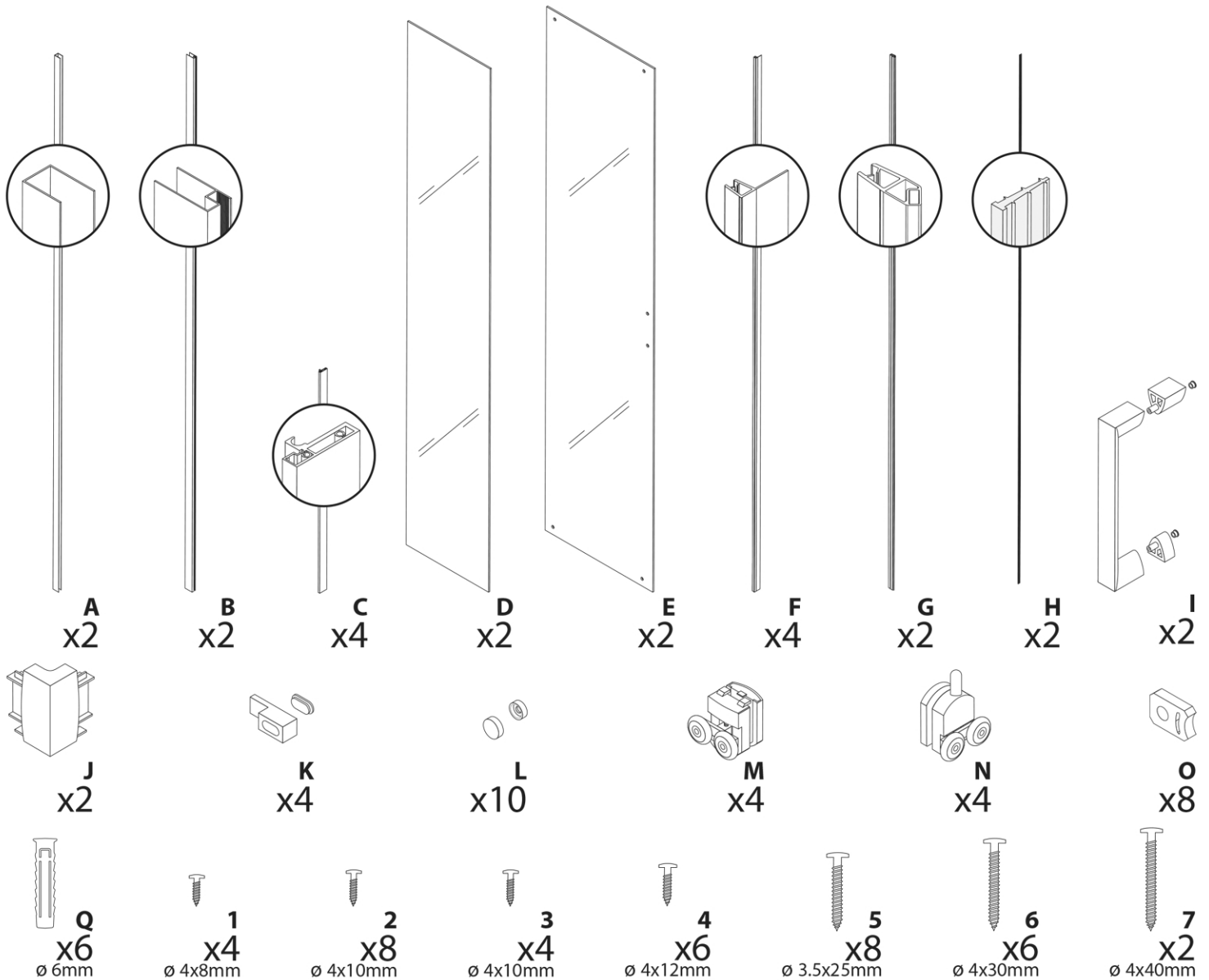
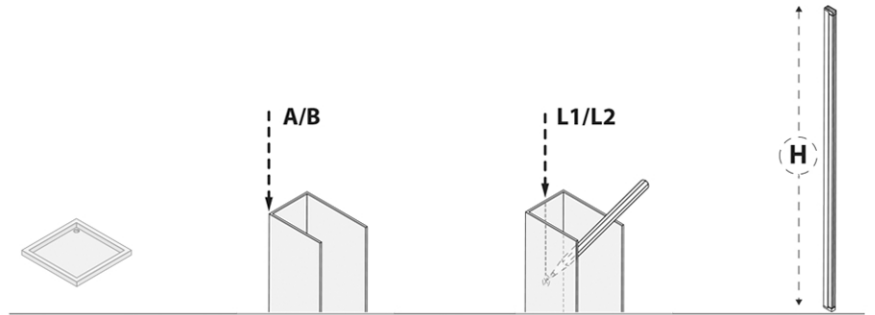
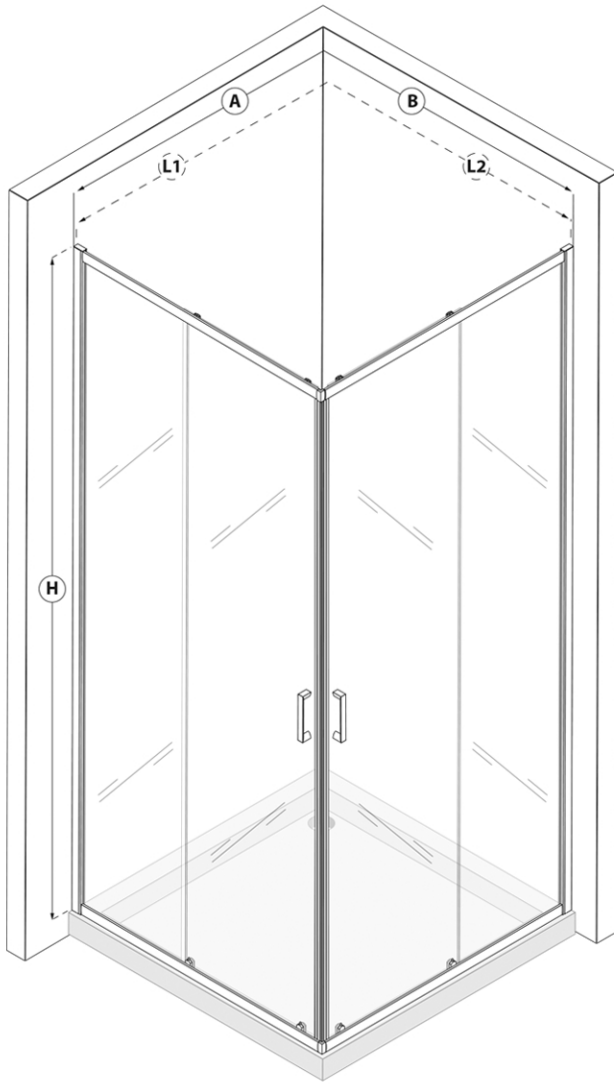
Ce tableau vous permet de vérifier si la taille que vous avez commandée correspond bien à la taille de votre receveur de douche.

Certains receveurs sont parfois partiellement encastrés dans le mur. Cela signifie qu'une partie de la taille réelle du receveur est finalement perdue. Avant de procéder au montage, veuillez noter que la taille de la cabine de douche (par exemple 80x80 cm) **se rapporte toujours à la taille d'un receveur** sur lequel la cabine de douche va être installée (par exemple 80x80 cm). Étant donné que les portes de la cabine de douche ne doivent pas se trouver sur l'extrémité extérieur du receveur (prévoir un espace de 15 mm à partir du bord extérieur du receveur), le montage de la cabine pourrait, le cas échéant, se prévoir au niveau du sol à condition toutefois que l'espace disponible soit évidemment égal à la dimension prévue initialement (par exemple 80x80 cm).

1

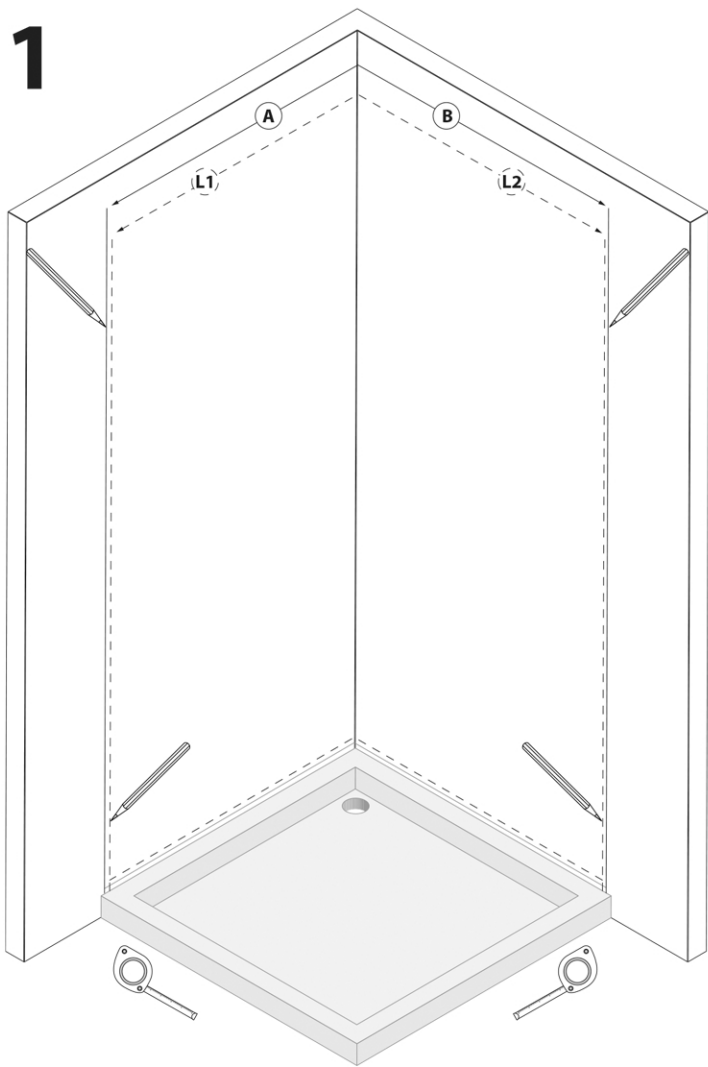

1. En fonction des dimensions de votre cabine de douche (format carré ou rectangulaire), repérez et tracez les lignes verticales à partir desquelles vous allez ensuite positionner les profilés muraux, à gauche et à droite.

Repères A et B :
distance de l'angle jusqu'au bord extérieur du profilé

Repères L1 et L2 :
distance entre le coin et le trou de perçage.

2. Positionnez le profilé mural sur le receveur de douche (*en laissant un espace de 15 mm entre le bord extérieur du receveur et le profilé mural*).

Alignez le profilé à l'aide d'un niveau à bulle comme indiqué sur l'illustration, puis marquez les trous de perçage à l'aide d'un crayon.

Faites cette opération à gauche et à droite.

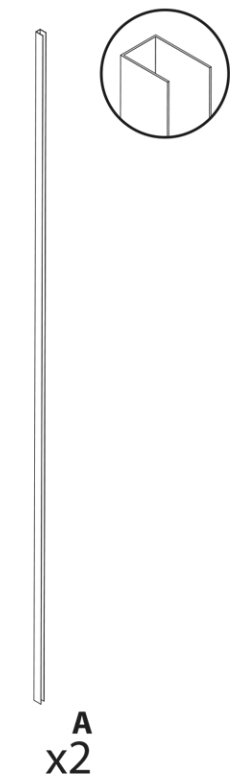

2

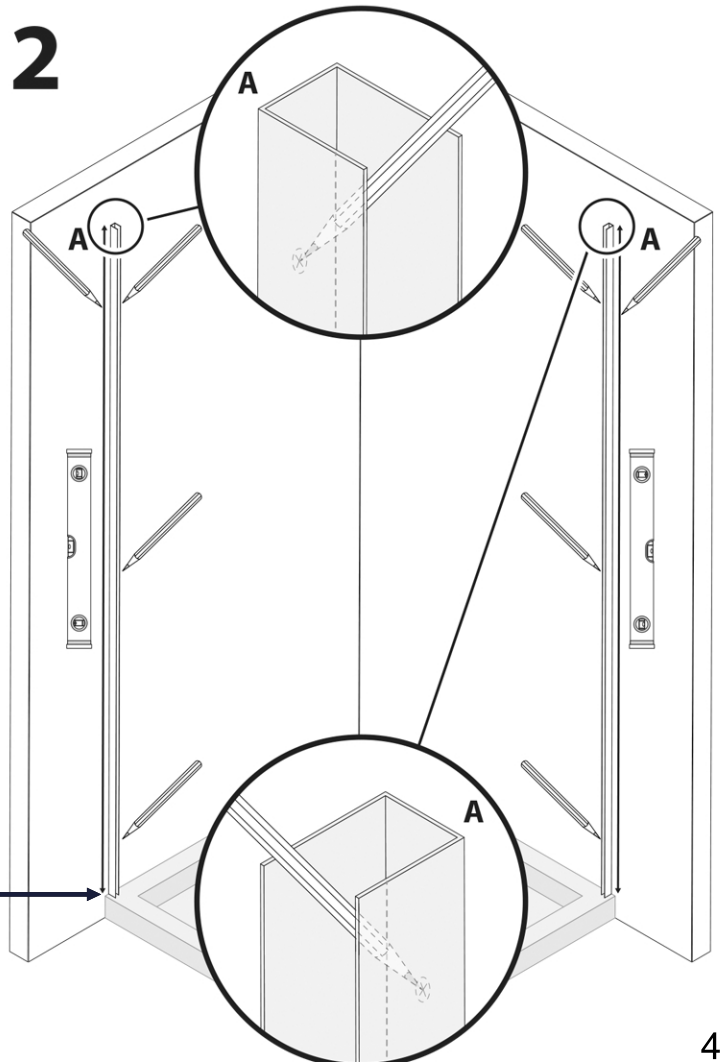

3

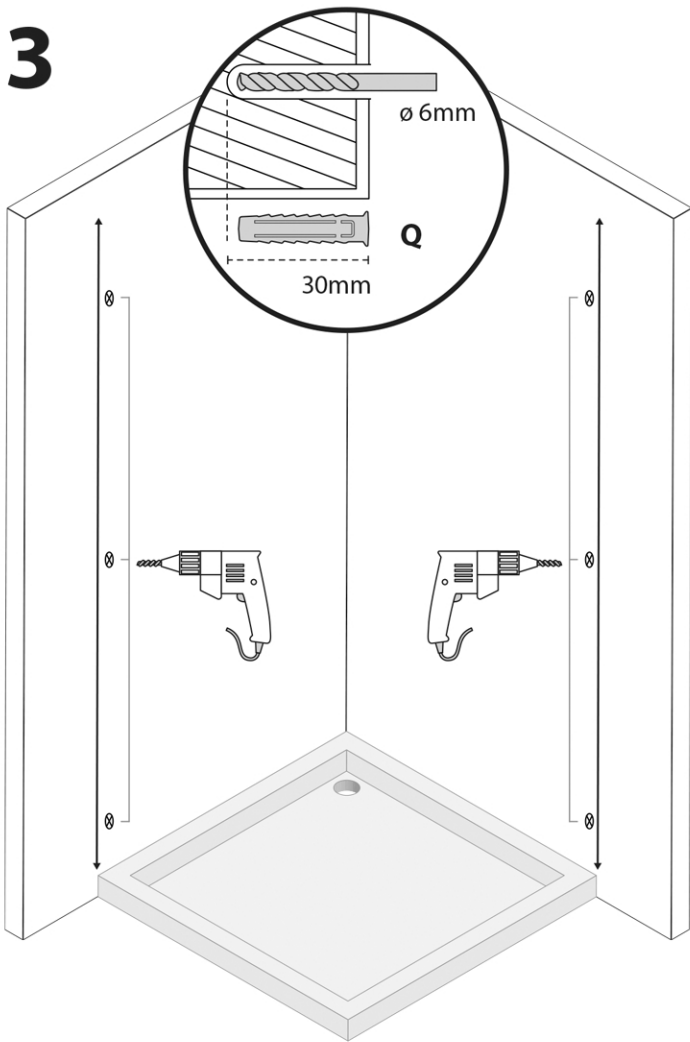

3. Percez les trous précédemment marqués à l'aide d'une mèche de Ø 6mm.

4. Insérez les chevilles (fournies) dans les trous de perçage.

4

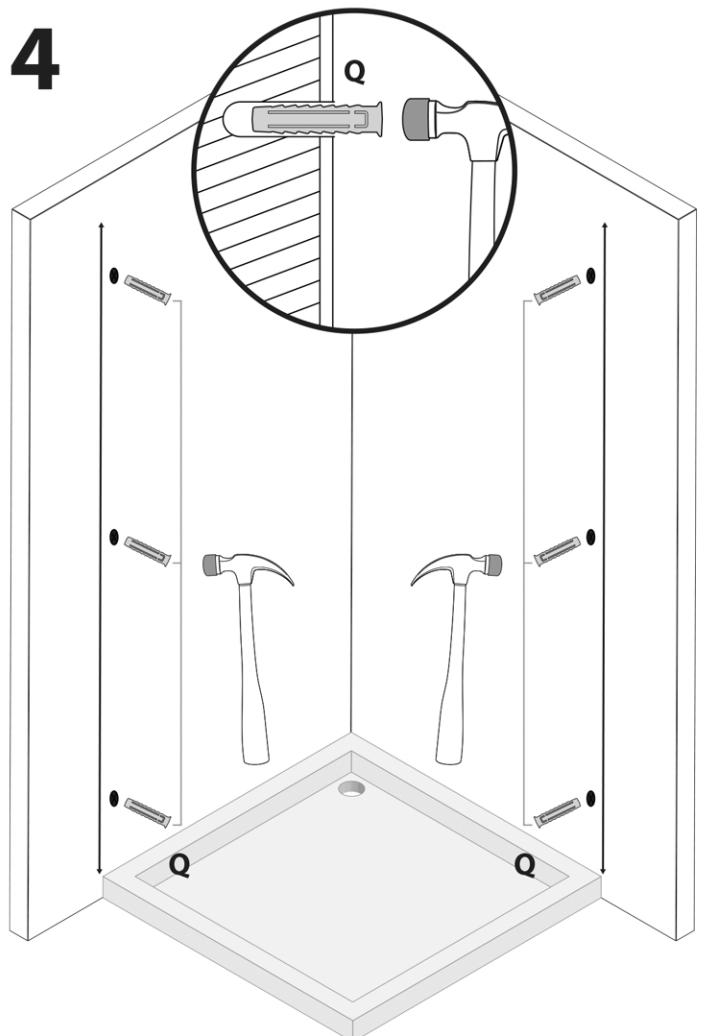

5

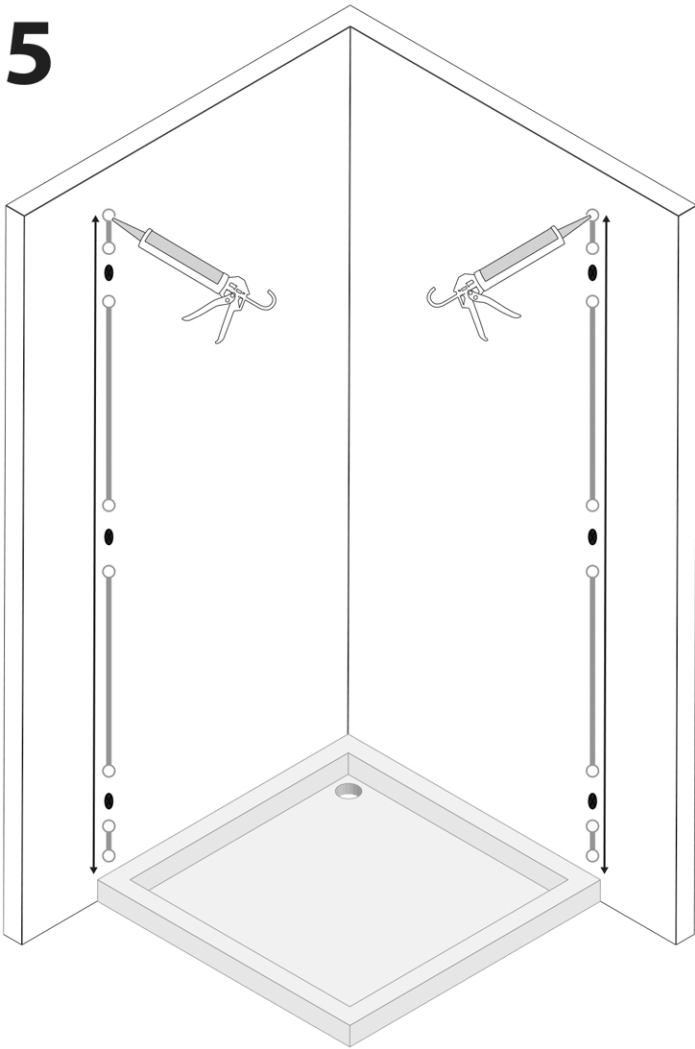

5. Appliquez du silicone verticalement entre les trous de perçage sur toute la hauteur du profilé mural (des 2 côtés).

6. Positionnez les profilés muraux (A), puis à l'aide des vis fournies (pièces n°6 - Ø 4x30 mm), fixez les profilés muraux aux murs.

6

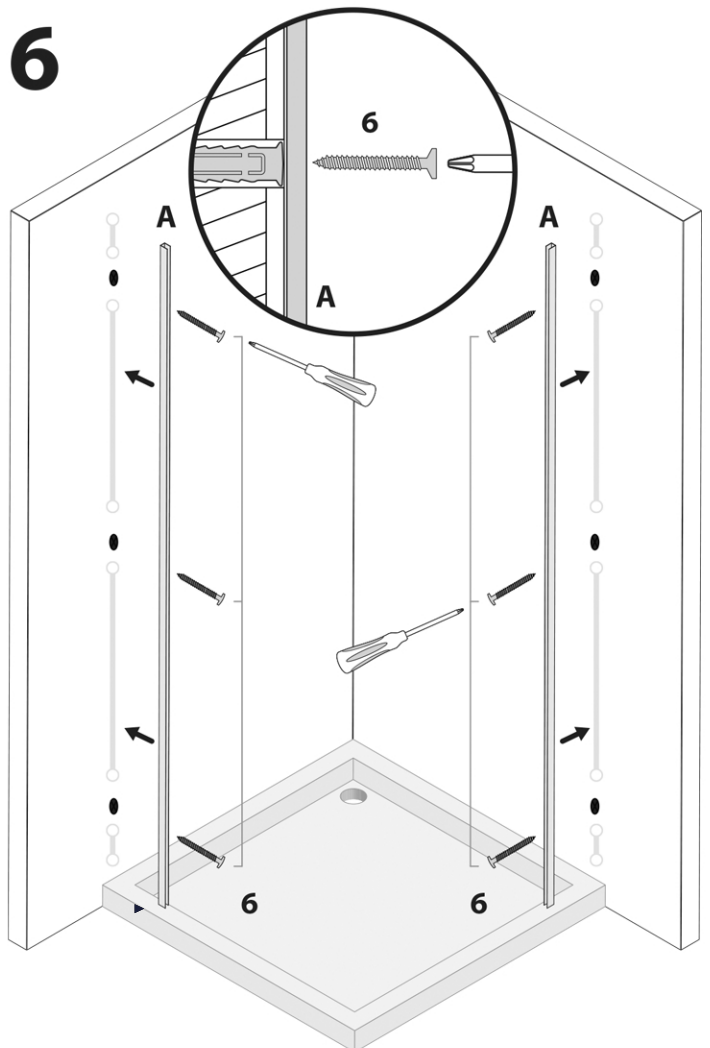

15 mm du bord ◀
extérieur du receveur

7

7. Assemblez le profilé vertical (B) au profilé horizontal (C), en haut et en bas à l'aide des vis fournies (pièce n°5 dans la liste des pièces).

A noter :

Pour le profilé horizontal (C) du haut, positionnez le rail de roulement en bas, ouvert vers le haut afin que les roulettes puissent s'appuyer dessus.

En revanche, pour le profilé horizontal (C) placé en bas, positionnez le rail de roulement en haut, ouvert vers le bas comme indiqué sur l'illustration à gauche.

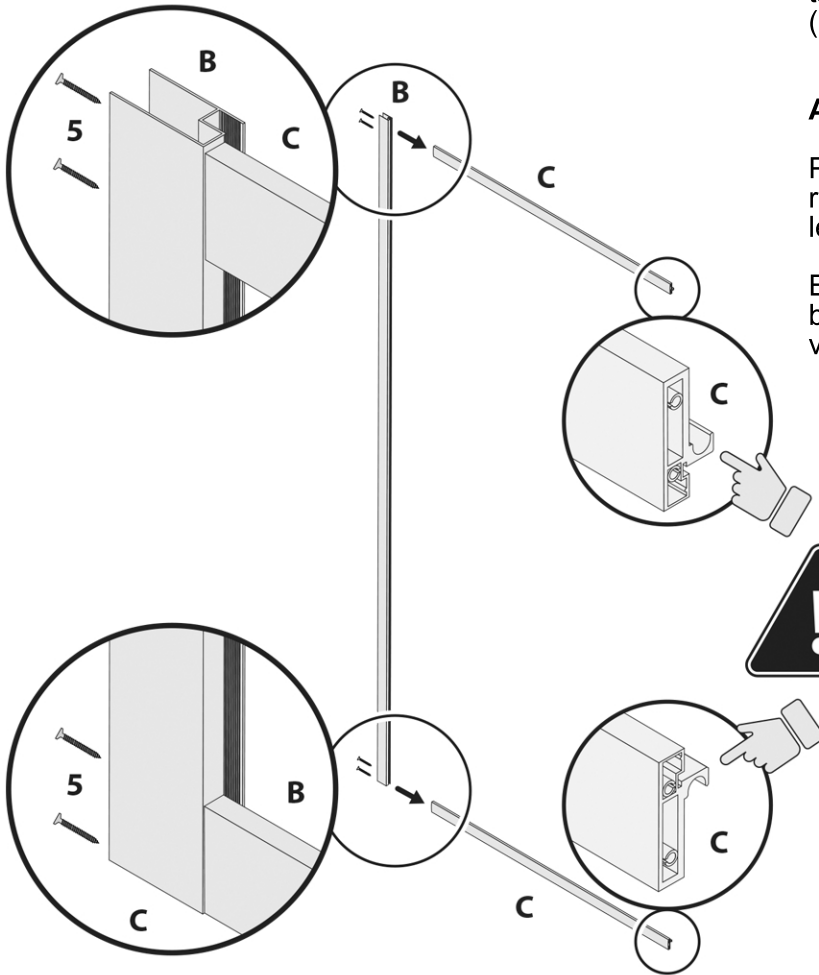

8

8. A présent, faites glisser le cadre (B+C) dans le profilé mural (A) comme indiqué sur l'illustration à droite.

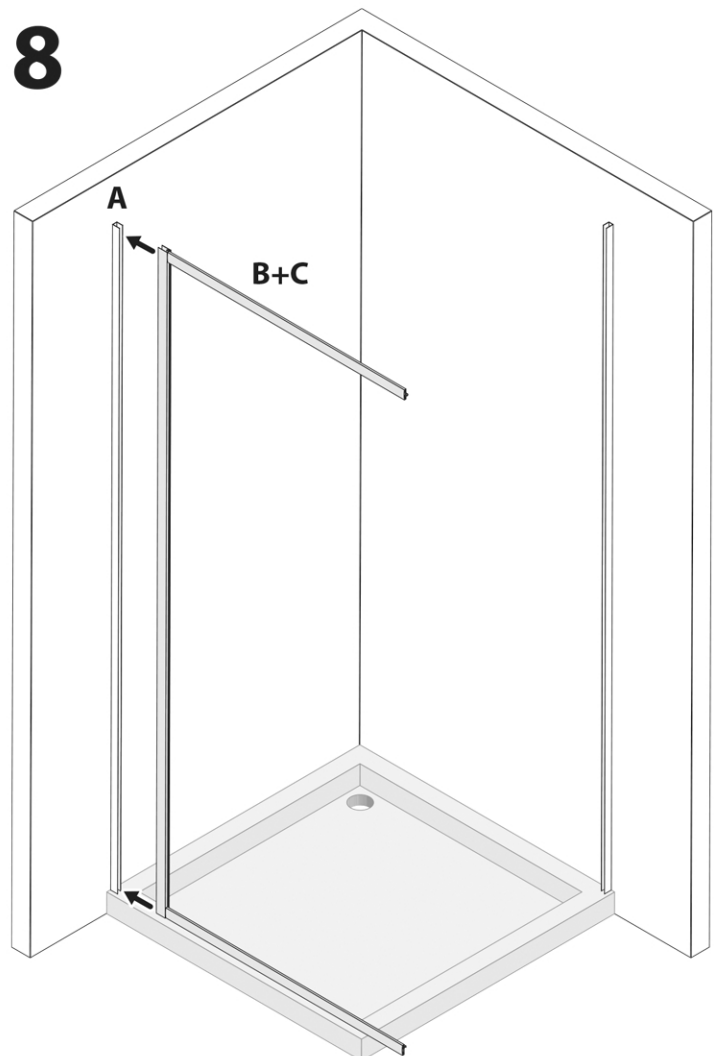

9

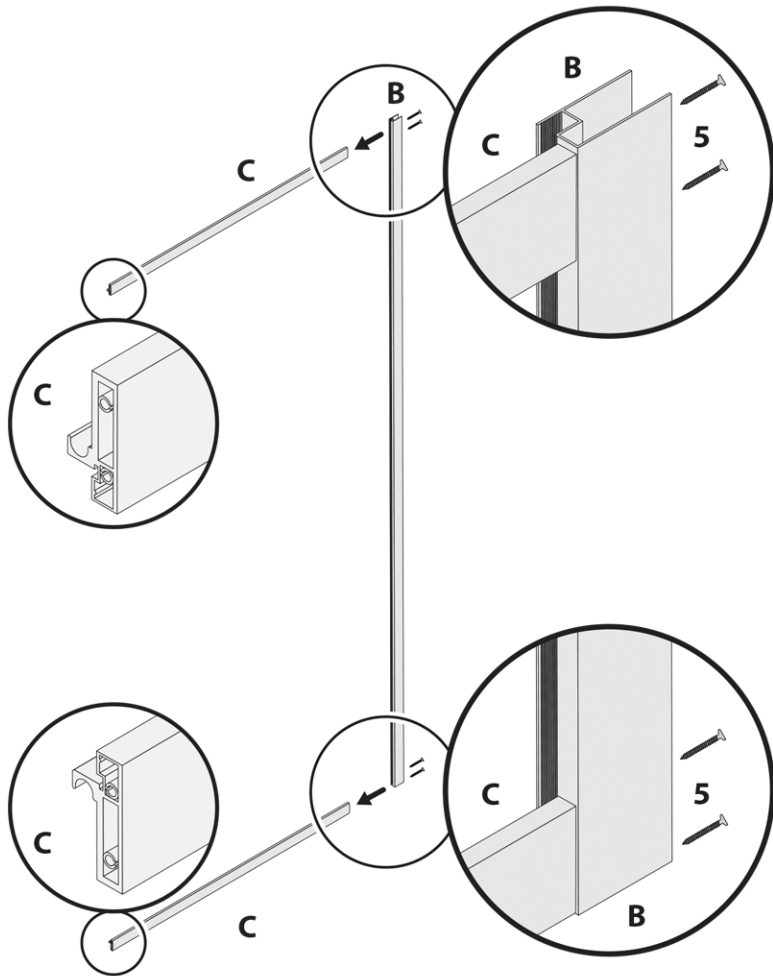

9. Pour la partie droite, renouvelez l'opération :

Assemblez le profilé vertical (**B**) au profilé horizontal (**C**), en haut et en bas à l'aide des vis fournies (pièce n°5 dans la liste des pièces).

A noter :

Pour le profilé horizontal (**C**) du haut, positionnez le rail de roulement en bas, ouvert vers le haut afin que les roulettes puissent s'appuyer dessus.

En revanche, pour le profilé horizontal (**C**) placé en bas, positionnez le rail de roulement en haut, ouvert vers le bas comme indiqué sur l'illustration à gauche.

10. Comme précédemment, faites glisser le cadre (**B+C**) dans le profilé mural (**A**) comme indiqué sur l'illustration à droite.

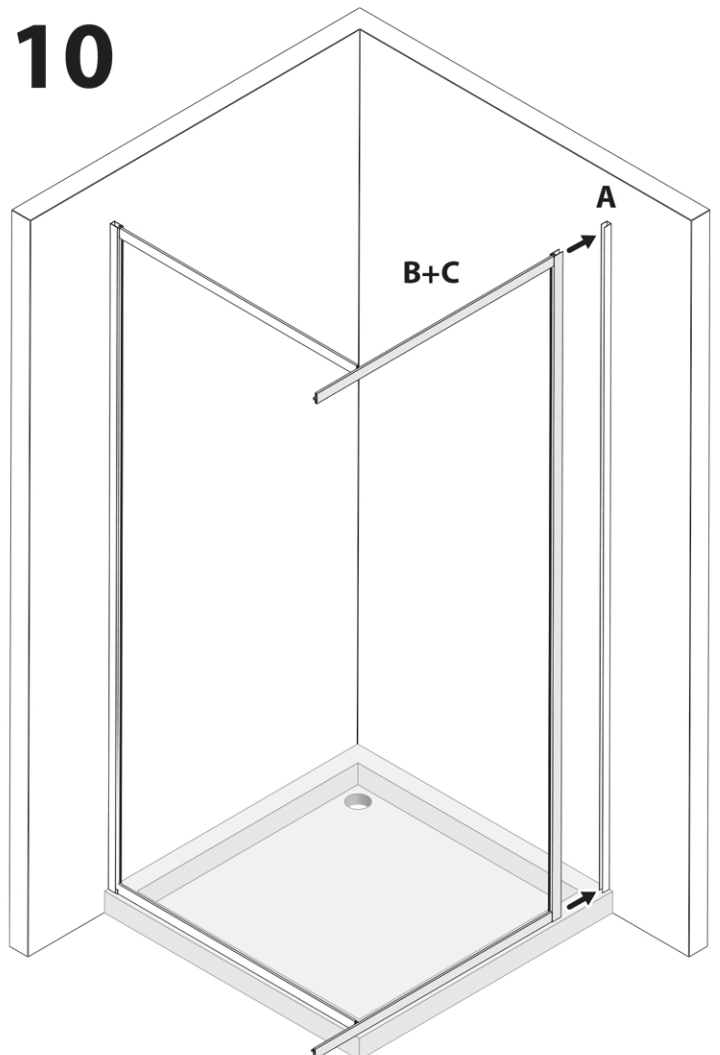

11

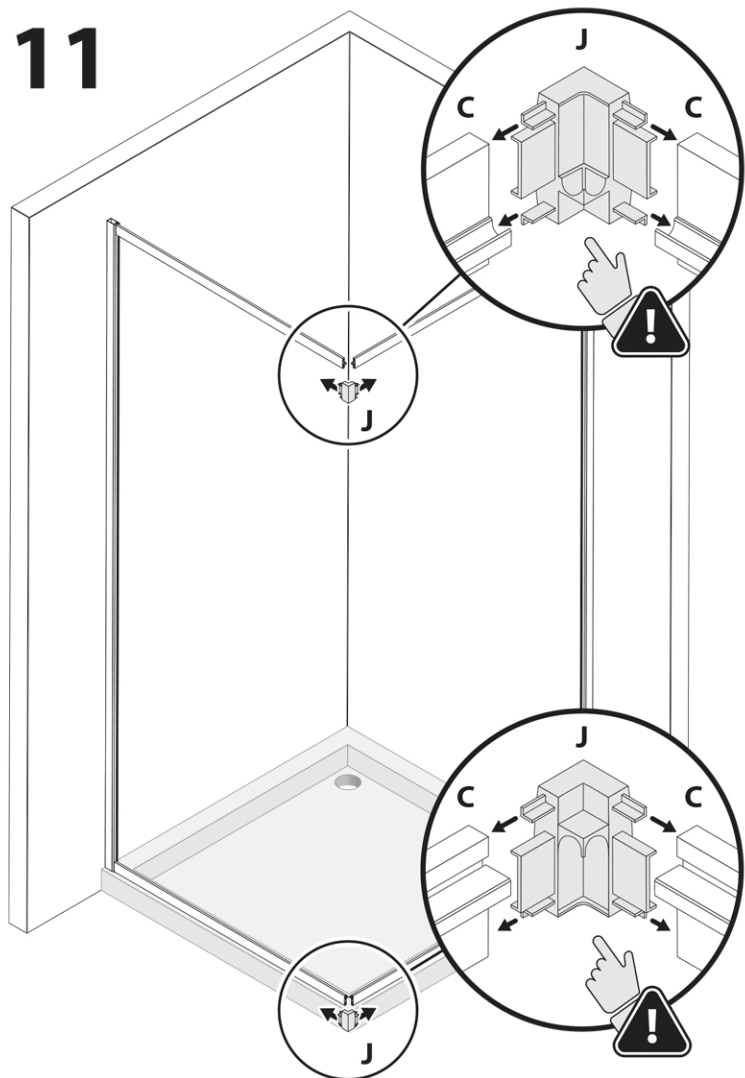

11. Assemblez (sans les fixer pour le moment) les connecteurs d'angle (J) aux profilés horizontaux (C), en haut et en bas.

12. Insérez les parois en verre fixe (D) dans les profilés muraux (A) comme indiqué sur l'illustration à droite.

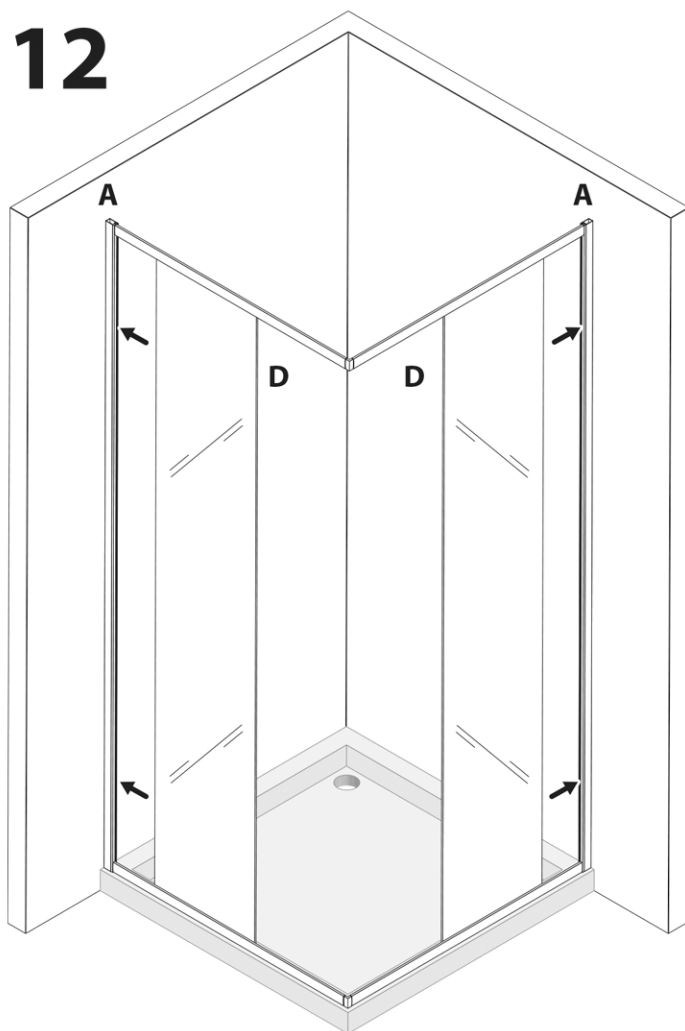

13

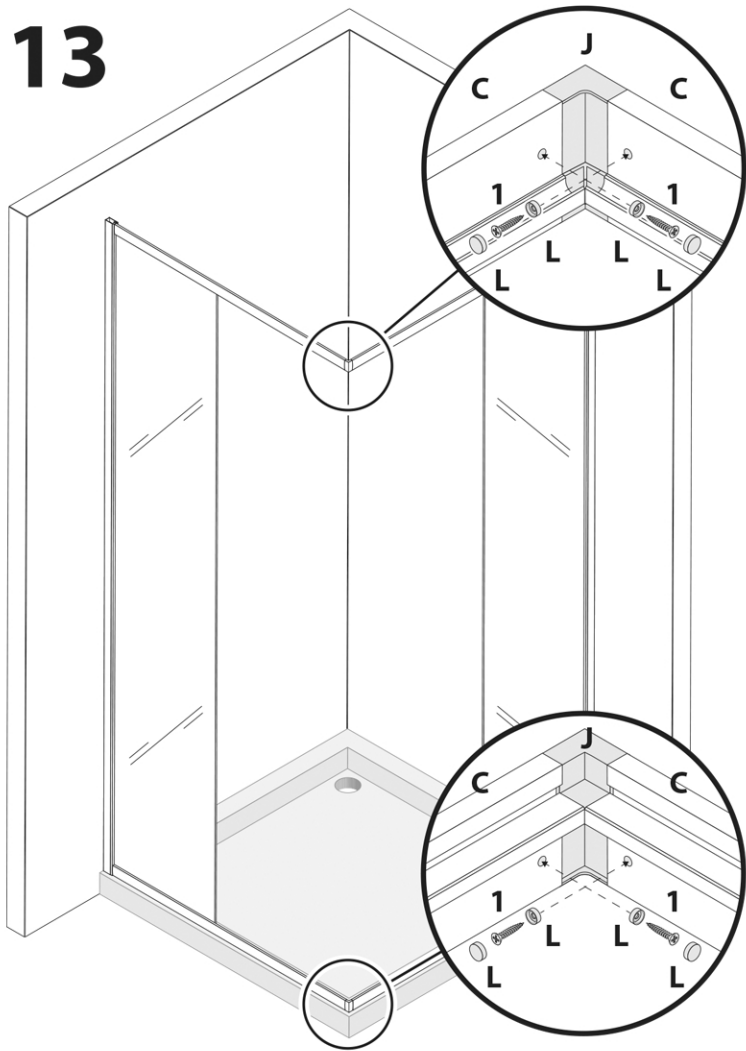

13. Fixez les connecteurs d'angle (J) avec les profilés horizontaux (C) à l'aide des vis et rondelles (J) fournies en utilisant un tournevis à main (serrez modérément).

Puis, placez les capuchons de finition (L) pour esthétiquement dissimuler les vis.

14

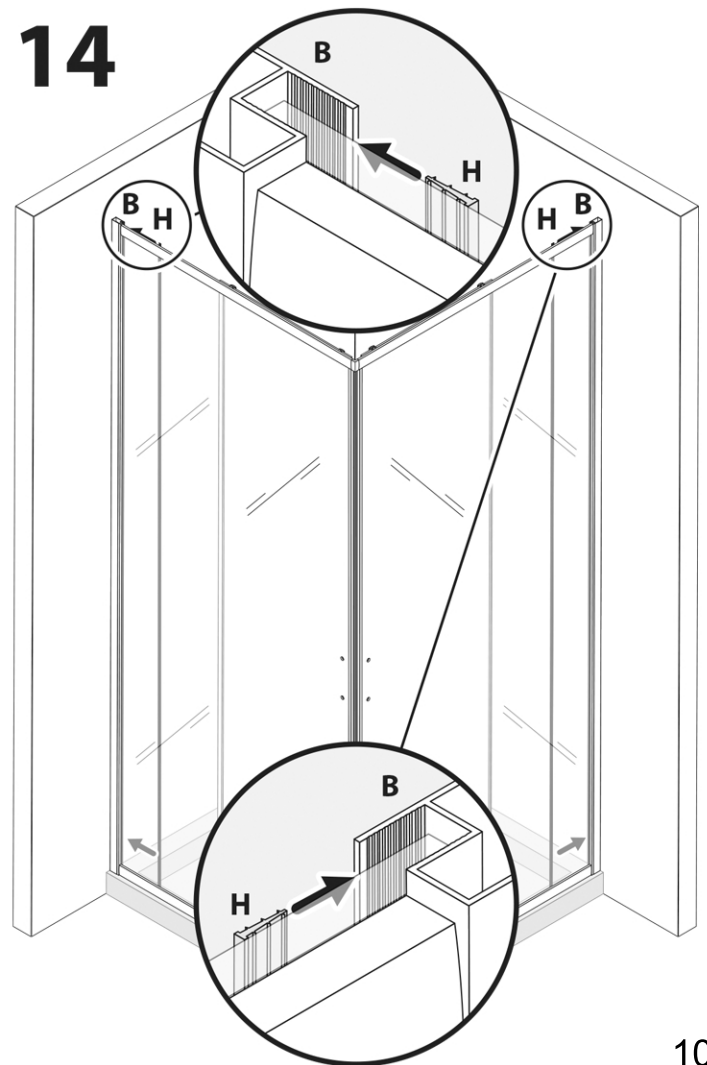

14. Insérez les joints d'étanchéité plats (H) entre les profilés verticaux (B) et les parois en verre fixe, côté intérieur de la douche. Assurez-vous que ces joints soient correctement placés et suffisamment enfoncés pour garantir l'étanchéité.

15

15. Fixez les parois en verre fixe (D) à l'aide des butées (K) et des vis Ø 4x10 mm (2) fournies. Utilisez un tournevis à main et serrez modérément.

Ensuite, placez les capuchons de finition sur les butées pour dissimuler les vis.

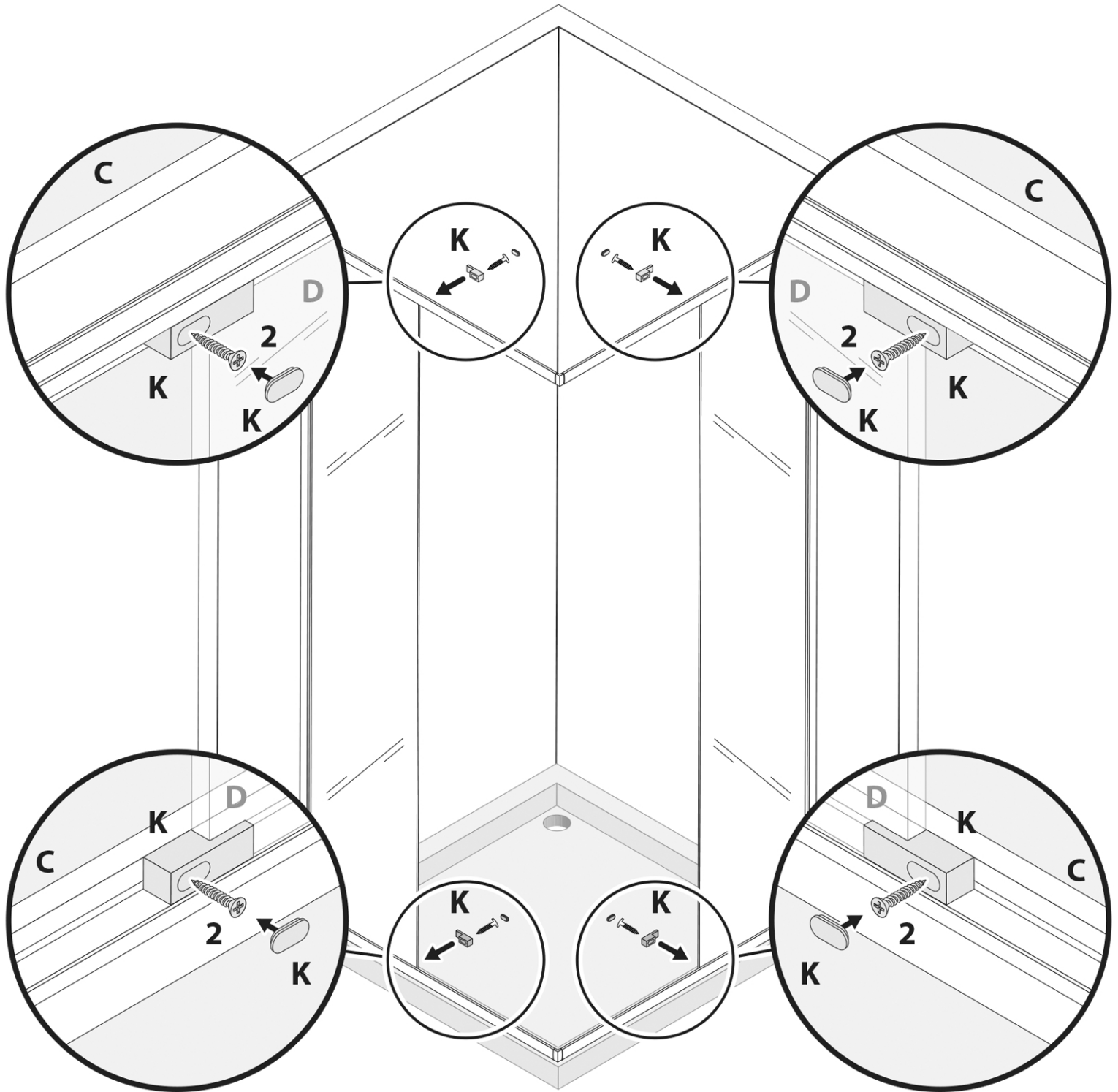

16

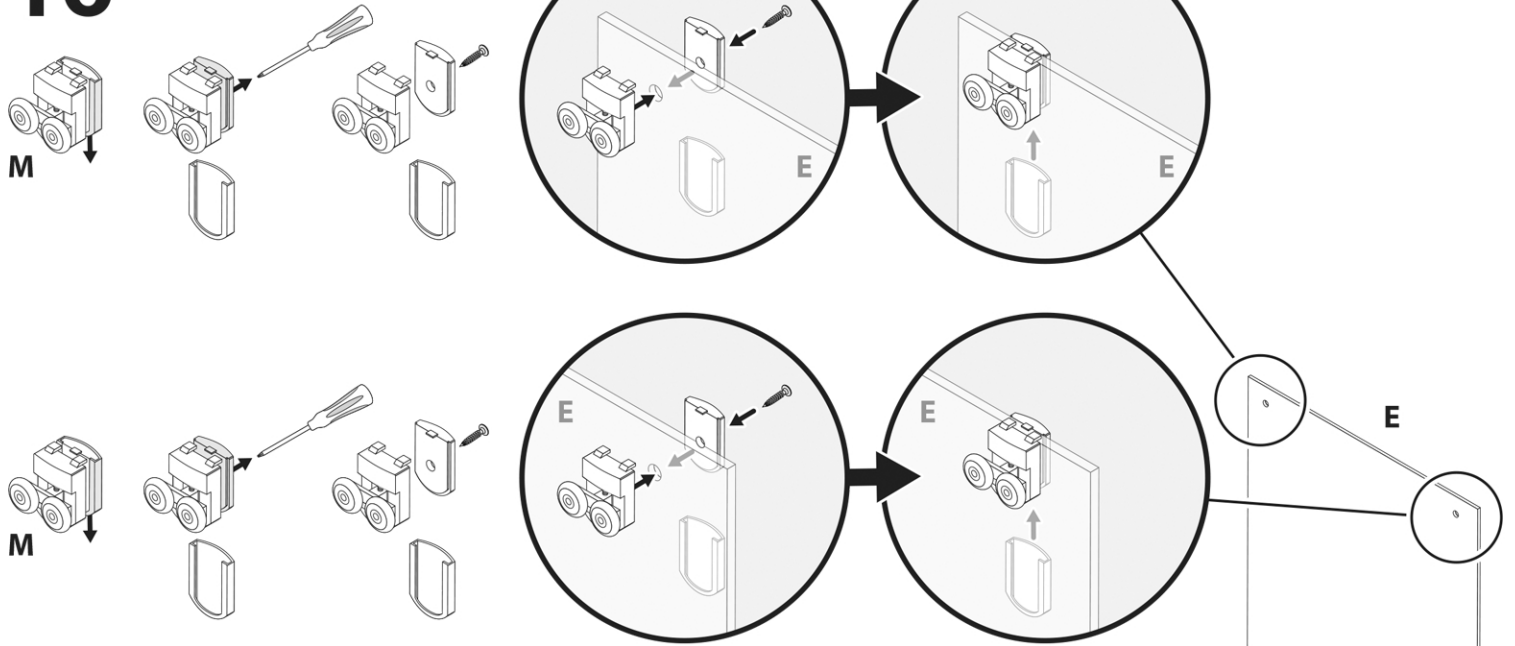

16. Placez et fixez à l'aide des vis fournies les 2 roulettes (**M** - qui ne disposent pas du presseur à ressort) en haut des portes coulissantes en verre (**E**). Utilisez un tournevis à main.

Fixez ensuite les roulettes (**N** - qui elles disposent d'un presseur à ressort pour désolidariser le verre au contact du rail lors du nettoyage) en bas des portes coulissantes en verre (**E**) à l'aide des vis fournies.

Faites cette opération pour les 2 portes coulissantes en verre (E), à droite et à gauche.

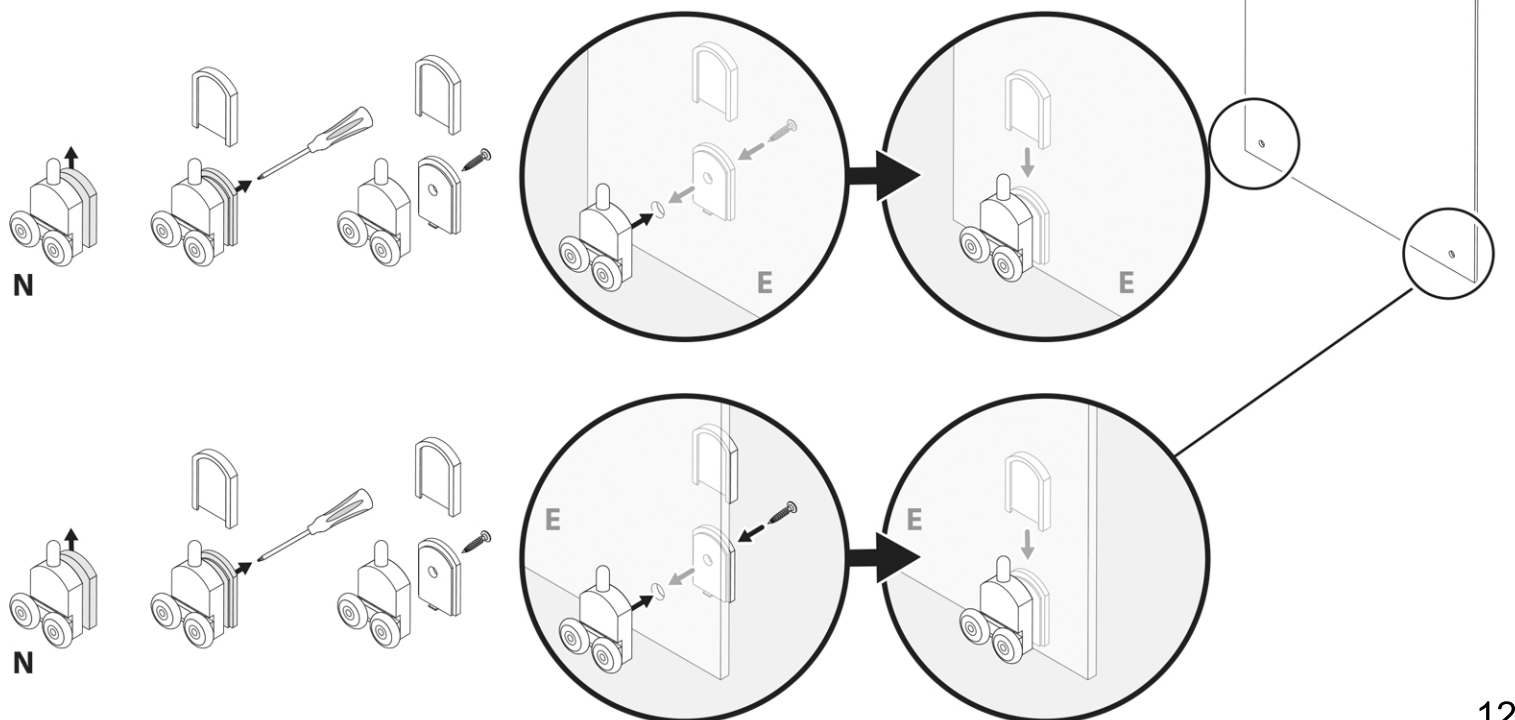

18

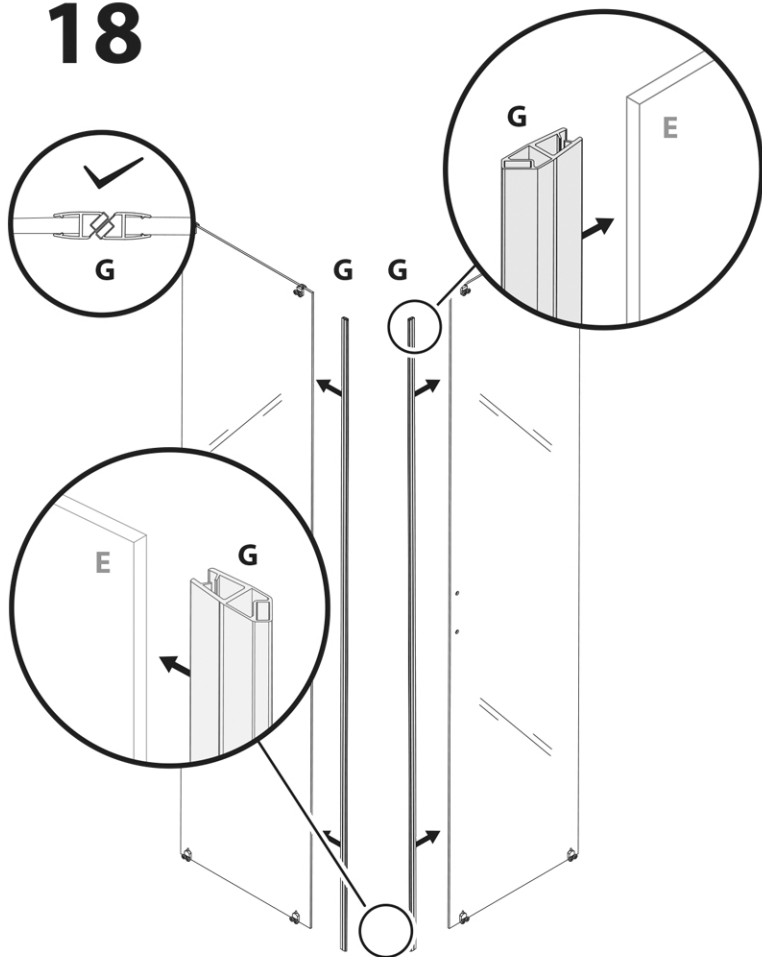

18. Fixez les 2 joints d'angle (**G**) sur la tranche des portes coulissantes en verre (**E**) comme indiqué sur l'illustration à gauche. Assurez-vous que les joints (**G**) soient suffisamment enfoncés dans la tranche des portes coulissantes en verre (**E**).

19. Placez les portes coulissantes en verre (**E**) et suspendez-les aux rails supérieurs grâce aux roulettes (**M**) qui doivent reposer sur le rail (**C**) 17.1.

En bas de la porte en verre (schéma 17.2), appuyez sur le pressoir à ressort pour descendre les roulettes (**N**), placez-les correctement dans le rail du bas (**C**), puis appuyez à nouveau sur le pressoir à ressort pour relever les roulettes au contact du rail (**C**).

Ensuite, vérifiez en haut des portes vitrées l'alignement des roulettes (**M**) avec les profilés horizontaux (**C**) à l'aide d'un niveau à bulle.

17.3 Si besoin, réglez la hauteur des roulettes avec un tournevis (ou avec une clé Allen le cas échéant).

19

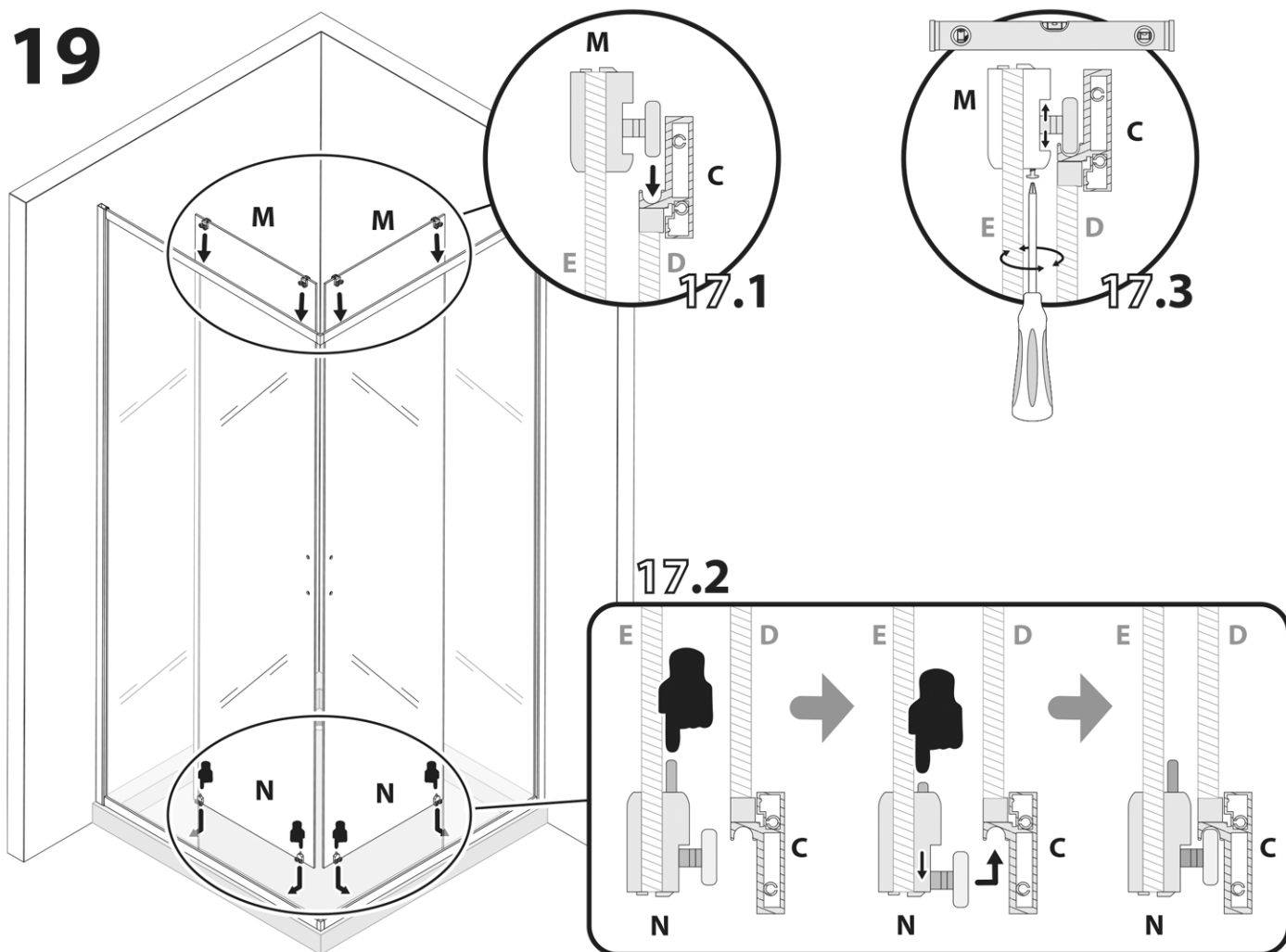

20

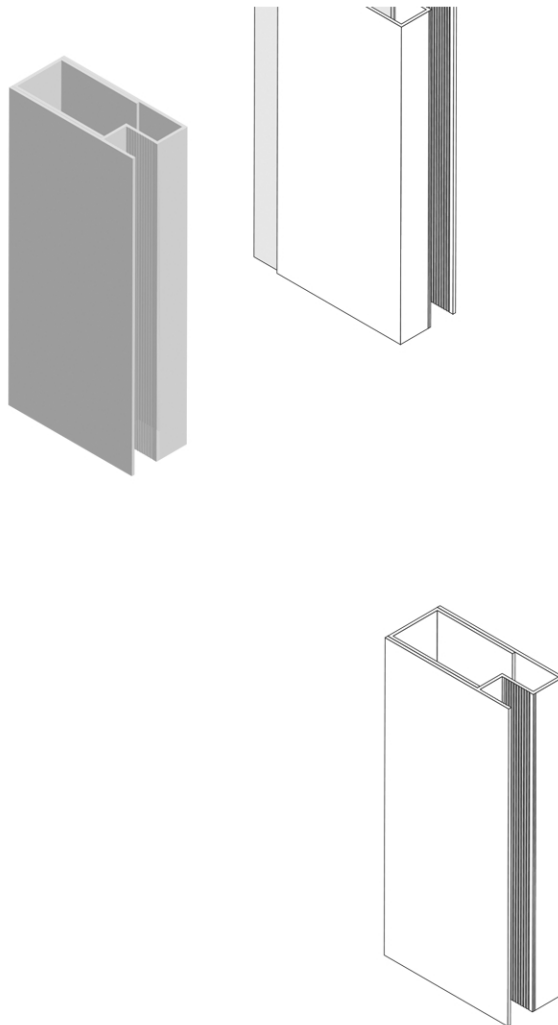
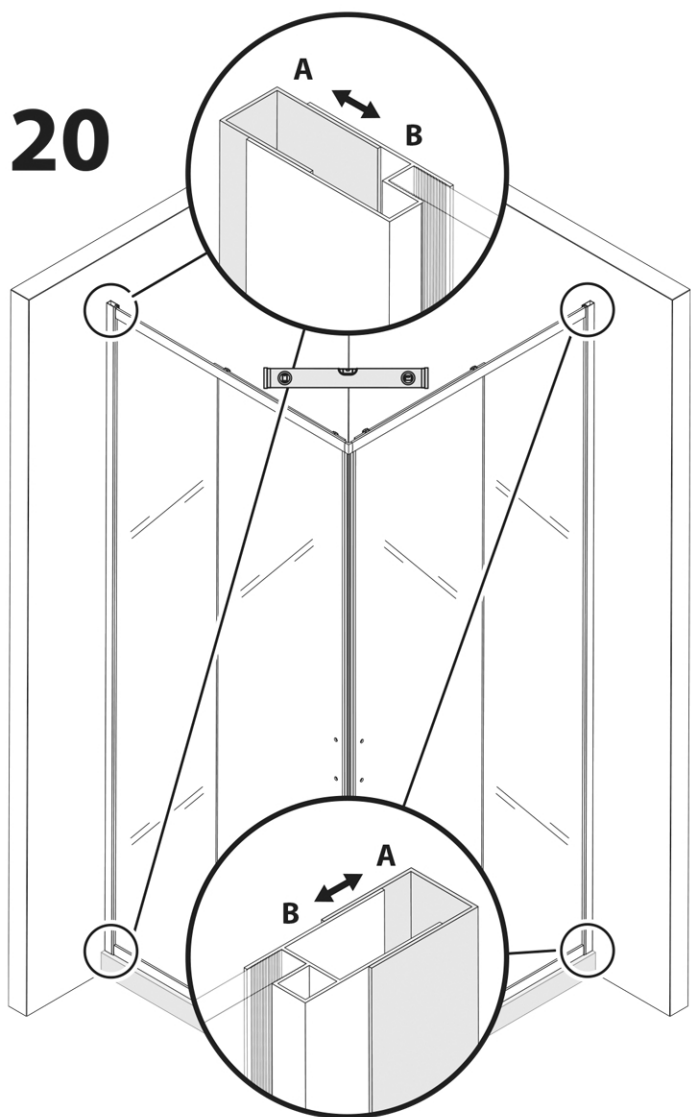

20. Réglez la profondeur des profilés verticaux (B) dans les profilés muraux (A) afin d'obtenir un montage parfait (permet de compenser les écarts possibles du bâti existant, d'adapter la largeur, etc...).

Vous disposez d'une plage de réglage en profondeur de 20 mm de chaque côté.

21. Lorsque les réglages à l'étape 20 sont terminés, percez **simultanément** les profilés muraux (A) avec les profilés verticaux (B) côté intérieur de la cabine de douche, **sans percer le profilé orienté à l'extérieur de la cabine** (côté salle de bain).

Pour percer les trous, utilisez la mèche Ø 3,2 mm fournies parmi les pièces.

21

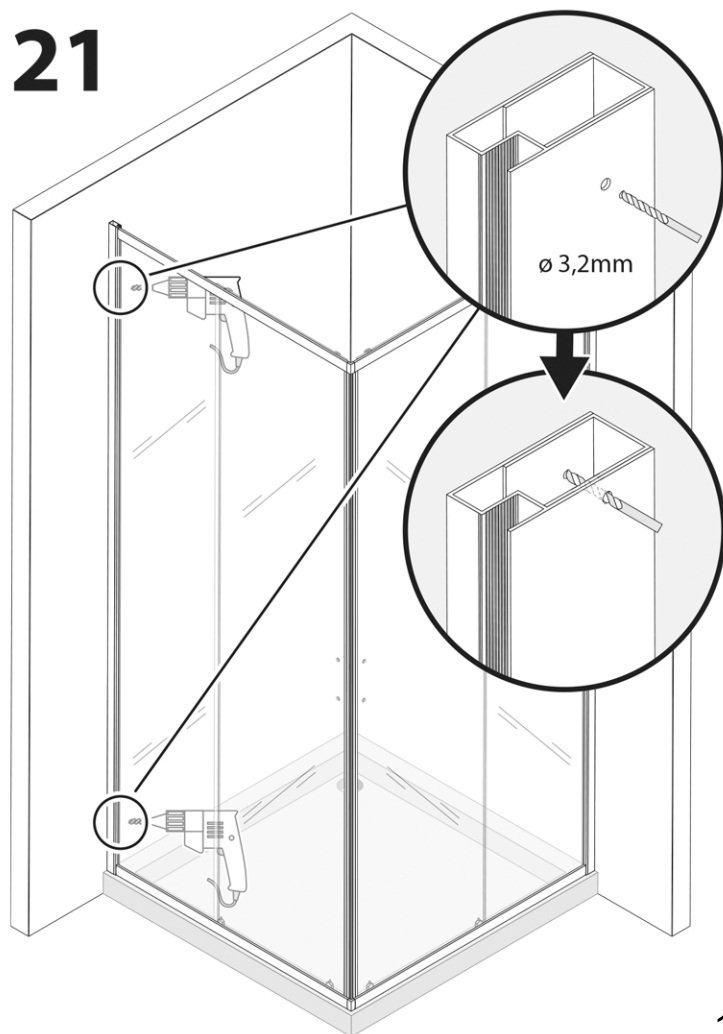

22

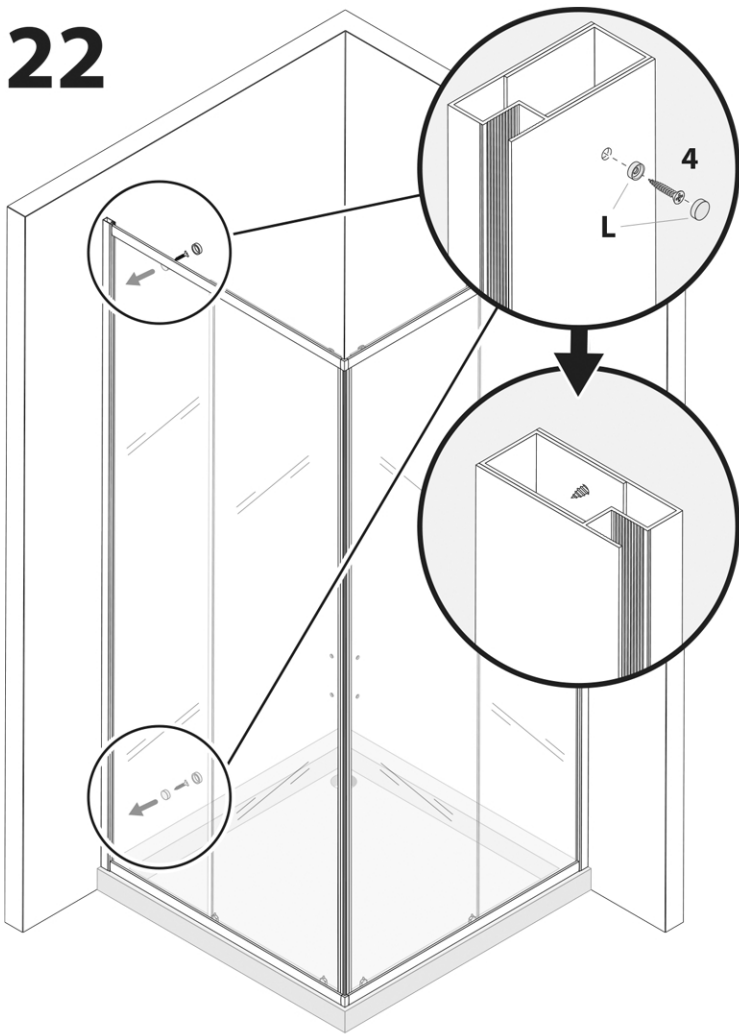

22. Vissez les profilés (A et B) ensemble à l'aide des rondelles (L) et des vis fournies.

Placez ensuite les capuchons de finition (L) pour dissimuler esthétiquement les fixations.

23. Renouvelez les opérations précédentes 21 et 22 de l'autre côté.

23

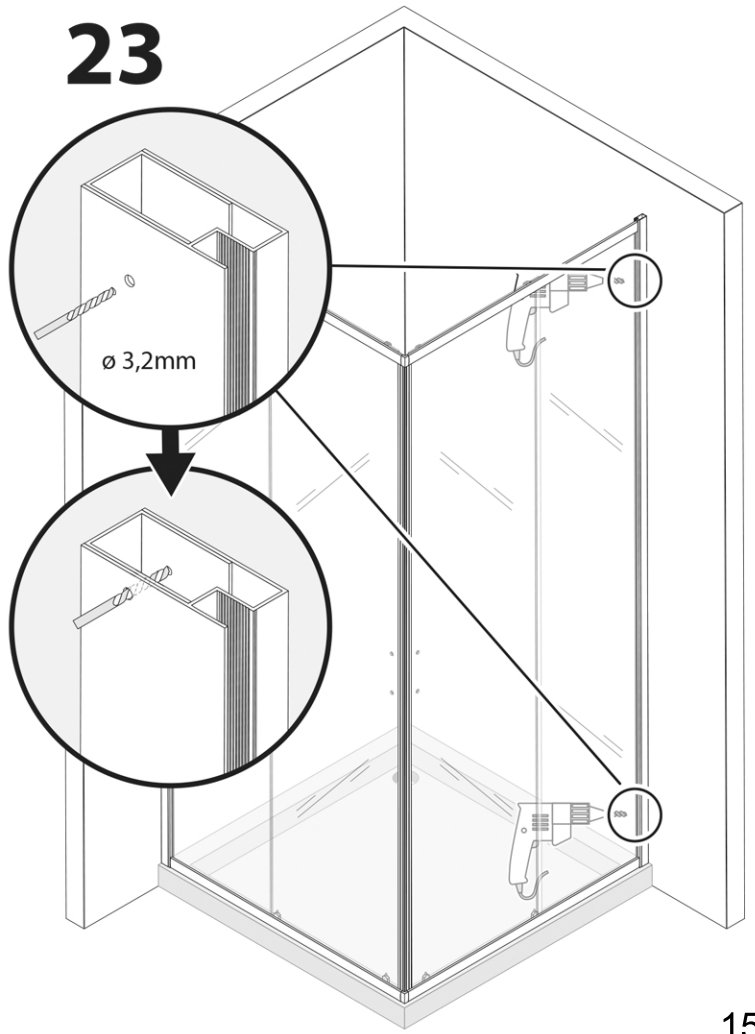

24

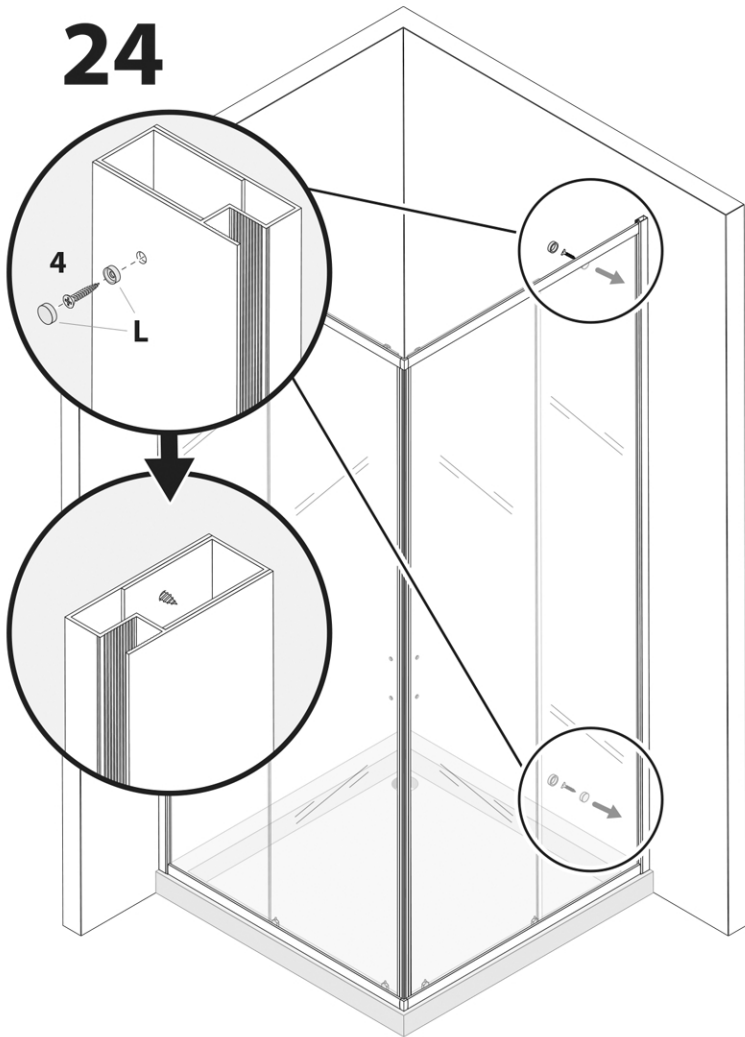

25. Dans l'angle de la cabine, fixez les butées de porte (O) sur les profilés horizontaux (C), en bas et en haut à l'aide des vis fournies.

Utilisez un tournevis à main et serrez modérément.

25

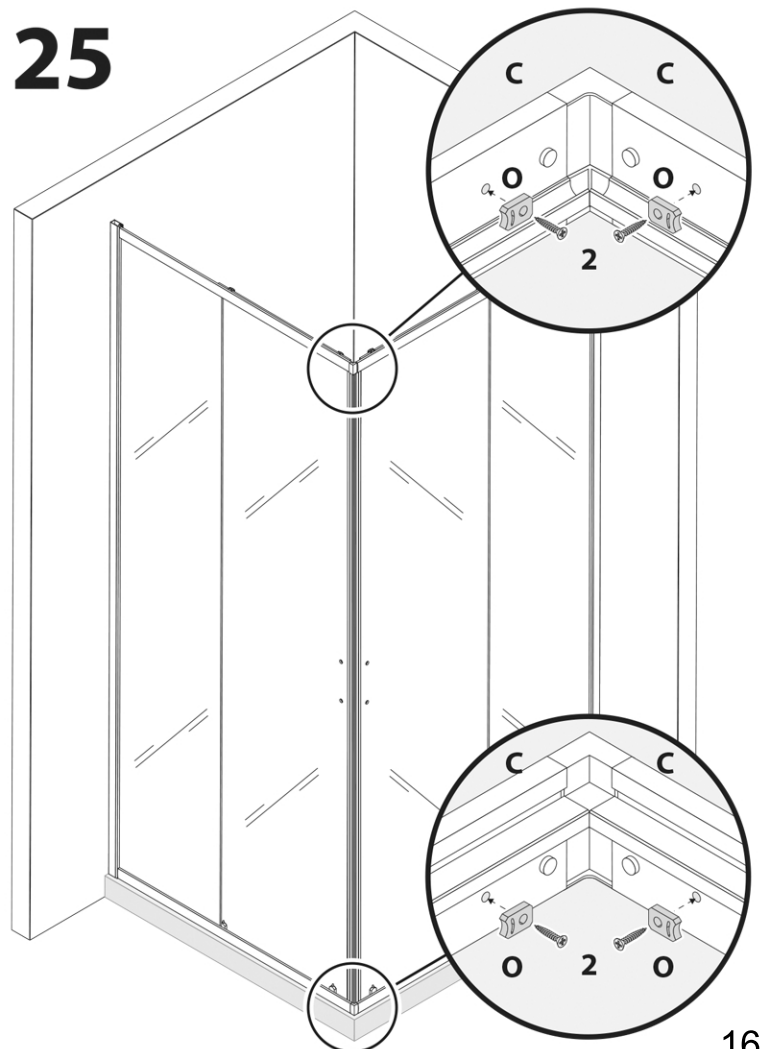

26

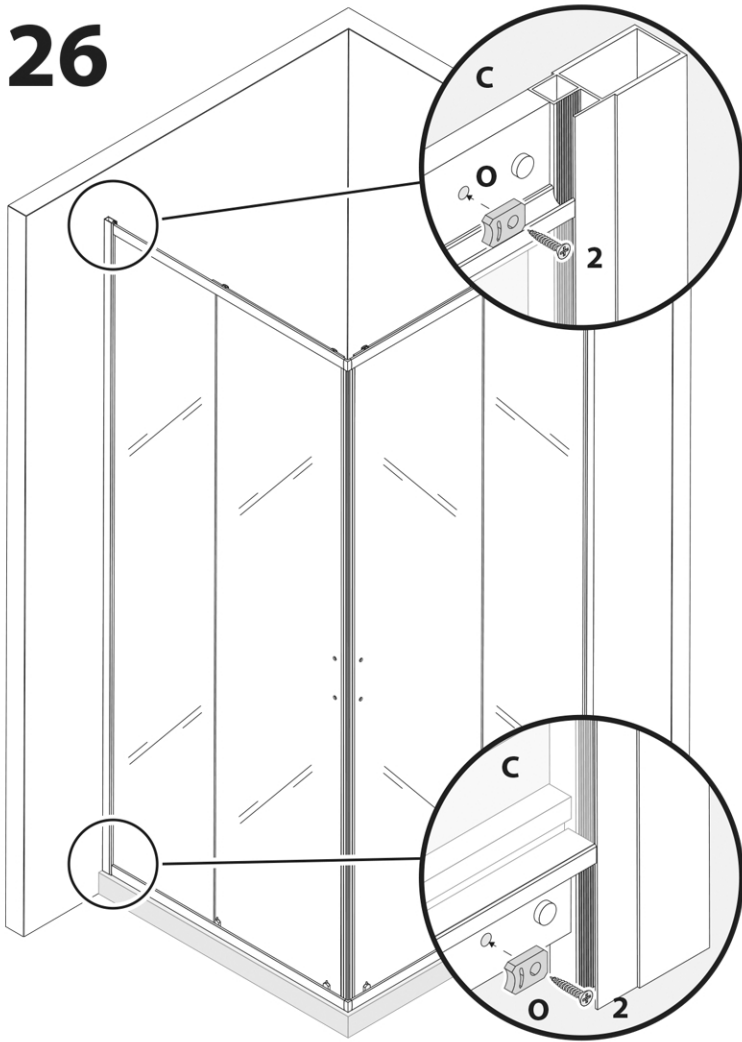

26. Fixez les butées de porte (O) aux profils horizontaux (C), en bas et en haut de la cabine à l'aide des vis fournies.

27. Répétez l'opération 26 du côté droit de la cabine.

27

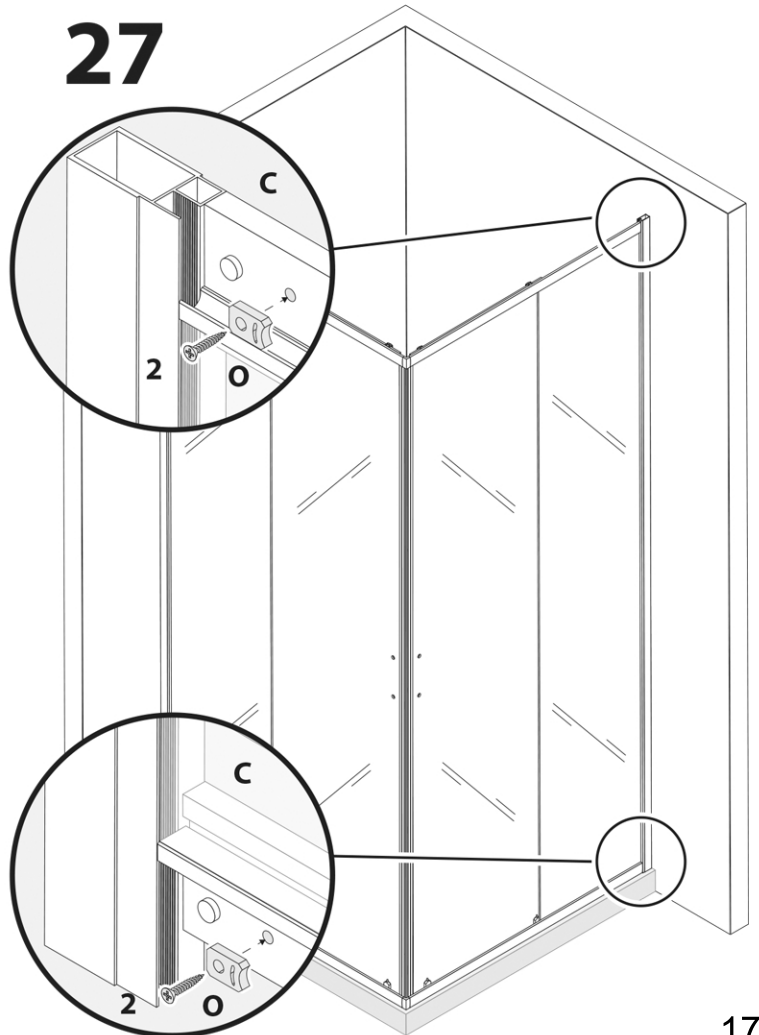

28

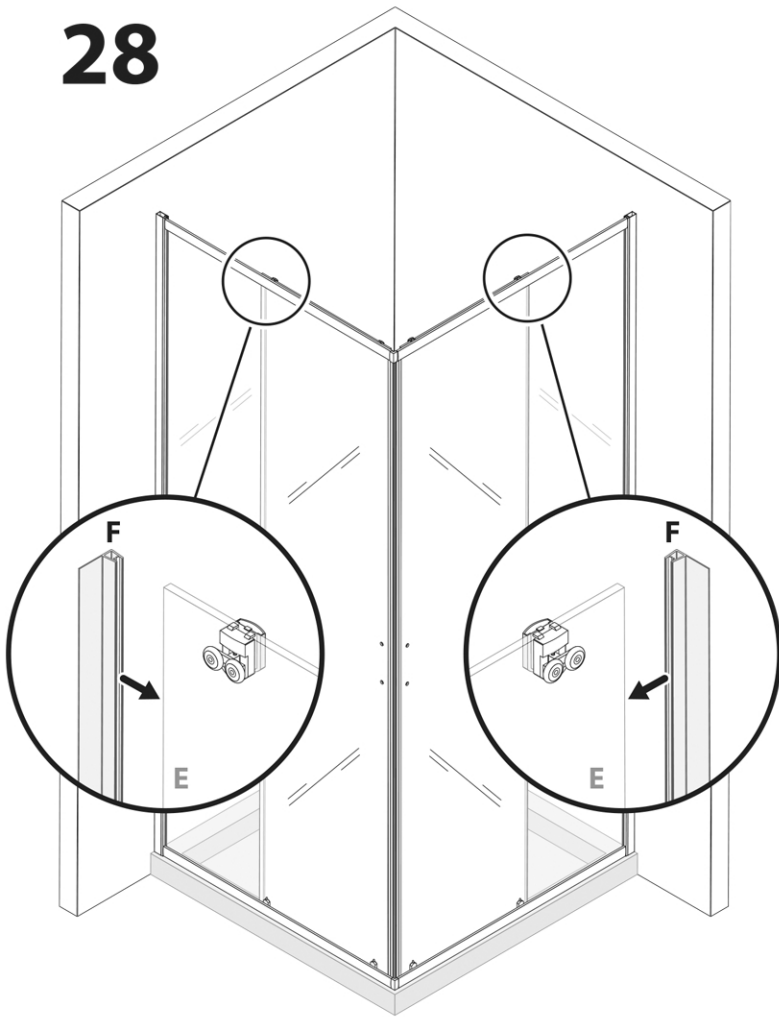

28. Assemblez les joints d'étanchéité (F) sur la tranche des portes coulissantes en verre (E).

Assurez-vous que les joints soient bien enfoncés jusqu'au bout et que la bavette soit dirigée en direction de la paroi en verre fixe.

29. Assemblez maintenant les joints d'étanchéité (F) sur les parois en verre fixe (D).

Assurez-vous que les joints soient bien enfoncés jusqu'au bout et que la bavette soit dirigée vers l'intérieur de la cabine de douche.

29

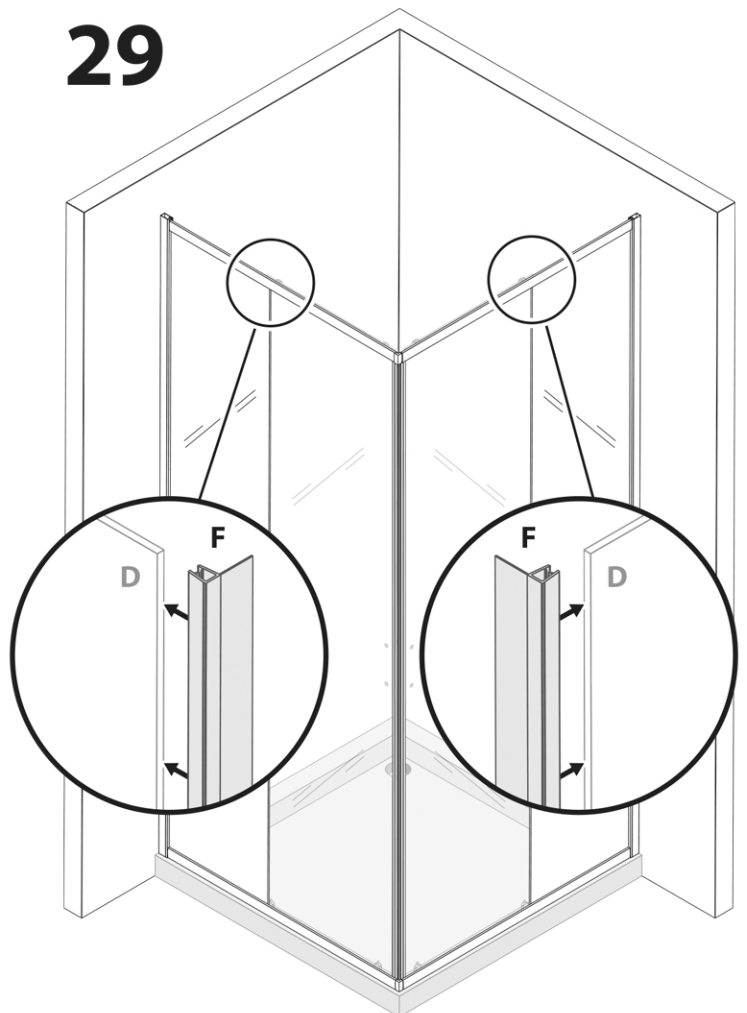

30

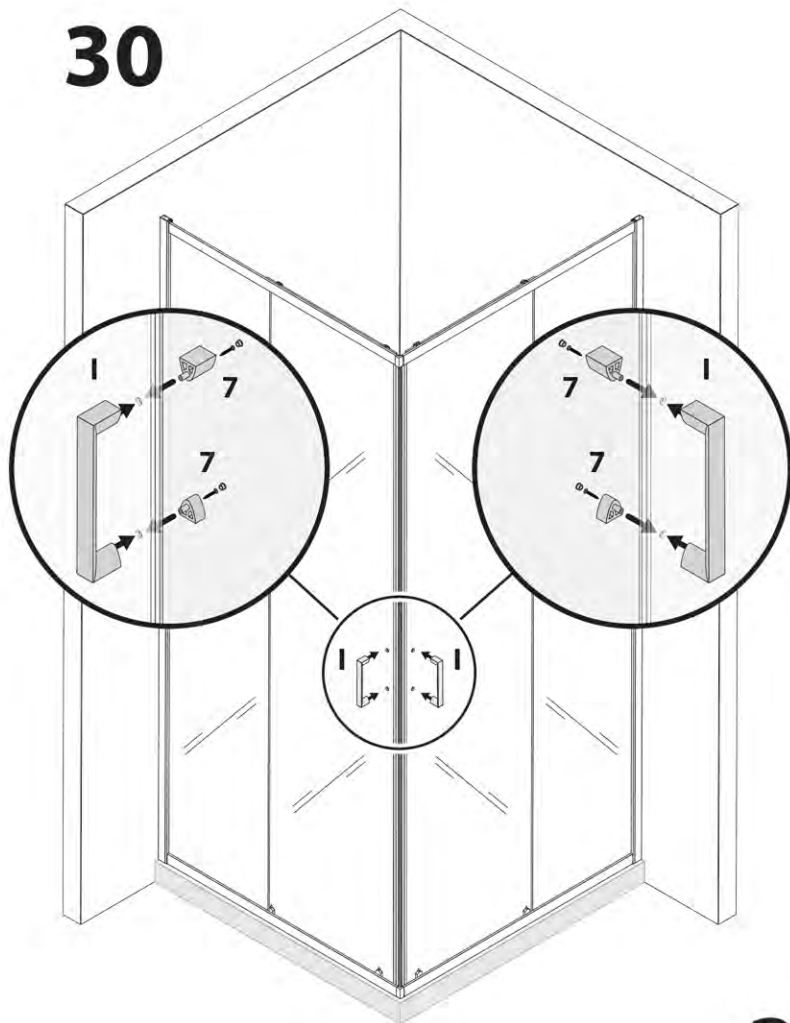

30. Fixez les poignées de porte (I) à l'aide des vis fournies : Ø 4x40 mm (n°7).

31

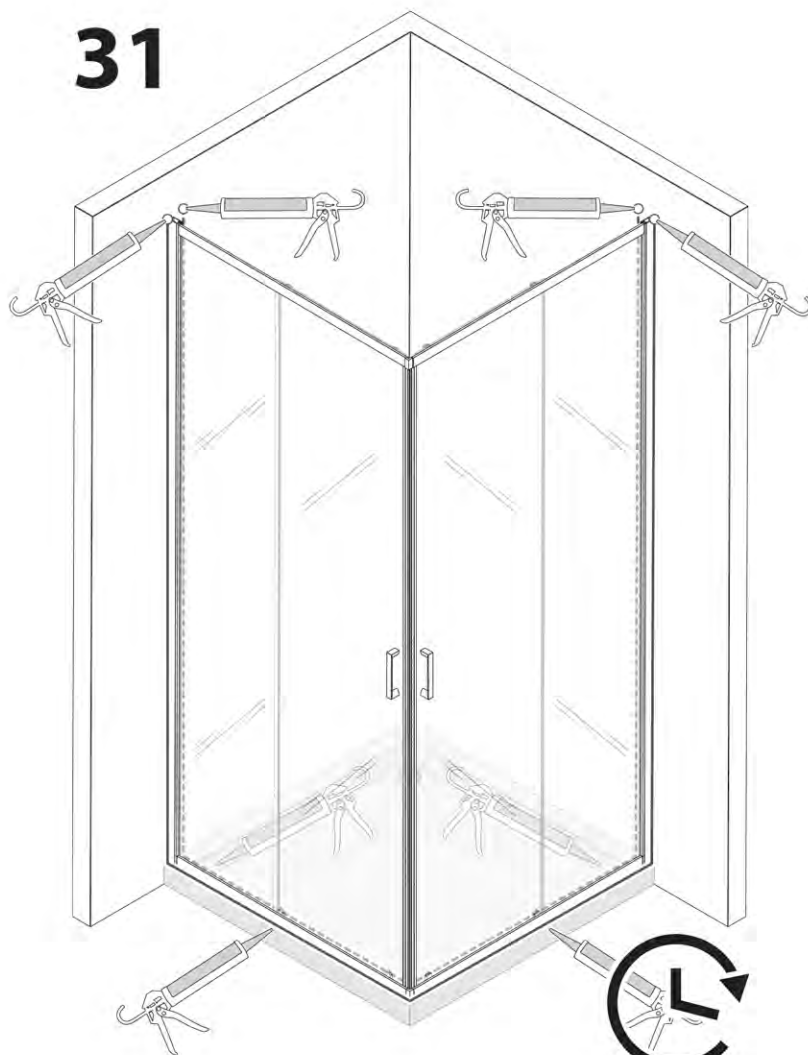

31. Scellez la cabine de douche côté intérieur et extérieur puis laissez sécher 24h sans l'utiliser.

Conseils d'entretien :

Le verre dispose d'un revêtement hydrofuge qui permet à l'eau de s'écouler sans laisser de trace. N'utilisez pas de produit acide, agressif ou corrosif lors de l'entretien.

Pour toute question, contactez Saniverre par courriel ou par téléphone.

Retrouvez-nous sur notre site : www.saniverre.fr

SANIVERRE vous remercie pour votre achat.

Saniverre

TERMINÉ



24h