

CARGADOR DE BATERÍA

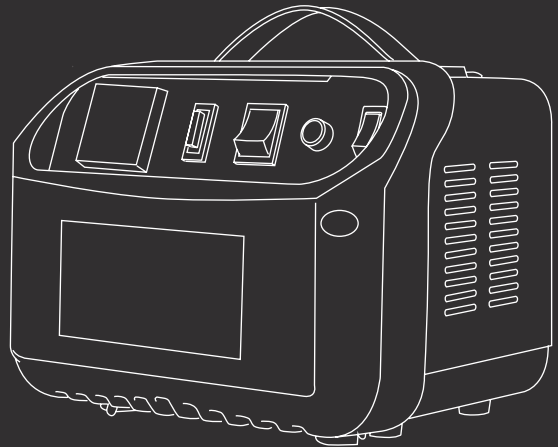

CRB300

ES Manual de instrucciones

FR Manuel d'utilisation

IT Manuale di istruzioni

EN Instruction manual

DE Betriebsanleitung

ÍNDICE

INTRODUCCIÓN	2
NORMAS Y PRECAUCIONES DE SEGURIDAD	2
DESCRIPCIÓN DEL PRODUCTO	4
ICONOS DE ADVERTENCIA	4
CONTENIDO DE CAJA	6
USO DEL PRODUCTO	7
MANTENIMIENTO	9
ELIMINACIÓN Y RECICLAJE	10
GARANTÍA	10
DECLARACIÓN DE CONFORMIDAD (CE)	11

INTRODUCCIÓN

Gracias por elegir este producto GREENCUT. Estamos seguros de que apreciará su calidad y cubrirá sus necesidades por un largo periodo de tiempo.

Recuerde que puede contactar con nuestro Servicio Técnico Oficial para consultas sobre montaje, uso, mantenimiento, identificación y solución de problemas y para la compra de recambios y/o accesorios.



ATENCIÓN: Lea atentamente este manual antes de utilizar el producto. El incumplimiento de las instrucciones de uso y las advertencias de seguridad puede causar daños en el usuario y/o en el propio producto. El fabricante no se hace responsable de los accidentes y daños causados al usuario, a terceras personas y a objetos, como resultado de hacer caso omiso del contenido de este manual.

Este producto no está destinado para un uso profesional.

Guardé este manual de instrucciones para una referencia futura. Si vende este producto recuerde entregar este manual al nuevo propietario.

NORMAS Y PRECAUCIONES DE SEGURIDAD

Los siguientes símbolos y palabras de señalización tienen el objetivo de explicar los riesgos e información relacionados con este producto.

SÍMBOLO	PALABRA	SIGNIFICADO
	ATENCIÓN	Indica una situación peligrosa a la que hay que prestar una atención especial para evitar cualquier tipo de lesión y/o desperfectos en la máquina.
	NOTA	Indica información útil que puede facilitar el trabajo.



ATENCIÓN: Lea y entienda todas las advertencias e instrucciones de seguridad antes de usar este producto. El incumplimiento de las mismas puede provocar descargas eléctricas, incendio y/o lesiones graves.

Toda la información incluida en este manual es relevante para su propia seguridad y la de su entorno. Si tiene alguna duda sobre la información incluida en este manual consulte a un profesional o contacte con el Servicio Técnico Oficial.

La siguiente información sobre peligros y precauciones incluye las situaciones más probables que se pueden originar durante el uso de esta máquina. Consulte toda la documentación, embalaje y las etiquetas del producto antes de utilizarlo.

Si se encuentra con una situación no descrita en este manual utilice el sentido común para utilizar la máquina de la forma más segura posible y, si ve peligro no utilice la máquina.

USUARIOS

- Este producto ha sido diseñado para ser manipulado por usuarios mayores de edad que hayan leído y entendido estas instrucciones. No permita que menores de edad y personas que no entiendan estas instrucciones utilicen el producto.
- Antes de utilizar este producto familiarícese con el mismo. Asegúrese de que conoce donde están todos los controles, los dispositivos de seguridad y la manera en que se deben utilizar.
- Si usted es un usuario inexperto le recomendamos que practique realizando trabajos sencillos y, si es posible, en compañía de una persona con experiencia.

SEGURIDAD

- Durante la carga, las baterías emanan gases explosivos. No fume y no acerque llamas, chispas o fuentes de calor a la máquina.
- Este cargador de baterías tiene interruptores que pueden provocar arcos o chispas; por lo tanto, si se usa en un garaje o en un ambiente similar, deberá colocarlo en una parte protegida adecuada para ello.
- Mantenga las baterías de carga en un lugar fresco y seco. No exponer a la lluvia o nieve.
- No utilice al cargador de baterías para recargar baterías no recargables.
- Desenchufe el cable de alimentación de la red antes de conectar o desconectar los cables de carga de la batería.
- No conecte o desconecte las pinzas a la batería cuando el cargador esté en funcionamiento.
- Para no dañar los componentes electrónicos de los vehículos, observe cuidadosamente las advertencias indicadas por la marca del vehículo o de las baterías utilizadas.
- No utilice el cargador de baterías en el interior de un coche o en el capó.
- Controle que la tensión de alimentación disponible corresponda con la indicada en la placa de datos del cargador de baterías.
- El cargador de baterías se protege contra los contactos indirectos a través de un conductor de tierra, como prescrito para los aparatos de clase I. Controle que la toma esté provista de conexión de tierra de protección.
- En los modelos provistos de cable con clavija y con potencia "P.MAX START" superior a 9kW, para la utilización en arranque se aconseja la sustitución de la clavija con una de capacidad adecuada al fusible indicado en la chapa. En los modelos que no lo tienen, conecte unas clavijas de capacidad adecuada al valor del fusible indicado en la chapa.
- Ante cualquier duda póngase en contacto con el Servicio Técnico Oficial.

SEGURIDAD EN EL MANTENIMIENTO, TRANSPORTE Y ALMACENAMIENTO

- Compruebe que todos los elementos de seguridad están instalados y en buen estado.
- No fuerce esta máquina ni modifique los controles.
- Antes de ajustar o reparar la máquina, párela y desconéctela por completo.
- Sustituya el cable de alimentación sólo por un cable original.
- Lleve a cabo un mantenimiento periódico de la máquina. Le recomendamos que el mantenimiento y reparaciones no descritos en este manual sean realizados por el Servicio Técnico Oficial.

SERVICIO

- Haga revisar periódicamente el producto por un técnico cualificado y use solamente piezas de recambio originales. Ante cualquier duda póngase en contacto con el Servicio Técnico Oficial.

ICONOS DE ADVERTENCIA

Los iconos en las etiquetas de advertencia que aparecen en ésta máquina y/o en el manual indican información necesaria para la utilización segura de ésta máquina.



¡Atención peligro!



¡Peligro, gases mortales! No use esta máquina en lugares cerrados o mal ventilados.



Lea atentamente este manual antes de poner la máquina en marcha.



Antes de realizar labores de mantenimiento de la máquina apáguela y desconéctela por completo.



¡Peligro de electrocución! Nunca proyecte agua hacia herramientas eléctricas y cables eléctricos.



Deshágase de su aparato de manera ecológica. No tire a los contenedores de basura doméstica.



Mantenga a los niños alejados de esta máquina.



Cumple con las directivas CE.



No lo exponga a la lluvia o a condiciones de humedad.

DESCRIPCIÓN DEL PRODUCTO

CONDICIONES DE USO

Cargador de batería multifunción para mantener la batería al máximo rendimiento. Es ideal para los coches, barcos, tractores y camiones. Cualquier otro uso diferente al descrito anteriormente puede provocar situaciones peligrosas y exime al fabricante de toda responsabilidad.

DESCRIPCIÓN DETALLADA DEL PRODUCTO

CARGADOR DE BATERÍAS CONVENCIONALES

Cargador de batería (se requiere la intervención del operador para terminar el proceso de carga), aptos para la carga de baterías de plomo con electrolito libre (WET), utilizadas en vehículos de motor (gasolina y gasóleo), motocicletas, embarcaciones, etc. En función de la tensión de salida disponible, es posible recargar baterías 12V y 24V.

FUNCIÓN BOOST/MAX

Función que permite agilizar el proceso de carga gracias a una precarga rápida de la batería (el tiempo de carga es una función de la capacidad y del nivel de descarga de la misma). Se aconseja utilizar la función "BOOST" para la carga rápida de baterías.

LECTURA DEL AMPERÍMETRO

El amperímetro permite la lectura de la corriente suministrada por el cargador a la batería (una batería completamente descargada requerirá inicialmente la corriente máxima, que luego disminuirá poco a poco). Durante la fase de carga se observará el indicador del amperímetro desplazarse desde la derecha hacia la izquierda, indicando una disminución de la corriente requerida por la batería hasta valores muy bajos cercanos al cero (condición de batería cargada), con una velocidad y una precisión que dependen de la capacidad, del estado de la batería y de la precisión de lectura del amperímetro. Recordar que el estado exacto de carga de las baterías puede ser determinado sólo utilizando un densímetro, que permite medir la densidad específica del electrolito.

Para los cargadores de baterías manuales, será necesario monitorear el amperímetro, para determinar que la batería haya llegado al final de la carga y que es necesario desconectarla del cargador de baterías para evitar el recalentamiento o los daños.

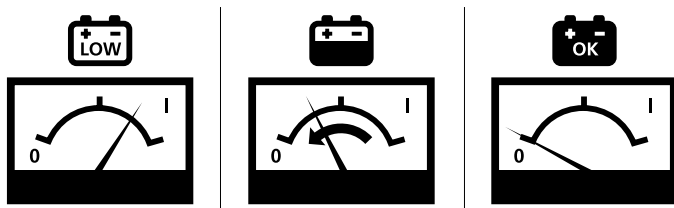

PARTES

1. Interruptor ON/OFF
2. Amperímetro
3. Fusible protección carga
4. Selector de voltaje de carga
5. Fusible protección de alimentación
6. Selector de velocidad de carga



i **NOTA:** Los productos detallados en este manual pueden variar en apariencia, inclusiones, descripción y embalaje de los mostrados o aquí descritos.

CARACTERÍSTICAS TÉCNICAS

CRB300	
Voltaje de entrada	220V - 240V
Fusible	30A
Frecuencia	50/60Hz
Potencia de carga	1kW
Carga Voltaje	12V - 24V
Capacidad de la batería	60-250Ah



NOTA: GREENCUT se reserva el derecho de modificar las características técnicas sin previo aviso.

CONTENIDO DE CAJA

1. Cargador
2. Pinzas
3. Fusibles cilíndricos 5x20mm 5A
4. Fusibles 40A
5. Manual de usuario

- Extraiga el producto y los accesorios de la caja. Asegúrese de que estén presentes todos los artículos.
- Inspeccione el producto para asegurarse de que no haya sufrido ninguna rotura o daño durante el transporte.
- No deseche el material de empaquetado hasta que haya inspeccionado cuidadosamente el producto y la haya utilizado satisfactoriamente.



ATENCIÓN: Si falta o está dañada alguna pieza póngase en contacto con el Servicio Técnico Oficial. No utilice este producto sin haber reemplazado la pieza. Usar este producto con partes dañadas o faltantes puede causar lesiones serias al operador.

USO DEL PRODUCTO



ATENCIÓN: Durante el funcionamiento, coloque de manera estable el cargador de baterías y asegurese de que no se obstruya el paso del aire a través de las aperturas, garantizando una ventilación suficiente.

PREPARACIÓN DE LA BATERÍA



ATENCIÓN: Antes de proceder a la carga, compruebe que la capacidad de la batería (Ah) que se va a someter a carga no sea inferior a la indicada en la placa de datos del cargador de baterías (Cmín). Siga las instrucciones respetando escrupulosamente el orden que se indica.

Si la batería que tiene que recargarse es de tipo WET, proceda como se indica a continuación:

- Quite las tapas de la batería, si las lleva, de manera que puedan salir los gases que se producen durante la carga. Controle que el nivel del electrolito recubra las placas de las baterías; si éstas quedasen al descubierto, añada agua destilada hasta sumergirlas unos 5/10mm.



ATENCIÓN: Tenga el máximo cuidado durante esta operación ya que el electrolito es un ácido altamente corrosivo.

CONEXIÓN CARGADOR DE BATERÍA

- Compruebe que el cable de alimentación se encuentra desconectado de la toma de corriente de red.
- Para los modelos con varias tensiones de carga, posicione el desviador o el conmutador en correspondencia con la tensión de carga escogida. En ausencia de desviador o conmutador, conecte oportunamente el cable con la pinza de carga roja (símbolo +) en el borne específico del cargador de baterías, en correspondencia con la tensión de salida escogida.
- Conecte la pinza de carga de color rojo al terminal positivo de la batería (símbolo +). Si los símbolos no se pueden distinguir se recuerda que el terminal positivo es el que no está conectado al chasis del vehículo.
- Conecte la pinza de carga de color negro al chasis del vehículo, leños de la batería y del conducto del carburante.



NOTA: Si la batería no está instalada en un vehículo, conecte directamente al terminal negativo de la batería (símbolo -).

CARGA MANUAL



NOTA: Los valores en Ah, si se indican a lado de los pulsadores, son puramente indicativos (ya que el proceso de carga depende del estado de descarga de la batería) y sugieren la posición para cargar una batería inicialmente descargada con una capacidad incluida en el intervalo indicado, en un tiempo máximo de 15h. No se aconseja trabajar por debajo de los valores mínimos indicados.

CARGA MANUAL

Modalidad aconsejada para las baterías con plomo y electrolito libre (WET).

- Aplique correctamente las instrucciones anteriores.
- Si está presente, conmute el desviador en el símbolo BATERÍA.
- Posicione el/los desviador/es o el conmutador de regulación de la carga (si están presente/s) en la posición de carga normal (símbolo BATERÍA) o carga rápida (BOOST/MAX) como se desea (en algunos modelos el conmutador también tiene la función de interruptor de encendido).

- Alimente el cargador de baterías introduciendo el cable de alimentación en la toma de red y poniendo el ON el interruptor (si está presente).

NOTA: Cuando la batería WET está cargada, se podrá además notar un principio de “ebullición” del líquido contenido en ella. Se aconseja interrumpir la carga al comienzo de este fenómeno para evitar oxidaciones de la plancha y conservar en buen estado la batería.

ATENCIÓN: Para evitar daños internos en el cargador y/o en la batería, siempre es necesario desconectar manualmente el cargador una vez el amperímetro marque un valor cercano a 0.

CARGA SIMULTÁNEA DE VARIAS BATERÍAS

ATENCIÓN: No cargue nunca baterías de capacidad, descarga y tipología diferentes entre ellas. Si se deben cargar varias baterías simultáneamente, se puede recurrir a conexiones en “serie” o en “paralelo”.

SERIE

La conexión en “serie” requiere que las baterías tengan la misma capacidad (Ah) y que la suma de las tensiones eléctricas nominales de todas las baterías corresponda a la tensión de salida del cargador de baterías.

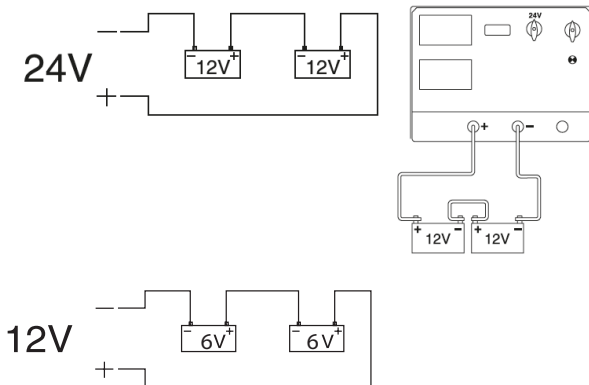

PARALELO

La conexión en “paralelo” requiere que las baterías tengan la misma tensión nominal (Voltios), correspondiente a la presente en la salida del cargador de baterías, y que la suma de los Ah se encuentre incluida en la gama de carga del cargador de baterías.

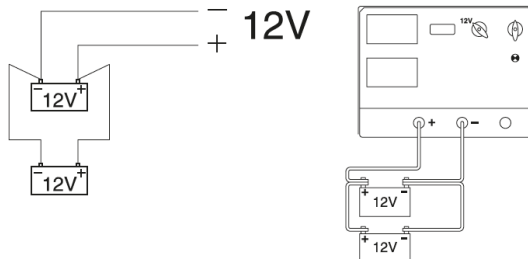

FIN DE CARGA

- Quite la alimentación del cargador de baterías poniendo en OFF el interruptor (si está presente) y/o quitando el cable de alimentación de la toma de red.
- Desconecte la pinza de carga de color negro del chasis del coche o del terminal negativo de la batería (símbolo -).
- Desconecte la pinza de carga de color rojo del terminal positivo de la batería (símbolo +).
- Vuelva a poner el cargador de baterías en un lugar seco.
- Vuelva a cerrar las celdas de la batería con los relativos tapones (si están presentes).

PROTECCIONES DEL CARGADOR DE BATERÍA

El cargador de baterías se autoprotege en caso de:

- Sobrecarga (suministro excesivo de corriente hacia la batería).
- Cortocircuito (pinzas de carga puestas en contacto entre ellas).
- Inversión de polaridad en los bornes de la batería.

En los aparatos provistos de fusibles es obligatorio, en caso de sustitución, utilizar recambios iguales, que tengan el mismo valor de corriente nominal.



ATENCIÓN: Sustituir el fusible con valores de corriente diferente a los indicados en la placa, podría provocar daños a personas o cosas. Por el mismo motivo, evitar la sustitución del fusible por puentes de cobre u otro material.

La sustitución del fusible debe hacerse siempre con el cable de alimentación desenchufado de la red. Preste atención durante la sustitución del fusible de cinta, si está presente, ajustar firmemente las tuercas de fijación.

MANTENIMIENTO

Un buen mantenimiento alargará la vida útil de la máquina. El uso prolongado o constante puede requerir un mantenimiento más intensivo para que la máquina continúe funcionando adecuadamente.



ATENCIÓN: Asegúrese que el motor esté completamente apagado antes de realizar cualquier mantenimiento o reparación. Esto eliminará cualquier riesgo potencial.

- Limpie los bornes positivo y negativo de posibles incrustaciones de óxido para asegurar un buen contacto de las pinzas.
- Evite poner en contacto las dos pinzas cuando el cargador de baterías esté conectado a la red. De esta manera se quemará el fusible.
- Guarde el cargador en un lugar fresco y seco.
- No se recomienda dejarlo en un vehículo en condiciones de calor o frío.
- Asegúrese de que no caigan limaduras o virutas de metal en las rejillas de ventilación durante el almacenamiento, ya que esto puede causar lesiones graves cuando se utilice de nuevo.

ELIMINACIÓN Y RECICLAJE

Los productos desgastados son potencialmente reciclables y no deben desecharse en la basura habitual. Ayúdenos a proteger el medio ambiente y a preservar los recursos naturales.

Deshágase del aparato de manera ecológica. No lo tire con la basura doméstica. Sus componentes de plástico y de metal se pueden separar y reciclar. Lleve este aparato a un centro de reciclado homologado (punto verde).

La gasolina, aceites usados, mezclas de aceite/gasolina así como los objetos manchados con gasolina (ej.: trapos) no deben tirarse a la basura habitual, el desagüe, la tierra, los ríos, lago o el mar. Los objetos manchados con aceite deben desecharse de manera conforme a la reglamentación local: llévelos a un centro de reciclaje.

Los materiales utilizados en el embalaje de la máquina son reciclables: por favor, tírelos en el contenedor adecuado.

GARANTÍA

GREENCUT garantiza todos los productos GREENCUT por un periodo de 2 años (válido para Europa). La garantía está sujeta a la fecha de compra teniendo en cuenta la intención de uso del producto.

Como condición sujeta a la garantía, se debe presentar el recibo original indicando la fecha de compra y su descripción así como la herramienta defectuosa.

La garantía no cubre el desgaste por uso normal, especialmente en cuchillas, elementos de fijación de las cuchillas, turbinas, fuentes de iluminación, correas del ventilador y de transmisión, impulsores, filtros del aire, bujías y daños causados por un uso inapropiado, especialmente por el incumplimiento de las instrucciones de operación y mantenimiento.

En el caso de que se hayan realizado reparaciones o modificaciones por parte del consumidor u otro que no sea con los recambios originales de GREENCUT, la garantía se anulará.

En caso de una reclamación de garantía justificada, estamos autorizados, según nuestro criterio, a reparar o cambiar la herramienta defectuosa de manera gratuita. Otras reclamaciones que sobrepasen esta garantía, no serán válidas.

DECLARACIÓN DE CONFORMIDAD (CE)

Nosotros, PRAT INTERNATIONAL BRANDS S.L., propietaria de la marca GREENCUT, con sede en Calle Migdia S/N. 43830 - Torredembarra, SPAIN, declaramos que el cargador CRB300, a partir del número de serie del año 2016 en adelante, son conformes con los requerimientos de las Directivas del Parlamento Europeo y del Consejo aplicables:

- Directiva 2014/35/EU del Parlamento Europeo y del Consejo, de 26 de febrero de 2014, sobre materia de comercialización de material eléctrico destinado a utilizarse con determinados límites de tensión.
- Directiva 2014/30/EU del Parlamento Europeo y del Consejo, de 26 de febrero de 2014, sobre materia de compatibilidad electromagnética .
- Directiva 2011/65/EU del Parlamento Europeo y del Consejo, de 8 de junio de 2011, sobre restricciones a la utilización de determinadas sustancias peligrosas en aparatos eléctricos y electrónico.

El producto entregado coincide con el ejemplar que fue sometido al examen CE de tipo.

Torredembarra, 12 de febrero de 2016,



Albert Prat Asensio, CEO (Representante autorizado y responsable de la documentación técnica).

GREENCUT[®]

 PRAT
INTERNATIONAL
BRANDS S.L.

INDEX

INTRODUCTION	12
RÈGLES ET PRÉCAUTIONS DE SÉCURITÉ	12
DESCRIPTION DU PRODUIT	14
ICÔNES D'AVERTISSEMENT	14
CONTENU DE LA BOÎTE	16
USAGE DU PRODUIT	17
ENTRETIEN	19
ÉLIMINATION ET RECYCLAGE	20
GARANTIE	20
DÉCLARATION DE CONFORMITÉ (CE)	21

INTRODUCTION

Merci d'avoir choisi ce produit GREENCUT. Nous sommes confiants que vous apprécierez sa qualité et répondrez à vos besoins pour une longue période de temps.

N'oubliez pas que vous pouvez contacter notre Service Technique Officiel pour des questions concernant le montage, l'utilisation, l'entretien, l'identification et le dépannage, ainsi que pour l'achat de pièces de rechange et/ou d'accessoires.



ATTENTION : Veuillez lire attentivement ce manuel avant d'utiliser le produit. Le non-respect du mode d'emploi et des avertissements de sécurité peut entraîner des dommages à l'utilisateur et/ou au produit lui-même. Le fabricant n'est pas responsable des accidents et des dommages à l'utilisateur, aux tiers et aux objets résultant de l'ignorance du contenu de ce manuel.

Ce produit n'est pas destiné à un usage professionnel.

Conservez ce manuel d'instructions pour référence ultérieure. Si vous vendez ce produit, n'oubliez pas de remettre ce manuel au nouveau propriétaire.

RÈGLES ET PRÉCAUTIONS DE SÉCURITÉ

Les symboles et les mots indicateurs suivants ainsi que leur signification ont pour but d'expliquer les dangers et les informations relatives à ce produit.

SYMBOLE	MOT	SIGNIFICATION
	ATTENTION	Indique une situation dangereuse à laquelle une attention particulière doit être portée pour éviter tout type de blessure et / ou d'endommagement de la machine.
	NOTE	Indique des informations utiles qui peuvent faciliter le travail.



ATTENTION: Lire et comprendre tous les avertissements et instructions de sécurité avant d'utiliser ce produit. Le non-respect de cette consigne peut entraîner un choc électrique, un incendie et/ou des blessures graves.

Toutes les informations contenues dans ce manuel sont utiles pour votre propre sécurité et celle de votre environnement. Si vous avez des questions sur les informations contenues dans ce manuel, consultez un professionnel ou contactez le Service Technique Officiel.

Les informations suivantes sur les dangers et les précautions comprennent les situations les plus probables pouvant survenir lors de l'utilisation de cette machine. Consultez toute la documentation, l'emballage et les étiquettes des produits avant de l'utiliser.

Si vous rencontrez une situation non décrite dans ce manuel, faites preuve de bon sens pour utiliser la machine de manière aussi sûre que possible et si vous voyez un danger, ne l'utilisez pas.

UTILISATEURS

- Cette machine a été conçue pour être manipulée uniquement par des utilisateurs d'âge légal qui ont lu et compris ces instructions. Cette machine ne peut pas être utilisée par des mineurs, avec un manque d'expérience ou de connaissances, ou avec des capacités physiques ou mentales réduites.
- Familiarisez-vous avec cette machine avant de l'utiliser. Assurez-vous de connaître les commandes et les dispositifs de sécurité et comment ils doivent être utilisés.
- Si vous êtes un utilisateur inexpérimenté, nous vous recommandons de vous entraîner en effectuant des tâches simples et, si possible, en compagnie d'une personne expérimentée.

SÉCURITÉ

- Pendant la charge, les batteries émettent des gaz explosifs. Ne fumez pas et n'apportez pas de flammes, d'étincelles ou de sources de chaleur à proximité de la machine.
- Ce chargeur de batterie a des interrupteurs qui peuvent causer des arcs électriques ou des étincelles, donc s'il est utilisé dans un garage ou un environnement similaire, placez-le dans une zone protégée.
- Conservez les batteries en charge dans un endroit frais et sec. Ne pas exposer à la pluie ou à la neige.
- N'utilisez pas le chargeur de batterie pour recharger des batteries non rechargeables.
- Débranchez le cordon d'alimentation du secteur avant de brancher ou de débrancher les câbles de charge de la batterie.
- Ne pas connecter ou déconnecter les pinces à la batterie lorsque le chargeur est en fonctionnement.
- Afin de ne pas endommager les composants électroniques des véhicules, veuillez observer attentivement les avertissements donnés par la marque du véhicule ou les batteries utilisées.
- N'utilisez pas le chargeur de batterie à l'intérieur d'une voiture ou sur le capot.
- Vérifier que la tension d'alimentation disponible correspond à celle indiquée sur la plaque signalétique du chargeur de batterie.
- Le chargeur de batterie est protégé contre les contacts indirects par un conducteur de protection à la terre, comme prescrit pour les appareils de classe I.
- Pour les modèles avec câble avec fiche et puissance "P.MAX START" supérieure à 9kW, nous recommandons de remplacer la fiche par une fiche d'une capacité adaptée au fusible indiqué sur la plaque. Sur les modèles qui n'ont pas de fusible, connecter les broches de capacité appropriée à la valeur de fusible indiquée sur la plaque.
- Si vous avez des questions, veuillez contacter le service technique officiel.

SÉCURITÉ DANS L' ENTRETIEN, TRANSPORT ET STOCKAGE

- Vérifier que tous les dispositifs de sécurité sont installés et en bon état.
- Ne forcez pas cette machine et ne modifiez pas les commandes.
- Avant de régler ou de réparer la machine, arrêtez-la et débranchez-la complètement.
- Remplacez le cordon d'alimentation par un cordon d'origine uniquement.
- Effectuer un entretien régulier de la machine. Nous recommandons que l'entretien et les réparations non décrites dans ce manuel soient effectués par un centre de service officiel.

SERVICE

- Faites vérifier régulièrement le produit par un technicien qualifié et n'utilisez que des pièces de rechange d'origine. Si vous avez des questions, veuillez contacter le Service Technique Officiel.

ICÔNES D'AVERTISSEMENT

Les icônes sur les étiquettes d'avertissement qui apparaissent sur cette machine et/ou dans le manuel indiquent les informations nécessaires pour une utilisation en toute sécurité de cette machine.



Attention danger!



Danger, gaz mortels ! N'utilisez pas cette machine dans des endroits fermés ou mal ventilés.



Lisez attentivement ce manuel avant de démarrer la machine.



Éteignez la machine et débranchez-la complètement avant d'en faire l'entretien.



Danger d'électrocution ! Ne jamais projeter d'eau sur les outils électriques et les câbles électriques.



Débarrassez-vous de votre appareil de manière écologique. Ne le jetez pas dans les poubelles domestiques.



Tenez les enfants à l'écart de cette machine.



Cet appareil est conforme aux normes CE.



Ne pas exposer à la pluie ou à l'humidité.

DESCRIPTION DU PRODUIT

CONDITIONS D'USAGE

Chargeur de batterie multifonctions pour maintenir la batterie à son meilleur niveau de performance. Il est idéal pour les voitures, les bateaux, les tracteurs et les camions. Toute autre utilisation que celle décrite ci-dessus peut entraîner des situations dangereuses et exempte le fabricant de toute responsabilité.

DESCRIPTION DÉTAILLÉE DU PRODUIT

CHARGEUR DE BATTERIE CONVENTIONNEL

Chargeur de batterie (l'intervention de l'opérateur est nécessaire pour compléter le processus de charge), adapté à la charge des batteries au plomb-acide à électrolyte libre (WET), utilisées dans les véhicules à moteur (essence et diesel), les motos, les bateaux, etc. Selon la tension de sortie disponible, les batteries 12V et 24V peuvent être rechargées.

FONCTIONNalité BOOST/MAX

Fonction qui permet d'accélérer le processus de charge grâce à une précharge rapide de la batterie (le temps de charge est fonction de la capacité et du niveau de décharge de la batterie). Il est recommandé d'utiliser la fonction "boost" pour une charge rapide de la batterie.

LECTURE DES AMPÈRÈMÈTRES

L'ampèremètre permet de lire le courant fourni par le chargeur à la batterie (une batterie complètement déchargée nécessitera d'abord le courant maximum, qui diminuera ensuite progressivement). Pendant la phase de charge, l'indicateur de l'ampèremètre doit se déplacer de droite à gauche, indiquant une diminution du courant requis par la batterie jusqu'à des valeurs très faibles proches de zéro (état de la batterie chargée), avec une vitesse et une précision qui dépendent de la capacité, de l'état de la batterie et de la précision de la lecture de l'ampèremètre. Rappelez-vous que l'état de charge exact des batteries ne peut être déterminé qu'à l'aide d'un densimètre, ce qui permet de mesurer la densité spécifique de l'électrolyte.

Pour les chargeurs de batterie manuels, il sera nécessaire de surveiller l'ampèremètre pour déterminer que la batterie a atteint la fin de la charge et qu'elle doit être déconnectée du chargeur de batterie pour éviter une surchauffe ou des dommages.

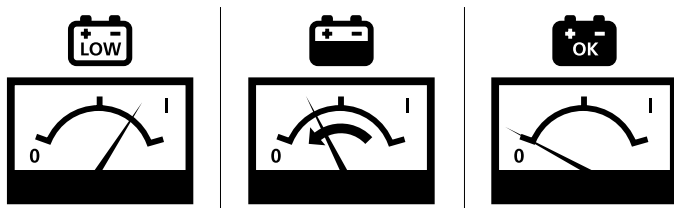

PIÈCES

1. Interrupteur ON/OFF
2. Ampèremètre
3. Charge de protection par fusible
4. Sélecteur de tension de charge
5. Fusible de protection de puissance
6. Sélecteur de vitesse de charge



i NOTE: Les produits décrits dans ce manuel peuvent varier en apparence, en inclusions, en description et en emballage, comme indiqué ou décrit ici.

CARACTÉRISTIQUES TECHNIQUES

CRB300	
Tension d'entrée	220V - 240V
Fusible	30A
Fréquence	50/60Hz
Capacité de charge	1kW
Tension de charge	12V - 24V
Capacité de la batterie	60-250Ah

 **NOTE:** GREENCUT se réserve le droit de modifier les caractéristiques techniques sans préavis.

CONTENU DE LA BOÎTE

1. Chargeur
 2. Pinces à épiler
 3. Fusibles cylindriques 5x20mm 5A
 4. 40A Fusibles
 5. Manuel d'utilisation
- Retirer le produit et les accessoires de la boîte. Assurez-vous que tous les éléments sont présents.
 - Inspecter le produit pour s'assurer qu'il n'a pas été brisé ou endommagé pendant le transport.
 - Ne jetez pas le matériel d'emballage avant d'avoir soigneusement inspecté et utilisé le produit de façon satisfaisante.

 **ATTENTION :** Si une pièce est manquante ou endommagée, veuillez contacter le service technique officiel. Ne pas utiliser ce produit sans remplacer la pièce. L'utilisation de ce produit avec des pièces endommagées ou manquantes peut causer des blessures graves à l'opérateur.

USAGE DU PRODUIT

-  **ATTENTION :** Pendant le fonctionnement, placez le chargeur de batterie dans une position stable et assurez-vous que le flux d'air à travers les ouvertures n'est pas obstrué, assurant une ventilation suffisante.

PRÉPARATION DES BATTERIES

-  **ATTENTION :** Avant de charger, vérifiez que la capacité de la batterie (Ah) à charger n'est pas inférieure à celle indiquée sur la plaque signalétique du chargeur de batterie (Cmin). Suivez attentivement les instructions dans l'ordre indiqué.

Si la batterie à recharger est de type WET, procédez comme suit :

- Retirez les capuchons de batterie, le cas échéant, afin que les gaz produits pendant la charge puissent s'échapper. Vérifier que le niveau d'électrolyte couvre les plaques des batteries ; si elles sont exposées, ajouter de l'eau distillée jusqu'à ce qu'elles soient submergées d'environ 5/10mm.

-  **ATTENTION :** Soyez extrêmement prudent pendant cette opération car l'électrolyte est un acide très corrosif.

CONNEXION DU CHARGEUR DE BATTERIE

- Vérifiez que le cordon d'alimentation est débranché de la prise murale.
- Pour les modèles à tensions de charge multiples, positionner le dérailleur avant ou le commutateur en fonction de la tension de charge sélectionnée. En l'absence d'inverseur ou d'interrupteur, raccorder le câble avec la borne de charge rouge (symbole +) à la borne spécifique du chargeur de batterie en fonction de la tension de sortie sélectionnée.
- Connecter la borne de charge rouge à la borne positive de la batterie (symbole +). Si les symboles ne se distinguent pas, n'oubliez pas que la borne positive est celle qui n'est pas reliée au châssis du véhicule.
- Connectez la pince de charge noire au châssis du véhicule, loin de la batterie et de la conduite de carburant.

-  **NOTE:** Si la batterie n'est pas installée dans un véhicule, connectez directement à la borne négative de la batterie (symbole -).

CHARGEMENT MANUEL

-  **NOTE:** Les valeurs en Ah, si indiquées à côté des boutons, sont purement indicatives (car le processus de charge dépend de l'état de décharge de la batterie) et suggèrent la position de charge d'une batterie initialement déchargée avec une capacité comprise dans l'intervalle indiqué, dans un temps maximum de 15h. Il n'est pas conseillé de travailler en dessous des valeurs minimales indiquées.

CHARGEMENT MANUEL

Mode recommandé pour les batteries au plomb et à électrolyte libre (WET).

- Appliquer correctement les instructions ci-dessus.
- Le cas échéant, mettre le dérailleur sur le symbole BATTERIE.
- Mettre le(s) dérailleur(s) ou l'interrupteur de régulation de charge (si présent) sur la position de charge normale (symbole BATTERY) ou rapide (BOOST/MAX) au choix (sur certains modèles, l'interrupteur a également la fonction d'un interrupteur d'alimentation).

- Alimenter le chargeur de batterie en insérant le cordon d'alimentation dans la prise de courant et en tournant l'interrupteur ON/OFF (si présent).

i **NOTE:** Lorsque la batterie WET est chargée, vous pouvez également remarquer un principe d'ébullition du liquide qu'elle contient. Il est conseillé d'interrompre la charge au début de ce phénomène afin d'éviter l'oxydation de la plaque et de maintenir la batterie en bon état.

! **ATTENTION :** Pour éviter tout dommage interne au chargeur et/ou à la batterie, il est toujours nécessaire de débrancher manuellement le chargeur une fois que l'ampèremètre a réglé une valeur proche de 0.

CHARGER PLUSIEURS BATTERIES SIMULTANÉMENT

! **ATTENTION :** Ne jamais charger des batteries de capacité, de décharge et de type différents. Si plusieurs batteries doivent être chargées simultanément, vous pouvez utiliser des connexions "série" ou "parallèle".

SÉRIE

La connexion en série exige que les batteries aient la même capacité (Ah) et que la somme des tensions électriques nominales de toutes les batteries corresponde à la tension de sortie du chargeur de batterie.

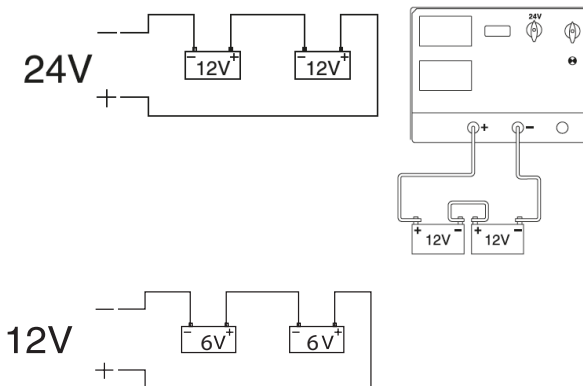

PARALLÈLE

La connexion "parallèle" exige que les batteries aient la même tension nominale (Volts) que celle à la sortie du chargeur de batterie et que la somme des Ah soit incluse dans la plage de charge du chargeur de batterie.

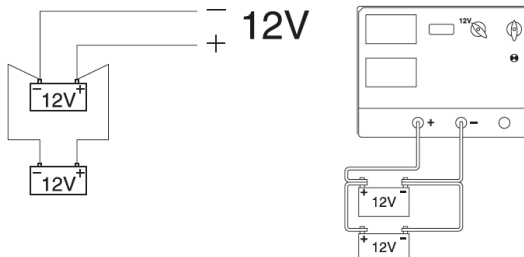

FIN DE CHARGE

- Coupez l'alimentation du chargeur de batterie en éteignant l'interrupteur (si présent) et/ou en retirant le cordon d'alimentation de la prise secteur.
- Débranchez la pince de charge noire du châssis de la voiture ou de la borne négative de la batterie (symbole -).
- Débranchez la borne de charge rouge de la borne positive de la batterie (symbole +).
- Remettez le chargeur de batterie dans un endroit sec.
- Fermez les cellules de la batterie avec les fiches correspondantes (le cas échéant).

PROTECTIONS DU CHARGEUR DE BATTERIE

Le chargeur de batterie se protège en cas de :

- Surcharge (alimentation excessive de la batterie).
- Court-circuit (bornes de charge connectées entre elles).
- Inverser la polarité des bornes de la batterie.

Dans le cas d'appareils avec fusibles, l'utilisation de pièces de rechange identiques avec la même valeur de courant nominal est obligatoire pour le remplacement.



ATTENTION : Le remplacement du fusible par un courant nominal différent de celui indiqué sur la plaque signalétique peut entraîner des dommages corporels ou matériels. Pour la même raison, évitez de remplacer le fusible par des ponts de cuivre ou d'autres matériaux.

Le fusible doit toujours être remplacé par le cordon d'alimentation débranché du secteur. Soyez prudent lorsque vous remplacez le fusible à ruban, si présent, serrez fermement les écrous de fixation.

ENTRETIEN

Un bon entretien prolonge la durée de vie de la machine. Une utilisation prolongée ou constante peut nécessiter un entretien plus intensif pour que la machine continue à fonctionner correctement.



ATTENTION : Assurez-vous que le moteur est complètement arrêté avant d'effectuer tout entretien ou réparation. Cela éliminera tout risque potentiel.

- Nettoyer les bornes positives et négatives de tout dépôt de rouille pour assurer un bon contact des pinces.
- Évitez de toucher les deux pinces lorsque le chargeur de batterie est connecté au secteur. Cela fera sauter le fusible.
- Rangez le chargeur dans un endroit frais et sec.
- Il n'est pas recommandé de le laisser dans un véhicule par temps chaud ou froid.
- Veillez à ce que des copeaux métalliques ou des copeaux ne tombent pas dans les grilles d'aération pendant le stockage, car cela peut causer des blessures graves lors d'une nouvelle utilisation.

ÉLIMINATION ET RECYCLAGE

Les produits usés sont potentiellement recyclables et ne doivent pas être jetés dans les déchets habituels. Aidez-nous à protéger l'environnement et à préserver les ressources naturelles. Éliminer l'appareil dans le respect de l'environnement. Ne le jetez pas avec les ordures ménagères. Ses composants en plastique et en métal peuvent être séparés et recyclés. Apportez cet appareil à un centre de recyclage agréé (point vert).

L'essence, les huiles usées, les mélanges d'huile/essence et les objets tachés d'essence (p. ex., chiffons) ne devraient pas être jetés dans les ordures, les eaux usées, la saleté, les rivières, les lacs ou la mer. Les articles tachés d'huile doivent être éliminés conformément à la réglementation locale : amenez-les dans un centre de recyclage.

Les matériaux utilisés dans l'emballage de la machine sont recyclables : veuillez les jeter dans le conteneur approprié.

GARANTIE

GREENCUT garantit tous les produits pour une période de 2 ans (pour toute l'Europe). La garantie est sujette à la date d'achat. Comme condition à la garantie, il est nécessaire de présenter le reçu original en indiquant la date d'achat et sa description et remettre l'outil défectueux.

La garantie ne couvre pas l'usure due à un usage normal, spécialement pour les lames, les éléments de fixation des lames, les turbines, les sources d'illumination, les courroies du ventilateur et de transmission, de promoteurs, les filtres à air, les bougies et les dommages causés par un usage inadéquat, spécialement dûs au non respect des instructions d'opération et d'entretien.

Dans le cas où des réparations ou des modifications aient été réalisées par le consommateur ou autrui avec des pièces de rechange non originales de GREENCUT, la garantie sera annulée.

Dans le cas d'une réclamation de garantie justifiée, nous pourrions soit réparer, soit changer l'outil défectueux, de manière gratuite. Toute autre réclamation non considérée dans la garantie ne sera pas valide.

DÉCLARATION DE CONFORMITÉ (CE)

Nous, PRAT INTERNATIONAL BRANDS S.L., propriétaire de la marque GREENCUT, située Calle Migdia 5 / N. 43830 - Torredembarra, ESPAGNE, nous déclarons que le chargeur CRB300, à partir du numéro de série de l'année 2016, est conforme aux exigences des directives applicables du Parlement européen et du Conseil:

- Directive 2014/35/UE du Parlement européen et du Conseil du 26 février 2014 relative à l'harmonisation des législations des États membres concernant la mise à disposition sur le marché du matériel électrique destiné à être employé dans certaines limites de tension.
- Directive 2014/30/UE du Parlement européen et du Conseil du 26 février 2014 relative à l'harmonisation des législations des États membres concernant la compatibilité électromagnétique.
- Directive 2011/65/UE du Parlement européen et du Conseil du 8 juin 2011 relative à la limitation de l'utilisation de certaines substances dangereuses dans les équipements électriques et électroniques.

Le produit livré coïncide avec l'échantillon qui a été soumis à l'examen de type CE.

Torredembarra, 12 février 2016,



Albert Prat Asensio, PDG (Représentant autorisé et responsable de la documentation technique).

GREENCUT[®]

 PRAT
INTERNATIONAL
BRANDS S.L.

INDICE

INTRODUZIONE	22
NORME E PRECAUZIONI DI SICUREZZA	22
DESCRIZIONE DEL PRODOTTO	24
ICONE DI AVVERTIMENTO	24
CONTENUTO DELLA SCATOLA	26
USO DEL PRODOTTO	27
MANUTENZIONE	29
SMALTIMENTO E RICICLAGGIO	30
GARANZIA	30
DICHIARAZIONE DI CONFORMITÀ (CE)	31

INTRODUZIONE

Grazie per aver scelto questo prodotto GREENCUT. Siamo certi che apprezzerete la sua qualità e che soddisferete le vostre esigenze per un lungo periodo di tempo.

Ricorda che puoi contattare il nostro Servizio Tecnico Ufficiale per domande su montaggio, uso, manutenzione, identificazione e risoluzione dei problemi e per l'acquisto di ricambi e/o accessori.



ATTENZIONE: Leggere attentamente il presente manuale prima di utilizzare il prodotto. La mancata osservanza delle istruzioni per l'uso e delle avvertenze di sicurezza può causare danni all'utente e/o al prodotto stesso. Il produttore non è responsabile per incidenti e danni all'utente, a terzi e a oggetti derivanti dall'inosservanza del contenuto del presente manuale.

Questo prodotto non è destinato ad un uso professionale.

Conservare le presenti istruzioni per l'uso per riferimento futuro. Se vendete questo prodotto, ricordatevi di consegnare questo manuale al nuovo proprietario.

NORME E PRECAUZIONI DI SICUREZZA

I seguenti simboli e parole chiave e il loro significato hanno lo scopo di spiegare i pericoli e le informazioni relative a questo prodotto.

SIMBOLO	PAROLA	SIGNIFICATO
	ATTENZIONE	Indica una situazione pericolosa nella quale si deve prestare speciale attenzione per evitare qualsiasi tipo di danno e/o malfunzionamento dell'apparato.
	NOTA	Fornisce informazione utile che può agevolare il lavoro.



ATTENZIONE: Leggere e comprendere tutte le avvertenze e le istruzioni di sicurezza prima di utilizzare questo prodotto. La mancata osservanza di questa precauzione può provocare scosse elettriche, incendi e/o lesioni gravi.

Tutta l'informazione inclusa in questo manuale è rilevante per la sua propria sicurezza e quella delle persone, animali e cose che si trovano intorno a lei. Se ha qualche dubbio rispetto all'informazione inclusa in questo manuale, si rivolga ad un professionista o si metta in contatto con il Servizio Tecnico Ufficiale.

La seguente informazione sui pericoli e precauzioni include le situazioni più probabili che possono originarsi durante l'uso di questa macchina. Consulti tutta la documentazione, l'imballaggio e le etichette del prodotto prima di utilizzarlo.

Se si trova in una situazione non descritta in questo manuale, utilizzi il buon senso per utilizzare la macchina nella forma più sicura possibile e, se vede pericolo, non utilizzi la macchina.

UTENTI

- Questa macchina è stata progettata per essere utilizzata da utenti maggiorenni che abbiano letto e compreso queste istruzioni. Questa macchina non può essere usata da persone (inclusi bambini) con capacità fisiche, psichiche o mentali ridotte, o con mancanza di esperienza o conoscenza.
- Prima di utilizzare questa macchina si familiarizzi con la stessa assicurandosi che conosca perfettamente dove si trovano tutti i controlli, i dispositivi di sicurezza e il modo in cui deve essere utilizzata.
- Se lei è un utente inesperto la raccomandiamo che esegua una esercitazione minima realizzando lavori semplici e, se è possibile, in compagnia di una persona con esperienza.

SICUREZZA

- Durante la carica, le batterie emettono gas esplosivi. Non fumare e non avvicinare fiamme, scintille o fonti di calore all'apparecchio.
- Questo caricabatterie è dotato di interruttori che possono causare archi o scintille, quindi se viene utilizzato in un garage o in un ambiente simile, collocarlo in un'area protetta.
- Ricaricare le batterie in un luogo fresco e asciutto. Non esporre a pioggia o neve.
- Non utilizzare il caricabatterie per ricaricare batterie non ricaricabili.
- Scollegare il cavo di alimentazione dalla rete prima di collegare o scollegare i cavi di carica della batteria.
- Non collegare o scollegare i morsetti alla batteria quando il caricabatterie è in funzione.
- Per non danneggiare i componenti elettronici dei veicoli, si prega di osservare attentamente le avvertenze fornite dalla marca del veicolo o dalle batterie utilizzate.
- Non utilizzare il caricabatterie all'interno di un'auto o sul cofano.
- Verificare che la tensione di alimentazione disponibile corrisponda a quella indicata sulla targhetta dati del caricabatteria.
- Il caricabatterie è protetto contro i contatti indiretti da un conduttore di terra protettivo, come prescritto per i dispositivi di Classe I.
- Per i modelli con cavo con spina e potenza "P.MAX START" superiore a 9kW si consiglia di sostituire la spina con una di capacità adeguata al fusibile indicato sulla targhetta. Sui modelli privi di fusibile, collegare i perni di capacità adeguata al valore indicato sulla targhetta.
- Per qualsiasi domanda rivolgersi al Servizio Tecnico Ufficiale.

SICUREZZA NELLA MANUTENZIONE, TRASPORTO E STOCCAGGIO

- Controllare che tutti i dispositivi di sicurezza siano installati e in buone condizioni.
- Non forzare la macchina né modificare i comandi.
- Prima di regolare o riparare la macchina, arrestarla e scollegarla completamente.
- Sostituire il cavo di alimentazione solo con un cavo originale.
- Eseguire una regolare manutenzione della macchina. Si raccomanda che la manutenzione e le riparazioni non descritte in questo manuale siano eseguite da un centro di assistenza ufficiale.

SERVIZIO

- Far controllare regolarmente il prodotto da un tecnico qualificato e utilizzare solo ricambi originali. Per qualsiasi domanda rivolgersi al Servizio Tecnico Ufficiale.

ICONE DI AVVERTIMENTO

Le icone sulle etichette di avvertenza che appaiono su questa macchina e/o nel manuale forniscono le informazioni necessarie per l'utilizzo sicuro di questa macchina.



Attenzione pericolo!



Pericolo, gas mortali! Non utilizzi questa macchina in luoghi chiusi o poco ventilati.



Legga attentamente questo manuale prima di mettere in moto la macchina.



Prima di realizzare lavori di manutenzione della macchina, la spenga e la scolleghi completamente.



Pericolo di folgorazione! Non proiettare l'acqua verso strumenti elettrici e cavi elettrici.



Smaltisca il suo apparato in modo ecologico. Non lo getti nei contenitori della spazzatura domestica.



Mantenga i bambini lontani dalla macchina.



Rispetta le norme CE.



Non esporre alla pioggia o all'umidità.

DESCRIZIONE DEL PRODOTTO

CONDIZIONI DI UTILIZZO

Caricabatteria multifunzione per mantenere la batteria al massimo delle sue prestazioni. Ideale per auto, barche, trattori e camion. Qualsiasi utilizzo diverso da quello sopra descritto può causare situazioni di pericolo e solleva il costruttore da ogni responsabilità.

DESCRIZIONE DETTAGLIATA DEL PRODOTTO

CARICABATTERIE CONVENZIONALE

Caricabatteria (è necessario l'intervento dell'operatore per completare il processo di ricarica), adatto per caricare batterie al piombo con elettrolito libero (WET), utilizzato in veicoli a motore (benzina e diesel), motocicli, barche, ecc. A seconda della tensione di uscita disponibile, è possibile ricaricare le batterie da 12 V e 24 V.

FUNZIONE BOOST/MAX

Funzione che permette di velocizzare il processo di ricarica grazie ad una rapida precarica della batteria (il tempo di ricarica è funzione della capacità e del livello di scarica della batteria). Si consiglia di utilizzare la funzione "boost" per una ricarica rapida della batteria.

LETTURA AMPEROMETRI

L'ampmetro permette di leggere la corrente fornita dal caricabatterie alla batteria (una batteria completamente scarica richiederà inizialmente la corrente massima, che poi diminuirà gradualmente). Durante la fase di carica, si deve osservare che l'indicatore dell'ampmetro si sposta da destra a sinistra, indicando una diminuzione della corrente richiesta dalla batteria a valori molto bassi vicini allo zero (condizione della batteria carica), con una velocità e una precisione che dipendono dalla capacità, dallo stato della batteria e dalla precisione della lettura dell'ampmetro. Si ricorda che lo stato di carica esatto delle batterie può essere determinato solo con un densimetro, che consente di misurare la densità specifica dell'elettrolito.

Per i caricabatterie manuali, sarà necessario monitorare l'ampmetro per determinare che la batteria abbia raggiunto la fine della carica e che debba essere scollegata dal caricabatterie per evitare surriscaldamenti o danni.

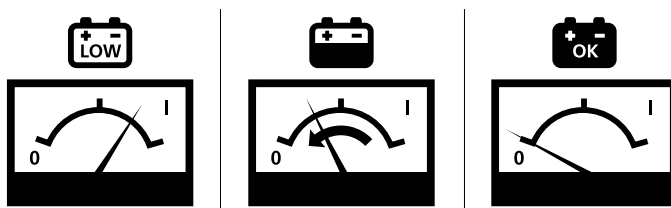

PARTI

1. Interruttore ON/OFF
2. Ampmetro
3. Carico di protezione del fusibile
4. Selettore tensione di carica
5. Fusibile di protezione
6. Selettore velocità di carico



i **NOTA:** I prodotti inclusi in questo manuale possono variare nell'aspetto, inclusioni, descrizione e imballaggio da quelli mostrati o qui descritti.

CARATTERISTICHE TECNICHE

CRB300	
Tensione di ingresso	220V - 240V
Fusibile	30A
Frequenza	50/60Hz
Capacità di carico	1kW
Tensione di carico	12V - 24V
Capacità batteria	60-250Ah



NOTA: GREENCUT si riserva il diritto di modificare le specifiche dell'apparato senza preavviso.

CONTENUTO DELLA SCATOLA

1. Caricabatterie
 2. Pinzetta
 3. Fusibili cilindrici 5x20mm 5A
 4. Fusibili 40A
 5. Manuale d'uso
- Rimuovere il prodotto e gli accessori dalla confezione. Assicurarsi che tutti gli elementi siano presenti.
 - Ispezionare il prodotto per assicurarsi che non sia stato rotto o danneggiato durante il trasporto.
 - Non gettare il materiale di imballaggio fino a quando non si è ispezionato attentamente e utilizzato in modo soddisfacente il prodotto.



ATTENZIONE: In caso di parti mancanti o danneggiate, contattare il Servizio Tecnico Ufficiale. Non utilizzare questo prodotto senza aver sostituito il componente. L'uso di questo prodotto con parti danneggiate o mancanti può causare gravi lesioni all'operatore.

USO DEL PRODOTTO

-  **ATTENZIONE:** Durante il funzionamento, posizionare il caricabatteria in posizione stabile e assicurarsi che il flusso d'aria attraverso le aperture non sia ostruito, assicurando una ventilazione sufficiente.

PREPARACIÓN DE LA BATERÍA

-  **ATTENZIONE:** Prima della carica, verificare che la capacità della batteria (Ah) da caricare non sia inferiore a quella indicata sulla targhetta dati del caricabatteria (Cmin). Seguire attentamente le istruzioni nell'ordine indicato.

Se la batteria da ricaricare è di tipo WET, procedere come segue:

- Rimuovere i tappi della batteria, se presenti, in modo che i gas prodotti durante la carica possano fuoriuscire. Verificare che il livello degli elettroliti copra le piastre delle batterie; se sono esposte aggiungere acqua distillata fino a circa 5/10mm di profondità.

-  **ATTENZIONE:** Prestare estrema attenzione durante questa operazione, poiché l'elettrolito è un acido altamente corrosivo.

COLLEGAMENTO DEL CARICABATTERIE

- Verificare che il cavo di alimentazione sia scollegato dalla presa a muro.
- Per i modelli con tensioni di carico multiple, posizionare il deragliatore o l'interruttore in base alla tensione di carico selezionata. In assenza di un deviatore o interruttore, collegare il cavo con il morsetto di carico rosso (simbolo +) al morsetto specifico del caricabatteria in base alla tensione di uscita selezionata.
- Collegare il morsetto rosso di carica al terminale positivo della batteria (simbolo +). Se i simboli non sono distinguibili, ricordarsi che il terminale positivo è quello non collegato al telaio del veicolo.
- Collegare il morsetto nero di ricarica al telaio del veicolo, lontano dalla batteria e dal tubo del carburante.

-  **NOTA:** Se la batteria non è installata in un veicolo, collegare direttamente al terminale negativo della batteria (simbolo -).

CARICAMENTO MANUALE

-  **NOTA:** I valori in Ah, se indicati accanto ai pulsanti, sono puramente indicativi (in quanto il processo di carica dipende dallo stato di scarica della batteria) e suggeriscono la posizione per caricare una batteria inizialmente scarica con una capacità compresa nell'intervallo indicato, in un tempo massimo di 15h. Non è consigliabile lavorare al di sotto dei valori minimi indicati.

CARICAMENTO MANUALE

Modalità consigliata per batterie con piombo ed elettrolito libero (WET)

- Applicare correttamente le istruzioni di cui sopra.
- Se presente, inserite il deragliatore sul simbolo BATTERIA.
- Posizionate il(i) deragliatore(i) o l'interruttore di regolazione del carico (se presente) nella posizione di carica normale (simbolo BATTERIA) o veloce (BOOST/MAX) desiderata (in alcuni modelli l'interruttore ha anche la funzione di un interruttore di alimentazione).

- Alimentare il caricabatterie inserendo il cavo di alimentazione nella presa di corrente e accendendo/spendendo l'interruttore (se presente).

i **NOTA:** Quando la batteria WET è carica, si può anche notare un principio di “ebollizione” del liquido in essa contenuto. Si consiglia di interrompere la carica all’inizio di questo fenomeno per evitare l’ossidazione della piastra e per mantenere la batteria in buone condizioni.

! **ATTENZIONE:** Per evitare danni interni al caricabatterie e/o alla batteria, è sempre necessario scollegare manualmente il caricabatterie una volta che l’ampmetro ha impostato un valore vicino a 0.

CARICARE PIÙ BATTERIE CONTEMPORANEAMENTE

! **ATTENZIONE:** Non caricare mai batterie di capacità, scarica e tipo diversi. Se è necessario caricare più batterie contemporaneamente, è possibile utilizzare connessioni “seriali” o “parallele”.

SERIALE

Il collegamento “in serie” richiede che le batterie abbiano la stessa capacità (Ah) e che la somma delle tensioni elettriche nominali di tutte le batterie corrisponda alla tensione di uscita del caricabatterie.

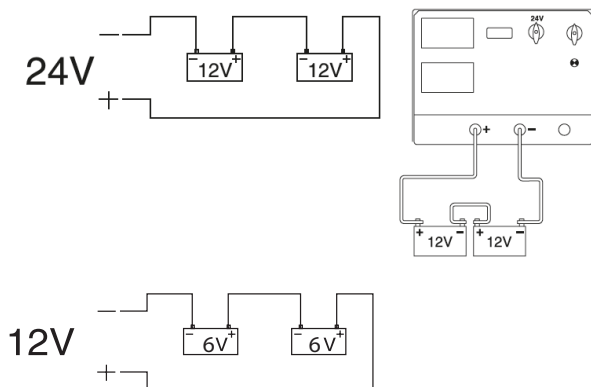

PARALLELO

La connessione “in parallelo” richiede che le batterie abbiano la stessa tensione nominale (Volt) di quella all’uscita del caricabatteria e che la somma degli Ah sia compresa nel campo di carica del caricabatteria.

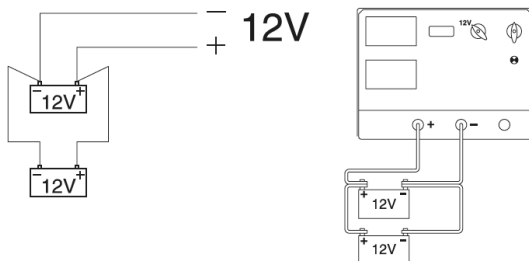

FINE CARICA

- Spegnere il caricabatterie spegnendo l'interruttore (se presente) e/o rimuovendo il cavo di alimentazione dalla presa di corrente.
- Scollegare il morsetto nero di ricarica dal telaio dell'automobile o dal terminale negativo della batteria (simbolo -).
- Scollegare il morsetto rosso di carica dal terminale positivo della batteria (simbolo +).
- Riporre il caricabatterie in un luogo asciutto.
- Chiudere le celle della batteria con le relative spine (se presenti).

PROTEZIONI CARICABATTERIE

Il caricabatterie si protegge in caso di necessità:

- Sovraccarico (alimentazione eccessiva della batteria).
- Cortocircuito (i morsetti di carico sono collegati tra loro).
- Inversione della polarità dei terminali della batteria.

Nel caso di apparecchi con fusibili, è obbligatorio l'uso di pezzi di ricambio identici con lo stesso valore di corrente nominale per la sostituzione.



ATTENZIONE: La sostituzione del fusibile con una corrente nominale diversa da quella indicata sulla targa dati può causare danni a persone o cose. Per lo stesso motivo, evitare di sostituire il fusibile con ponti in rame o altro materiale.

Il fusibile deve essere sempre sostituito con il cavo di alimentazione scollegato dalla rete elettrica. Prestare attenzione quando si sostituisce il fusibile a nastro, se presente, serrare saldamente i dadi di fissaggio.

MANUTENZIONE

Una buona manutenzione prolunga la vita utile della macchina. Un uso prolungato o costante può richiedere una manutenzione più intensa per il corretto funzionamento della macchina.



ATTENZIONE: Accertarsi che il motore sia completamente spento prima di eseguire qualsiasi operazione di manutenzione o riparazione. Ciò eliminerà qualsiasi rischio potenziale.

- Pulire i terminali positivo e negativo di eventuali depositi di ruggine per garantire un buon contatto dei morsetti.
- Evitare di toccare i due morsetti quando il caricabatterie è collegato alla rete elettrica. In questo modo il fusibile verrà fatto saltare in aria.
- Conservare il caricabatterie in un luogo fresco e asciutto.
- Si sconsiglia di lasciarlo in un veicolo in condizioni di caldo o freddo.
- Assicursi che durante il magazzinaggio nelle griglie di ventilazione non penetrino trucioli o trucioli metallici, in quanto potrebbero causare gravi lesioni in caso di nuovo utilizzo.

SMALTIMENTO E RICICLAGGIO

I prodotti usurati sono potenzialmente riciclabili e non devono essere gettati nella spazzatura abituale. Ci aiuti a proteggere l'ambiente e a preservare le risorse naturali.

Si sbarazzi dell'apparato in maniera ecologica. Non lo getti nei rifiuti domestici. I suoi componenti in plastica e di metallo possono essere separati e riciclati. Porti questo dispositivo in un centro di riciclaggio omologato (punto verde).

La benzina, olii utilizzati, miscele di olio/benzina, così come gli oggetti macchiati di benzina (ex: stracci) non devono essere gettati nella spazzatura abituale, nelle tuberie, nella terra, nei fiumi, nei laghi o nel mare. Gli oggetti macchiati con olio devono essere eliminati in modo conforme alle norme locali: lo porti presso un centro di riciclaggio.

I materiali utilizzati per l'imballaggio della macchina sono riciclabili: per favore, li depositi nel contenitore adeguato.

GARANZIA

GREENCUT garantisce tutti i prodotti per un periodo di 2 anni (valido per l'Europa). La garanzia è soggetta alla data di acquisto, tenendo in conto l'intenzione dell'uso del prodotto.

Come condizione di garanzia, si deve presentare la ricevuta originale indicando la data di acquisto e la sua descrizione così come lo strumento difettoso.

La garanzia non copre l'usura per utilizzo normale, specialmente delle lame, elementi di fissaggio delle lame, turbine, fonti di illuminazione, cinghie del ventilatore e di trasmissione, propulsori, filtri dell'aria, candele e danni causati da un uso inappropriato, specialmente per l'inosservanza delle istruzioni dell'operazione e della manutenzione.

Nel caso in cui si realizzino riparazioni o modifiche con pezzi di ricambio non originali GREENCUT da parte dell'utente o di altri, la garanzia verrà annullata.

Nel caso di un reclamo di garanzia giustificata, siamo autorizzati, secondo il nostro criterio, a riparare o cambiare lo strumento difettoso in modo gratuito. Altri reclami che non rispettano la garanzia, non saranno validi.

DICHIARAZIONE DI CONFORMITÀ (CE)

Noi, PRAT INTERNATIONAL BRANDS S.L., proprietaria della marca GREENCUT, con sede presso Calle Migdia S/N. 43830 - Torredembarra, SPAIN, dichiariamo che il caricabatterie CRB300, a partire dal numero di serie dell'anno 2016 in avanti, sono conformi ai requisiti delle Direttive del Parlamento Europeo e del Consiglio applicabili:

- Direttiva 2014/35/UE del Parlamento europeo e del Consiglio, del 26 febbraio 2014, concernente l'armonizzazione delle legislazioni degli Stati membri relative alla messa a disposizione sul mercato del materiale elettrico destinato a essere adoperato entro taluni limiti di tensione.
- Direttiva 2014/30/UE del Parlamento europeo e del Consiglio, del 26 febbraio 2014, concernente l'armonizzazione delle legislazioni degli Stati membri relative alla compatibilità elettromagnetica.
- Direttiva 2011/65/UE del Parlamento europeo e del Consiglio, dell' 8 giugno 2011, sulla restrizione dell'uso di determinate sostanze pericolose nelle apparecchiature elettriche ed elettroniche.

Il prodotto consegnato corrisponde al modello che fu sottoposto all'esame CE del tipo.

Torredembarra, 12 febbraio 2016,



Alberto Prat Asensio, CEO (Rappresentante autorizzato e responsabile della documentazione tecnica).

GREENCUT[®]

 PRAT
INTERNATIONAL
BRANDS S.L.

INDEX

INTRODUCTION	32
SAFETY RULES AND PRECAUTIONS	32
PRODUCT DESCRIPTION	34
WARNING ICONS	34
BOX CONTENTS	36
PRODUCT USE	37
MAINTENANCE	39
RECYCLING AND DISPOSING	40
GUARANTEE	40
DECLARATION OF CONFORMITY (CE)	41

INTRODUCTION

Thank you for choosing this GREENCUT product. We are confident that you will appreciate its quality and meet your needs for a long period of time.

Remember that you can contact our Official Technical Service for questions about assembly, use, maintenance, identification and troubleshooting and for the purchase of spare parts and/or accessories.



ATTENTION: Please read this manual carefully before using the product. Failure to comply with the operating instructions and safety warnings may result in damage to the user and/or the product itself. The manufacturer is not responsible for accidents and damage to the user, third parties and objects resulting from ignoring the contents of this manual.

This product is not intended for professional use.

Keep this instruction manual for future reference. If you sell this product, remember to give this manual to the new owner.

SAFETY RULES AND PRECAUTIONS

The following symbols and signal words and their meanings are intended to explain the hazards and information related to this product.

SYMBOL	WORD	MEANING
	ATTENTION	It indicates a dangerous situation where you need to pay full attention to avoid any kind of personal injuries or damage to the device.
	NOTE	It indicates useful information which can facilitate your task.



ATTENTION: Read and understand all warnings and safety instructions before using this product. Failure to do so may result in electric shock, fire and/or serious injury.

All information in this manual is relevant to your own safety and that of your environment. If you have any questions about the information contained in this manual, consult a professional or contact the Official Technical Service.

The following information on hazards and precautions includes the most likely situations that may arise during use of this machine. Consult all product documentation, packaging and labels before use.

If you encounter a situation not described in this manual, use common sense to use the machine as safely as possible and if you see danger, do not use the machine.

USERS

- This product has been designed to be handled by users of legal age who have read and understood these instructions. Do not allow underage persons or persons who do not understand these instructions to use the product.
- Before using this product, familiarize yourself with it. Make sure you know where all the controls are, the safety devices and how they should be used.
- If you are an inexperienced user we recommend that you practice doing simple work and, if possible, in the company of an experienced person.

SAFETY

- During charging, the batteries emit explosive gases. Do not smoke and do not bring flames, sparks or heat sources close to the machine.
- This battery charger has switches that can cause arcs or sparks, so if it is used in a garage or similar environment, place it in a protected area.
- Keep charging batteries in a cool, dry place. Do not expose to rain or snow.
- Do not use the battery charger to recharge non-rechargeable batteries.
- Unplug the power cord from the mains before connecting or disconnecting the battery charging cables.
- Do not connect or disconnect the clamps to the battery when the charger is in operation.
- In order not to damage the electronic components of vehicles, please observe carefully the warnings given by the brand of the vehicle or the batteries used.
- Do not use the battery charger inside a car or on the hood.
- Check that the available supply voltage corresponds to that indicated on the data plate of the battery charger.
- The battery charger is protected against indirect contacts by a protective earth conductor, as prescribed for Class I devices.
- For models with cable with plug and "P.MAX START" power greater than 9kW, we recommend replacing the plug with a plug of a capacity suitable for the fuse indicated on the plate. On models that do not have a fuse, connect pins of suitable capacity to the fuse value indicated on the plate.
- If you have any questions, please contact the Official Technical Service.

MAINTENANCE, TRANSPORTATION AND STORAGE SAFETY

- Check that all safety features are installed and in good condition.
- Do not force this machine or modify the controls.
- Before adjusting or repairing the machine, stop and disconnect it completely.
- Replace the power cord with an original cord only.
- Carry out regular maintenance on the machine. We recommend that maintenance and repairs not described in this manual be performed by an Official Service Facility.

SERVICE

- Have the product checked regularly by a qualified technician and use only original replacement parts. If you have any questions, please contact the Official Technical Service.

WARNING ICONS

The icons on the warning labels on this machine and/or in the manual indicate information necessary for the safe use of this machine.



Attention! Danger!



Danger, deadly fumes! Do not use this machine indoors or in inappropriately ventilated places.



Read this manual carefully before starting or using the machine.



Turn off the machine and disconnect it completely before servicing.



Danger of electrocution! Never project water on power tools and power cords.



Dispose of your device in an environmentally friendly way. This product should not be disposed of with household waste.



Keep children away from this machine.



Complies with the European Union Directive.



Do not expose to rain or moisture.

PRODUCT DESCRIPTION

CONDITIONS OF USE

Multifunction battery charger to keep the battery at its best performance. It is ideal for cars, boats, tractors and trucks. Any use other than that described above may cause dangerous situations and exempts the manufacturer from any liability.

DETAILED DESCRIPTION OF THE PRODUCT

CONVENTIONAL BATTERY CHARGER

Battery charger (operator intervention is required to complete the charging process), suitable for charging lead-acid batteries with free electrolyte (WET), used in motor vehicles (petrol and diesel), motorcycles, boats, etc. Depending on the available output voltage, 12V and 24V batteries can be recharged.

BOOST/MAX FUNCTION

Function that allows to speed up the charging process thanks to a fast precharge of the battery (the charging time is a function of the capacity and the level of discharge of the battery). It is recommended to use the “boost” function for fast battery charging.

AMMETER READING

The ammeter allows reading the current supplied by the charger to the battery (a completely discharged battery will initially require the maximum current, which will then gradually decrease). During the charging phase, the ammeter indicator shall be observed to move from right to left, indicating a decrease in the current required by the battery to very low values close to zero (charged battery condition), with a speed and accuracy that depend on the capacity, the battery status and the accuracy of the ammeter reading. Remember that the exact state of charge of the batteries can only be determined using a densimeter, which allows the specific density of the electrolyte to be measured.

For manual battery chargers, it will be necessary to monitor the ammeter to determine that the battery has reached the end of charging and that it needs to be disconnected from the battery charger to prevent overheating or damage.

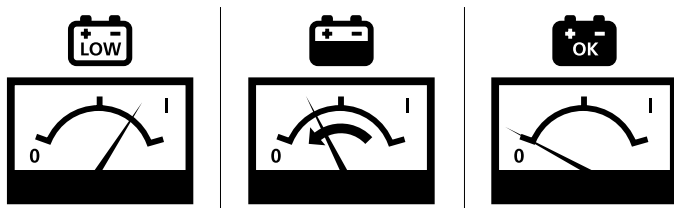

PARTS

1. ON/OFF switch
2. Ammeter
3. Fuse protection load
4. Charge voltage selector
5. Power protection fuse
6. Load speed selector

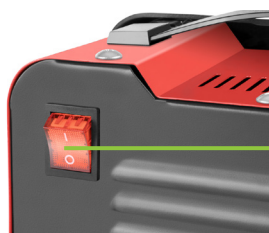

i **NOTE:** The products detailed in this manual may vary in appearance, inclusions, description and packaging as shown or described here.

TECHNICAL DATA

CRB300	
Input voltage	220V - 240V
Fuse	30A
Frequency	50/60Hz
Load capacity	1kW
Load Voltage	12V - 24V
Battery capacity	60-250Ah

 **NOTE:** GREENCUT reserves the right to modify the technical characteristics without prior notice.

BOX CONTENTS

1. Charger
2. Tweezers
3. Cylindrical fuses 5x20mm 5A
4. 40A Fuses
5. User's manual

- Remove the product and accessories from the box. Make sure all items are present.
- Inspect the product to ensure that it has not been broken or damaged in transit.
- Do not discard the packaging material until you have carefully inspected and satisfactorily used the product.



ATTENTION: If any part is missing or damaged, contact the Official Technical Service. Do not use this product without having replaced the missing or damaged part. Using this product with damaged or missing parts can cause serious injury to the operator.

PRODUCT USE

-  **ATTENTION:** During operation, place the battery charger in a stable position and ensure that the air flow through the openings is not obstructed, ensuring sufficient ventilation.

BATTERY PREPARATION

-  **ATTENTION:** Before charging, check that the capacity of the battery (Ah) to be charged is not less than that indicated on the battery charger data plate (Cmin). Follow the instructions carefully in the order indicated.

If the battery to be recharged is of type WET, proceed as follows:

- Remove the battery caps, if fitted, so that the gases produced during charging can escape. Check that the electrolyte level covers the plates of the batteries; if they are exposed, add distilled water until they are about 5/10mm submerged.

-  **ATTENTION:** Use extreme caution during this operation as the electrolyte is a highly corrosive acid.

BATTERY CHARGER CONNECTION

- Check that the power cord is disconnected from the wall outlet.
- For models with multiple load voltages, position the front derailleur or switch according to the selected load voltage. In the absence of a diverter or switch, connect the cable with the red load clamp (+ symbol) to the specific terminal of the battery charger in accordance with the selected output voltage.
- Connect the red charging clamp to the positive battery terminal (+ symbol). If the symbols are not distinguishable, remember that the positive terminal is the one that is not connected to the vehicle chassis.
- Connect the black charging clamp to the vehicle chassis, away from the battery and fuel line.

-  **NOTE:** If the battery is not installed in a vehicle, connect directly to the negative battery terminal (- symbol).

CARGA MANUAL

-  **NOTE:** The values in Ah, if indicated next to the buttons, are purely indicative (as the charging process depends on the state of discharge of the battery) and suggest the position to charge an initially discharged battery with a capacity included in the indicated interval, in a maximum time of 15h. It is not advisable to work below the minimum values indicated.

MANUAL UPLOADING

Recommended mode for batteries with lead and free electrolyte (WET).

- Apply the above instructions correctly.
- If present, switch the derailleur to the BATTERY symbol.
- Set the derailleur(s) or load regulation switch (if present) to the normal (BATTERY symbol) or fast (BOOST/MAX) charging position as desired (on some models the switch also has the function of a power switch).
- Power the battery charger by inserting the power cord into the mains socket and turning the ON/OFF switch (if present).

-  **NOTE:** When the WET battery is charged, you may also notice a “boiling” principle of the liquid contained in it. It is advisable to interrupt charging at the beginning of this phenomenon to avoid oxidation of the plate and to keep the battery in good condition.

! ATTENTION: To avoid internal damage to the charger and/or the battery, it is always necessary to manually disconnect the charger once the ammeter has set a value close to 0.

CHARGING SEVERAL BATTERIES SIMULTANEOUSLY

! ATTENTION: Never charge batteries of different capacity, discharge and type. If several batteries need to be charged simultaneously, you can use either “serial” or “parallel” connections.

SERIAL

The “series” connection requires that the batteries have the same capacity (Ah) and that the sum of the nominal electrical voltages of all the batteries corresponds to the output voltage of the battery charger.

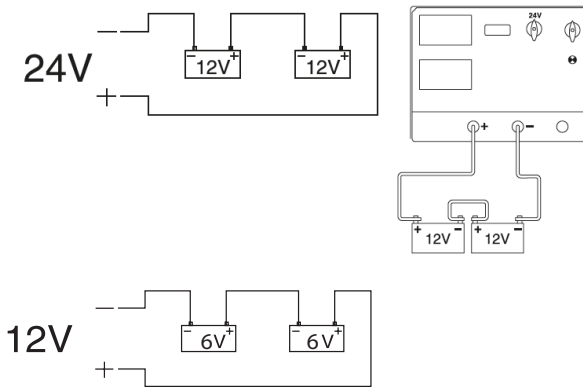

PARALLEL

Parallel connection requires that the batteries have the same nominal voltage (Volts) as the one at the battery charger output and that the sum of the Ah is included in the battery charger's charging range.

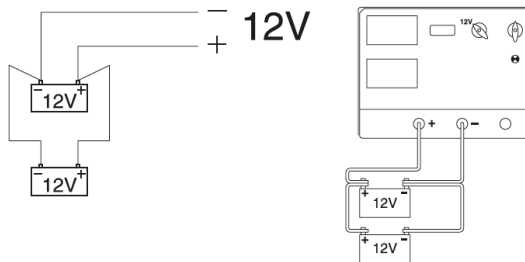

END OF CHARGE

- Turn off the power to the battery charger by turning the switch OFF (if present) and/or removing the power cord from the mains outlet.
- Disconnect the black charging clamp from the car chassis or negative battery terminal (- symbol).
- Disconnect the red charging clamp from the positive battery terminal (+ symbol).
- Put the battery charger back in a dry place.
- Close the battery cells with the relative plugs (if present).

BATTERY CHARGER PROTECTIONS

The battery charger protects itself in case of:

- Overload (excessive power supply to the battery).
- Short circuit (load clamps connected to each other).
- Reverse polarity of battery terminals.

In the case of devices with fuses, the use of identical spare parts with the same rated current value is mandatory for replacement.



ATTENTION: Replacing the fuse with a different current rating than that indicated on the nameplate may result in damage to persons or property. For the same reason, avoid replacing the fuse with copper or other material bridges.

The fuse must always be replaced with the power cord disconnected from the mains. Be careful when replacing the ribbon fuse, if present, tighten the fixing nuts firmly.

MAINTENANCE

Good maintenance will extend the life of the machine. Prolonged or constant use may require more intensive maintenance for the machine to continue to function properly.



ATTENTION: Make sure the engine is completely shut down before performing any maintenance or repair. This will eliminate any potential risk.

- Clean the positive and negative terminals of any rust deposits to ensure good contact of the clamps.
- Avoid contacting the two clamps when the battery charger is connected to the mains. This will blow the fuse.
- Store the charger in a cool, dry place.
- It is not recommended to leave it in a vehicle in hot or cold conditions.
- Make sure that no metal chips or shavings fall into the ventilation grilles during storage, as this can cause serious injury when used again.

RECYCLING AND DISPOSING

Worn products are potentially recyclable and should not be disposed of in the usual waste. Help us to protect the environment and preserve natural resources.

Dispose of the device in an environmentally friendly manner. Do not dispose of it with household waste. Its plastic and metal components can be separated and recycled. Take this appliance to an approved recycling centre (green point).

Gasoline, used oils, oil/gasoline blends and objects stained with gasoline (e.g., rags) should not be disposed of in regular trash, sewage, dirt, rivers, lakes or the sea. Oil-stained items should be disposed of in accordance with local regulations: take them to a recycling center.

The materials used in the packaging of the machine are recyclable: please dispose of them in the appropriate container.

GUARANTEE

GREENCUT guarantees all GREENCUT products for a period of 24 months (valid for Europe). The warranty is subject to the date of purchase taking into account the intended use of the product.

As a condition subject to warranty, the original receipt must be presented indicating the date of purchase and its description as well as the defective tool.

The warranty does not cover normal wear and tear, especially on blades, blade fasteners, turbines, light sources, fan and transmission belts, impellers, air filters, spark plugs and damage caused by improper use, especially non-compliance with operating and maintenance instructions.

In the event that repairs or modifications have been made by the consumer or other than with original GREENCUT spare parts, the warranty will be voided.

In the event of a justified warranty claim, we are entitled, at our discretion, to repair or replace the defective tool free of charge. Other claims beyond this warranty are not valid.

DECLARATION OF CONFORMITY (CE)

PRAT INTERNATIONAL BRANDS S.L. owner of GREENCUT brand, with legal address in Calle Migdia S/N. 43830 – Torredembarra, SPAIN, declares that the charger CRB300, as from 2016 series onwards, is in accordance with the European Parliament Directives and of the Council:

- Directive 2014/35/EU of the European Parliament and of the Council of 26 February 2014 on the harmonisation of the laws of the Member States relating to the making available on the market of electrical equipment designed for use within certain voltage limits.
- Directive 2014/30/EU of the European Parliament and of the Council of 26 February 2014 on the harmonisation of the laws of the Member States relating to electromagnetic compatibility.
- Directive 2011/65/EU of the European Parliament and of the Council of 8 June 2011 on the restriction of the use of certain hazardous substances in electrical and electronic equipment.

The product delivered coincides with the prototype that was submitted for CE exam.

Torredembarra, February 12, 2016,



Albert Prat Asensio, CEO (Authorised representative and responsible for technical documentation).

GREENCUT[®]

 PRAT
INTERNATIONAL
BRANDS S.L.

INHALT

EINLEITUNG	42
SICHERHEITSBESTIMMUNGEN UND VORSICHTSMAßNAHMEN	42
WARENBESCHREIBUNG	44
WARNSYMBOLS	44
BOX INHALT	46
PRODUKT-NUTZUNG	47
WARTUNG	49
ENTSORGUNG UND RECYCLING	50
GARANTIE	50
EG-KONFORMITÄTSEKLRÄRUNG	51

EINLEITUNG

Vielen Dank, dass Sie sich für dieses GREENCUT Produkt entschieden haben. Wir sind zuversichtlich, dass Sie die Qualität schätzen und Ihre Bedürfnisse über einen langen Zeitraum erfüllen werden.

Denken Sie daran, dass Sie sich bei Fragen zur Montage, Verwendung, Wartung, Identifikation und Fehlersuche sowie zum Kauf von Ersatzteilen und/oder Zubehör an unseren Technischen Dienst wenden können.



ACHTUNG: Bitte lesen Sie diese Anleitung sorgfältig durch, bevor Sie das Produkt verwenden. Die Nichtbeachtung der Betriebsanleitung und der Sicherheitshinweise kann zu Schäden für den Benutzer und/oder das Produkt selbst führen. Der Hersteller haftet nicht für Unfälle und Schäden, die dem Benutzer, Dritten und Gegenständen durch Nichtbeachtung des Inhalts dieser Anleitung entstehen.

Dieses Produkt ist nicht für den professionellen Gebrauch bestimmt.

Bewahren Sie diese Bedienungsanleitung zum späteren Nachschlagen auf. Wenn Sie dieses Produkt verkaufen, denken Sie daran, dieses Handbuch dem neuen Besitzer zu übergeben.

SICHERHEITSBESTIMMUNGEN UND VORSICHTSMAßNAHMEN

Die folgenden Symbole und Signalwörter sollen die mit diesem Produkt verbundenen Gefahren und Informationen erklären.

SYMBOL	WORT	BEDEUTUNG
	ACHTUNG	Kennzeichnet eine gefährliche Situation, die besondere Aufmerksamkeit erfordert, um jegliche Art von Verletzungen und/oder Schäden an der Maschine zu vermeiden.
	NOTIZ	Zeigt nützliche Informationen an, die die Arbeit erleichtern können.



ACHTUNG: Lesen und verstehen Sie alle Warnungen und Sicherheitshinweise, bevor Sie dieses Produkt verwenden. Nichtbeachtung kann zu Stromschlag, Feuer und/oder schweren Verletzungen führen.

Alle Informationen in diesem Handbuch sind für Ihre eigene Sicherheit und die Ihrer Umgebung relevant. Wenn Sie Fragen zu den in diesem Handbuch enthaltenen Informationen haben, wenden Sie sich an einen Fachmann oder an den Technischen Dienst. Die folgenden Informationen über Gefahren und Vorsichtsmaßnahmen enthalten die wahrscheinlichsten Situationen, die während des Gebrauchs dieser Maschine auftreten können. Konsultieren Sie alle Produktdokumentationen, Verpackungen und Etiketten vor der Verwendung.

Wenn Sie auf eine Situation stoßen, die nicht in diesem Handbuch beschrieben ist, verwenden Sie den gesunden Menschenverstand, um die Maschine so sicher wie möglich zu benutzen, und wenn Sie eine Gefahr sehen, benutzen Sie die Maschine nicht.

DE

BENUTZER

- Dieses Produkt wurde für den Gebrauch durch volljährige Benutzer entwickelt, die diese Anleitung gelesen und verstanden haben. Lassen Sie keine Minderjährigen oder Personen, die diese Anleitung nicht verstehen, das Produkt benutzen.
- Bevor Sie dieses Produkt verwenden, machen Sie sich mit ihm vertraut. Stellen Sie sicher, dass Sie wissen, wo sich alle Steuerungen befinden, welche Sicherheitseinrichtungen und wie sie verwendet werden sollen.
- Wenn Sie ein unerfahrener Anwender sind, empfehlen wir Ihnen, einfache Arbeiten zu üben und, wenn möglich, in Begleitung einer erfahrenen Person.

SICHERHEIT

- Während des Ladevorgangs entwickeln die Batterien explosive Gase. Rauchen Sie nicht und bringen Sie keine Flammen, Funken oder Wärmequellen in die Nähe der Maschine.
- Dieses Ladegerät verfügt über Schalter, die Lichtbögen oder Funken verursachen können; wenn es daher in einer Garage oder ähnlichen Umgebung verwendet wird, sollte es in einem dafür geeigneten geschützten Teil platziert werden.
- Bewahren Sie die Akkus an einem kühlen, trockenen Ort auf. Nicht Regen oder Schnee aussetzen.
- Verwenden Sie das Ladegerät nicht zum Aufladen von nicht wiederaufladbaren Batterien.
- Ziehen Sie den Netzstecker, bevor Sie die Ladekabel anschließen oder trennen.
- Schließen oder trennen Sie die Klemmen nicht an den Akku, wenn das Ladegerät in Betrieb ist.
- Um Schäden an den elektronischen Komponenten der Fahrzeuge zu vermeiden, beachten Sie sorgfältig die Warnhinweise der Fahrzeugmarke oder der verwendeten Batterien.
- Verwenden Sie das Ladegerät nicht in einem Auto oder auf der Motorhaube.
- Überprüfen Sie, ob die verfügbare Versorgungsspannung mit der auf dem Typenschild des Batterieladegeräts angegebenen übereinstimmt.
- Das Batterieladegerät ist, wie für Geräte der Klasse I vorgeschrieben, über einen Schutzleiter gegen indirekte Kontakte geschützt. Überprüfen Sie, ob die Steckdose mit einem Schutzleiteranschluss versehen ist.
- Bei den Modellen, die mit einem Kabel mit Stecker und einer Leistung von mehr als 9 kW "P-MAX START" ausgestattet sind, wird empfohlen, den Stecker bei der Inbetriebnahme durch eine Kapazität zu ersetzen, die für die auf der Platte angegebene Sicherung geeignet ist. Schließen Sie bei den Modellen, die es nicht haben, Stifte mit ausreichender Kapazität an den Wert der auf der Platte angegebenen Sicherung an.
- Wenn Sie Fragen haben, wenden Sie sich bitte an den offiziellen technischen Dienst.

SICHERHEIT BEI WARTUNG, TRANSPORT UND LAGERUNG

- Überprüfen Sie, ob alle Sicherheitsfunktionen installiert und in gutem Zustand sind.
- Erzwingen Sie keine Gewaltanwendung an diesem Gerät und ändern Sie nicht die Bedienelemente.
- Bevor Sie die Maschine einstellen oder reparieren, stoppen Sie sie und trennen Sie sie vollständig.
- Ersetzen Sie das Netzkabel nur durch ein Originalkabel.
- Führen Sie regelmäßige Wartungsarbeiten an der Maschine durch. Wir empfehlen, dass Wartungen und Reparaturen, die nicht in dieser Anleitung beschrieben sind, vom offiziellen technischen Dienst durchgeführt werden.

SERVICE

- Lassen Sie das Produkt regelmäßig von einem qualifizierten Techniker überprüfen und verwenden Sie nur Originalersatzteile. Bei Fragen wenden Sie sich bitte an den Technischen Dienst.

WARNSYMBOLE

Die Symbole auf den Warnschildern dieses Systems und/oder in der Bedienungsanleitung weisen auf Informationen hin, die für den sicheren Betrieb dieses Systems erforderlich sind.



Achtung, Gefahr!



Gefahr, tödliche Gase! Verwenden Sie dieses Gerät nicht in geschlossenen oder schlecht belüfteten Bereichen.



Lesen Sie diese Anleitung sorgfältig durch, bevor Sie das Gerät in Betrieb nehmen.



Bevor Sie die Maschine warten, schalten Sie sie aus und trennen Sie sie vollständig.



Stromschlaggefahr! Niemals Wasser auf Elektrowerkzeuge und Netzkabel projizieren.



Entsorgen Sie Ihr Gerät umweltgerecht. Nicht in den Hausmülltonnen entsorgen.



Halten Sie Kinder von dieser Maschine fern.



Entspricht den CE-Richtlinien.



Nicht Regen oder Feuchtigkeit aussetzen.

WARENBESCHREIBUNG

NUTZUNGSBEDINGUNGEN

Multifunktionales Ladegerät, um die Batterie auf Höchstleistung zu bringen. Es ist ideal für Autos, Boote, Traktoren und Lastwagen. Jede andere als die oben beschriebene Verwendung kann zu gefährlichen Situationen führen und befreit den Hersteller von jeglicher Haftung.

DETAILLIERTE PRODUKTBE SCHREIBUNG

KONVENTIONELLES LADEGERÄT

Batterieladegerät (nach Abschluss des Ladevorgangs ist ein Eingreifen des Bedieners erforderlich), geeignet zum Laden von Bleibatterien mit freiem Elektrolyten (WET), verwendet in Kraftfahrzeugen (Benzin und Diesel), Motorrädern, Booten usw. Abhängig von der verfügbaren Ausgangsspannung ist es möglich, 12V- und 24V-Batterien aufzuladen.

FUNKTION BOOST/MAX.

Funktion, die den Ladevorgang durch eine schnelle Vorladung des Akkus beschleunigt (die Ladezeit ist abhängig von der Kapazität und dem Entladezustand des Akkus). Für eine schnelle Akkuladung ist es ratsam, die Funktion "Boost" zu verwenden.

AMPEREMETERSTAND

Das Amperemeter ermöglicht das Ablesen des vom Ladegerät an die Batterie gelieferten Stroms (eine vollständig entladene Batterie benötigt zunächst den maximalen Strom, der dann allmählich abnimmt). Während der Ladephase wird die Amperemeteranzeige von rechts nach links bewegt, was auf eine Verringerung des von der Batterie benötigten Stroms auf sehr niedrige Werte nahe Null (Ladezustand der Batterie) mit einer Geschwindigkeit und Genauigkeit hinweist, die von der Kapazität, dem Batteriestatus und der Genauigkeit der Amperemeteranzeige abhängen. Beachten Sie, dass der genaue Ladezustand der Batterien nur mit einem Densimeter bestimmt werden kann, mit dem die spezifische Dichte des Elektrolyten gemessen werden kann.

Bei manuellen Batterieladegeräten ist es notwendig, das Amperemeter zu überwachen, um festzustellen, ob der Akku das Ende des Ladevorgangs erreicht hat und ob es notwendig ist, ihn vom Ladegerät zu trennen, um Überhitzung oder Beschädigung zu vermeiden.

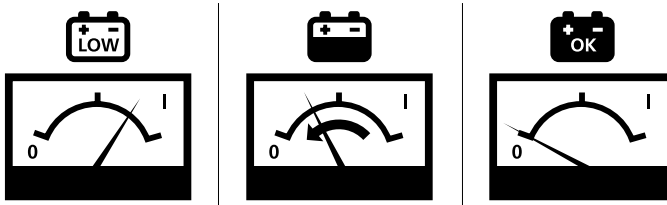

TEILE

1. EIN/AUS-Schalter
2. Amperemeter
3. Lastabsicherung
4. Ladespannungswahlschalter
5. Leistungsschutzsicherung
6. Wahlschalter für die Ladegeschwindigkeit



i **NOTIZ:** Die in diesem Handbuch beschriebenen Produkte können in Aussehen, Einschüssen, Beschreibung und Verpackung von den hier gezeigten oder beschriebenen Produkten abweichen.

TECHNISCHE MERKMALE

CRB300	
Eingangsspannung	220V - 240V
Sicherung	30A
Frequenz	50/60Hz
Lastleistung	1kW
Lastspannung	12V - 24V
Akkukapazität	60-250Ah



NOTIZ: GREENCUT behält sich das Recht vor, die technischen Daten ohne vorherige Ankündigung zu ändern.

BOX INHALT

1. Ladegerät
2. Pinzette
3. Zylindrische Sicherungen 5x20mm 5A 5A
4. 40A Sicherungen
5. Benutzerhandbuch

- Nehmen Sie das Produkt und das Zubehör aus der Verpackung. Stellen Sie sicher, dass alle Artikel vorhanden sind.
- Überprüfen Sie das Produkt, um sicherzustellen, dass es während des Transports nicht gebrochen oder beschädigt wurde.
- Entsorgen Sie das Verpackungsmaterial erst, wenn Sie das Produkt sorgfältig geprüft und zufriedenstellend verwendet haben.



ACHTUNG: Sollten Teile fehlen oder beschädigt sein, wenden Sie sich bitte an den Technischen Dienst. Verwenden Sie dieses Produkt nicht ohne Austausch des Teils. Die Verwendung dieses Produkts mit beschädigten oder fehlenden Teilen kann zu schweren Verletzungen des Bedieners führen.

PRODUKT-NUTZUNG

-  **ACHTUNG:** Stellen Sie das Ladegerät während des Betriebs in eine stabile Position und achten Sie darauf, dass der Luftdurchgang durch die Öffnungen nicht behindert wird, um eine ausreichende Belüftung zu gewährleisten.

BATTERIEVORBEREITUNG

-  **ACHTUNG:** Überprüfen Sie vor dem Laden, ob die Kapazität des zu ladenden Akkus (Ah) nicht geringer ist als auf dem Typenschild des Ladegeräts (Cmin) angegeben. Befolgen Sie die Anweisungen unter strikter Einhaltung der angegebenen Reihenfolge.

Wenn der zu ladende Akku vom Typ WET ist, gehen Sie wie folgt vor:

- Entfernen Sie die Batteriefachdeckel, falls vorhanden, damit die beim Laden entstehenden Gase entweichen können. Überprüfen Sie, ob der Elektrolytstand die Batterieplatten bedeckt; wenn sie freigelegt sind, fügen Sie destilliertes Wasser hinzu, um sie etwa 5/10 mm einzutauchen.

-  **ACHTUNG:** Seien Sie bei diesem Vorgang äußerst vorsichtig, da der Elektrolyt eine hochkorrosive Säure ist.

LADEGERÄTANSCHLUSS

- Überprüfen Sie, ob das Netzkabel aus der Steckdose gezogen ist.
- Bei Modellen mit unterschiedlichen Lastspannungen positionieren Sie den Umrichter oder Schalter entsprechend der gewählten Lastspannung. Wenn es keinen Umleiter oder Schalter gibt, schließen Sie das Kabel mit der roten Ladeklemme (+ Symbol) an die entsprechende Klemme des Batterieladegeräts an, entsprechend der gewählten Ausgangsspannung.
- Schließen Sie die rote Ladeklemme an den Pluspol der Batterie an (+ Symbol). Wenn die Symbole nicht unterschieden werden können, denken Sie daran, dass der positive Pol derjenige ist, der nicht mit dem Chassis des Fahrzeugs verbunden ist.
- Verbinden Sie den schwarzen Ladeclip mit dem Chassis des Fahrzeugs, entfernt von der Batterie und der Kraftstoffleitung.

-  **NOTIZ:** Wenn die Batterie nicht in ein Fahrzeug eingebaut ist, schließen Sie sie direkt an den negativen Batteriepol (Symbol -) an.

MANUELLE LAST

-  **NOTIZ:** Die Werte in Ah, wenn sie neben den Drucktasten angezeigt werden, sind rein indikativ (da der Ladevorgang vom Entladezustand der Batterie abhängt) und geben die Möglichkeit an, eine Batterie, die zunächst mit einer im angegebenen Intervall enthaltenen Kapazität entladen wurde, in einer maximalen Zeit von 15 Stunden zu laden. Es ist nicht ratsam, unter den angegebenen Mindestwerten zu arbeiten.

MANUELLE LAST

Empfohlener Modus für Blei-Säure-Batterien und freien Elektrolyten (WET).

- Die obigen Anweisungen korrekt anwenden.
- Falls vorhanden, schalten Sie den Umleiter auf das Symbol BATTERIE um.
- Positionieren Sie den/die Weichen oder den Lastregelschalter (falls vorhanden) in der Position der normalen Last (Symbol BATTERIE) oder der schnellen Last (BOOST/MAX) wie gewünscht (bei einigen Modellen hat der Schalter auch die Funktion eines Zündschalters).

- Schalten Sie das Ladegerät ein, indem Sie das Netzkabel in die Netzsteckdose stecken und den Schalter einschalten (falls vorhanden).

i **NOTIZ:** Wenn die Nassbatterie aufgeladen wird, werden Sie auch ein "kochendes" Prinzip der darin enthaltenen Flüssigkeit bemerken. Es ist ratsam, den Ladevorgang zu Beginn dieses Phänomens zu unterbrechen, um eine Oxidation des Eisens zu vermeiden und den Akku in gutem Zustand zu halten.

! **ACHTUNG:** Um interne Schäden am Ladegerät und/oder an der Batterie zu vermeiden, ist es immer notwendig, das Ladegerät manuell zu trennen, sobald das Amperemeter einen Wert nahe 0 eingestellt hat.

GLEICHZEITIGES LADEN MEHRERER BATTERIEN

! **ACHTUNG:** Laden Sie niemals Batterien mit unterschiedlichen Kapazitäten, Entladungen und Typen. Sollen mehrere Batterien gleichzeitig geladen werden, können "serielle" oder "parallele" Verbindungen verwendet werden.

REIHE

Die Reihenschaltung erfordert, dass die Batterien die gleiche Kapazität (Ah) haben und dass die Summe der elektrischen Nennspannungen aller Batterien der Ausgangsspannung des Batterieladegeräts entspricht.

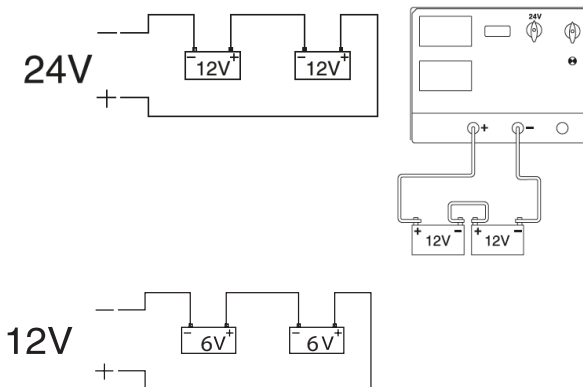

PARALLEL

Die "parallele" Verbindung setzt voraus, dass die Batterien die gleiche Nennspannung (Volt) aufweisen, die der am Ausgang des Ladegeräts anliegenden Spannung entspricht, und dass die Summe der Ah in den Ladebereich des Ladegeräts aufgenommen wird.

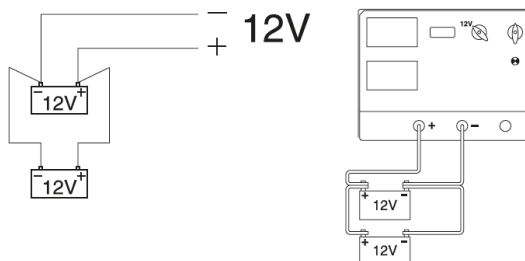

ENDE DER LADUNG

- Trennen Sie das Ladegerät vom Stromnetz, indem Sie den Schalter AUS (falls vorhanden) und/oder das Netzkabel aus der Steckdose ziehen.
- Trennen Sie die schwarze Ladeklemme vom Fahrgestell oder dem negativen Batteriepol (Symbol -).
- Trennen Sie die rote Ladeklemme vom positiven Batteriepol (+ Symbol).
- Stellen Sie das Ladegerät wieder an einem trockenen Ort auf.
- Ersetzen Sie die Batteriezellen durch die entsprechenden Stecker (falls vorhanden).

LADEGERÄTE-SCHUTZMASSNAHMEN

Das Ladegerät schützt sich selbst im Falle von:

- Überlastung (übermäßige Stromversorgung der Batterie).
- Kurzschluss (Lastklemmen, die miteinander in Kontakt gebracht werden).
- Verpolung in den Batterieklemmen.

Bei Geräten mit Sicherungen ist es zwingend erforderlich, im Falle eines Austauschs identische Ersatzteile zu verwenden, die den gleichen Nennstrom aufweisen.



ACHTUNG: Das Ersetzen der Sicherung durch andere Stromwerte als auf dem Typenschild kann zu Schäden an Personen oder Sachen führen. Vermeiden Sie aus dem gleichen Grund, die Sicherung durch Brücken aus Kupfer oder anderem Material zu ersetzen.

Die Sicherung muss immer durch ein vom Netz getrenntes Netzkabel ersetzt werden. Achten Sie beim Austausch der Bandsicherung darauf, dass die Befestigungsmuttern, falls vorhanden, fest angezogen werden.

WARTUNG

Eine gute Wartung verlängert die Lebensdauer der Maschine. Bei längerem oder ständigem Gebrauch kann eine intensivere Wartung erforderlich sein, damit die Maschine weiterhin einwandfrei funktioniert.



ACHTUNG: Stellen Sie sicher, dass der Motor vollständig abgeschaltet ist, bevor Sie eine Wartung oder Reparatur durchführen. Dadurch werden potenzielle Risiken ausgeschlossen.

- Reinigen Sie die positiven und negativen Anschlüsse von möglichen Oxidverkrustungen, um einen guten Kontakt der Pinzette zu gewährleisten.
- Vermeiden Sie es, die beiden Klemmen zu berühren, wenn das Batterieladegerät an das Stromnetz angeschlossen ist. Dadurch wird die Sicherung zerstört.
- Bewahren Sie das Ladegerät an einem kühlen, trockenen Ort auf.
- Es wird nicht empfohlen, es bei Hitze oder Kälte in einem Fahrzeug zu lassen.
- Achten Sie darauf, dass während der Lagerung keine Späne oder Metallspäne in die Lüftungsöffnungen fallen, da dies bei erneuter Verwendung zu schweren Verletzungen führen kann.

ENTSORGUNG UND RECYCLING

Abgenutzte Produkte sind potentiell recycelbar und sollten nicht über den üblichen Abfall entsorgt werden. Helfen Sie uns, die Umwelt zu schützen und die natürlichen

Ressourcen zu schonen. Entsorgen Sie das Gerät umweltgerecht. Nicht im Hausmüll entsorgen. Seine Kunststoff- und Metallteile können getrennt und recycelt werden. Bringen Sie dieses Gerät zu einem zugelassenen Recyclingzentrum (grüner Punkt).

Benzin, Altöle, Öl/Benzin-Mischungen und mit Benzin befleckte Gegenstände (z.B. Lumpen) dürfen nicht in den normalen Müll, Abwasser, Schmutz, Flüsse, Seen oder das Meer entsorgt werden. Ölverschmutzte Gegenstände sind gemäß den örtlichen Vorschriften zu entsorgen: Bringen Sie sie zu einem Recyclingzentrum.

Die in der Verpackung der Maschine verwendeten Materialien sind recycelbar: Bitte entsorgen Sie sie in einem geeigneten Behälter.

GARANTIE

GREENCUT gewährt auf alle GREENCUT Produkte eine Garantie von 2 Jahren (gültig für Europa). Die Gewährleistung richtet sich nach dem Kaufdatum unter Berücksichtigung des Verwendungszwecks des Produkts.

Als Garantiebedingung muss der Originalbeleg mit Angabe des Kaufdatums und seiner Beschreibung sowie des defekten Werkzeugs vorgelegt werden.

Die Gewährleistung erstreckt sich nicht auf normalen Verschleiß, insbesondere an Schaufeln, Schaufelbefestigungen, Turbinen, Lichtquellen, Lüfter- und Antriebsriemen, Laufrädern, Luftfiltern, Zündkerzen und Schäden durch unsachgemäßen Gebrauch, insbesondere durch Nichtbeachtung der Betriebs- und Wartungsanleitung.

Bei Reparaturen oder Modifikationen durch den Verbraucher oder mit anderen als Original-GREENCUT-Ersatzteilen erlischt die Gewährleistung.

Im Falle eines berechtigten Gewährleistungsanspruchs sind wir berechtigt, das defekte Werkzeug nach unserer Wahl kostenlos zu reparieren oder zu ersetzen. Weitergehende Ansprüche sind ausgeschlossen.

EG-KONFORMITÄTSERLÄRUNG

Wir, PRAT INTERNATIONAL BRANDS S.L., Inhaber der Marke GREENCUT mit Sitz in der Straße Migdia S/N. 43830 - Torredembarra, Spanien, erklären, dass das Ladegerät CRB300 ab der Seriennummer 2016 mit den Anforderungen der geltenden Richtlinien des Europäischen Parlaments und des Rates übereinstimmt:

- Richtlinie 2014/35/EU des Europäischen Parlaments und des Rates vom 26. Februar 2014 zur Harmonisierung der Rechtsvorschriften der Mitgliedstaaten über die Bereitstellung elektrischer Betriebsmittel zur Verwendung innerhalb bestimmter Spannungsgrenzen auf dem Markt
- Richtlinie 2014/30/EU des Europäischen Parlaments und des Rates vom 26. Februar 2014 zur Harmonisierung der Rechtsvorschriften der Mitgliedstaaten über die elektromagnetische Verträglichkeit
- Richtlinie 2011/65/EU des Europäischen Parlaments und des Rates vom 8. Juni 2011 zur Beschränkung der Verwendung bestimmter gefährlicher Stoffe in Elektro- und Elektronikgeräten

Das gelieferte Produkt entspricht dem Muster, das zur EG-Baumusterprüfung eingereicht wurde.

Torredembarra, 12. Februar 2016,



Albert Prat Asensio, CEO (Prokurist und verantwortlich für die technische Dokumentation).

GREENCUT[®]



PRAT
INTERNATIONAL
BRANDS S.L.

GREENCUT[®]

www.greencut.es

Manual revisado en abril de 2019