

677-0

03/21

Montageanleitung Schiebetür Hängesystem

DE

FR

Notice de montage Porte coulissante en applique

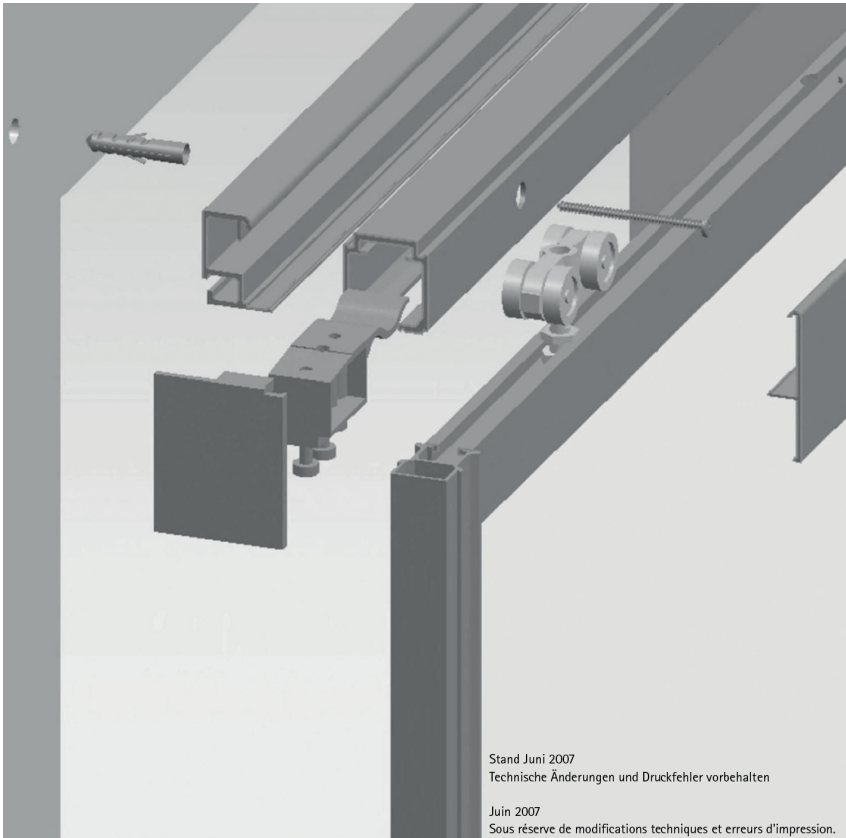

Ihre Schiebetür besteht aus folgenden Komponenten:

- 1 Schiebetür
- 1 Laufschiene
- 1 Wanddistanzprofil
- 1 Laufschieneblende
- 4 Befestigungsschrauben mit Dübel S10 für Laufschiene/Wanddistanzprofil
- 1 Bodenführung mit Dübel S6
- Je 2 Abdeckkappen für Einsatz Wanddistanzprofil
- 2 Laufschienestopper mit je 2 Befestigungs- und 1 Justierschraube zur Dämpfung der Tür
- 2 Satz Laufwagen mit Verstellerschraube und Feststellschraube
- 1 Maulschlüssel SW6 / 1 Maulschlüssel SW13

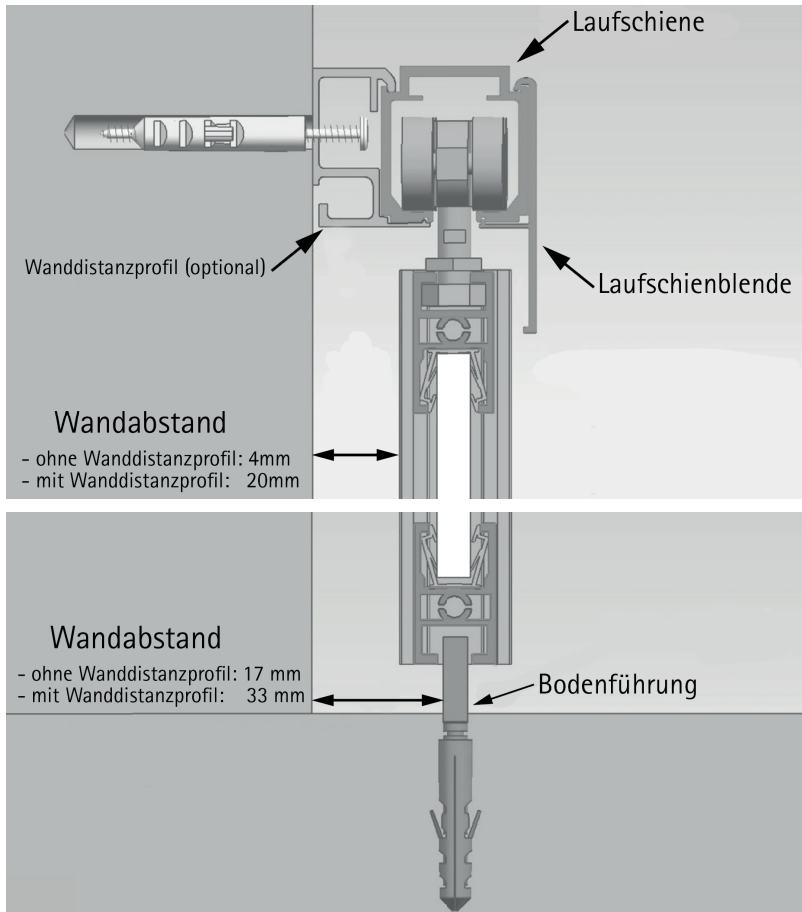

Montage der Laufschiene (mit oder ohne Wanddistanzprofil)

Vor Montage der Laufschiene links und rechts je einen Laufschienenstopper und mittig zwei Laufwagen in die Laufschiene einbringen.

Öffnungsrichtung festlegen (links oder rechts).

Laufschiene (A) oder Wanddistanzprofil (C) an die Wand anlegen.

Die Laufschiene, bzw. das Wanddistanzprofil muss folgende Überdeckung gegenüber der Laufrichtung haben: Min. 30 mm / max. 60 mm.

An den vorhandenen Bohrungen in der Laufschiene Bohrlöcher anzeichnen.

Schiene zur Seite legen und nach dem Bohren (10 mm Bohrer) Dübel einschlagen.

Montage der Laufschienenblende und der Laufschienenabdeckkappen

Laufschienenblende (B) mit oberem Profilüberstand in die Nut der Laufschiene (A) einhaken und mit dem unteren Steg in die Nut der Laufschiene klemmen. Abdeckkappen links und rechts in die Laufschiene einstecken und fest eindrücken.

- A** Laufschiene
- B** Blende
- C** Wanddistanzprofil
- D** Schraube / Dübel
- E** Führungszapfen
- F** Laufwagen
- G** Höhenverstellerschraube
- H** Feststellschraube
- I** Füllung
- J** Rahmenprofil aufrecht/quer

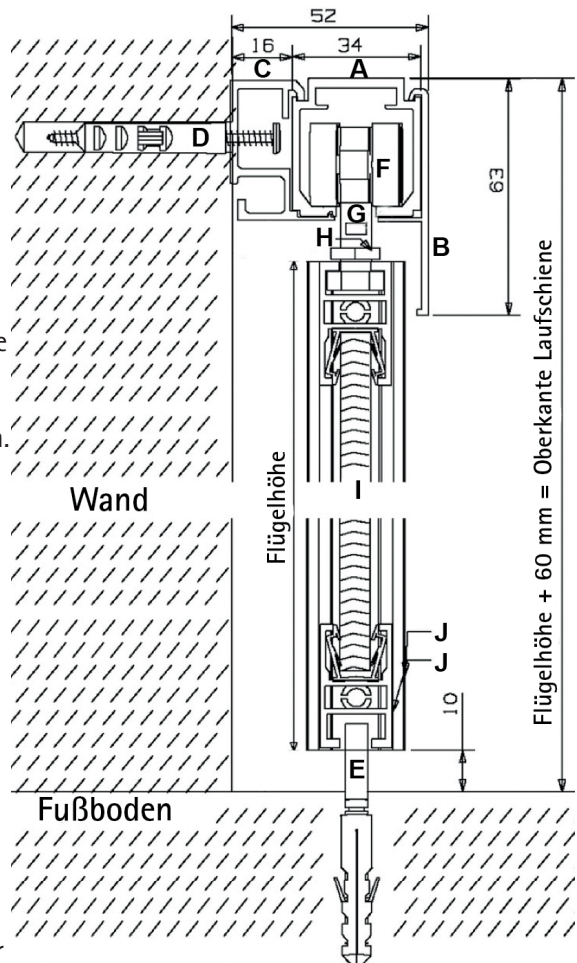

ACHTUNG!

Es dürfen KEINE Bohrreste auf der Lauffläche der Laufschiene verbleiben. Ein perfekter Lauf der Türen ist bei mangelhafter Reinigung der Laufschiene nicht gegeben!

Laufschiene oder Wanddistanzprofil anbringen (Schrauben 7 x 70 Inbus SW 4).

Bei Montage mit Wanddistanzprofil: die Laufschiene in das Wanddistanzprofil einklipsen und mit einer Schraube durch Laufschiene und Wanddistanzprofil die Laufschiene fixieren.

Nach Montage der Laufschiene diese nochmals von innen reinigen! Schmutzteilchen beeinflussen den Lauf der Tür negativ.

Einstellung des Laufschienenstoppers

Die Schiebetür in die gewünschte geschlossene Position und geöffnete Position schieben. Die Stopper mit je zwei Schrauben fixieren. Die Einstellung der Dämpfung ist mit Hilfe der 3. Schraube im Stopperblock möglich.

Montage der Schiebetür

Die Laufwagen mit Stellschraube in die Bohrung des oberen Querprofils der Schiebetür einführen.

Einen Laufwagen nach links und einen Laufwagen nach rechts schieben. Der Achspunkt der Stellschraube sollte sich ca. 10 cm von der Außenkante der Schiebetür befinden.

Feineinstellung der Schiebetür

Schiebetür mit dem unteren Querprofil in die Bodenführung stecken. Mit Hilfe der beiliegenden Maulschlüssel SW 6 und SW 13 die Türhöhe an der Höhenverstellungsschraube (G) und Feststellungsschraube (H) einstellen und fest verschrauben (kontern). Das Idealabstandsmaß zum Fußboden beträgt ca. 10 mm.

Montage der Bodenführung

Die Position der Bodenführung festlegen, dazu die Schiebetür in eine geschlossene Position schieben. Der Bohrabstand zur Wand bei Montage ohne Wanddistanzprofil sollte 17 mm betragen, bei Montage mit Wanddistanzprofil 33 mm Bohrabstand (6 mm Bohrer). Der Bohrabstand von der Außenkante der Tür bis zur Mitte der Bohrung beträgt 35 mm.

WICHTIG! Fußbodenheizung berücksichtigen

Bodenführung eindrehen.

Votre porte coulissante se compose des éléments suivants :

- 1 porte coulissante, 1 rail, 1 profilé de compensation, 1 cache rail
- 4 vis de fixation avec cheville S10 pour le rail et le profilé de compensation
- 1 guide au sol avec cheville S 6
- 2 capuchons si montage profilé de compensation + rail
- 2 capuchons si montage du rail seulement
- 2 butées d'arrêt avec 4 fixations + 1 vis de réglage pour l'amortissement de la porte
- 2 chariots de roulement avec vis de réglage et vis de blocage
- 1 clé SW 6, 1 clé SW13

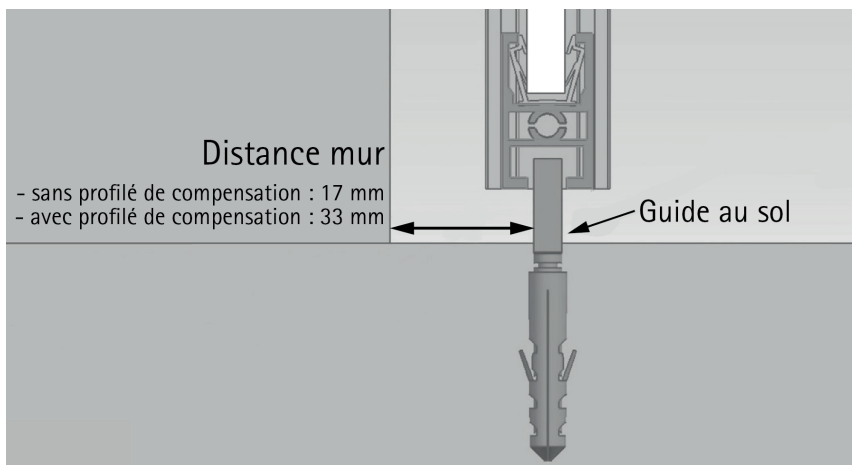
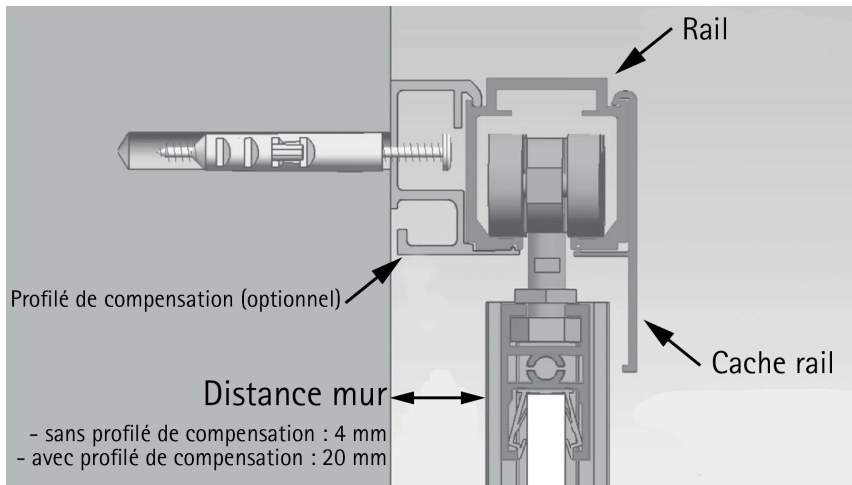

Montage du rail avec ou sans profilé de compensation mural

Déterminez le sens d'ouverture de la porte (gauche ou droite).

Insérez dans le rail une butée d'arrêt à gauche et une à droite, puis les 2 chariots de roulement au milieu.

Appliquez le rail (A) (pour une installation sans profilé de compensation) ou le profilé de compensation (C) contre le mur.

Le rail ou profilé de compensation doit dépasser de la porte de 30 mm minimum jusqu'à 60 mm maximum.

Faites des repères à travers les trous existants du rail.

Posez le rail sur le côté, percez (mèche de 10 mm) et insérez les chevilles.

Pose du cache rail et des capuchons

Insérez le cache rail (B) par le haut dans la rainure du rail (A) et bloquez-le dans l'encoche du bas.

Fixez les capuchons à gauche et à droite dans le rail de roulement.

FR

- A** Rail
- B** Cache rail
- C** Profilé de compensation
- D** Vis / Cheville
- E** Goujon de guidage
- F** Chariot de roulement
- G** Vis de réglage de la hauteur
- H** Vis de fixation
- I** Panneau de la porte
- J** Profilé d'encadrement

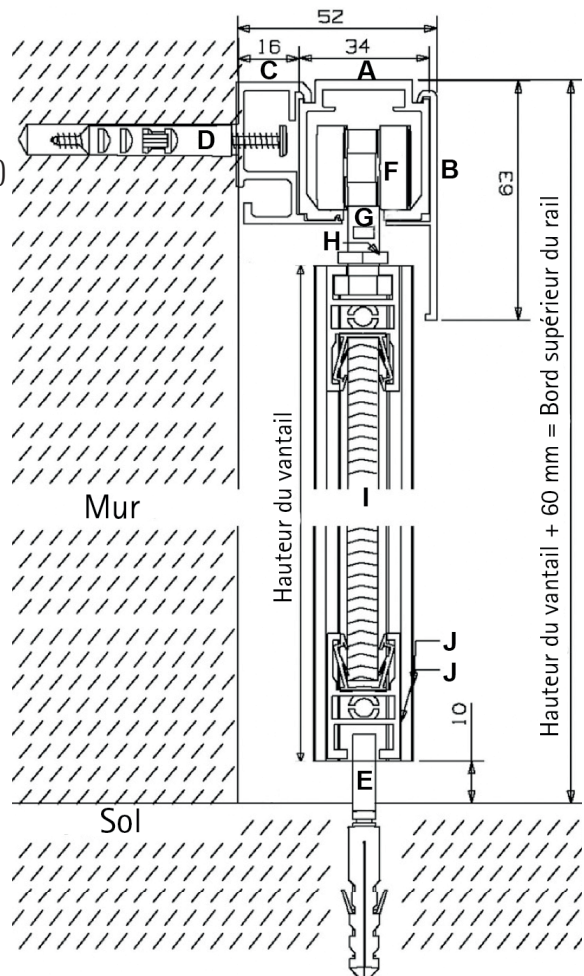

IMPORTANT!

Pour un fonctionnement optimal de la porte, éliminez bien tous les résidus de perçage sur la surface du rail.

Fixez le rail ou le profilé de compensation au mur (vis 7 x 70, clé SW 4).

Si montage avec profilé de compensation : clipsez le rail dans le profilé et fixez à l'aide d'une vis les 2 éléments à travers le rail.

REMARQUE : après avoir monté le rail, nettoyez-le à nouveau de l'intérieur. Toute saleté, résidu ou poussière gênent au bon coulisement de la porte.

Ajustement de la butée d'arrêt

Poussez la porte dans la position fermée souhaitée, ainsi que dans la position ouverte.

Fixez chaque butée d'arrêt avec deux vis. Le réglage de l'amortisseur est possible à l'aide de la 3^{ème} vis dans le bloc d'arrêt.

Montage de la porte coulissante

Insérez le chariot coulissant avec la vis de réglage dans le trou du profilé transversal supérieur de la porte coulissante.

Faites glisser un chariot vers la gauche et un chariot vers la droite.

Le point d'axe de la vis de réglage doit se trouver à environ 10 cm du bord extérieur de la porte coulissante.

Ajustement de la porte coulissante

Insérez le profilé transversal inférieur de la porte dans le guide au sol.

Réglez la hauteur de la porte au niveau des vis de réglage (G) et (H) à l'aide des clés SW 6 et SW 13.

La distance idéale entre la porte et le sol doit être d'environ 10 mm.

Montage du guide au sol

Marquez la position du guide au sol en poussant la porte coulissante en position fermée.

La distance de perçage jusqu'au mur est de 17 mm pour une installation sans profilé de compensation et de 33 mm avec profilé (mèche de 6 mm). La distance de perçage du bord extérieur de la porte au milieu du trou est de 35 mm.

IMPORTANT! tenez compte du chauffage au sol

Vissez le guide au sol.

677-0



Schiebetüren-Profi.com, inova Star GmbH
Am Lindhövel 1
59846 Sundern
Deutschland



Telefon:
+49 (0) 29 35/ 96 53 142



E-Mail:
shop@schiebetueren-profi.com