

EXT3L



HOTLINE



GARANTIE

REF. 720315

COMPACT

Visiophone

Écran et platine de rue



www.avidsen.com

Guide d'installation et d'utilisation
Installation and User Manual
Installatie- en gebruikersgids
Installations-und Bedienungsanleitung
Guía de instalación y de uso
Manual de instalação e utilização
Manuale d'uso e installazione
Οδηγός εγκατάστασης και χρήσης

V7

Fig. 1

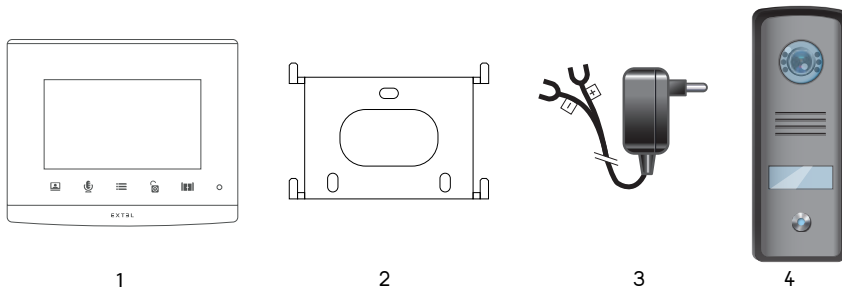

Fig. 2

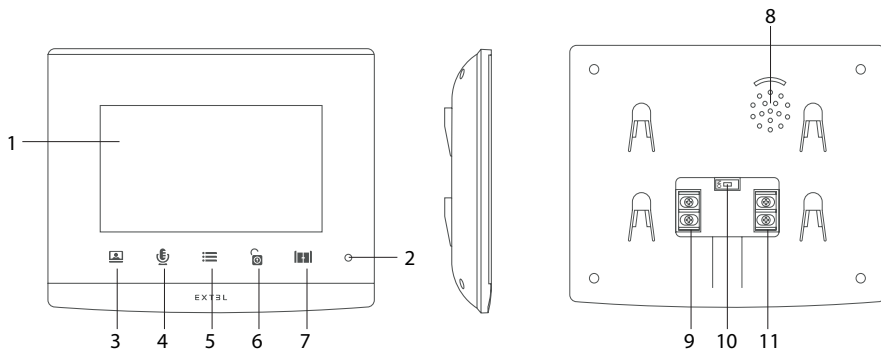

Fig. 3

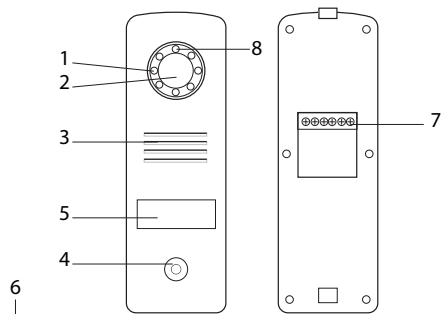

Fig. 4

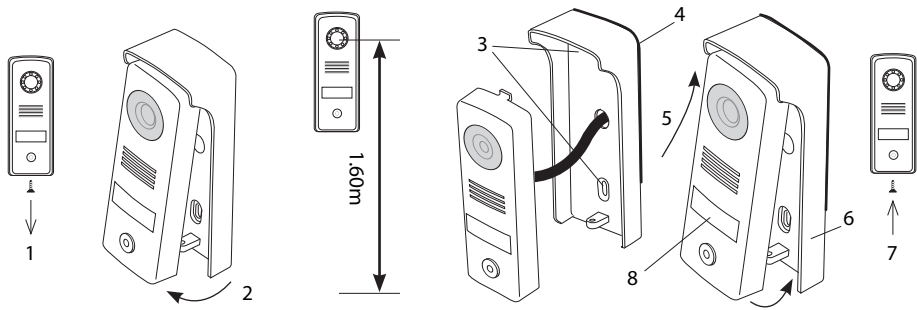

Fig. 5

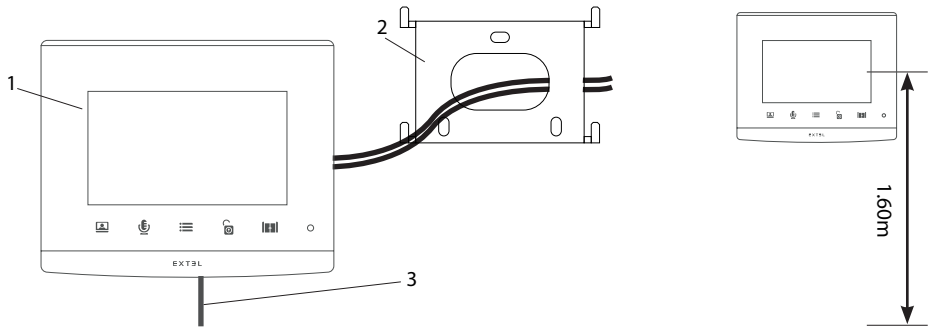

Fig. 6

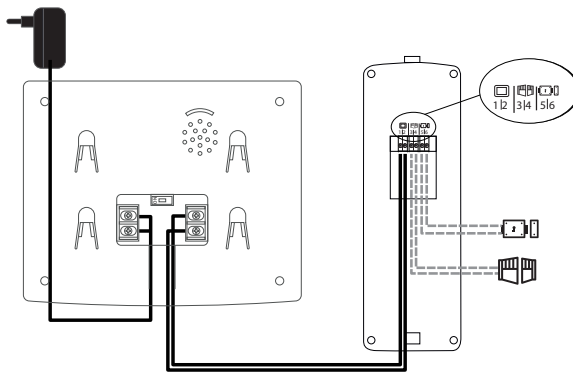
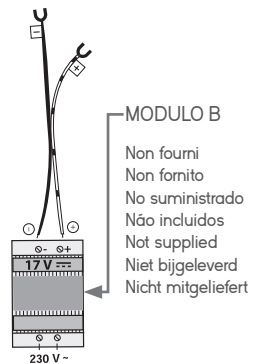

Fig. 7



SOMMAIRE

1	CONSIGNES DE SÉCURITÉ	p.2
2	DESCRIPTIF	p.2
3	NOMENCLATURE	p.2
	a. Moniteur	
	b. Platine de rue	
4	INSTALLATION	p.3
	a. Installation de la platine de rue	
	b. Installation du moniteur	
5	CÂBLAGE	p.3
	a. Raccordement du visiophone	
	b. Raccordement d'une gâche ou serrure électrique	
	c. Raccordement d'une motorisation de portail	
6	MODE D'EMPLOI	p.4
	a. Utilisation du visiophone	
	b. Réglages du visiophone	
7	CARACTÉRISTIQUES TECHNIQUES	p.5
	a. Moniteur	
	b. Alimentation	
	c. Platine de rue	
8	OPTIONS	p.5
9	ASSISTANCE TECHNIQUE - GARANTIE	p.5
10	MESURES DE SÉCURITÉ	p.6

1. CONSIGNES DE SÉCURITÉ

Important !

Veillez lire le manuel d'utilisation soigneusement avant d'installer ou d'utiliser ce produit.
Si vous installez ce produit pour d'autres, pensez à laisser le manuel ou une copie à l'utilisateur final.

Avertissement :

Les différents éléments ne devront être démontés que par un technicien autorisé.

Mesures de sécurité :

Pour une exploitation en toute sécurité de ce système, il est essentiel que les installateurs, utilisateurs et techniciens suivent toutes les procédures de sûreté décrites dans ce manuel.

Des avertissements spécifiques et des symboles d'attention sont indiqués sur les éléments si nécessaire.

La mise en oeuvre doit être effectuée selon les normes en vigueur dans le pays où est installé le produit (NFC 15-100 pour la France).

2. DESCRIPTIF (fig 1)

- 1 Moniteur
- 2 Support mural
- 3 Adaptateur enfichable
- 4 Platine de rue et sa visière anti-pluie

Généralité

Ce visiophone est composé d'un poste de réponse intérieur avec écran et d'une platine extérieure avec interphone et caméra permettant de voir et de communiquer avec le visiteur qui a sonné. Il est facile d'installation puisque seulement 2 fils sont nécessaires pour toutes les fonctions : sonnerie, image vidéo, interphone, commandes gâche et automatisme. Pour un usage efficace, veuillez lire attentivement ce manuel d'instructions.

3. NOMENCLATURE

a. Moniteur (fig. 2)

1	Ecran 4" couleur
2	Microphone
3	Hors communication : Visualisation de la platine de rue (mode espion)
	Lors de la communication : Décrocher/ Raccrocher un appel
4	En mode espion : démarrer la communication
5	Ecran éteint : Donne accès au menu Menu : OK (touche de sélection)
6	En cours d'appel ou mode espion : Ouverture de la gâche électrique Menu : Flèche de gauche
7	En cours d'appel ou mode espion : Ouverture du contact sec (motorisation de portail) Menu : Flèche de droite

8	Haut-parleur
9	Connecteurs d'alimentation
10	Bouton slave ou master : interrupteur à placer à gauche sur 'Master'
11	Connecteurs de communication avec la platine et/ou le moniteur secondaire

b. Platine de rue (fig. 3)

1. Led IR pour une meilleure visibilité en pénombre (lumière non visible à l'oeil nu).
2. Objectif de la caméra C-MOS avec iris automatique.
3. Haut parleur : permet de se faire entendre à l'extérieur.
4. Bouton d'appel lumineux (éclairage permanent) : lorsqu'on appuie sur ce bouton la sonnerie se fait entendre à l'intérieur. L'écran et la caméra se mettent en fonction.
5. Porte-nom lumineux (retro éclairage du porte-nom automatique en fonction du niveau de la luminosité). Pour changer l'étiquette porte-nom, soulever délicatement avec 2 doigts la protection plastique (8 fig. 4) et glisser l'étiquette du porte-nom.

6. Micro : permet au visiteur de communiquer vers l'intérieur.
7. Bornier pour le raccordement des fils venant du moniteur et des ouvre-portes.
8. Cellule crépusculaire (commande l'éclairage IR et l'éclairage du porte-nom en cas de pénombre).

4. INSTALLATION

Note : Si vous essayez votre produit avant de l'installer, posez le moniteur sur une surface plane et veillez à ne pas le faire avec la platine de rue et le moniteur dans la même pièce, sinon le visiophone émettra un son strident (effet Larsen).

a. Installation de la platine de rue (fig. 4)

1. Enlever la vis sous la platine de rue (1)
2. Basculer la platine de rue vers l'avant (2)
3. L'objectif de la platine doit être placé à une hauteur d'environ 1,60 m.
4. Fixer solidement la visière antipluie à l'aide de vis (3) et mettre un joint silicone (4) entre la visière et le mur afin d'éviter le ruissellement de l'eau. Ne pas utiliser de silicone à base d'acide acétique (odeur de vinaigre).
5. Raccorder les fils en respectant le plan de câblage (fig.6).
6. Emboîter la platine de rue (5) sur sa visière antipluie (6).
7. Remettre la vis de fixation (7).

 **Important :** Ne pas exposer la caméra directement face au soleil, ou face à une surface réfléchissante.

Conseil : il est recommandé de faire passer les câbles dans une gaine de protection, afin de les protéger des chocs et des intempéries.

b. Installation du moniteur (fig. 5)

1. Fixer le support mural (2) en faisant en sorte que l'écran du moniteur soit à une hauteur d'environ 1,60m.
2. Raccorder les fils venant de la platine de rue (fig. 6).
3. Raccorder les fils venant de l'adaptateur (3) au dos du moniteur (sans le brancher sur secteur). Attention à bien respecter la polarité (étiquettes + et -).
4. Placer l'interrupteur à l'arrière de l'écran sur Master.
5. Mettre en place le moniteur (1) sur le support mural (2).
6. Brancher la prise du bloc alimentation dans la prise murale 230 V~ .

Note : En cas de modification du cordon d'alimentation, veillez à respecter la polarité (liseré blanc (+) (fig. 7)).

Attention : En cas de court-circuit sur la ligne (liaison moniteur /platine de rue), une protection éteint complètement le moniteur. Il faut alors débrancher l'alimentation 10s et rebrancher.

5. CÂBLAGE

Dans le but d'éviter les risques de parasites et de dysfonctionnement, ne pas passer le câble de votre visiophone dans la même gaine que les câbles électriques.

 **Attention :** il ne faut en aucun cas doubler les fils pour en augmenter la section.

En cas de court-circuit sur la ligne, une protection s'enclenche. Débrancher et rebrancher l'alimentation après 10s.

a. Raccordement du visiophone (fig. 6)

Fils à utiliser : 2 fils 6 /10^{ème} jusqu'à 25 m
2 fils 1,5 mm² de 25 à 100 m

1. Bien raccorder les fils en respectant le schéma de câblage (fig. 6).
2. Pour raccorder la platine de rue, 2 fils seulement sont nécessaires pour toutes les fonctions : sonnerie, image vidéo, interphone et les commandes d'ouverture (gâche et automatisme).

Bien respecter la polarité entre l'écran et la platine de rue (aucune polarité à respecter pour la commande des ouvre-portes).

Borne "1" de l'écran sur la borne "1" de la platine.

Borne "2" de l'écran sur la borne "2" de la platine.

 **Important :**

Pour le câblage bien se référer à l'étiquette collée au dos de la platine de rue.

b. Raccordement d'une gâche ou serrure électrique (fig. 6)

La raccorder directement sur les bornes 5 et 6 au dos de la platine de rue (aucune polarité à respecter).

A noter que cette fonction n'est valide que si l'écran est allumé.

Important : La gâche ou la serrure électrique que vous allez installer, devra impérativement être équipée d'une mémoire mécanique et faible consommation comme toutes les références EXTEL. Pour le câblage bien se référer à l'étiquette collée au dos de la caméra.

Important :

La distance maximale entre la platine de rue et la gâche ou serrure électrique est au maximum de 50m. La section du câble à utiliser est de 0.75mm .

Il est conseillé d'utiliser une gâche 12V/1.1A max avec mémoire mécanique WECA (référence Extel 109021 ou 109031) ou WECA 5001/2 10 SER R1 (référence 150011).

c. Raccordement d'une motorisation de portail (fig. 6)

La raccorder directement sur les bornes 3 et 4 au dos de la caméra. La caméra délivre un contact "sec" sans courant à raccorder sur la commande "bouton poussoir" de votre automatisme.

Important :

Cette fonction n'est valide que si l'écran est allumé

La distance maximale entre la platine de rue et la motorisation de portail est au maximum de 50m. La section du câble à utiliser est de 0.75mm .



Le produit a été testé et validé avec les motorisations de portail Thomson « Sésame » ou « Swip » à retrouver sur le site maison.fr

6. MODE D'EMPLOI

a. Utilisation du visiophone

- Un appel sur le bouton de la platine de rue déclenche un signal sonore et l'allumage du moniteur pendant environ 30 secondes. Une fois le visiteur identifié, appuyer sur la touche  pour communiquer avec lui.

Note : Une seule impulsion sur la touche  est suffisante pour entrer en communication avec la platine de rue.

- La conversation terminée attendre la fin de la temporisation d'environ 2 min ou appuyer sur la touche  ou  pour éteindre le moniteur.

- Relance de l'image : 

Pour relancer l'image 60 secondes supplémentaires, appuyer sur la touche .

- Commande d'une gâche : 

La gâche ou la serrure se déclenche lorsqu'on appuie sur le bouton .

- Commande d'un automatisme : 

Pour commander un automatisme appuyer sur la touche .

NB : A noter que les fonctions d'ouverture ne sont valides que si l'écran est allumé.

b. Réglages du visiophone (fig.2)

Accédez au menu de réglage en appuyant sur la touche .

Sélection de la mélodie.

Réglage du volume de la mélodie.

Réglage du contraste.

Réglage de la luminosité.

7. CARACTÉRISTIQUES TECHNIQUES

a. Moniteur

Alimentation : 17 V $\overline{-}$

Consommation : 7,65 W (450 mA)

Ecran : 4" - 10 cm

Résolution : 320 x 240

Dimensions (mm): 140 x 120 x 17

b. Alimentation

Référence : 830216

Adaptateur : 100-240 V~, 50/60Hz : 17 V \pm , 1.5A

En cas de modification du cordon d'alimentation veiller à respecter la polarité (fig. 7)

c. Platine de rue (PL COMPACT)

Caméra C-MOS couleur : 640 x 480

Angle de prise de vue : H70° V60°

Température d'utilisation : de -10°C à + 45°C

Sensibilité : 3 Lux

Indice de protection : IP44

Dimension avec visière (mm) : 180 x 72 x 47

Commande gâche : 12 V - 1 A maximum

Commande portail : pouvoir de coupure 12 V - 2 A

8. OPTIONS

Toutes les gâches électriques Extel

Toutes les serrures électriques Extel

Toutes les motorisations Extel, Avidsen et Thomson

Alimentation modulaire MODULO B (câblage fig. 7)

9. ASSISTANCE TECHNIQUE - GARANTIE

Panne	Cause	Solution
<ul style="list-style-type: none">Le moniteur ne s'allume pas	<ul style="list-style-type: none">Le moniteur n'est pas alimentéProtection enclenchée	<ul style="list-style-type: none">Vérifier le branchement de l'alimentationVérifier le câblage de la platine de rue et débrancher l'alimentation 10s
<ul style="list-style-type: none">Mauvaise image et/ou son	<ul style="list-style-type: none">EnvironnementCâblage trop court	<ul style="list-style-type: none">Vérifier que les câbles utilisés sont de la bonne section et que les câbles de liaison du visiophone ne sont pas dans la même gaine que du 230V.Utiliser au minimum 5 m de câbles
<ul style="list-style-type: none">Image trop lumineuse	<ul style="list-style-type: none">Position de la caméra	<ul style="list-style-type: none">Ne pas exposer l'objectif de la caméra directement au soleil ou sur une surface réfléchissante.Vérifier les réglages
<ul style="list-style-type: none">Écran noir, pas de sonnerie	<ul style="list-style-type: none">Installation	<ul style="list-style-type: none">Les fils de liaison entre le moniteur et la platine de rue sont inversés (1 et 2)
<ul style="list-style-type: none">Pas de son en provenance de la platine de rue	<ul style="list-style-type: none">Insectes	<ul style="list-style-type: none">Vérifier que le trou du micro de la platine ne soit pas obstrué
<ul style="list-style-type: none">Moniteur éteint (led témoin éteint)	<ul style="list-style-type: none">Mauvais branchement, ou court-circuit sur la ligne	<ul style="list-style-type: none">Solutionner le problème de branchement, couper l'alimentation 10s, puis rebrancher

En cas de besoin, notre site technique est à votre disposition par mail : hotline@avidsen.com

0 892 701 369 Service 0,35 € / min
+ prix appel

Dernière version de la notice téléchargeable en couleur sur : www.avidsen.com

CONDITION DE GARANTIE : Cet appareil est garanti, pièces et main d'oeuvre dans nos ateliers.

La garantie ne couvre pas : les consommables (piles, batteries, etc.) et les dégâts occasionnés par : mauvaise utilisation, mauvaise installation, intervention extérieure, détérioration par choc physique ou électrique, chute ou phénomène atmosphérique.

Ne pas ouvrir l'appareil afin de ne pas perdre la garantie.

Lors d'un éventuel retour en SAV, protéger l'écran afin d'éviter les rayures.

Entretien avec un chiffon doux seulement, pas de solvants. La garantie s'annule si vous démontez les pièces. Avant le nettoyage, débranchez ou mettez l'appareil hors tension.

 **Attention** : N'employez aucun produit ou essence d'épuration carboxylique, alcool ou similaire. En plus de risquer d'endommager votre appareil, les vapeurs sont également dangereuses pour votre santé et explosives. N'employez aucun outil pouvant être conducteur de tension (brosse en métal, outil pointu...ou autre) pour le nettoyage.

Le ticket de caisse ou la facture fait preuve de la date d'achat.

10. MESURES DE SÉCURITÉ

Les dommages provoqués par le manque de conformité au manuel mènent à l'expiration de la garantie. Nous n'assumerons aucune responsabilité pour les dommages en résultant !

Nous n'assumerons aucune responsabilité concernant tout dommage, sur les biens ou les personnes, causé par une mauvaise manipulation ou par manque de conformité aux consignes de sécurité.

Ce produit a été fabriqué dans le respect total des consignes de sécurité. Afin de maintenir ce statut et d'assurer la meilleure exploitation du produit, l'utilisateur doit observer les consignes et avertissements de sûreté contenus dans ce manuel.



: Ce symbole indique un risque de choc électrique ou un risque de court-circuit.

- Vous ne devez utiliser ce produit qu'à une tension comprise entre : 100-240 Volts et 50-60 hertz. N'essayez jamais d'utiliser cet appareil avec une tension différente.

- Veillez à ce que tous les raccordements électriques du système soient conformes aux consignes d'utilisation.

- Dans les établissements commerciaux, assurez-vous d'observer les règles de prévention des accidents pour les installations électriques.

- Dans les écoles, les équipements de formation, les ateliers... la présence d'un personnel qualifié est nécessaire pour contrôler le fonctionnement des appareils électroniques.

- Observez les consignes d'utilisation des autres appareils reliés au système.

- Veuillez contacter une personne expérimentée au cas où vous auriez des doutes au sujet du mode de fonctionnement ou de la sûreté des appareils.

- Ne jamais brancher ou débrancher les appareils électriques avec les mains mouillées.

- Lors de l'installation de ce produit, vérifiez bien que les câbles d'alimentation ne risquent pas d'être endommagés.

- Ne remplacez jamais les câbles électriques endommagés vous-même ! Dans ce cas, enlevez-les et faites appel à une personne expérimentée.

- La prise de courant doit se trouver à proximité de l'appareil et doit être aisément accessible.



ATTENTION

Avertit l'utilisateur de la présence d'instructions importantes concernant l'utilisation et l'entretien (la réparation) dans la documentation accompagnant l'appareil.



Avertit l'utilisateur de la présence de « tensions dangereuses », non isolées à l'intérieure du boîtier du produit, d'une importance suffisante pour représenter un risque d'électrocution pour les personnes.

CONTENTS

1	SAFETY INSTRUCTIONS	p.2
2	DESCRIPTION	p.2
3	NOMENCLATURE	p.2
	a. Monitor	
	b. Intercom panel	
4	INSTALLATION	p.3
	a. Installing the intercom panel	
	b. Installing the monitor	
5	WIRING	p.3
	a. Connecting the videophone	
	b. Connecting an electric strike plate or lock	
	c. Connecting a gate motor	
6	USER MANUAL	p.4
	a. Using the videophone	
	b. Videophone settings	
7	TECHNICAL CHARACTERISTICS	p.5
	a. Monitor	
	b. Power supply	
	c. Intercom panel	
8	OPTIONS	p.5
9	TECHNICAL SUPPORT - WARRANTY	p.5
10	SAFETY MEASURES	p.6

1. SAFETY INSTRUCTIONS

Important!

Please carefully read the user manual before installing or using this product.

If you are installing this product for someone else, remember to leave the manual or a copy of it with the end user.

Warning:

The various items should only be disassembled by an authorised technician.

Safety precautions:

To ensure safe operation of this system, installers, users, and technicians must follow all of the safety procedures described in this manual.

Specific warnings and warning symbols are given for items if necessary.

The product must be set up according to the standards applicable in the country of installation (NFC 15100 for France).

2. DESCRIPTION (fig. 1)

- 1 Monitor
- 2 Wall bracket
- 3 Adapter plug
- 4 Intercom panel and protective shield

General

This videophone is composed of an interior response station with a screen and an exterior panel with an intercom and camera, allowing the person inside to see and communicate with a visitor outside who rings the doorbell. The system is easy to install, with only two wires needed for all functions: the doorbell, the video feed, the intercom, and the strike plate and automated opening controls. For effective usage, please carefully read this instruction manual.

3. NOMENCLATURE

a. Monitor (fig. 2)

1	4" colour screen
2	Microphone
3	Not during communication: Intercom panel preview (surveillance mode)
4	During communication: Starts/ends a call In surveillance mode: initiates communication
5	Screen off: Accesses the menu Menu: OK (selection button)
6	In call or surveillance mode: Opens electric strike plate Menu: Left arrow
7	In call or surveillance mode: Opens dry contact (gate motor drive) Menu: Right arrow
8	Loudspeaker

9	Power supply connectors
10	Slave or master button: switch to be placed left on 'Master'
11	Intercom panel and/or secondary monitor communication connectors

b. Intercom panel (fig. 3)

- 1. IR LED for better visibility in the dark (light not visible to the naked eye).
- 2. C-MOS camera lens with automatic iris.
- 3. Speaker: allows the person inside to be heard outside.
- 4. Illuminated call button (permanently lit): when a person presses this button, the doorbell rings inside. The screen and the camera are activated.
- 5. Light-up name holder (automatic name holder backlighting in response to light level). To change the label in the holder, carefully lift the plastic protector using two fingers (8 fig. 4) and slide out the label in the holder.

6. Microphone: allows the visitor to communicate with the person inside.
7. Terminal to connect the wires from the monitor and the door openers.
8. Dawn-to-dusk cell (controls the IR lighting and the name holder lighting in the dark).

4. INSTALLATION

Note: If you test your product before installing it, put the monitor on a flat surface and make sure not to test it with the intercom panel and the monitor in the same room. If you do so, the videophone will emit a piercing sound (feedback effect).

a. Installing the intercom panel (fig. 4)

1. Remove the screw under the intercom panel (1)
2. Tilt the intercom panel forwards (2)
3. The lens of the panel must be placed at a height around 1.60 m.
4. Firmly attach the weather-proof shield with screws (3) and apply a silicon seal (4) between the shield and the wall to prevent water from running between the two. Do not use an acetic acid-based silicone (smells like vinegar).
5. Connect the wires according to the wiring diagram (fig. 6).
6. Fit the intercom panel (5) onto its weather-proof shield (6).
7. Re-install the attachment screw (7).

 **Important:** Do not have the camera directly exposed to the sun or facing a reflective surface.

Tip: it is recommended that the wires be passed through a sheath to protect them from impacts and weather.

b. Installing the monitor (fig. 5)

1. Attach the wall bracket (2) so that the screen of the monitor will be around 1.60 m high.
2. Connect the wires coming from the intercom panel (fig. 6).
3. Connect the adapter wires (3) to the back of the monitor (without plugging it into the wall socket). Warning: you must comply with the polarity (+ and - labels).
4. Move the switch on the back of the screen to Master.
5. Install the monitor (1) on the wall bracket (2).
6. Plug the adapter into the 230 V wall socket--.

Note: If the power cord is modified, make sure to follow the polarity when re-connecting (white side is (+) (fig. 7)).

Warning: If there is a short circuit on the line (screen/intercom panel link), a protective device switches off the monitor completely. You must disconnect it from the power supply for 10 seconds then plug it back in.

5. WIRING

In order to avoid the risks of interference and malfunction, do not pass the wire for your videophone through the same sheath as the electrical wires.

 **Warning:** do not under any circumstances double wires to increase the wire size.

If there is a short circuit on the line, protection is triggered. Disconnect and reconnect the power supply after 10 s.

a. Connecting the videophone (fig. 6)

Wires to be used: Two 6/10^{ths} wires up to 25 m long
Two 1.5-mm² wires from 25 to 100 m long

1. Properly connect the wires according to the wiring diagram (fig. 6).
2. To connect the intercom panel, two wires are needed for all functions: the doorbell, the video feed, the intercom, and the opening controls (strike plate and automated opening).

Comply with the polarity of the wires between the screen and the intercom panel (no polarity for the door opening controls).

Terminal '1' of the screen to terminal '1' of the intercom panel.

Terminal '2' of the screen to terminal '2' of the intercom panel.

 **Important:**

For wiring, refer to the label on the back of the intercom panel.

b. Connecting an electric strike plate or lock (fig. 6)

Connect it directly to terminals 5 and 6 on the back of the intercom panel (no polarity to adhere to).

Note that this function is only valid if the screen is on.

Important: The electric strike plate or lock that you install must be equipped with a mechanical memory and have low power consumption, as for all EXTEL models. For wiring, refer to the label on the back of the camera.

Important:

The maximum distance between the intercom panel and the electric strike plate or electric lock is 50 m maximum.
The wire size to be used is 0.75 mm .
The use of a 12 V/1.1 A max. electric strike plate with WECA mechanical memory (Extel reference 109021 or 109031) or WECA 5001/2 10 SER R1 (reference 150011) is recommended.

c. Connecting a gate motor (fig. 6)

Directly connect the gate motor wires to terminals 3 and 4 on the back of the camera. The camera provides a 'dry'-contact connection, without an electric current, to connect to the button for your automated gate.

Important:



This function is only valid if the screen is on
The maximum distance between the intercom panel and the gate motor drive is 50 m maximum. The wire size to be used is 0.75 mm .
The product has been tested and approved with Thomson 'Sésame' or 'Swip' gate motor drives which can be found at maisonic.fr

6. USER MANUAL

a. Using the videophone

Pressing the intercom panel button triggers an audible signal and the monitor turns on for around 30 seconds. Once you have identified the visitor, press the  key to communicate with them.

Note: Press the  button once to initiate communication with the intercom panel.

When your conversation is finished, wait for the end of the timer (about 2 min.) or press the  or  buttons to turn off the monitor.

To bring back the video feed: 

To bring back the video feed for an extra 60 seconds, press the  button.

Control of an electric strike plate: 

The strike plate or lock is opened when you press the  button.

Automatic opener control: 

To control an automated gate, press the  button.

NB: Note that gate opening functions are only valid if the screen is on.

b. Videophone settings (fig.2)

Access the settings menu by pressing 

Ringtone selection.

Doorbell volume setting.

Contrast setting.

Brightness setting.

7. TECHNICAL CHARACTERISTICS

a. Monitor

Power supply: 17 V $\overline{-}$

Consumption: 7.65 W (450 mA)

Screen: 4" (10 cm)

Resolution: 320 x 240

Dimensions (mm): 140 x 120 x 17

b. Power supply

Reference: 830216

Adapter: 100-240 V $\overline{-}$, 50/60Hz: 17 V $\overline{-}$, 1.5A

If the power cord is modified, make sure to follow the polarity when re-connecting (fig. 7)

c. Intercom panel (PL COMPACT)

C-MOS colour camera: 640 x 480

Camera angle: H70° V60°

Operating temperature: from -10°C to + 45°C

Sensitivity: 3 Lux

Protection rating: IP44

Dimensions with shield (mm): 180 x 72 x 47

Strike plate control: 12 V - 1 A maximum

Gate control: breaking capacity 12 V - 2 A

8. OPTIONS

All Extel electric strike plates

All Extel electric locks

All Extel, Avidsen and Thomson motors

Modulo B modular power supply (wiring fig. 7)

9. TECHNICAL SUPPORT - WARRANTY

Failure	Cause	Solution
<ul style="list-style-type: none">• The monitor will not turn on	<ul style="list-style-type: none">• The monitor is not receiving power• Protection triggered	<ul style="list-style-type: none">• Check the power connection• Check wiring on the intercom panel and disconnect from power supply for 10 seconds
<ul style="list-style-type: none">• Poor picture and/or sound	<ul style="list-style-type: none">• Environment• Wires too short	<ul style="list-style-type: none">• Check that the wires used have the right gauge and that the connection wires for the video intercom are not in the same conduit as the 230 V wires.• Use at least 5 m of wires
<ul style="list-style-type: none">• Image is too bright	<ul style="list-style-type: none">• Camera position	<ul style="list-style-type: none">• Do not directly expose the camera lens to the sun or a reflective surface.• Check the settings
<ul style="list-style-type: none">• Black screen, no doorbell ring	<ul style="list-style-type: none">• Installation	<ul style="list-style-type: none">• The connection wires between the monitor and the intercom panel are switched (1 and 2)
<ul style="list-style-type: none">• No sound coming from the intercom panel	<ul style="list-style-type: none">• Insects	<ul style="list-style-type: none">• Check that the intercom panel microphone hole is not obstructed
<ul style="list-style-type: none">• Monitor switched off (indicator LED switched off)	<ul style="list-style-type: none">• Poor connection or short circuit on the line	<ul style="list-style-type: none">• Resolve the connection problem, switch off the power for 10s then reconnect

If needed, contact our technical assistance by email: hotline@avidsen.com

0 892 701 369 Service 0,35 € / min
+ prix appel

Download the latest version of the instructions in colour from: www.avidsen.com

WARRANTY CONDITIONS: This product is guaranteed for parts and labour in our workshops. The warranty does not cover: consumables (batteries, etc.) and damage caused by misuse, improper use, improper

installation, external intervention, damage due to physical or electrical shocks, dropping or atmospheric phenomena.

Do not open the device, as this will void the warranty.

If returning the product for after-sales service, protect the screen to prevent scratches.

Clean with a soft cloth only, no solvents. The warranty is void if parts have been dismantled. Before cleaning, disconnect the equipment or switch it off at the mains.

 **Warning:** Do not use any carboxylic acid, alcohol, or similar chemicals on the product. In addition to damaging your device, the fumes are also hazardous to your health and are explosive.

Do not use any tool that can conduct voltage (wire brush, sharp tool, etc.) for cleaning.

The receipt or invoice is proof of purchase date.

10. SAFETY MEASURES

Damage caused by failing to adhere to the manual nullifies the warranty. We will not accept liability for damage resulting from non-compliance!

We will not accept liability for any harm to goods or people caused by improper handling or failure to adhere to safety instructions.

This product was manufactured in total compliance with safety guidelines. In order to maintain this status and provide for the best possible conditions of usage, the user must adhere to the safety instructions and warnings in this manual.



This symbol indicates a risk of electrical shock or short-circuiting.

- Only use this product with electrical current in the following ranges: 100-240 volts and 50-60 hertz. Never attempt to use this device at a different voltage.
- Ensure that all the system's electrical connections conform to the instructions for use.
- In commercial establishments, ensure that you adhere to the electrical installation accident prevention regulations.
- In schools, training facilities, workshops, etc. qualified personnel must be on hand to monitor electronic equipment operation.
- You must follow the instructions for use of any other devices connected to the system.
- Please contact an experienced person if you have any doubts regarding equipment operation or safety.
- Never plug in or unplug electrical equipment with wet hands.
- When installing this product, check that the power supply cables are not at risk of being damaged.
- Never replace damaged electrical cables yourself! In this case, remove them and call an expert.
- The electrical socket must be close to the device and must be easily accessible.



WARNING

Let the user know about important instructions for usage and maintenance (including repair) in the documents accompanying the device.



Let the user know about 'dangerous voltage' without insulation inside the casing of the product. The voltage is strong enough to pose a risk of electrocution.

INHOUDSOPGAVE

1	VEILIGHEIDSVOORSCHRIFTEN	p.2
2	BESCHRIJVING	p.2
3	NOMENCLATUUR	p.2
	a. Scherm	
	b. Straatunit	
4	INSTALLATIE	p.3
	a. Installatie van de straatunit	
	b. Installatie van het scherm	
5	BEDRADING	p.3
	a. Aansluiting van de videofoon	
	b. Aansluiting van een slotplaat of een elektrisch slot	
	c. Aansluiting van een automatische poort	
6	HANDLEIDING	p.4
	a. Gebruik van de videofoon	
	b. Afstellingen van de video-intercom	
7	TECHNISCHE EIGENSCHAPPEN	p.5
	a. Scherm	
	b. Voeding	
	c. Straatunit	
8	OPTIES	p.5
9	TECHNISCHE ONDERSTEUNING - GARANTIE	p.5
10	VEILIGHEIDSMaatregelen	p.6

1. VEILIGHEIDSVOORSCHRIFTEN

Belangrijk!

Lees de gebruikershandleiding aandachtig voordat u dit product installeert of gebruikt.

Als u dit product voor anderen installeert, laat dan de handleiding of de kopie achter bij de eindgebruiker.

Waarschuwing:

De verschillende elementen mogen alleen door een bevoegde technicus worden gedemonteerd.

Veiligheidsmaatregelen:

Voor een veilige werking van dit systeem is het essentieel dat installateurs, gebruikers en technici alle veiligheidsprocedures volgen die in deze handleiding worden beschreven.

Specifieke waarschuwingen en attentiesymbolen worden indien nodig op de elementen aangegeven.

De uitvoering moet gebeuren overeenkomstig de geldende normen van het land waar het product geïnstalleerd wordt (NFC 15-100 voor Frankrijk).

2. OMSCHRIJVING (afb.1)

- 1 Scherm
- 2 Muursteen
- 3 Plug-in adapter
- 4 Straatunit en bijbehorende beschermingsoverkapping

Algemeen

Deze video-intercom is samengesteld uit een reactiepost binnen met scherm en een intercom en camera om te zien en te communiceren met de bezoeker die belt. Hij is eenvoudig te installeren, omdat er slechts 2 draden nodig zijn voor alle functies: beltonen, videobeelden, intercom, bediening van de slotplaat en het automatisme. Lees voor een efficiënt gebruik deze handleiding zorgvuldig door.

3. NOMENCLATUUR

a. Scherm (afb. 2)

1	Kleurenscherm 4"
2	Microfoon
3	Buiten communicatie: Weergave van de straatunit (spionmodus)
4	Tijdens de communicatie: Een oproep beantwoorden/afsluiten In spionmodus: de communicatie starten
5	Scherm uit: Geef toegang tot het menu Menu: OK (selectieknop)
6	Tijdens gesprek of spionmodus: Opening van de elektrische slotplaat Menu: Pijl naar links
7	Tijdens gesprek of spionmodus: Opening van voltvrij contact (poortmotorisering) Menu: Pijl naar rechts

8	Luidspreker
9	Voedingsaansluitingen
10	Slave- of masterknop: schakelaar naar links plaatsen op 'Master'
11	Communicatieaansluitingen met de straatunit en/of het secundaire scherm

b. Straatunit (afb. 3)

1. IR-led voor een betere zichtbaarheid bij weinig licht (licht onzichtbaar voor het blote oog).

2. C-MOS-cameralens met automatische iris.

3. Luidspreker: hiermee kunt u buiten worden gehoord.

4. Verlichte belknop (permanente verlichting): als er op deze knop wordt gedrukt, is binnen een beltoon hoorbaar. Het scherm en de camera zijn ingeschakeld.

5. Verlicht naamplaatje (automatische achtergrondverlichting van het naamplaatje afhankelijk van de lichtintensiteit).

Als u het naamplaatje wilt wijzigen, tilt u met 2 vingers voorzichtig het plastic beschermingsplaatje op (8 afb. 4) en schuift u het etiket onder het naamplaatje.

6. Microfoon: maakt het de bezoeker mogelijk om met personen binnen te communiceren.
7. Aansluitklem voor de aansluiting van de draden van het scherm en de deuropeners.
8. Schemercel (stuurt de IR-verlichting en de verlichting van het naamplaatje aan in geval van schemering).

4. INSTALLATIE

Opmerking: Als u uw product probeert voordat u het installeert, moet u het scherm op een vlakke ondergrond plaatsen. Doe dit niet met de straatunit en het scherm in dezelfde ruimte, de videofoon zal dan een onaangenaam schril geluid laten horen (Larsen-effect).

a. Installatie van de straatunit (afb. 4)

1. Verwijder de schroef onder de straatunit (1)
2. Kantel de straatunit naar voren (2)
3. De cameraleas van het plaatje moet op een hoogte van ongeveer 160 m worden geplaatst.
4. Bevestig het regenscherm stevig met de schroeven (3) en breng een siliconen afdichting (4) aan tussen het regenscherm en de muur om sijpelend water te voorkomen. Gebruik geen siliconen op basis van azijnzuur (azijngeur).
5. Sluit de draden aan volgens het bedradingschema (afb.6)
6. Monteer de straatunit (5) op het regenscherm (6).
7. Breng de bevestigingsschroeven terug op hun plaats (7).

 **Belangrijk:** Stel de camera niet rechtstreeks op de zon of op een reflecterend oppervlak.

Tip: het wordt aanbevolen om de kabels in een beschermende koker te laten lopen om ze te beschermen tegen schokken en weersinvloeden.

b. Installatie van het scherm (afb. 5)

1. Bevestig de muursteun (2) met het scherm op een hoogte van ongeveer 160 m.
2. Sluit de draden aan die uit de straatunit komen (afb. 6).
3. Sluit de draden die uit de adapter (3) op de achterkant van het scherm komen aan (zonder deze op het lichtnet aan te sluiten). Wees erop alert dat de polariteit in acht wordt genomen (+ en -).
- 4.
5. Monteer het scherm (1) op de muursteun (2).
6. Steek de stekker van het voedingsblok in het 230V-stopcontact ~.

Opmerking: Houd in het geval van een wijziging van de stroomkabel rekening met de polariteit (witte rand (+) (afb. 7)).

Opgelet: In geval van kortsluiting op de lijn (verbinding scherm / straatunit) schakelt het scherm om veiligheidsredenen automatisch volledig uit. U moet de voeding dan loskoppelen, 10 sec. wachten en opnieuw aansluiten.

5. BEDRADING

Om het risico op interferentie en storing te voorkomen, mag u de kabel van uw videofoon niet in dezelfde kabelkoker leggen als de stroomkabels.

 **Opgelet:** de draden mogen in geen geval worden verdubbeld om de doorsnede te vergroten.

In geval van kortsluiting op de lijn, zal een beveiliging geactiveerd worden. De voeding afsluiten en na 10 sec. weer aansluiten.

a. Aansluiting van de videofoon (afb. 6)

Te gebruiken draden: 2 draden 6 /10^e tot 25 m
2 draden 1,5 mm² van 25 tot 100 m

1. Sluit de draden op de juiste manier aan volgens het bedradingschema (afb. 6).
2. Om de straatunit aan te sluiten, zijn slechts 2 draden nodig voor alle functies: beltonen, videobeeld, intercom en bediening voor het openen (slotplaat en automatisme).

Let op de polariteit tussen het scherm en de straatunit (er hoeft geen polariteit in acht te worden genomen voor de bediening van het openen van de deuren).

Aansluitklem "1" van het scherm op aansluitklem "1" van de straatunit.

Aansluitklem "2" van het scherm op aansluitklem "2" van de straatunit.

 **Belangrijk:**

Raadpleeg voor de bedrading het etiket op de achterkant de straatunit.

b. Aansluiting van een slotplaat of een elektrisch slot (afb. 6)

Sluit deze rechtstreeks op de klemmen 5 en 6 aan de achterkant van de straatunit aan (er hoeft geen polariteit in acht te worden genomen).

Merk op dat deze functie alleen geldig is als het scherm aanstaat.

Belangrijk: De slotplaat of het elektrische slot dat u gaat installeren, moet absoluut uitgerust zijn met een mechanisch geheugen en laag energieverbruik, zoals alle EXTEL-referenties. Raadpleeg voor bedrading het etiket op de achterkant van de camera.

Belangrijk:

De maximale afstand tussen de straatunit en de slotplaat of het elektrische slot bedraagt 50 meter. De te gebruiken kabeldoorsnede is 0,75 mm .

Aangeraden wordt een slotplaat te gebruiken van max. 12 V/1.1A met een mechanisch WECA-geheugen (referentie Extel 109021 of 109031) of WECA 5001/2 10 SER R1 (referentie 150011).

c. Aansluiting van een automatische poort (afb. 6)

Sluit deze rechtstreeks op de klemmen 3 en 4 aan de achterkant van de camera aan. De camera levert een "droog" contact zonder stroom om te worden aangesloten op de "drukknop" -besturing van uw automatisme.

Belangrijk:

Deze functie is alleen geldig als het scherm aanstaat

De maximale afstand tussen de straatunit en de poortmotorisering bedraagt 50 meter. De te gebruiken kabeldoorsnede is 0,75 mm .

Het product is getest en goedgekeurd met de Thomson-poortmotorisering 'Sésame' of 'Swip' die u terug kunt vinden op de website maisonic.fr

6. HANDLEIDING

a. Gebruik van de videofoon

- Door op de knop van de straatunit te drukken, wordt een geluidssignaal geactiveerd en het scherm ingeschakeld gedurende

ongeveer 30 seconden. Zodra de bezoeker geïdentificeerd is, drukt u op de knop  om met hem of haar te praten.

Opmerking: Een enkele druk op de knop  volstaat om de communicatie met de straatunit te starten.

Wanneer het gesprek beëindigd is, wacht u ongeveer 2 minuten tot het einde van de temporisatie of drukt u op de knop  of  om het scherm uit te schakelen.

Verversen van het beeld: 

Om het beeld te verversen voor 60 seconden extra, drukt u op de knop  .

Bediening van een slotplaat: 

De slotplaat of het slot wordt geactiveerd wanneer op de knop  wordt gedrukt .

Bediening van een automatisme: 

Voor de bediening van een automatisme drukt u op de knop  .

OPMERKING: Merk op dat de functie voor het openen van de deuren alleen geldig is als het scherm aanstaat.

b. Instellingen van de videofoon (afb.2)

Ga naar het instellingenmenu door te drukken op de knop 

Keuze van de melodie.

Instellen van het volume van de melodie.

Instellen van het contrast.

Instellen van de lichtintensiteit.

7. TECHNISCHE KENMERKEN

a. Scherm

Voeding: 17 V $\overline{-}$

Verbruik: 7,65 W (450 mA)

Scherm: 4" - 10 cm

Resolutie: 320 x 240
Afmetingen (mm): 140 x 120 x 17

b. Voeding

Referentie: 830216
Adapter: 100-240 V~, 50/60Hz: 17 V^{DC}, 1.5A

Houd in geval van een wijziging van de stroomkabel rekening met de polariteit (afb. 7)

c. Straatunit (PL COMPACT)

C-MOS-kleurencamera: 640 x 480
Kijkhoek: H70° V60°
Gebruikstemperatuur: van -10°C tot +45°C
Gevoeligheid: 3 Lux
Beschermingsgraad: IP44
Afmeting met regenscherm (mm): 180 x 72 x 47
Bediening slotplaat: Maximaal 12 V - 1 A
Poortbediening: kortsluitvermogen 12 V - 2 A

8. OPTIES

Alle elektrische slotplaten van Extel
Alle elektrische sloten van Extel
Alle motoren van Extel, Avidsen en Thomson
Modulaire voeding MODULO B (bedrading afb. 7)

9. TECHNISCHE ONDERSTEUNING - GARANTIE

Storing	Oorzaak	Oplossing
<ul style="list-style-type: none">• Het scherm gaat niet aan	<ul style="list-style-type: none">• Het scherm staat niet onder stroom• De beveiliging is geactiveerd	<ul style="list-style-type: none">• Controleer de aansluiting van de stroomvoorziening• Controleer de bedrading van de straatunit en koppel de voeding gedurende 10 seconden af
<ul style="list-style-type: none">• Slecht beeld en/of geluid	<ul style="list-style-type: none">• Omgeving• Bedrading te kort	<ul style="list-style-type: none">• Controleer of de gebruikte kabels de juiste doorsnede hebben en of de verbindingkabels van de video-intercom niet in dezelfde koker zitten als de 230V.• Gebruik minimaal 5 m aan kabel
<ul style="list-style-type: none">• Beeld is te licht	<ul style="list-style-type: none">• Positie van de camera	<ul style="list-style-type: none">• Stel de cameraleens niet rechtstreeks bloot aan de zon of aan een reflecterend oppervlak.• Controleer de instellingen
<ul style="list-style-type: none">• Zwart scherm, geen beltoon	<ul style="list-style-type: none">• Installatie	<ul style="list-style-type: none">• De verbindingdraden tussen het scherm en de straatunit zijn omgewisseld (1 en 2)
<ul style="list-style-type: none">• Er is geen geluid hoorbaar van de straatunit	<ul style="list-style-type: none">• Insecten	<ul style="list-style-type: none">• Controleer of de gaatjes van de microfoon van de straatunit niet verstopt zitten
<ul style="list-style-type: none">• Scherm uit (led-verklikkerlampje uit)	<ul style="list-style-type: none">• Slechte aansluiting of kortsluiting op de lijn	<ul style="list-style-type: none">• Het probleem van de verkeerde aansluiting oplossen, de voeding 10 sec. uitschakelen en weer inschakelen

Indien nodig staat onze technische website tot uw beschikking via e-mail: hotline@avidsen.com

+800 08250880

Laatste versie van de downloadbare gebruikershandleiding in kleur op: www.avidsen.com

GARANTIEVOORWAARDEN: De garantie van dit apparaat geldt voor onderdelen en werkzaamheden in onze werkplaatsen.

Het volgende wordt niet door de garantie gedekt: verbruiksproducten (batterijen, accu's, enz.) en schade veroorzaakt door: onjuist gebruik, onjuiste installatie, externe interventie, beschadiging door fysieke of elektrische schokken, vallen of atmosferische verschijnselen.

Open het apparaat niet anders vervalst de garantie.

Bescherm het scherm bij een retour naar de reparatieservice om krassen te voorkomen.

Alleen reinigen met een zachte doek, geen oplosmiddelen gebruiken. Wanneer de onderdelen gedemonteerd worden, komt de garantie te vervallen. Schakel het apparaat uit of haal de stekker uit het stopcontact voordat u het apparaat reinigt.

 **Opgelet:** Gebruik geen reinigingsproducten op basis van carbonzuur, alcohol of soortgelijke middelen. Naast het beschadigen van uw apparaat kunnen de dampen bovendien gevaarlijk zijn voor uw gezondheid en explosiegevaar met zich meebrengen.

Gebruik voor de reiniging geen gereedschap dat stroom kan geleiden (staalborstel, puntig gereedschap en dergelijke).

De kassabon of de factuur dient als bewijs van de aankoopdatum.

10. VEILIGHEIDSMATREGELEN

Schade die wordt veroorzaakt omdat de handleiding niet in acht is genomen, leidt tot het vervallen van de garantie. Wij kunnen op generlei wijze aansprakelijk gesteld worden voor schade die hieruit voortvloeit!

Wij aanvaarden geen enkele aansprakelijkheid voor schade aan eigendommen of personen veroorzaakt door onjuiste behandeling of het niet naleven van veiligheidsinstructies.

Dit product is vervaardigd in volledige overeenstemming met de veiligheidsinstructies. Om deze status te behouden en ervoor te zorgen dat het product zo goed mogelijk wordt gebruikt, moet de gebruiker de veiligheidsinstructies en waarschuwingen in deze handleiding in acht nemen.



Dit symbool duidt op risico op elektrische schokken of kortsluiting.

- U moet dit product alleen gebruiken op een spanning tussen: 100-240 Volt en 50-60 hertz. Probeer dit apparaat nooit met een andere spanning te gebruiken.

- Zorg ervoor dat alle elektrische aansluitingen van het systeem voldoen aan de bedieningsinstructies.

- Volg in winkels de regels voor ongevallenpreventie voor elektrische installaties.

- Op scholen, of opleidingsstructuren, werkplaatsen ... is de aanwezigheid van gekwalificeerd personeel nodig om de werking van elektronische apparaten te controleren.

- Neem de gebruiksaanwijzing voor andere apparaten die op het systeem zijn aangesloten in acht.

- Neem contact op met een ervaren persoon als u twijfelt over de bedieningsmodus of de veiligheid van de apparaten.

- Sluit elektrische apparaten nooit met natte handen aan of af.

- Verzeker u ervan bij het installeren van dit product dat de voedingskabels niet zijn beschadigd.

- Vervang beschadigde elektrische kabels nooit zelf! Verwijder ze in dit geval en neem contact op met een ervaren persoon.

- De contactdoos moet zich dicht bij het apparaat bevinden en moet gemakkelijk toegankelijk zijn.



OPGELET

Waarschuwt de gebruiker voor belangrijke instructies voor gebruik en onderhoud (reparatie) in de documentatie bij het apparaat.



Waarschuwt de gebruiker voor de aanwezigheid van niet-geïsoleerde "gevaarlijke spanningen" in de behuizing van het product, die gevaarlijk genoeg zijn om eventueel elektrocutie bij mensen te veroorzaken.

1	SICHERHEITSA NWEISUNGEN.....	S. 2
2	BESCHREIBUNG	S.2
3	TEILEVERZEICHNIS	S. 2
	a. Monitor	
	b. Türsprechanlage	
4	INSTALLATION	S. 3
	a. Installation der Türsprechanlage	
	b. Installation des Monitors	
5	VERKABELUNG	S. 3
	a. Anschluss der Video-Sprechanlage	
	b. Anschluss eines elektrischen Türöffners oder Türschlosses	
	c. Anschluss eines Torantriebs	
6	BEDIENUNGSANLEITUNG	S. 4
	a. Verwendung der Video-Sprechanlage	
	b. Einstellungen der Video-Sprechanlage	
7	TECHNISCHE MERKMALE	S. 5
	a. Monitor	
	b. Stromversorgung	
	c. Türsprechanlage	
8	OPTIONEN	S. 5
9	TECHNISCHER SERVICE - GARANTIE	S. 5
10	SICHERHEITSMASSNAHMEN	S. 6

1. SICHERHEITSANWEISUNGEN

Wichtig!

Bitte lesen Sie das Bedienungshandbuch vor der Installation oder der Verwendung dieses Gerätes aufmerksam durch.

Wenn Sie dieses Gerät für Drittpersonen installieren, denken Sie bitte daran, dem Endanwender das Handbuch oder eine Kopie davon zu geben.

Warnhinweis:

Die verschiedenen Elemente dürfen nur von einem befugten Techniker ausgebaut werden.

Sicherheitsmaßnahmen:

Für den sicheren Betrieb dieses Systems ist es unerlässlich, dass Installateure, Benutzer und Techniker alle in diesem Handbuch beschriebenen Sicherheitsmaßnahmen befolgen.

Bei Bedarf werden an den Elementen spezifische Warnhinweise und Warnsymbole angebracht.

Die Anwendung muss gemäß den Normen erfolgen, die in dem Land gelten, in dem das Produkt installiert wird (NFC 15-100 für Frankreich).

2. BESCHREIBUNG (Abb. 1)

- 1 Monitor
- 2 Wandhalterung
- 3 Steckadapter
- 4 Türsprechanlage und Regenschutz

Allgemeines

Diese Video-Sprechanlage besteht aus einer Innensprechstelle mit Farbbildschirm und einer Außenstation mit Gegensprechanlage und Kamera, die es erlaubt, den Besucher, der geklingelt hat, zu sehen und mit ihm zu sprechen. Die Anlage ist einfach zu installieren, da nur 2 Drähte für sämtliche Funktionen - Klingelton, Videobild, Gegensprechanlage, Steuerungen des Türöffners und der automatischen Türöffnung - erforderlich sind. Für einen optimalen Gebrauch lesen Sie bitte diese Bedienungsanleitung aufmerksam durch.

3. NOMENKLATUR

a. Monitor (Abb. 2)

1	Farb-Bildschirm 4"
2	Mikrofon
3	Ohne Kommunikation: Anzeige der Türsprechanlage (Türspion-Modus)
4	Bei der Kommunikation: Einen Anruf entgegennehmen/beenden Im Türspion-Modus: Die Kommunikation starten
5	Ausgeschalteter Bildschirm: Gibt Zugang zum Menü Menü: OK (Wahltaste)
6	Während eines Anrufs oder Türspion-Modus: Öffnen des elektrischen Türöffners Menü: Pfeil links

7	Während eines Anrufs oder Türspion-Modus: Öffnen des Trockenkontakts (motorisiertes Tor) Menü: Pfeil rechts
8	Lautsprecher
9	Stromversorgungsstecker
10	Slave- oder Master-Schalter: Schalter nach links auf „Master“ stellen Kommunikationsstecker mit der Türsprechanlage und/oder dem Zweit- bzw. Nebenmonitor
11	

b. Türsprechanlage (Abb. 3)

1. Infrarot-LED für bessere Sicht bei Dunkelheit (für das bloße Auge unsichtbares Licht).
2. Objektiv der C-MOS Kamera mit automatischer Blende.
3. Lautsprecher, um außen gehört zu werden.
4. Beleuchtete Klingeltaste (permanent beleuchtet): Bei Drücken dieser Taste ist der Klingelton im Hausinnern zu hören. Der Bildschirm und die Kamera schalten sich ein.
5. Beleuchtetes Namensschild (automatische Hintergrundbeleuchtung des Namensschildes, je nach Helligkeit). Zum Wechseln des Namensschildes die Plastikfolie (8 Abb. 4) vorsichtig mit 2 Fingern anheben und das neue Namensschild darunter schieben.

6. Mikrofon: Erlaubt dem Besucher, mit den Personen im Haus zu sprechen.
7. Klemmleiste zum Anschluss der aus dem Monitor und den Türöffnern stammenden Kabeln.
8. Dämmerungssensor (steuert IR-Beleuchtung und Beleuchtung des Namensschildes bei Dunkelheit).

4. INSTALLATION

Hinweis: Wenn Sie Ihre Anlage vor dem Installieren ausprobieren wollen, stellen Sie den Monitor auf eine ebene Fläche und achten Sie darauf, dass sich Gegensprechanlage und Monitor nicht im gleichen Raum befinden, da die Video-Sprechanlage sonst einen schrillen Ton verursacht (Larsen-Effekt).

a. Installation der Außensprechanlage (Abb. 4)

1. Die Schraube unter der Außensprechanlage entfernen (1)
2. Die Außensprechanlage nach vorne kippen (2).
3. Das Objektiv der Außensprechanlage muss auf einer Höhe von etwa 1,60 m angebracht werden.
4. Den Regenschutz mit Hilfe der Schrauben (3) befestigen und eine Silikondichtung (4) zwischen dem Regenschutz und der Wand anbringen, um das Eindringen von Wasser zu verhindern. Kein Silikon auf Basis von Essigsäure (Essiggeruch) verwenden.
5. Die Kabel verbinden und dabei den Verkabelungsplan beachten (Abb. 6).
6. Die Türsprechanlage (5) am Regenschutz (6) anbringen.
7. Die Befestigungsschrauben wieder anbringen (7).

 **Wichtig:** Die Kamera sollte nicht direkt der Sonne oder einer reflektierenden Fläche ausgesetzt sein.

Tipp: Zum Schutz der Drähte vor Beschädigung und Witterungseinflüssen wird eine Kabelrohr empfohlen.

b. Installation des Monitors (Abb. 5)

1. Die Wandhalterung (2) so befestigen, dass sich der Bildschirm des Monitors in ca. 1,60 m Höhe befinden.
2. Die Drähte, die von der Türsprechanlage (6) kommen, anschließen.
3. Die vom Adapter kommenden Kabel (3) auf der Rückseite des Monitors anschließen (noch nicht ans Stromnetz anschließen). Achtung: Polarität beachten (Etiketten + und -).
4. Den Schalter auf der Rückseite des Bildschirms auf Master stellen.
5. Den Monitor (1) auf der Wandhalterung (2) anbringen.
6. Den Netzstecker an der Wandsteckdose 230 V~ anschließen.

Hinweis: Im Fall einer Veränderung des Netzkabels ist auf die Polung zu achten (weißer Streifen (+) (Abb. 7)).

Achtung: Bei einem Kurzschluss an der Leitung (Verbindung Monitor-Türsprechanlage) schaltet ein entsprechender Schutz den Monitor komplett aus. In diesem Fall die Stromversorgung trennen und nach 10 s wieder herstellen.

5. VERKABELUNG

Um Störgeräusche und Funktionsstörungen zu vermeiden, darf das Kabel Ihrer Video-Sprechanlage nicht im gleichen Kabelrohr wie die Stromkabel verlegt werden.

 **Achtung:** Auf keinen Fall zur Erhöhung des Leiterquerschnitts Drähte doppelt verlegen.

Bei einem Kurzschluss an der Leitung wird ein Schutz ausgelöst. Die Stromversorgung trennen und nach 10 s wieder herstellen.

a. Anschluss der Video-Sprechanlage (Abb. 6)

Zu verwendende Kabel: 2 x Drähte mit 0,6 mm Durchmesser bis 25 m
2 x Drähte 1,5 mm mm² für 25 bis 100 m

1. Die Drähte unter Beachtung des Verkabelungsschemas anschließen (Abb. 6).
2. Um die Türsprechanlage anzuschließen, werden nur 2 Drähte für alle Funktionen benötigt: Klingel, Videobild, Gegensprechanlage und Öffner (Türöffner und automatische Toröffnung).

Die Polarität zwischen dem Bildschirm und der Türsprechanlage beachten (für Türöffner sind keine Polaritäten zu beachten).

Klemme „1“ des Bildschirms an Klemme „1“ der Türsprechanlage.

Klemme „2“ des Bildschirms an Klemme „2“ der Türsprechanlage.



Wichtig:

Für die Verkabelung ist das Etikett auf der Rückseite der Türsprechanlage zu beachten.

b. Anschluss eines elektrischen Türöffners oder Türschlosses (Abb. 6)

Diese werden direkt an den Klemmen 5 und 6 auf der Rückseite der Außensprechanlage (ohne Beachtung der Polung) angeschlossen.

Beachten Sie, dass diese Funktion nur bei eingeschaltetem Display möglich ist.

Wichtig: Der Türöffner bzw. das elektrische Schloss, das Sie installieren möchten, muss unbedingt einen mechanischen Speicher mit geringem Stromverbrauch besitzen. Dies ist bei allen EXTEL-Artikeln der Fall. Für die Verkabelung ist das Etikett auf der Rückseite der Kamera zu beachten.

Wichtig:

Der maximale Abstand zwischen der Türsprechanlage und des Türöffners bzw. des elektrischen Türschlosses darf 50 m nicht überschreiten. Der Durchmesser des zu verwendenden Kabels beträgt 0,75 mm .

Es wird geraten, einen Türöffner des Typs 12 V/11 A max. mit mechanischem Speicher WECA (Art.-Nr. Extel 109021 oder 109031) oder WECA 5001/2 10 SER R1 (Art.-Nr. 150011) zu verwenden.

c. Anschluss eines Torantriebs (Abb. 6)

Dieser wird direkt an den Klemmen 3 und 4 auf der Rückseite der Kamera angeschlossen. Die Kamera löst einen potentialfreien Kontakt aus, der an die Türöffner-Taste anzuschließen ist.

Wichtig:

Beachten Sie, dass diese Funktion nur bei eingeschaltetem Display möglich ist.

Der maximale Abstand zwischen der Türsprechanlage und der Motorisierung des Tors darf 50 m nicht überschreiten. Der Durchmesser des zu verwendenden Kabels beträgt 0,75 mm .

Das Produkt wurde mit den Motorisierungen für das Thomson Tor „Sesame“ bzw. „Swip“ getestet und validiert: siehe Website maisonic.fr.



6. BEDIENUNGSANLEITUNG

a. Verwendung der Video-Sprechanlage

Durch Betätigen des Knopfes an der Türsprechanlage wird ein Ton und das Aufleuchten des Monitors für eine Dauer von

ca. 30 Sekunden ausgelöst. Sobald Sie den Besucher erkannt haben, drücken Sie die Taste , um mit ihm zu kommunizieren.

Hinweis: Ein einziger Druck auf die Taste  reicht aus, um den Sprechkontakt mit der Türsprechanlage herzustellen.

Nach Beendigung des Gesprächs schaltet sich der Monitor nach einer Verzögerung von ca. 2 Minuten automatisch aus oder Sie drücken auf die Tasten  oder .

um den Monitor auszuschalten.

Verlängerung der Bildübertragung: 

Mit der Taste  kann die Bildübertragung um 60 Sekunden verlängert werden.

Betätigung eines Türöffners: 

Der Türöffner oder das Schloss werden durch Drücken der Taste  ausgelöst.

Betätigung einer automatischen Toröffnung: 

Zur Betätigung dieser Funktion drücken Sie die Taste .

Hinweis: Beachten Sie, dass die Öffnungsfunktionen nur bei eingeschaltetem Bildschirm möglich sind.

b. Einstellungen der Video-Sprechanlage (Abb. 2)

Greifen Sie durch Betätigung der Taste  auf das Menü zu Auswahl der Melodie.

Einstellen der Lautstärke der Melodie.

Einstellen des Kontrasts.

Einstellen der Helligkeit.

7. TECHNISCHE DATEN

a. Monitor

Stromversorgung: 17 V^{DC}

Stromverbrauch: 7,65 W (450 mA)

Bildschirm: 4" - 10 cm
 Auflösung: 320 x 240
 Abmessungen (mm): 140 x 120 x 17

b. Stromversorgung

Art.-Nr.: 830216

Adapter: 100-240 V~, 50/60 Hz: 17 V^{DC}, 1,5 A

Im Fall einer Veränderung des Netzkabels ist auf die Polung zu achten (Abb. 7).

c. Türsprechanlage (PL COMPACT)

C-MOS Farbkamera: 640 x 480

Bildwinkel: H 70 ° V 60 °

Temperaturbereich für die Verwendung: von -10 °C bis 45 °C

Empfindlichkeit: 3 Lux

Schutzart: IP44

Abmessung mit Blende (mm): 180 x 72 x 47

Steuerung Türöffner: max. 12 V - 1 A

Steuerung Tür: Schaltvermögen 12 V - 2 A

8. OPTIONEN

Alle elektrischen Türöffner von Extel

Alle elektrischen Schlösser von Extel

Alle Torantriebe von Extel, Avidsen und Thomson

Modulare Stromversorgung MODULO B (Verkabelung Abb. 7)

9. TECHNISCHER SERVICE - GARANTIE

Panne	Ursache	Lösung
<ul style="list-style-type: none"> • Der Monitor schaltet sich nicht ein. 	<ul style="list-style-type: none"> • Keine Stromversorgung des Monitors • Schutz ausgelöst 	<ul style="list-style-type: none"> • Anschluss der Stromversorgung prüfen • Verkabelung der Türsprechanlage überprüfen und Stromversorgung für 10 s trennen
<ul style="list-style-type: none"> • Schlechtes Bild und/oder schlechter Ton 	<ul style="list-style-type: none"> • Umgebung • Zu kurzes Kabel 	<ul style="list-style-type: none"> • Prüfen, dass die verwendeten Kabel den richtigen Querschnitt besitzen und sich die Verbindungskabel der Video-Sprechanlage nicht im gleichen Kabelrohr wie das 230V-Kabel befinden. • Mindestens 5 m Kabel verwenden
<ul style="list-style-type: none"> • Zu helles Bild 	<ul style="list-style-type: none"> • Position der Kamera 	<ul style="list-style-type: none"> • Das Kameraobjektiv nicht direkt der Sonne oder einer reflektierenden Fläche aussetzen. • Einstellungen prüfen
<ul style="list-style-type: none"> • Schwarzer Bildschirm, kein Klingelton 	<ul style="list-style-type: none"> • Installation 	<ul style="list-style-type: none"> • Die Verbindungsdrähte zwischen Monitor und Außensprechanlage sind vertauscht (1 und 2)
<ul style="list-style-type: none"> • Kein Ton aus Türsprechanlage 	<ul style="list-style-type: none"> • Insekten 	<ul style="list-style-type: none"> • Sicherstellen, dass die Mikroöffnung Ihrer Sprechanlage nicht verstopft ist
<ul style="list-style-type: none"> • Monitor ausgeschaltet (LED-Anzeige ausgeschaltet) 	<ul style="list-style-type: none"> • Fehlerhafter Anschluss oder Kurzschluss an der Leitung 	<ul style="list-style-type: none"> • Anschlussproblem lösen, Stromversorgung 10 s lang trennen, dann wieder herstellen

Bei Bedarf steht Ihnen unsere technische Website zur Verfügung: hotline@avidsen.com

+800 08250880

Neueste Version der herunterladbaren Bedienungsanleitung in Farbe auf: www.avidsen.com

GARANTIEBEDINGUNGEN: Für dieses Gerät gilt eine Garantie auf Teile und Arbeitsstunden in unseren Werkstätten.

Von dieser Garantie ausgeschlossen sind Verbrauchsteile (Akkus, Batterien usw.) sowie Schäden, die auf die folgenden Arten verursacht wurden: unsachgemäße Verwendung, unsachgemäße Installation, externer Eingriff, Beschädigung durch Stoß oder Stromschlag, Sturz oder eine atmosphärische Erscheinung.

Damit der Garantieanspruch nicht erlischt, darf das Gerät nicht geöffnet werden.

Bei einer eventuellen Rücksendung an den Kundendienst den Bildschirm gegen Kratzer schützen.

Für die Pflege nur ein weiches Tuch, niemals Lösungsmittel verwenden. Durch Demontage der Teile erlischt die Garantie.

Stecken Sie das Gerät vor der Reinigung aus oder schalten Sie es aus.

 **Achtung:** Verwenden Sie niemals ein Produkt oder eine Reinigungslösung auf Carboxylbasis, Alkohol oder Ähnliches. Diese Mittel können Ihr Gerät beschädigen: ihre Dämpfe stellen außerdem eine Explosionsgefahr und eine Gefahr für Ihre Gesundheit dar.

Verwenden Sie für die Reinigung keine Werkzeuge, die Spannung leiten können (Metallbürste, spitze Werkzeuge etc.).

Der Kassenzettel oder die Rechnung gelten als Nachweis des Kaufdatums.

10. SICHERHEITSMASSNAHMEN

Schäden, die durch eine Missachtung des Bedienungshandbuchs verursacht werden, führen zum Erlöschen der Garantie. Wir übernehmen keine Haftung für daraus entstandene Schäden!

Wir tragen keinerlei Haftung für Sachschäden oder Personenschäden aufgrund einer falschen Handhabung oder Missachtung der Sicherheitsanweisungen.

Dieses Gerät wurde unter strengster Beachtung der Sicherheitsanweisungen hergestellt. Um diese Sicherheit zu wahren und die optimale Nutzung des Geräts zu gewährleisten, muss der Benutzer die Anweisungen und Warnhinweise in diesem Handbuch beachten.



Dieses Symbol weist auf die Gefahr eines Stromschlags oder eines Kurzschlusses hin.

- Sie dürfen dieses Gerät nur mit einer Spannung zwischen 100-240 Volt und bei 50-60 Hertz verwenden. Versuchen Sie niemals, dieses Gerät mit einer anderen Spannung in Betrieb zu nehmen.
- Sorgen Sie dafür, dass alle elektrischen Anschlüsse des Systems den Betriebsvorschriften entsprechen.
- In Geschäftsräumen ist dafür zu sorgen, dass bei elektrischen Anlagen die Regeln für eine Verhinderung von Unfällen eingehalten werden.
- In Schulen, Bildungseinrichtungen oder Werkstätten muss die Betriebsfähigkeit von elektronischen Geräten durch qualifiziertes Personal kontrolliert werden.
- Halten Sie die Nutzungsbedingungen anderer, mit dem System verbundenen Gerät ein.
- Kontaktieren Sie bei Zweifeln hinsichtlich der Funktionsweise oder der Sicherheit der Geräte eine Person mit entsprechender Erfahrung.
- Elektrische Geräte dürfen niemals mit feuchten Händen angeschlossen oder getrennt werden.
- Vergewissern Sie sich bei der Installation dieses Geräts, dass die Stromkabel nicht beschädigt werden können.
- Tauschen Sie beschädigte Stromkabel niemals selbst aus! Ziehen Sie sie in diesem Fall aus der Steckdose und wenden Sie sich an eine Person mit entsprechender Erfahrung.
- Die Steckdose muss sich in der Nähe des Geräts befinden und leicht zugänglich sein.



ACHTUNG

Weist den Benutzer auf das Vorhandensein wichtiger Anweisungen bezüglich der Benutzung und der Instandhaltung (Reparatur) in der Begleitdokumentation des Geräts hin.



Weist den Benutzer auf das Vorhandensein von nicht isolierten „gefährlichen Spannungen“ im Inneren des Geräts hin, die groß genug sind, um eine Stromschlaggefahr für die Personen darzustellen.

1	NORMAS DE SEGURIDAD	p. 2
2	DESCRIPCIÓN	p. 2
3	NOMENCLATURA	p. 3
	a. Monitor	
	b. Placa externa	
4	INSTALACIÓN	p. 3
	a. Instalación de la placa externa	
	b. Instalación del monitor	
5	CABLEADO	p. 3
	a. Conexión del videoportero	
	b. Conexión de un cerradero o una cerradura eléctrica	
	c. Conexión de una motorización de cancela	
6	INSTRUCCIONES DE USO	p. 4
	a. Uso del videoportero	
	b. Ajustes del videoportero	
7	CARACTERÍSTICAS TÉCNICAS	p. 5
	a. Monitor	
	b. Alimentación	
	c. Placa externa	
8	OPCIONES	p. 5
9	ASISTENCIA TÉCNICA - GARANTÍA	p. 5
10	MEDIDAS DE SEGURIDAD	p. 6

1. NORMAS DE SEGURIDAD

¡Importante!

Lea detenidamente el manual de instrucciones antes de instalar o usar este producto.

Si instala este producto para terceros, recuerde dejar el manual o una copia al usuario final.

Aviso:

Solo un técnico autorizado podrá desmontar los diferentes elementos.

Medidas de seguridad:

Para una explotación segura de este sistema, es esencial que los instaladores, usuarios y técnicos sigan todos los procedimientos de seguridad descritos en este manual.

En caso necesario, se indican avisos específicos y símbolos de atención en los elementos correspondientes.

La instalación debe realizarse según las normas vigentes en el país en el que se instale el producto (NFC 15-100 para Francia).

2. DESCRIPCIÓN (fig. 1)

- 1 Monitor
- 2 Soporte de pared
- 3 Adaptador enchufable
- 4 Placa externa y visera para la lluvia

Generalidades

Este videoportero se compone de un módulo para contestar en el interior con pantalla y una placa externa con interfono y cámara, que permite ver y comunicar con el visitante que ha llamado. Es sencillo de instalar ya que solo son necesarios 2 cables para todas las funciones: timbre, imagen de video, interfono, controles del cerradero y del automatismo. Para un uso eficaz, lea detenidamente este manual de instrucciones.

3. NOMENCLATURA

a. Monitor (fig. 2)

1	Pantalla de 4" en color
2	Micrófono
3	Sin comunicación: Visualización de la placa externa (modo espía)
4	Para la comunicación: Descolgar/Colgar una llamada En modo espía: iniciar la comunicación
5	Pantalla apagada: Da acceso al menú Menú: OK (tecla de selección)
6	Durante una llamada o en modo espía: Apertura del cerradero eléctrico Menú: Flecha de la izquierda
7	Durante una llamada o en modo espía: Apertura del contacto seco (motorización de cancela) Menú: Flecha de la derecha

8	Altavoz
9	Conectores de alimentación
10	Botón slave o master: el interruptor se debe colocar a la izquierda en «Master»
11	Conectores de comunicación con la placa externa y/o el monitor secundario

b. Placa externa (fig. 3)

1. Led IR para una mejor visibilidad en la penumbra (luz no visible a simple vista).

2. Objetivo de la cámara C-MOS con iris automático.

3. Altavoz: permite que le oigan en el exterior.

4. Botón de llamada luminoso (iluminación permanente): al pulsar este botón, suena el timbre en el interior. La pantalla y la cámara se ponen en funcionamiento.

5. Portanombres luminoso (retroiluminación automática del portanombres en función del nivel de luminosidad). Para cambiar la etiqueta del portanombres, levante con cuidado con 2 dedos la protección de plástico (fig. 4) y deslice la etiqueta del portanombres.

6. Micrófono: permite que el visitante se comuniquen con el interior.
7. Bornera para la conexión de los cables procedentes del monitor y de los abrepuertas.
8. Célula crepuscular (control de iluminación IR e iluminación del portanombres en caso de penumbra).

4. INSTALACIÓN

Nota: Si prueba el producto antes de instalarlo, coloque el monitor sobre una superficie plana y asegúrese de no hacerlo con la placa externa y el monitor en la misma habitación. De lo contrario, el videoportero emitirá un sonido estridente (efecto Larsen).

a. Instalación de la placa externa (fig. 4)

1. Quite el tornillo de la parte inferior de la placa externa (1)
2. Bascule la placa externa hacia delante (2)
3. El objetivo de la placa debe estar colocado a una altura de aproximadamente 1,60 m.
4. Fije bien la visera para la lluvia con los tornillos (3) y coloque una junta de silicona (4) entre la visera y la pared para evitar que circule el agua. No usar silicona acética (olor a vinagre).
5. Conecte los cables respetando el plano de cableado (fig. 6).
6. Encaje la placa externa (5) con la visera para la lluvia (6).
7. Vuelva a poner el tornillo de fijación (7).

 **Importante:** No exponga la cámara directamente al sol ni la dirija a una superficie reflectante.
Consejo: se recomienda pasar los cables por una vaina de protección para protegerlos de los golpes y de la intemperie.

b. Instalación del monitor (fig. 5)

1. Fije el soporte mural (2) procurando que la pantalla del monitor esté a una altura de aproximadamente 1,60 m.
2. Conecte los cables procedentes de la placa externa (fig. 6).
3. Conecte los cables procedentes del adaptador (3) a la parte trasera del monitor (sin conectarlo a la red). Asegúrese de respetar la polaridad (etiquetas + y -).
4. Coloque el interruptor en la parte trasera de la pantalla en Master.
5. Coloque el monitor (1) sobre el soporte mural (2).
6. Conecte la toma del bloque de alimentación a la toma de pared de 230 V~.

Nota: En caso de modificación del cable de alimentación, asegúrese de respetar la polaridad (ribete blanco [+]) [fig. 7]).

Atención: En caso de cortocircuito en la línea (conexión monitor/placa externa), una protección apaga completamente el monitor. Se tiene que desconectar la alimentación durante 10 s y volver a conectarla.

5. CABLEADO

Para evitar los riesgos de interferencias y de un funcionamiento incorrecto, no pase el cable del videoportero por la misma vaina que los cables eléctricos.

 **ATENCIÓN:** no doble nunca los cables para aumentar la sección.

En caso de cortocircuito en la línea, se activará una protección. Desconecte y vuelva a conectar la alimentación después de 10 s.

a. Conexión del videoportero (fig. 6)

Cables que se deben usar: 2 cables 6/10 hasta 25 m
2 cables de 1,5 mm² de 25 a 100 m

1. Conecte correctamente los cables respetando el plan de cableado (fig. 6).
2. Para conectar la placa externa, solo son necesarios 2 cables para todas las funciones: timbre, imagen de video, interfono y controles de apertura (cerradero y automatismo).

Respete la polaridad entre la pantalla y la placa (no hay que respetar ninguna polaridad para el control de los sistemas de apertura de puerta).

Borne «1» de la pantalla al borne «1» de la placa.

Borne «2» de la pantalla al borne «2» de la placa.



Importante:

Para el cableado, respete la etiqueta pegada al dorso de la placa externa.

b. Conexión de un cerradero o una cerradura eléctrica (fig. 6)

Debe conectarse directamente a los bornes 5 y 6 en la parte trasera de la placa externa (no hace falta respetar la polaridad).

Tenga en cuenta que esta función solo es válida si la pantalla está encendida.

Importante: El cerradero o la cerradura eléctrica que usted va a instalar deberá contar obligatoriamente con una memoria mecánica y bajo consumo como todas las referencias EXTEL. Para el cableado respete la etiqueta pegada al dorso de la cámara.

Importante:

La distancia máxima entre la placa externa y el cerradero o la cerradura eléctrica debe ser como máximo de 50 m.

La sección del cable que se debe usar es 0,75 mm².

Se recomienda usar un cerradero de 12 V/11 A máx. con memoria mecánica WECA (referencia Extel 109021 o 109031) o WECA 5001/2 10 SER R1 (referencia 150011).

c. Conexión de una motorización de cancela (fig. 6)

Conéctela directamente a los bornes 3 y 4 al dorso de la cámara. La cámara suministra un contacto “seco” sin corriente al control del “botón pulsador” del automatismo.

Importante:

Esta función solo es válida si la pantalla está encendida

La distancia máxima entre la placa externa y la motorización de cancela debe ser como máximo de 50 m. La sección del cable que se debe usar es 0,75 mm².



El producto ha sido probado y validado con las motorizaciones de cancela Thomson “Sesame” o “Swip”, que puede consultar en maisonic.fr

6. INSTRUCCIONES DE USO

a. Uso del videoportero

Una llamada desde el botón de la placa externa provoca una señal acústica y el encendido del monitor durante aproximadamente 30 segundos. Una vez identificado al visitante, pulsar la tecla  para comunicarse con él.

Nota: Basta una sola pulsación de la tecla  para comunicarse con la placa externa.

Al finalizar la conversación, espere a que termine la temporización de unos 2 min o pulse las teclas  o  para apagar el monitor.

Reparación de la imagen: 

Para activar la imagen 60 segundos más, pulse la tecla .

Control de un cerradero: 

El cerradero o la cerradura se activa al pulsar el botón .

Control del automatismo: 

Para controlar un automatismo, pulse la tecla .

Nota: Tenga en cuenta que las funciones de apertura solo son válidas si la pantalla está encendida.

b. Ajustes del videoportero (fig. 2)

Acceda al menú de ajuste pulsando la tecla .

Selección de la melodía.

Ajuste del volumen de la melodía.

Ajuste del contraste.

Ajuste de la luminosidad.

7. CARACTERÍSTICAS TÉCNICAS

a. Monitor

Alimentación: 17 V^{DC}

Consumo: 7,65 W (450 mA)

Pantalla: 4" - 10 cm

Resolución: 320 x 240

Dimensiones (mm): 140 x 120 x 17

b. Alimentación

Referencia: 830216

Adaptador: 100-240 V~, 50/60 Hz: 17 V^{max}, 1,5 A

En caso de modificación del cable de alimentación, asegúrese de respetar la polaridad (fig. 7)

c. Placa externa (PL COMPACT)

Cámara C-MOS en color: 640 x 480

Ángulo de visión: H 70° V 60°

Temperatura de uso: de -10 °C a 45 °C

Sensibilidad: 3 lux

Índice de protección: IP44

Dimensiones con visera (mm): 180 x 72 x 47

Control de cerradero: 12 V - 1 A como máximo

Control de cancela: poder de corte 12 V - 2 A

8. OPCIONES

Todos los cerraderos eléctricos Extel

Todas las cerraduras eléctricas Extel

Todas las motorizaciones Extel, Avidsen y Thomson

Alimentación modular MÓDULO B (cableado fig. 7)

9. ASISTENCIA TÉCNICA - GARANTÍA

Avería	Causa	Solución
<ul style="list-style-type: none">• El monitor no se enciende.	<ul style="list-style-type: none">• El monitor no tiene corriente• Protección activada	<ul style="list-style-type: none">• Compruebe la conexión de la alimentación• Compruebe el cableado de la placa externa y desenchufe la alimentación durante 10 s
<ul style="list-style-type: none">• Imagen y/o sonido incorrectos	<ul style="list-style-type: none">• Entorno• Cableado demasiado corto.	<ul style="list-style-type: none">• Compruebe que los cables usados tienen la sección adecuada y que los cables de conexión del videoportero no estén en la misma vaina que el de 230 V.• Use como mínimo 5 m de cables.
<ul style="list-style-type: none">• Imagen demasiado luminosa	<ul style="list-style-type: none">• Posición de la cámara	<ul style="list-style-type: none">• No exponga el objetivo de la cámara directamente al sol o hacia una superficie reflectante• Compruebe los ajustes
<ul style="list-style-type: none">• Pantalla negra, sin timbre	<ul style="list-style-type: none">• Instalación.	<ul style="list-style-type: none">• Los cables de conexión entre el monitor y la placa externa están invertidos (1 y 2)
<ul style="list-style-type: none">• Sin sonido procedente de la placa externa	<ul style="list-style-type: none">• Insectos	<ul style="list-style-type: none">• Compruebe que el orificio del micrófono de la placa externa no esté obstruido
<ul style="list-style-type: none">• Monitor apagado (led testigo apagado)	<ul style="list-style-type: none">• Conexión incorrecta o cortocircuito en la línea	<ul style="list-style-type: none">• Solucione el problema de conexión, corte la alimentación durante 10 s y vuelva a conectar

En caso necesario, nuestro equipo técnico está a su disposición por correo electrónico: hotline@avidsen.com

+34 902 101 633

Última versión de las instrucciones descargable en color en: www.avidsen.com

CONDICIONES DE LA GARANTÍA: Este aparato tiene garantía para las piezas y el mantenimiento en nuestros talleres.

La garantía no cubre los consumibles (pilas, baterías, etc.) ni los daños ocasionados por un uso incorrecto o una instalación incorrecta, la intervención de una tercera persona, el deterioro por golpe físico o cortocircuito, caída o fenómeno atmosférico.

No abrir el aparato para no perder la garantía.

En caso de una eventual devolución a SPV, proteger la pantalla para evitar que se raye.

Limpie únicamente con un trapo suave, no utilice disolventes. La garantía quedará anulada en el caso de que desmonte las piezas. Antes de limpiarlo, desconecte o apague el aparato.

 **Atención:** No utilice ningún producto o solución de depuración carboxilica, alcohol o similar. Además de poder dañar el aparato, los vapores son asimismo peligrosos para la salud y explosivos.

No utilice ninguna herramienta que pueda conducir la corriente (cepillo de metal, herramienta puntiaguda... u otros) durante la limpieza.

El tique de compra o la factura sirven para demostrar la fecha de compra.

10. MEDIDAS DE SEGURIDAD

Los daños provocados por el incumplimiento de lo estipulado en el manual tendrán como consecuencia la terminación de la garantía. No asumiremos responsabilidad alguna por los daños resultantes.

No asumiremos responsabilidad alguna por cualesquiera daños, en los bienes o personas, provocados por una manipulación incorrecta o el incumplimiento de las instrucciones de seguridad.

Este producto ha sido fabricado respetando completamente las normas de seguridad. Para mantener este estado y garantizar el uso correcto del producto, el usuario deberá respetar las instrucciones y avisos de seguridad incluidos en el manual.



Este símbolo indica un riesgo de electrocución o de cortocircuito.

- Solo deberá utilizar este producto con un nivel de corriente situado entre: 100-240 voltios y 50-60 hercios. No intente nunca utilizar este aparato con un nivel de corriente distinto.

- Compruebe que todas las conexiones eléctricas del sistema cumplen las instrucciones de uso.

- En los establecimientos comerciales, compruebe que cumple con las normas de prevención de accidentes correspondientes a las instalaciones eléctricas.

- En las escuelas, los equipos de formación, talleres... se requiere la presencia de personal cualificado para el control del funcionamiento de los aparatos electrónicos.

- Respete los consejos de uso del resto de aparatos asociados al sistema.

- Póngase en contacto con una persona experimentada en caso de que tenga dudas sobre el modo de funcionamiento o la seguridad de los aparatos.

- No conecte ni desconecte nunca los aparatos eléctricos con las manos húmedas.

- Durante la instalación de este producto, compruebe que los cables de alimentación no corren peligro de sufrir daños.

- ¡No cambie nunca los cables eléctricos dañados usted mismo! En este caso, quítelos y llame a una persona experimentada.

- La toma de corriente debe encontrarse cerca del aparato y debe poder acceder a ella fácilmente.



ATENCIÓN

La empresa advierte al usuario de la presencia de instrucciones importantes relativas al uso y al mantenimiento (reparación) en la documentación que acompaña al aparato.



La empresa advierte al usuario de la presencia de «tensiones peligrosas», no aisladas en el interior de la caja del producto, su ciente mente signi cativas como para suponer un riesgo de electrocución para las personas.

1	INSTRUÇÕES DE SEGURANÇA	pág. 2
2	DESCRIÇÃO	pág. 2
3	NOMENCLATURA	pág. 2
	a. Monitor	
	b. Placa de rua	
4	INSTALAÇÃO	pág. 3
	a. Instalação da placa de rua	
	b. Instalação do monitor	
5	CABLAGEM	pág. 3
	a. Ligação do videofone	
	b. Ligação de um trinco ou fechadura elétrica	
	c. Ligação de uma motorização de portão	
6	INSTRUÇÕES DE UTILIZAÇÃO	pág. 4
	a. Utilização do videofone	
	b. Ajustes do videoporteiro	
7	CARACTERÍSTICAS TÉCNICAS	pág. 5
	a. Monitor	
	b. Alimentação	
	c. Placa de rua	
8	OPÇÕES	pág. 5
9	ASSISTÊNCIA TÉCNICA - GARANTIA	pág. 5
10	MEDIDAS DE SEGURANÇA	pág. 6

1. INSTRUÇÕES DE SEGURANÇA

Importante!

Leia atentamente o manual de utilização antes de instalar ou utilizar este produto.

Se instalar este produto para outras pessoas, não se esqueça de transmitir o manual ou uma cópia para o utilizador final.

Advertência:

Os diferentes elementos deverão ser desmontados por um técnico autorizado.

Medidas de segurança:

Para uma utilização em total segurança deste sistema, é essencial que os instaladores, utilizadores e técnicos respeitem todos os procedimentos de segurança descritos neste manual.

Se necessário, consulte as advertências específicas e os símbolos de aviso indicados nos elementos.

A utilização do produto deve ser efetuada de acordo com as normas vigentes no país onde o produto for instalado (NF 15-100 em França).

2. DESCRITIVO (fig. 1)

- 1 Monitor
- 2 Suporte de parede
- 3 Adaptador com conexão de encaixe
- 4 Placa de rua e a sua viseira antichuva

Generalidades

Este videoporteiro é composto por um posto de resposta interno com ecrã e uma placa externa com intercomunicador e câmara que permite ver e comunicar com o visitante que tocou a campainha. A instalação do videoporteiro é fácil com apenas 2 fios para todas as funções: campainha, imagem de vídeo, intercomunicador, comandos do trinco e do automatismo. Para uma utilização eficaz, ler atentamente este manual de instruções.

3. NOMENCLATURA

a. Monitor (fig. 2)

1	Ecrã 4" cor
2	Microfone
3	Sem comunicação: Visualização do painel da rua (modo espião)
	Durante a comunicação: Atender/ desligar uma chamada
4	Em modo espião: iniciar a comunicação
5	Ecrã desligado: Dá acesso ao menu Menu: OK (tecla de seleção)
6	Chamada em curso ou modo espião: abertura do trinco elétrico Menu: Seta para a esquerda
7	Chamada em curso ou modo espião: abertura do contacto seco (motorização de portão) Menu: Seta para a direita

8	Altifalante
9	Conectores de alimentação
10	Botão slave ou master: colocar o interruptor à esquerda em 'Master'
11	Conectores de comunicação com a placa e/ou o monitor secundário

b. Placa de rua (fig. 3)

1. Led IV para uma melhor visibilidade na penumbra (luz não visível a olho nu).
2. Objetiva da câmara C-MOS com iris automático.
3. Altifalante: para ser ouvido do exterior.
4. Botão de chamada luminoso (iluminação permanente): ao premir este botão o toque é emitido no interior. O ecrã e a câmara colocam-se em funcionamento.
5. Porta-nome luminoso (retroiluminação automática do porta-nome em função do nível de luminosidade). Para mudar a etiqueta porta-nome, levantar delicadamente a proteção plástica (8 fig. 4) com 2 dedos e inserir a etiqueta

do porta-nome.

6. Micro: permite que o visitante comunique para o interior.

7. Terminal para ligar os fios provenientes do monitor e do comando abre-porta.

8. Célula crepuscular (controlo da iluminação IV e iluminação do porta-nome em condições de pouca luz).

4. INSTALAÇÃO

Nota: se experimentar o seu produto antes de o instalar, coloque o monitor numa superfície plana e tenha o cuidado de não o fazer com a placa de rua e o monitor na mesma divisão, caso contrário o videofone emitirá um som estridente (efeito Larsen).

a. Instalação da placa de rua (fig. 4)

1. Retirar o parafuso na parte inferior da placa de rua (1)

2. Balançar a placa de rua para a frente (2)

3. A objetiva da placa de rua deve ser colocada à uma altura de cerca de 1,60 m.

4. Fixar firmemente a viseira antichuva com parafusos (3) e colocar uma junta de silicone (4) entre a viseira e a parede a fim de evitar a infiltração de água. Não colocar silicone à base de ácido acético (odor de vinagre).

5. Ligar os fios respeitando o esquema de cablagem (fig. 6).

6. Encaixar a placa de rua (5) na sua viseira antichuva (6).

7. Recolocar os parafusos de fixação (7).

 **Importante:** Não expor a câmara diretamente face ao sol ou a uma superfície refletora.

Conselho: recomenda-se que se passem os cabos numa manga de proteção, para que fiquem protegidos dos choques e intempéries.

b. Instalação do monitor (fig. 5)

1. Fixar o suporte de parede (2) com o ecrã do monitor à uma altura de cerca de 1,60m.

2. Ligar os fios provenientes da placa de rua (fig. 6).

3. Ligar os fios provenientes do adaptador (3) na parte traseira do monitor (sem ligar à rede elétrica). Tenha o cuidado de respeitar a polaridade (etiquetas + e -).

4. Colocar o interruptor na parte traseira do ecrã em Master.

5. Instale o monitor (1) no seu suporte mural (2).

6. Ligar o bloco de alimentação à tomada de parede de 230 V~.

Nota: Em caso de modificação do cabo de alimentação, respeite a polaridade correta (realce branco (+) (fig. 7)).

Atenção: Em caso de curto-circuito na linha (ligação monitor/placa de rua), uma proteção desliga imediatamente o monitor. É então necessário desligar a alimentação durante 10 segundos e voltar a ligar.

5. CABLAGEM

A fim de evitar riscos de parasitas e avarias, não passe o cabo do seu videofone na mesma manga que os cabos elétricos.

 **Atenção:** em caso algum é necessário duplicar os fios para aumentar a secção.

Em caso de curto-circuito na linha, é acionada uma proteção. Desligue e volte a ligar a alimentação após 10 segundos.

a. Ligação do videofone (fig. 6)

Fios a utilizar: 2 fios 6 /10 até 25 m

2 fios 1,5 mm² de 25 a 100 m

1. Ligar correctamente os fios respeitando o esquema de cablagem (fig.6).

2. Para ligar a placa de rua, apenas 2 fios são necessários para todas as funções: campainha, imagem de video, intercomunicador e comandos de abertura (trinco e automatismo).

Respeitar a polaridade entre o ecrã e a placa de rua (o comando abre-porta não requer o respeito da polaridade).

Terminal '1' do ecrã no terminal '1' da placa.

Terminal '2' do ecrã no terminal '2' da placa.

 **Importante:**

Para a cablagem, consultar a etiqueta colada na parte traseira da placa de rua.

b. Ligação de um trinco ou fechadura elétrica (fig. 6)

Ligue-a diretamente aos terminais 5 e 6 na parte traseira da placa de rua (nenhuma polaridade a respeitar).

A notar que esta função só é válida se o ecrã estiver aceso.

Importante: O trinco ou fechadura elétrica que vai instalar deverá obrigatoriamente estar equipado com uma memória mecânica e consumo baixo, tal como todas as referências EXTEL. Para a cablagem consultar a etiqueta colada no verso da câmara.

Importante:

A distância máxima entre a placa de rua e a fechadura ou trinco elétrico é de 50 m. A secção do cabo a utilizar é de 0,75 mm .

Aconselha-se a utilização de um trinco 12 V/1,1 A máx. com memória mecânica WECA (referência Extel 109021 ou 109031) ou WECA 5001/2 10 SER R1 (referência 150011).

c. Ligação de uma motorização de portão (fig. 6)

Deve ligá-la diretamente aos terminais 3 e 4 no verso da câmara. A câmara emite um contacto "seco" sem corrente a ligar ao comando "botão de pressão" do seu automatismo.

Importante:

Esta função só é válida se o ecrã estiver aceso

A distância máxima entre a placa de rua e a motorização do portão é de 50 m. A secção do cabo a utilizar é de 0,75 mm .



O produto foi testado e validado com as motorizações Thomson "Sésame" ou "Swip" que pode consultar no site maisonic.fr

6. INSTRUÇÕES DE UTILIZAÇÃO

a. Utilização do videofone

Uma chamada através do botão da placa de rua ativa um sinal sonoro e o acendimento do monitor durante cerca de 30 segundos. Após a identificação do visitante, premir a tecla  para comunicar com ele.

Nota: Uma pressão sobre a tecla  permite a comunicação com a placa de rua.

Após a conclusão da conversa aguardar o fim da temporização de cerca de 2 minutos ou premir as teclas  ou  para desligar o monitor.

Relance da imagem: 

Para relançar a imagem durante 60 segundos suplementares, premir a tecla .

Comando de um trinco: 

O trinco ou fechadura é acionado ao premir o botão .

Comando de um automatismo: 

Para comandar um automatismo premir a tecla .

NB: A notar que as funções de abertura só serão válidas se o ecrã estiver aceso.

b. Ajustes do videofone (fig. 2)

Aceda ao menu de ajuste premindo a tecla 

Seleção da melodia.

Ajuste do volume da melodia.

Ajuste do contraste.

Ajuste da luminosidade.

7. CARACTERÍSTICAS TÉCNICAS

a. Monitor

Alimentação: 17 V \pm

Consumo: 7,65 W (450 mA)

Ecrã: 4" - 10 cm

Resolução: 320 x 240

Dimensões (mm): 140 x 120 x 17

b. Alimentação

Referência: 830216

Adaptador: 100-240 V~, 50/60 Hz: 17 V_{DC}, 1,5 A

Em caso de alteração do cabo de alimentação, respeitar a polaridade correta (fig. 7)

c. Painel da rua (PL COMPACT)

Câmara C-MOS colorida: 640 x 480

Ângulo da câmara: H70° V60°

Temperatura de utilização: de -10 °C a + 45 °C

Sensibilidade: 3 lux

Índice de proteção: IP44

Dimensão com viseira (mm): 180 x 72 x 47

Comando do trinco: 12 V - 1 A no máximo

Comando do portão: capacidade de rutura 12 V - 2 A

8. OPÇÕES

Todos os trincos elétricos Extel

Todas as fechaduras eléctricas Extel

Todas as motorizações Extel, Avidsen e Thomson

Alimentação modular MÓDULO B (cablagem fig. 7)

9. ASSISTÊNCIA TÉCNICA - GARANTIA

Avaria	Causa	Solução
• O monitor não se acende	• O monitor não está a receber alimentação • Proteção acionada	• Verificar a ligação da alimentação • Verificar a cablagem da placa de rua e desligar a alimentação 10 s
• Má imagem e/ou som	• Ambiente • Cablagem muito curta	• Verifique se os cabos utilizados são de boa secção e se os cabos de ligação do videoproteiro não estão na mesma manga que o 230V. • Utilize no mínimo 5 m de cabos
• Imagem demasiado luminosa	• Posição da câmara	• Não expor a objetiva da câmara diretamente ao sol ou numa superfície refletora. • Verificar os ajustes
• Ecrã preto, sem campainha	• Instalação	• Os fios de ligação entre o monitor e a placa de rua estão invertidos (1 e 2)
• A placa de rua não emite som	• Insetos	• Garantir que o orifício do microfone da placa de rua não está obstruído
• Monitor desligado (indicador LED desligado)	• Ligação defeituosa ou curto-circuito na linha	• Resolver o problema da ligação, desligar o cabo de alimentação durante 10 segundos e depois voltar a ligar

707 45 11 45

Última versão do manual a cores para descarregar em: www.avidсен.com

CONDIÇÃO DE GARANTIA: Este aparelho possui garantia para peças e mão-de-obra nas nossas oficinas. A garantia não cobre: os consumíveis (pilhas, baterias, etc.) e os danos ocasionados por: má utilização, má instalação, intervenção exterior, deterioração por choque físico ou elétrico, queda ou fenómeno atmosférico.

Não abrir o aparelho, para não perder a cobertura da garantia.

Durante um eventual regresso em SPV, proteger o ecrã para evitar riscos.

Realizar a manutenção apenas com um pano suave, sem solventes. A garantia é anulada se desmontar os componentes. Antes da limpeza, desligue ou corte a tensão para o aparelho.

 **Atenção:** Não utilizar qualquer produto ou essência de lavagem com ácido carboxílico, álcool ou semelhantes. Para além de poderem danificar o seu aparelho, os vapores são perigosos para a sua saúde e são explosivos. Não utilizar nenhum instrumento que possa ser condutor de tensão (escova metálica, ferramenta pontiaguda ou outro) para a limpeza.

O talão de compra ou a fatura comprovam a data de compra.

10. MEDIDAS DE SEGURANÇA

Os danos provocados pela falta de conformidade com o manual resultam no cancelamento da garantia. Não assumiremos qualquer responsabilidade pelos danos daí resultantes!

Não assumiremos qualquer responsabilidade relativamente a quaisquer danos, em bens e pessoas, causados por uma má manipulação ou pela falta da conformidade relativamente às instruções de segurança.

Este produto foi fabricado no estrito respeito pelas instruções de segurança. Para manter este estado e assegurar a melhor exploração do produto, o utilizador deve observar as instruções de segurança e os avisos de segurança contidos neste manual.



Este símbolo indica o risco de choque elétrico ou o risco de curto-circuito.

- Só deverá utilizar este produto com uma tensão compreendida entre: 100-240 Volts e 50-60 hertz. Nunca tente utilizar este aparelho com uma tensão diferente.
- Verifique se todas as instalações elétricas do sistema estão em conformidade com as instruções de utilização.
- Nos estabelecimentos comerciais, certifique-se de que respeita as regras de prevenção de acidentes aplicáveis a instalações elétricas.
- Nas escolas, nas instalações de formação, nas oficinas, etc., é necessária a presença de pessoal qualificado para controlar o funcionamento dos aparelhos eletrónicos.
- Observe as instruções de utilização dos outros aparelhos ligados ao sistema.
- Contacte uma pessoa experiente em caso de dúvidas sobre o funcionamento ou a segurança dos aparelhos.
- Nunca ligue ou desligue os aparelhos elétricos com as mãos molhadas.
- Durante a instalação deste produto, verifique se os cabos de alimentação não ficam danificados.
- Nunca faça você mesmo a substituição dos cabos elétricos danificados! Neste caso, retire-os e contacte uma pessoa experiente.
- A tomada deve estar perto do dispositivo e ser facilmente acessível.



ATENÇÃO

Avisa o utilizador da presença de instruções importantes relativas à utilização e à manutenção (reparação) na documentação que acompanha o aparelho.



Avisa o utilizador da presença de "tensões perigosas", não isoladas, dentro do corpo do produto, su cientemente importantes para representar um risco de eletrocussão para as pessoas.

1	ISTRUZIONI DI SICUREZZA	p.2
2	DESCRIZIONE	p.2
3	NOMENCLATURA	p.2
	a. Monitor	
	b. Pulsantiera esterna	
4	INSTALLAZIONE	p.3
	a. Installazione della pulsantiera esterna	
	b. Installazione del monitor	
5	CABLAGGIO	p.3
	a. Collegamento del videocitofono	
	b. Collegamento di una bocchetta o di una serratura elettrica	
	c. Collegamento di un motore per cancello	
6	ISTRUZIONI PER L'USO	p.4
	a. Utilizzo del videocitofono	
	b. Impostazioni del videocitofono	
7	CARATTERISTICHE TECNICHE	p.5
	a. Monitor	
	b. Alimentazione	
	c. Pulsantiera esterna	
8	OPZIONI	p.5
9	ASSISTENZA TECNICA - GARANZIA	p.5
10	MISURE DI SICUREZZA	p.6

1. ISTRUZIONI DI SICUREZZA

Importante!

Prima di installare e utilizzare il prodotto, leggere attentamente il manuale d'uso.

Se si installa il prodotto per terze persone, lasciare il manuale originale o copia di esso all'utente finale.

Avvertenza:

I vari componenti del prodotto devono essere smontati solo da un tecnico autorizzato.

Misure di sicurezza:

Per utilizzare il sistema in tutta sicurezza, installatori, utenti e tecnici devono attenersi a tutte le procedure di sicurezza descritte nel presente manuale.

Ove necessario, sui vari componenti sono riportati avvisi specifici e simboli di avvertenza.

L'installazione deve avvenire nel rispetto delle norme vigenti nel paese in cui è utilizzato il prodotto (per la Francia: NFC 15-100).

2. DESCRIZIONE (fig 1)

- 1 Monitor
- 2 Supporto murale
- 3 Adattatore di alimentazione a spina
- 4 Pulsantiera esterna con visiera antipioggia

Generalità

Il videocitofono è composto da una postazione di risposta interna con display e da una pulsantiera esterna con citofono e telecamera che consentono di vedere chi ha suonato e comunicare con l'esterno. L'installazione è particolarmente semplice, perché 2 soli fili bastano per assicurare tutte le funzioni: suoneria, immagine video, citofono e comando bocchetta e cancello. Per un uso ottimale, leggere attentamente il presente manuale d'istruzioni.

3. NOMENCLATURA

a. Monitor (fig. 2)

1	Schermo 4" a colori
2	Microfono
3	Quando non in comunicazione: Visualizzazione immagini della pulsantiera esterna (modalità spioncino)
4	Durante la comunicazione: Rispondere/ Riagganciare
5	In modalità spioncino: avvia la comunicazione
5	Monitor spento: dà accesso al menu Menu: OK (tasto di selezione)
6	Durante una chiamata o in modalità spioncino: Apri serratura elettrica Menu: Freccia sinistra
7	Durante una chiamata o in modalità spioncino: Apertura contatto pulito (motore cancello) Menu: Freccia destra

8	Altoparlante
9	Connettori alimentazione
10	Pulsante slave o master: interruttore da impostare a sinistra su "Master"
11	Connettori per comunicazione con pulsantiera esterna e/o monitor secondario

b. Pulsantiera esterna (fig. 3)

1. Led IR per una migliore visibilità quando c'è poca luce (luce non visibile a occhio nudo).

2. Obiettivo della telecamera C-MOS con iride automatico.

3. Altoparlante: permette di far sentire la propria voce a chi è in ascolto dalla pulsantiera esterna.

4. Pulsante di chiamata luminoso (illuminazione permanente): premendo questo pulsante si avverte una suoneria all'interno dell'abitazione. Il display e la telecamera si accendono.

5. Portaetichette che s'illumina (regolazione automatica della retroilluminazione a seconda del livello di luce naturale). Per cambiare l'etichetta su cui è scritto il nome, sollevare delicatamente con due dita la protezione di plastica (8, fig. 4) e inserire la nuova etichetta nel portaetichette.

6. Microfono: permette a chi suona di comunicare con chi risponde.
7. Morsetteria per il collegamento dei fili del monitor e dei comandi di apertura.
8. Cellula crepuscolare (comanda il led IR e la retroilluminazione del portaetichette quando c'è poca luce).

4. INSTALLAZIONE

N.B.: Se si desidera provare il prodotto prima dell'installazione, poggiare il monitor su una superficie piana e fare attenzione a non effettuare il test con pulsantiera esterna e monitor nella stessa stanza, altrimenti il videocitofono emetterà un suono stridente (effetto Larsen).

a. Installazione della pulsantiera esterna (fig. 4)

1. Rimuovere la vite sotto la pulsantiera esterna (1)
2. Tirare la pulsantiera esterna in avanti (2)
3. L'obiettivo della pulsantiera esterna deve essere posto a circa 1,60 m da terra.
4. Fissare saldamente la visiera antipioggia con delle viti (3) e applicare del silicone (4) tra la visiera e la parete per evitare l'infiltrazione di acqua. Non utilizzare silicone a base di acido acetico (odore di aceto).
5. Collegare i fili attenendosi allo schema di cablaggio (fig. 6).
6. Incastrare la pulsantiera esterna (5) nella visiera antipioggia (6).
7. Reinserire la vite di fissaggio (7).

 **Importante:** Non puntare la telecamera direttamente contro la luce del sole o di fronte a una superficie riflettente.
Consiglio: per proteggere i cavi dagli urti e dalle intemperie si consiglia di farli passare all'interno di una guaina di protezione.

b. Installazione del monitor (fig. 5)

1. Fissare il supporto a parete (2) facendo in modo che lo schermo del monitor si trovi a un'altezza da terra di circa 1,60m.
2. Collegare i fili provenienti dalla pulsantiera esterna (fig. 6).
3. Collegare i fili provenienti dall'adattatore di alimentazione (3) sul retro del monitor (senza inserire la spina nella presa di corrente). Attenzione! Rispettare la polarità (etichette + e -).
4. Portare l'interruttore sul retro del monitor su Master.
5. Installare il monitor (1) sull'apposito supporto a muro (2).
6. Collegare il blocco di alimentazione a una presa di corrente da 230 V~.

N.B.: Nel caso in cui si debba modificare il cavo di alimentazione, rispettare la polarità (bianco = +, fig. 7).

Attenzione: In caso di cortocircuito (collegamento monitor/pulsantiera esterna), entra in funzione un dispositivo di protezione che spegne completamente il monitor. In tal caso occorre scollegare l'alimentazione per 10s e poi ricollegarla.

5. CABLAGGIO

Per evitare eventuali interferenze o malfunzionamenti, non far passare il cavo del videocitofono all'interno della stessa guaina in cui passano i cavi elettrici.

 **Attenzione:** non addoppiare i fili per aumentarne la sezione.

In caso di cortocircuito, entra in funzione un dispositivo di protezione. Scollegare l'alimentazione e ricollegarla dopo 10s.

a. Collegamento del videocitofono (fig. 6)

Fili da utilizzare: 2 fili 6 /10 fino a 25 m
2 fili da 1,5 mm² da 25 a 100 m

1. Collegare i fili attenendosi allo schema di cablaggio (fig. 6).
2. Per collegare la pulsantiera esterna, 2 soli fili sono sufficienti per assicurare tutte le funzioni: suoneria, immagine video, citofono e comando apertura (bocchetta e cancello).

Fare attenzione a rispettare la polarità tra il monitor e la pulsantiera esterna (nessuna polarità da rispettare per il comando di apertura).

Morsetto "1" del monitor con morsetto "1" della pulsantiera.

Morsetto "2" del monitor con morsetto "2" della pulsantiera.



Importante:

Per il cablaggio fare riferimento all'etichetta presente sul retro della pulsantiera esterna.

b. Collegamento di una bocchetta o di una serratura elettrica (fig. 6)

Collegare direttamente ai morsetti 5 e 6 presenti sul retro della pulsantiera esterna (nessuna polarità da rispettare).
N.B.: funzione attivabile solo con monitor acceso.

Importante: La bocchetta o la serratura elettrica da installare deve essere a basso consumo e dotata di memoria meccanica, così come lo sono tutti i prodotti EXTEL della categoria. Per il cablaggio fare riferimento all'etichetta presente sul retro della telecamera.

Importante:

La distanza massima tra la pulsantiera esterna e la bocchetta/serratura elettrica è di 50m. La sezione del cavo da utilizzare è di 0,75mm².

Si consiglia di utilizzare una serratura 12V/1.1A max con memoria meccanica WECA (codice Extel 109021 o 109031) o WECA 5001/2 10 SER R1 (codice 150011).

c. Collegamento di un motore per cancello (fig. 6)

Collegare direttamente ai morsetti 3 e 4 presenti sul retro della telecamera. La telecamera dispone di un contatto "pulito" senza corrente da collegare al comando "pulsante" del motore.

Importante:

Questa funzione è attivabile solo con monitor acceso

La distanza massima tra la pulsantiera esterna e il motore del cancello è di 50m. La sezione del cavo da utilizzare è di 0,75mm².

Il prodotto è stato testato e approvato con motori per cancelli Thomson "Sésame" e "Swip" disponibili sul sito maisonic.fr



6. ISTRUZIONI PER L'USO

a. Utilizzo del videocitofono

Quando si preme il pulsante di chiamata sulla pulsantiera esterna, all'interno si avverte un segnale acustico e il monitor si accende

per circa 30 secondi. Dopo aver identificato chi suona toccare il tasto  per avviare la comunicazione.

N.B.: Per comunicare con la pulsantiera esterna è sufficiente premere il tasto  una sola volta.

Al termine della comunicazione, attendere 2 min circa oppure premere il tasto  o  per spegnere il monitor.

Continuare a visualizzare le immagini: 

Se si desidera continuare a visualizzare le immagini per altri 60 secondi, premere il tasto .

Comando bocchetta: 

Per azionare la bocchetta o la serratura, premere il tasto .

Comando motore cancello: 

Per azionare il motore del cancello premere il tasto .

N.B.: la funzione di apertura è attivabile solo se il display è acceso.

b. Impostazioni del videocitofono (fig. 2)

Accedere al menu delle impostazioni premendo il tasto .

Selezione suoneria.

Regolazione volume suoneria.

Regolazione contrasto.

Regolazione luminosità.

7. CARATTERISTICHE TECNICHE

a. Monitor

Alimentazione: 17 V \pm

Consumo: 7,65 W (450 mA)

Schermo: 4" - 10 cm

Risoluzione: 320 x 240

Misure (mm): 140 x 120 x 17

b. Alimentazione

Codice prodotto: 830216

Adattatore: 100-240 V~, 50/60Hz: 17 V_{DC}, 1.5A

Nel caso in cui si debba modificare il cavo di alimentazione, rispettare la polarità (fig. 7)

c. Pulsantiera esterna (PL COMPACT)

Telecamera C-MOS a colori: 640 x 480

Angolo di visione: 070° V60°

Temperatura di utilizzo: da -10°C a + 45°C

Sensibilità: 3 lux

Grado di protezione: IP44

Misure con visiera (mm): 180 x 72 x 47

Comando bocchetta: 12 V - 1 A max

Comando cancello: potere di interruzione 12 V - 2 A

8. OPZIONI

Tutte le bocchette elettriche Extel

Tutte le serrature elettriche Extel

Tutti i motori Extel, Avidsen e Thomson

Alimentatore modulare MODULO B (cablaggio fig. 7)

9. ASSISTENZA TECNICA - GARANZIA

Problema	Causa	Soluzione
<ul style="list-style-type: none">• Il monitor non si accende	<ul style="list-style-type: none">• Il monitor non è alimentato• Dispositivo di protezione attivato	<ul style="list-style-type: none">• Controllare che la spina dell'adattatore di alimentazione sia inserita• Controllare il cablaggio della pulsantiera esterna e scollegare l'alimentazione per 10s
<ul style="list-style-type: none">• Cattiva qualità audio/video	<ul style="list-style-type: none">• Ambiente• Cablaggio troppo corto	<ul style="list-style-type: none">• Controllare che i cavi utilizzati siano della sezione giusta e che i cavi di collegamento del videocitofono non passino all'interno della stessa guaina di quelli della rete a 230 V• Usare fili di almeno 5 m
<ul style="list-style-type: none">• L'immagine è troppo luminosa	<ul style="list-style-type: none">• Posizione della telecamera	<ul style="list-style-type: none">• Non puntare l'obiettivo della telecamera direttamente contro la luce del sole o di fronte a una superficie riflettente.• Controllare le regolazioni
<ul style="list-style-type: none">• Schermo nero, nessuna suoneria	<ul style="list-style-type: none">• Installazione	<ul style="list-style-type: none">• I fili che collegano il monitor alla pulsantiera esterna sono invertiti (1 e 2)
<ul style="list-style-type: none">• Assenza di audio dalla pulsantiera esterna	<ul style="list-style-type: none">• Insetti	<ul style="list-style-type: none">• Controllare che il foro del microfono della pulsantiera esterna non sia ostruito
<ul style="list-style-type: none">• Monitor spento (led monitor spento)	<ul style="list-style-type: none">• Collegamento non corretto o cortocircuito	<ul style="list-style-type: none">• Risolvere il problema di collegamento, interrompere l'alimentazione, attendere 10s e ricollegare il monitor

Se necessario, contattare il nostro sito tecnico via e-mail www.avidsen.com: hotline@avidsen.com

+39 02 97 27 15 98

La più recente versione del manuale di istruzioni a colori è scaricabile dal sito: www.avidsen.com

CONDIZIONI DI GARANZIA: La presente apparecchiatura è coperta da garanzia pezzi e manodopera presso i nostri laboratori.

La garanzia non copre: dispositivi non riutilizzabili (pile, batterie, ecc.) e danni causati da: uso improprio, installazione non corretta, interventi esterni, danneggiamento causato da urti, scosse elettriche, eventuali cadute o fenomeni atmosferici.

Per non far decadere la garanzia evitare di aprire l'apparecchiatura.

Qualora fosse necessario inviare l'apparecchiatura in assistenza, coprire lo schermo in modo da proteggerlo da eventuali graffi.

Pulire usando solo un panno morbido. Non utilizzare solventi. Se i componenti vengono smontati, la garanzia è annullata. Prima di pulire, scollegare o mettere fuori tensione l'apparecchiatura.

 **Attenzione:** Non utilizzare prodotti o soluzioni pulenti a base carbonilica, alcol o simili. Oltre al rischio di danneggiare l'apparecchiatura, i vapori emanati sono pericolosi per la salute ed esplosivi.

Non utilizzare utensili conduttori di tensione (spazzole di metallo, utensili appuntiti o altro) per pulire l'apparecchiatura.

Per la data d'acquisto fa fede lo scontrino o la fattura.

10. MISURE DI SICUREZZA

Eventuali danni provocati dal mancato rispetto di quanto specificato nel manuale d'istruzioni del prodotto invalidano la garanzia. Si declina ogni responsabilità in caso di danni dovuti al mancato rispetto di quanto indicato nel manuale d'istruzioni.

Si declina ogni responsabilità in caso di danni a cose e/o persone causati da un uso improprio dell'apparecchiatura o dal mancato rispetto delle misure di sicurezza.

Il presente prodotto è stato realizzato nel pieno rispetto di tutte le norme di sicurezza applicabili. Per fare in modo che l'apparecchiatura rimanga sicura e funzioni correttamente, l'utente deve attenersi alle istruzioni e alle avvertenze relative alla sicurezza contenute nel presente manuale.



Questo simbolo indica un pericolo di elettrocuzione o cortocircuito.

- Utilizzare il prodotto esclusivamente a una tensione compresa tra: 100-240 volt e 50-60 hertz. Non provare mai a utilizzare l'apparecchiatura con una tensione diversa da quella indicata.

- Controllare che tutti i collegamenti elettrici dell'impianto siano conformi alle istruzioni per l'uso.

- Per l'impiego in strutture commerciali, assicurarsi di attenersi alle regole di prevenzione degli incidenti relative agli impianti elettrici.

- Per l'uso in scuole, istituti di formazione, laboratori, ecc. la presenza di personale qualificato è necessaria per controllare che tutti i dispositivi elettronici funzionino correttamente.

- Attenersi alle istruzioni per l'uso delle altre apparecchiature collegate all'impianto.

- In caso di dubbi riguardanti le modalità di funzionamento o la sicurezza delle apparecchiature, rivolgersi solo a personale qualificato.

- Non collegare o scollegare apparecchiature elettriche dalla rete con le mani bagnate.

- Mentre si installa il prodotto controllare che i cavi di alimentazione non corrano il rischio di essere danneggiati.

- Non sostituire mai da soli i cavi elettrici danneggiati: qualora si rendesse necessario sostituire dei cavi danneggiati, rivolgersi a una persona qualificata.

- La presa di corrente deve trovarsi nelle immediate vicinanze dell'apparecchiatura e deve essere di facile accesso.



ATTENZIONE

Far presente all'utente finale che nella documentazione che accompagna il dispositivo sono contenute informazioni importanti relative all'uso e alla manutenzione (riparazione) dello stesso.



Questo simbolo avverte l'utente della presenza, all'interno della scatola elettronica del prodotto, di "tensioni pericolose" non isolate abbastanza importanti da rappresentare un pericolo di elettrocuzione per le persone.

ΠΕΡΙΕΧΟΜΕΝΑ

1 ΟΔΗΓΙΕΣ ΑΣΦΑΛΕΙΑΣ	σ. 2
2 ΠΕΡΙΓΡΑΦΗ	σ. 2
3 ΟΝΟΜΑΤΟΛΟΓΙΑ	σ. 2
α. Οθόνη	
β. Θυροτηλεόραση	
4 ΕΓΚΑΤΑΣΤΑΣΗ	σ. 3
α. Εγκατάσταση της θυροτηλεόρασης	
β. Εγκατάσταση της οθόνης	
5 ΚΑΛΩΔΙΩΣΗ	σ. 3
α. Σύνδεση της θυροτηλεόρασης	
β. Σύνδεση ηλεκτρικού μηχανισμού κλειδώματος ή ηλεκτρικής κλειδαριάς	
γ. Σύνδεση μηχανισμού κίνησης πύλης	
6 ΟΔΗΓΙΕΣ ΧΡΗΣΗΣ	σ. 4
α. Χρήση της θυροτηλεόρασης	
β. Ρυθμίσεις της θυροτηλεόρασης	
7 ΤΕΧΝΙΚΑ ΧΑΡΑΚΤΗΡΙΣΤΙΚΑ	σ. 5
α. Οθόνη	
β. Τροφοδοσία	
γ. Θυροτηλεόραση	
8 ΕΠΙΛΟΓΕΣ	σ. 5
9 ΤΕΧΝΙΚΗ ΥΠΟΣΤΗΡΙΞΗ - ΕΓΓΥΗΣΗ	σ. 5
10 ΜΕΤΡΑ ΑΣΦΑΛΕΙΑΣ	σ. 6

1. ΟΔΗΓΙΕΣ ΑΣΦΑΛΕΙΑΣ

Σημαντικό!

- Διαβάστε προσεκτικά το εγχειρίδιο χρήσης προτού εγκαταστήσετε και χρησιμοποιήσετε το προϊόν.
- Εάν εγκαθιστάτε το προϊόν για λογαριασμό τρίτων, φροντίστε να αφήσετε το εγχειρίδιο ή ένα αντίγραφο του εγχειριδίου στον τελικό χρήστη.

Προειδοποίηση:

- Η αποσυναρμολόγηση των επιμέρους στοιχείων του προϊόντος πρέπει να πραγματοποιείται μόνο από εξουσιοδοτημένο τεχνικό.

Μέτρα ασφαλείας:

- Για απόλυτα ασφαλή λειτουργία του συστήματος, είναι ουσιώδους σημασίας οι εγκαταστάτες, οι χρήστες και οι τεχνικοί να τηρούν όλες τις διαδικασίες που περιγράφονται στο παρόν εγχειρίδιο.
- Εάν κρίνεται απαραίτητο, στα επιμέρους στοιχεία του συστήματος αναγράφονται ειδικές προειδοποιήσεις και σύμβολα προσοχής.
- Η τοποθέτηση πρέπει να εκτελείται σύμφωνα με τους ισχύοντες κανόνες στη χώρα εγκατάστασης του προϊόντος (NFC 15-100 για τη Γαλλία).

2. ΠΕΡΙΓΡΑΦΗ (Εικ. 1)

- 1 • Οθόνη
- 2 • Επιτοίχιο στήριγμα
- 3 • Τροφοδοτικό ρεύματος
- 4 • Θυροτηλέοραση και βροχοπροστασία

Γενικές πληροφορίες

Η θυροτηλέοραση αποτελείται από έναν σταθμό απόκρισης εσωτερικού χώρου με οθόνη και μια θυροτηλέοραση εξωτερικού χώρου με ενδοσυνεννόηση καθώς και από μια κάμερα που σας επιτρέπει να δείτε και να συνομιλήσετε με τον επισκέπτη που χτύπησε το κουδούνι. Η εγκατάσταση γίνεται εύκολα καθώς απαιτούνται μόνο 2 καλώδια για όλες τις λειτουργίες: κουδούνι, βίντεο, ενδοσυνεννόηση, εντολές μηχανισμού κλειδώματος και αυτόματου μηχανισμού κίνησης πύλης. Για την αποτελεσματική χρήση του προϊόντος, διαβάστε προσεκτικά το παρόν εγχειρίδιο οδηγιών.

3. ΟΝΟΜΑΤΟΛΟΓΙΑ

α. Οθόνη (Εικ. 2)

1	Έγχρωμη οθόνη 4"
2	Μικρόφωνο
3	Εκτός επικοινωνίας: Προβολή στη θυροτηλέοραση (μυστική λειτουργία) Κατά την επικοινωνία: Απάντηση/ Αναμονή κλήσης Σε μυστική λειτουργία: έναρξη της επικοινωνίας
4	Σβηστή οθόνη: Παρέχει πρόσβαση στο μενού Μενού: OK (πλήκτρο επιλογής)
5	Κατά τη διάρκεια μιας κλήσης ή σε μυστική λειτουργία: Άνοιγμα του ηλεκτρικού μηχανισμού κλειδώματος Μενού: Αριστερό βέλος
6	

7	Κατά τη διάρκεια μιας κλήσης ή σε μυστική λειτουργία: Άνοιγμα της ξηρής επαφής (μηχανισμός κίνησης πύλης) Μενού: Δεξί βέλος
8	Μεγάφωνο
9	Υποδοχές τροφοδοσίας
10	Πλήκτρο slave ή master: να τοποθετηθεί ο διακόπτης αριστερά για «Master» Βύσματα επικοινωνίας με τη θυροτηλέοραση ή/και τη δευτερεύουσα οθόνη
11	

β. Θυροτηλέοραση (Εικ. 3)

1. Led IR για καλύτερη ορατότητα στο ημίφως (μη ορατό φως με γυμνό μάτι).
2. Φακός της κάμερας C-MOS με αυτόματη ίριδα.
3. Μεγάφωνο: σας επιτρέπει να ακούγεστε προς τα έξω.
4. Φωτιζόμενο κουμπί κλήσης (μόνιμος φωτισμός): όταν πατιέται αυτό το κουμπί, ακούγεται μέσα το κουδούνι. Η οθόνη και η κάμερα τίθενται σε λειτουργία.

5. Φωτιζόμενη ετικέτα ονόματος (αυτόματος οπίσθιος φωτισμός της ετικέτας ανάλογο με το επίπεδο φωτεινότητας). Για να αλλάξετε την ετικέτα ονόματος, σηκώστε απαλά με 2 δάκτυλα το πλαστικό προστατευτικό (8, Εικ. 4) και σύρετε την ετικέτα ονόματος.
6. Μικρόφωνο: επιτρέπει στον επισκέπτη να επικοινωνήσει με τον εσωτερικό χώρο.
7. Μπλοκ ακροδεκτών για τη σύνδεση των καλωδίων της οθόνης και των διατάξεων ανοίγματος πόρτας.
8. Κύτταρο ημιφωτισμού (ελέγχει τον υπέρυθρο φωτισμό και τον φωτισμό της ετικέτας ονόματος στο ημίφως).

4. ΕΓΚΑΤΑΣΤΑΣΗ

Σημείωση: Αν δοκιμάσετε το προϊόν πριν την εγκατάσταση, τοποθετήστε την οθόνη σε επίπεδη επιφάνεια και φροντίστε να μην βρίσκονται η θυροτηλεόραση και η οθόνη στον ίδιο χώρο, διαφορετικά θα ακουστεί ένας συριστικός ήχος (φαινόμενο Larsen).

α. Εγκατάσταση της θυροτηλεόρασης (Εικ. 4)

1. Ξεβιδώστε τη βίδα κάτω από τη θυροτηλεόραση (1)
2. Γείρτε τη θυροτηλεόραση προς τα μπροστά (2)
3. Ο φακός της θυροτηλεόρασης πρέπει να τοποθετηθεί σε ύψος 1,60 m περίπου.
4. Στερεώστε καλά τη βροχοπροστασία με μια βίδα (3) και τοποθετήστε αρμό σιλικόνης (4) ανάμεσα στο προστατευτικό και στον τοίχο προς αποφυγή τυχόν ροής νερών. Μην χρησιμοποιείτε σιλικόνη με βάση το οξικό οξύ (μυρωδιά ξυδιού).
5. Συνδέστε τους κλώνους σύμφωνα με το διάγραμμα καλωδίωσης (Εικ. 6).
6. Τοποθετήστε τη θυροτηλεόραση (5) στη βροχοπροστασία (6).
7. Βιδώστε τη βίδα στερέωσης (7).

 **Σημαντικό:** Να μην εκτίθεται η κάμερα σε άμεση ηλιακή ακτινοβολία και να μην τοποθετείται ακριβώς απέναντι από ανακλαστική επιφάνεια.

Συμβουλή: συνιστάται να περάσετε τα καλώδια από έναν σωλήνα προστασίας για να τα προστατεύσετε από κρούσεις και άσχημα καιρικά φαινόμενα.

β. Εγκατάσταση της οθόνης (Εικ. 5)

1. Τοποθετήστε το επιτοίχιο στήριγμα (2) έτσι ώστε η οθόνη να βρίσκεται σε ύψος 1,60m περίπου.
2. Συνδέστε τους κλώνους της θυροτηλεόρασης (Εικ. 6).
3. Συνδέστε τους κλώνους του τροφοδοτικού (3) στο πίσω μέρος της οθόνης (χωρίς να τους συνδέσετε στο δίκτυο). Προσοχή να ακολουθείτε την πολικότητα (ετικέτες + και -).
4. Τοποθετήστε τον διακόπτη στο πίσω μέρος της οθόνης στο Master.
5. Τοποθετήστε την οθόνη (1) στο επιτοίχιο στήριγμα (2).
6. Συνδέστε την πρίζα του τροφοδοτικού σε μια πρίζα τοίχου 230 V-.

Σημείωση: Σε περίπτωση τροποποίησης του καλωδίου τροφοδοσίας, ακολουθήστε την πολικότητα (λευκό λιζερέ (+) (Εικ. 7)).

Προσοχή: Σε περίπτωση βραχυκυκλώματος στη γραμμή (σύνδεση οθόνης/θυροτηλεόρασης), η προστασία σβήνει εντελώς την οθόνη. Απαιτείται αποσύνδεση της τροφοδοσίας για 10 δευτερόλεπτα και επανασύνδεση.

5. ΚΑΛΩΔΙΩΣΗ

Προς αποφυγή τυχόν παρεμβολών και δυσλειτουργίας, μην περνάτε το καλώδιο της θυροτηλεόρασης στον ίδιο σωλήνα με τα ηλεκτρικά καλώδια.

 **Προσοχή:** δεν πρέπει σε καμία περίπτωση να διπλασιάσετε τους κλώνους για να αυξήσετε το τμήμα του καλωδίου.

Σε περίπτωση βραχυκυκλώματος στη γραμμή, ενεργοποιείται η προστασία. Αποσυνδέστε και επανασυνδέστε την τροφοδοσία μετά από 10 δευτερόλεπτα.

α. Σύνδεση της θυροτηλεόρασης (Εικ. 6)

Καλώδια που θα χρησιμοποιηθούν: • 2κλώνο 6/10 έως 25 m

• 2κλώνο 1,5 mm² από 25 έως 100 m

1. Συνδέστε τους κλώνους σύμφωνα με το διάγραμμα καλωδίωσης (Εικ. 6).
2. Για να συνδέσετε τη θυροτηλεόραση απαιτούνται μόνο 2 καλώδια για όλες τις λειτουργίες: κουδούνι, βίντεο, ενδοσυνεννόηση και εντολές ανοίγματος (μηχανισμός κλειδώματος και αυτόματος μηχανισμός κίνησης πύλης).

Ακολουθήστε την πολικότητα ανάμεσα στην οθόνη και θυροτηλεόραση (δεν υπάρχει πολικότητα για τον έλεγχο των διατάξεων ανοίγματος πόρτας).

- Ακροδέκτης «1» της οθόνης στον ακροδέκτη «1» της θυροτηλεόρασης.
- Ακροδέκτης «2» της οθόνης στον ακροδέκτη «2» της θυροτηλεόρασης.



Σημαντικό:

- Για την καλωδίωση, ανατρέξτε στην ετικέτα στο πίσω μέρος της θυροτηλεόρασης.

β. Σύνδεση ηλεκτρικού μηχανισμού κλειδώματος ή ηλεκτρικής κλειδαριάς (Εικ. 6)

Συνδέστε τον ηλεκτρικό μηχανισμό κλειδώματος ή την ηλεκτρική κλειδαριά απευθείας στους ακροδέκτες 5 και 6 στο πίσω μέρος της θυροτηλεόρασης (χωρίς συγκεκριμένη πολικότητα).

Σημειώστε πως αυτή η λειτουργία είναι έγκυρη μόνο όταν η οθόνη είναι αναμμένη.

Σημαντικό: Ο ηλεκτρικός μηχανισμός κλειδώματος ή η ηλεκτρική κλειδαριά που θα εγκαταστήσετε πρέπει απαραίτητα να διαθέτουν μηχανική μνήμη και χαμηλή κατανάλωση όπως όλα τα προϊόντα EXTEL. Για την καλωδίωση, ανατρέξτε στην ετικέτα στο πίσω μέρος της κάμερας.

Σημαντικό:

- Η μέγιστη απόσταση μεταξύ της θυροτηλεόρασης και του ηλεκτρικού μηχανισμού κλειδώματος ή της ηλεκτρικής κλειδαριάς είναι 50m. Πρέπει να χρησιμοποιηθεί καλώδιο διατομής 0,75mm².
- Συνιστάται η χρήση ηλεκτρικού μηχανισμού κλειδώματος 12V/1,1A το μέγιστο με μηχανική μνήμη WECA (κωδικός Extel 109021 ή 109031) ή WECA 5001/2 10 SER R1 (κωδικός 150011).

γ. Σύνδεση μηχανισμού κίνησης πύλης (Εικ. 6)

Συνδέστε τον μηχανισμό κίνησης πύλης απευθείας στους ακροδέκτες 3 και 4 στο πίσω μέρος της κάμερας. Η κάμερα παρέχει μια «ξηρή» επαφή χωρίς ηλεκτρικό ρεύμα που μπορείτε να συνδέσετε με την εντολή «διακοπή εκκίνησης» του αυτόματου μηχανισμού σας.

Σημαντικό:



- Αυτή η λειτουργία είναι έγκυρη μόνο όταν η οθόνη είναι αναμμένη
- Η μέγιστη απόσταση μεταξύ της θυροτηλεόρασης και του μηχανισμού κίνησης πύλης είναι 50m. Πρέπει να χρησιμοποιηθεί καλώδιο διατομής 0,75mm².
- Το προϊόν έχει δοκιμαστεί και εγκριθεί προς χρήση με τους μηχανισμούς κίνησης πύλης Thomson «Sésame» ή «Swir» όπως αναφέρεται στον ιστότοπο maisonnic.fr

6. ΟΔΗΓΙΕΣ ΧΡΗΣΗΣ

α. Χρήση της θυροτηλεόρασης

• Πατώντας το κουμπί κλήσης της θυροτηλεόρασης ακούγεται ένα ηχητικό σήμα και ανάβει η οθόνη για περίπου 30 δευτερόλεπτα. Μόλις αναγνωρίσετε τον επισκέπτη, πατήστε το πλήκτρο  για να επικοινωνήσετε μαζί του.

Σημείωση: Ένα μόνο πάτημα στο πλήκτρο  αρκεί για να ξεκινήσει η επικοινωνία με τη θυροτηλεόραση.

• Αφού ολοκληρωθεί η συζήτηση, περιμένετε μέχρι το τέλος της χρονοκαθυστερήσης των 2 λεπτών περίπου ή πατήστε το πλήκτρο  ή  για να σβήσετε την οθόνη.

• Επανεκκίνηση της εικόνας: 

Για να επανεκκινήσετε την εικόνα για 60 δευτερόλεπτα επιπλέον, πατήστε το πλήκτρο .

• Έλεγχος μηχανισμού κλειδώματος: 

Ο μηχανισμός κλειδώματος ή η κλειδαριά ενεργοποιείται πατώντας το κουμπί .

• Έλεγχος αυτόματου μηχανισμού κίνησης πύλης: 

Για να δώσετε εντολή στον αυτόματο μηχανισμό κίνησης πύλης, πατήστε το πλήκτρο .

Σημείωση: Σημειώστε πως οι λειτουργίες ανοίγματος είναι έγκυρες μόνο όταν η οθόνη είναι αναμμένη.

β. Ρυθμίσεις της θυροτηλεόρασης (Εικ. 2)

- Αποκτήστε πρόσβαση στο μενού ρυθμίσεων πατώντας το πλήκτρο 
- Επιλογή ήχου.
- Ρύθμιση της έντασης του ήχου.
- Ρύθμιση της αντίθεσης.
- Ρύθμιση της φωτεινότητας.

7. ΤΕΧΝΙΚΑ ΧΑΡΑΚΤΗΡΙΣΤΙΚΑ

α. Οθόνη

- Τροφοδοσία: 17 V \pm
- Κατανάλωση: 7,65 W (450 mA)
- Οθόνη: 4" - 10 cm
- Ανάλυση: 320 x 240
- Διαστάσεις (mm): 140 x 120 x 17

β. Τροφοδοσία

- Κωδικός αναφοράς: 830216
- Τροφοδοτικό: 100-240 V \sim , 50/60Hz 17 V \pm , 1,5A

Σε περίπτωση τροποποίησης του καλωδίου τροφοδοσίας ακολουθήστε την πολικότητα (Εικ. 7)

γ. Θυροτηλεόραση (PL COMPACT)

- Έγχρωμη κάμερα C-MOS: 640 x 480
- Γωνία λήψης: H70° V60°
- Θερμοκρασία σε λειτουργία: από -10°C έως +45°C
- Ευαισθησία: 3 Lux
- Δείκτης προστασίας: IP44
- Διαστάσεις με βροχοπροστασία (mm): 180 x 72 x 47
- Εντολή μηχανισμού κλειδώματος: 12 V - 1 A το μέγιστο
- Εντολή πύλης: ικανότητα διακοπής 12 V - 2 A

8. ΠΡΟΑΙΡΕΤΙΚΑ

- Όλοι οι ηλεκτρικοί μηχανισμοί κλειδώματος Extel
- Όλες οι ηλεκτρικές κλειδαριές Extel
- Όλοι οι μηχανισμοί κίνησης πύλης Extel, Avidsen και Thomson
- Αρθρωτό τροφοδοτικό ρεύματος MODULO B (καλωδίωση Εικ. 7)

9. ΤΕΧΝΙΚΗ ΥΠΟΣΤΗΡΙΞΗ - ΕΓΓΥΗΣΗ

Βλάβη	Αιτία	Λύση
• Η οθόνη δεν ανάβει	• Η οθόνη δεν τροφοδοτείται • Έχει ενεργοποιηθεί η προστασία	• Επαληθεύστε τη σύνδεση της παροχής ρεύματος • Επαληθεύστε την καλωδίωση της θυροτηλεόρασης και αποσυνδέστε την τροφοδοσία για 10 δευτερόλεπτα
• Κακής ποιότητας εικόνα και/ή ήχος	• Περιβάλλον • Μικρού μήκους καλωδίωση	• Βεβαιωθείτε ότι τα καλώδια που χρησιμοποιούνται είναι σωστής διατομής και ότι τα καλώδια σύνδεσης της θυροτηλεόρασης δεν βρίσκονται στον ίδιο σωλήνα με τα 230V. • Χρησιμοποιήστε τουλάχιστον 5 m καλώδια
• Η εικόνα είναι πολύ φωτεινή	• Θέση της κάμερας	• Να μην εκτίθεται ο φακός της κάμερας απευθείας στο φως του ήλιου ή σε ανακλαστική επιφάνεια. • Επαληθεύστε τις ρυθμίσεις
• Μαύρη οθόνη, δεν ακούγεται κουδούνι	• Εγκατάσταση	• Τα καλώδια σύνδεσης μεταξύ της οθόνης και της θυροτηλεόρασης έχουν αναστραφεί (1 και 2)

• Δεν έρχεται ήχος από τη θυροτηλεόραση	• Έντομα	• Βεβαιωθείτε ότι δεν είναι φραγμένη η οπή του μικροφώνου της θυροτηλεόρασης
• Σβηστή οθόνη (σβηστό LED)	• Κακή σύνδεση ή βραχυκύκλωμα στη γραμμή	• Επιλύστε το πρόβλημα με τη σύνδεση, διακόψτε την τροφοδοσία για 10 δευτερόλεπτα και επανασυνδέστε

Αν χρειαστείτε βοήθεια, η ιστοσελίδα τεχνικής υποστήριξης της εταιρείας μας είναι στη διάθεσή σας μέσω e-mail: hotline@avidsen.com

+ 39 02 97 27 15 98

Η τελευταία έγχρωμη έκδοση του εγχειριδίου είναι διαθέσιμη προς λήψη στη διεύθυνση: www.avidsen.com

ΟΡΟΙ ΕΓΓΥΗΣΗΣ: Η συσκευή αυτή καλύπτεται από εγγύηση ως προς τα ανταλλακτικά και την εργασία στα εργαστήριά μας.

Η εγγύηση δεν καλύπτει: τα αναλώσιμα (μπαταρίες, συστοιχίες κτλ.) και τις ζημιές που οφείλονται σε: εσφαλμένη χρήση, κακή εγκατάσταση, εξωτερική παρέμβαση, βλάβη λόγω πρόσκρουσης ή ηλεκτροπληξίας, πτώση ή καιρικά φαινόμενα.

• Μην ανοίγετε τη συσκευή για να μην χάσετε την εγγύηση.

• Σε περίπτωση αποστολής στο τμήμα εξυπηρέτησης πελατών, προστατεύστε την οθόνη προς αποφυγή θραύσης.

• Συντήρηση μόνο με μαλακό πανί, χωρίς διαλύτες. Η εγγύηση ακυρώνεται εάν αποσυναρμολογήσετε το προϊόν. Αποσυνδέστε τη συσκευή ή θέστε την εκτός τάσης πριν από τον καθαρισμό.

Προσοχή: Μην χρησιμοποιείτε καθαριστικά προϊόντα που περιέχουν καρβοξύλιο, αλκοόλ ή παρεμφερείς ουσίες. Πέραν του κινδύνου πρόκλησης βλάβης στη συσκευή σας, οι ατμοί είναι εξίσου επικίνδυνοι για την υγεία σας και ενδέχεται να εκραγούν.

Μην χρησιμοποιείτε εργαλεία που μπορούν να αποτελέσουν αγωγούς (μεταλλικές βούρτσες, αιχμηρά εργαλεία κτλ.) για τον καθαρισμό.

Η απόδειξη ή το τιμολόγιο πιστοποιεί την ημερομηνία αγοράς.

10. ΜΕΤΡΑ ΑΣΦΑΛΕΙΑΣ

Τυχόν ζημιές λόγω μη συμμόρφωσης με το εγχειρίδιο επιφέρουν λήξη της εγγύησης. Δεν αναλαμβάνουμε καμία ευθύνη για επακόλουθες ζημιές που ενδέχεται να προκύψουν!

Δεν αναλαμβάνουμε καμία ευθύνη αναφορικά με οποιαδήποτε ζημία σε υλικά αγαθά ή πρόσωπα η οποία οφείλεται σε κακό χειρισμό ή μη συμμόρφωση με τα μέτρα ασφαλείας.

Το προϊόν κατασκευάστηκε σύμφωνα με τα μέτρα ασφαλείας. Προκειμένου να διασφαλιστεί η εν λόγω συμμόρφωση και η καλύτερη δυνατή λειτουργία του προϊόντος, ο χρήστης πρέπει να τηρεί τις οδηγίες και τις προειδοποιήσεις ασφαλείας που περιλαμβάνονται στο παρόν εγχειρίδιο.

⚠: Αυτό το σύμβολο υποδεικνύει κίνδυνο ηλεκτροπληξίας ή κίνδυνο βραχυκυκλώματος.

- Το προϊόν πρέπει να χρησιμοποιείται μόνο σε εύρος τάσης μεταξύ: 100-240 Volt και 50-60 hertz. Μην προσπαθήσετε ποτέ να χρησιμοποιήσετε τη συσκευή με διαφορετική τάση.

- Φροντίστε όλες οι ηλεκτρικές συνδέσεις του συστήματος να συμμορφώνονται με τις οδηγίες χρήσης.

- Στα εμπορικά καταστήματα, βεβαιωθείτε πως τηρούνται οι κανόνες πρόληψης ατυχημάτων για ηλεκτρικές εγκαταστάσεις.

- Σε σχολεία, εγκαταστάσεις κατάρτισης, εργαστήρια κ.λπ., είναι απαραίτητη η παρουσία εξειδικευμένου προσωπικού για τον έλεγχο της λειτουργίας των ηλεκτρονικών συσκευών.

- Τηρείτε τις οδηγίες χρήσης άλλων συσκευών που συνδέονται στο σύστημα.

- Επικοινωνήστε με ένα έμπειρο άτομο σε περίπτωση που έχετε αμφιβολίες για τον τρόπο λειτουργίας ή την ασφάλεια των συσκευών.

- Μην συνδέετε ή αποσυνδέετε ποτέ από την πρίζα ηλεκτρικές συσκευές με βρεγμένα χέρια.

- Βεβαιωθείτε κατά την εγκατάσταση του προϊόντος ότι δεν υπάρχει κίνδυνος βλάβης των καλωδίων τροφοδοσίας.

- Μην αντικαθιστάτε ποτέ τα ηλεκτρικά καλώδια που έχουν υποστεί βλάβη μόνοι σας! Στην περίπτωση αυτή, αφαιρέστε τα καλώδια και καλέστε έναν έμπειρο τεχνικό.

- Η παροχή ηλεκτρικού ρεύματος πρέπει να βρίσκεται κοντά στη συσκευή και να είναι εύκολα προσβάσιμη.



FR - Ne jetez pas les piles et les appareils hors d'usage avec les ordures ménagères. Les substances dangereuses qu'ils sont susceptibles de contenir peuvent nuire à la santé et à l'environnement. Faites reprendre ces appareils par votre distributeur ou utilisez les moyens de collecte sélective mise à votre disposition par votre commune.

I - Non gettare le pile e le apparecchiature fuori uso insieme ai rifiuti domestici. Le sostanze dannose contenute in esse possono nuocere alla salute dell'ambiente. Restituire questo materiale al distributore o utilizzare la raccolta differenziata organizzata dal comune.

E - No tire las pilas ni los aparatos inservibles con los residuos domésticos, ya que las sustancias peligrosas que puedan contener pueden perjudicar la salud y al medio

ambiente.
Pidale a su distribuidor que los recupere o utilice los medios de recogida selectiva puestos a su disposición por el ayuntamiento.

P - Não junte as pilhas nem os aparelhos que já não se usam com o lixo caseiro. As substâncias perigosas que ambos podem conter podem ser prejudiciais para a saúde e para o ambiente. Entregue esses aparelhos ao seu lixeiro ou recorra aos meios de recolha selectiva ao seu dispor.

NL - De lege batterijen en oude apparaten niet met het huisvuil meegeven: deze kunnen gevaarlijke stoffen bevatten die de gezondheid en het milieu schaden.
De oude apparaten door uw distributeur laten innemen of de gescheiden vuilinzameling van uw gemeente gebruiken.

GB - Don't throw batteries or out of order

products with the household waste (garbage). The dangerous substances that they are likely to include may harm health or the environment. Make your retailer take back these products or use the selective collect of garbage proposed by your city.

D - Verbrauchte Batterien und nicht mehr benützte Geräte sind Sondermüll. Sie enthalten möglicherweise gesundheits- und umweltschädliche Substanzen.
Geben Sie alte Geräte zur fachgerechten Entsorgung beim Gerätehändler ab bzw. benutzen Sie die örtlichen Recyclinghöfe.



Pour en savoir plus :
www.quefairedemesdechets.fr



FR - Ce symbole indique que l'appareil s'installe et s'utilise uniquement à l'intérieur
I - Questo simbolo indica che l'apparecchio si installa e si utilizza unicamente all'interno
E - Este simbolo indica que el aparato se instala y utiliza únicamente en el interior
P - Este simbolo indica que o aparelho só pode ser instalado e usado em interiores
GB - This symbol indicates that the device must only be installed and used indoors
NL - Dit symbool betekent dat het apparaat alleen binnen mag worden geïnstalleerd en gebruikt
D - Dieses Symbol zeigt an, dass das Gerät nur innen installiert und verwendet wird



France

0 892 701 369 Service 0,35 € / min
+ prix appel

Italia : + 39 02 97 27 15 98 assistenza@cfi-extel.com

España : + 34 902 101 633 sat-hotline@cfi-extel.com

BE-NL-LU-DE-CH-AT : + 800 08250880 sav@benelom.com

EXTEL

19 avenue Marcel Dassault
ZAC des Deux Lions - 37200 Tours - France