

**VENTANA**  
ACRÍLICA DEJA QUE LA  
LUZ NATURAL  
ENTRE DENTRO DE LA CASETA

**SALIDA**  
VIERTE AGUAS TRASERO

GROSOR DE PANEL DE:

**0,40** mm.

45% MÁS QUE  
OTROS PRODUCTOS  
FABRICADO EN CHINA

**DOBLE**

CORRUGADO, IMPLICA  
MÁS CANTIDAD DE  
MATERIA PRIMA EN  
LA FABRICACIÓN.

**CERRADURA**  
DE CIERRE DE  
CILINDRO DE ACERO  
INOXIDABLE

INCLUIDO

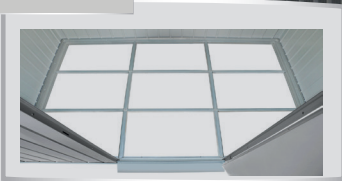

ESTRUCTURA BASE PARA SUELO  
Y BANDA DE FÁCIL ACCESO



La nueva caseta de ALUMINIO con sus paneles de aluminio de máxima calidad, destacan por sus propiedades anti-corrosivas. Corrugado de alta resistencia en panel de doble grosor de 0,40 mm., disponen de la máxima solidez y seguridad, con claraboya frontal para mejor habitabilidad y kit de suelo incluido. La mejor calidad al mejor precio. Además es 100% reciclable siendo una apuesta hacia el cuidado y respeto por el medio ambiente, faceta importante de la industria del aluminio.

## ALUMINIO 8X6

Medidas (Fondo x Ancho x Alto)

Exteriores: 1.825 x 2.632 x 2.309 mm.

Interiores: 1.635 x 2.437 x 1.778 mm.

Superficie: 4,80 m<sup>2</sup>

Apertura de puertas: 2 hojas correderas

Paso de puertas: 1.067 x 1.691 mm.

Estructura para suelo: Opcional

Peso: 57 kg. / Peso Bruto: 65 kg.

EAN: 0638801010722

Unidades por palet: 6

MEDIDAS EXTERNAS

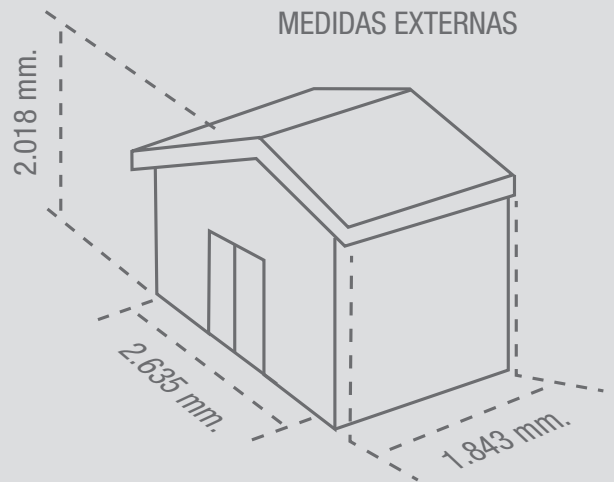

MEDIDAS INTERNAS

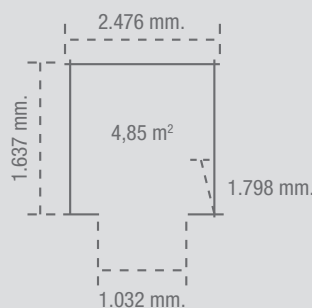

EMBALAJE

