

CAJA DE HERRAMIENTAS

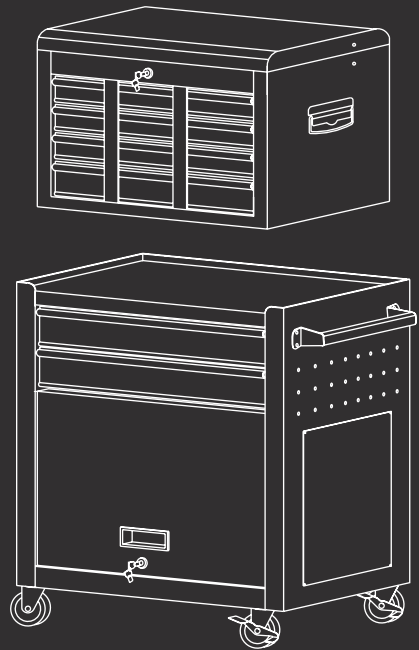

HEC107

ES Manual de instrucciones

FR Manuel d'utilisation

IT Manuale di istruzioni

EN Instruction manual

DE Betriebsanleitung

ÍNDICE

INTRODUCCIÓN	3
NORMAS Y PRECAUCIONES DE SEGURIDAD	3
ICONOS DE ADVERTENCIA	4
DESCRIPCIÓN DEL PRODUCTO	4
CONTENIDO DE CAJA	5
MONTAJE	6
ELIMINACIÓN Y RECICLAJE	9
GARANTÍA	9

INTRODUCCIÓN

Gracias por elegir este producto GREENCUT. Estamos seguros de que apreciará su calidad y cubrirá sus necesidades por un largo periodo de tiempo. Recuerde que puede contactar con nuestro Servicio Técnico Oficial para consultas sobre montaje, uso, mantenimiento, identificación y solución de problemas y para la compra de recambios y/o accesorios.



 **ATENCIÓN:** Lea atentamente este manual antes de utilizar el producto. El incumplimiento de las instrucciones de uso y las advertencias de seguridad puede causar daños en el usuario y/o en el propio producto. El fabricante no se hace responsable de los accidentes y daños causados al usuario, a terceras personas y a objetos, como resultado de hacer caso omiso del contenido de este manual.

Este producto no está destinado para un uso profesional.

Guarde este manual de instrucciones para una referencia futura. Si vende este producto recuerde entregar este manual al nuevo propietario.

NORMAS Y PRECAUCIONES DE SEGURIDAD

Los siguientes símbolos y palabras de señalización tienen el objetivo de explicar los riesgos e información relacionados con este producto.

SÍMBOLO	PALABRA	SIGNIFICADO
	ATENCIÓN	Indica una situación peligrosa a la que hay que prestar una atención especial para evitar cualquier tipo de lesión y/o desperfectos en la máquina.
	NOTA	Indica información útil que puede facilitar el trabajo.

 **ATENCIÓN:** Lea y entienda todas las advertencias e instrucciones de seguridad antes de usar este producto. El incumplimiento de las mismas puede provocar descargas eléctricas, incendio y/o lesiones graves.

Toda la información incluida en este manual es relevante para su propia seguridad y la de su entorno. Si tiene alguna duda sobre la información incluida en este manual consulte a un profesional o contacte con el Servicio Técnico Oficial. La siguiente información sobre peligros y precauciones incluye las situaciones más probables que se pueden originar durante el uso de este producto. Consulte toda la documentación, embalaje y las etiquetas del producto antes de utilizarlo. Si se encuentra con una situación no descrita en este manual utilice el sentido común para utilizar el producto de la forma más segura posible y, si ve peligro, no lo utilice.

USUARIOS

- Este producto ha sido diseñado para ser manipulado únicamente por usuarios mayores de edad que hayan leído y entendido estas instrucciones. Este producto no puede ser usado por personas menores de edad, con falta de experiencia o conocimiento, o con las capacidades físicas o psíquicas reducidas.

SEGURIDAD PERSONAL

- No utilice este producto si alguno de sus componentes está dañado.
- No use este producto cuando esté cansado o bajo la influencia de drogas, alcohol o medicamentos.
- Almacene el producto fuera del alcance de los niños.

SERVICIO

- Haga revisar periódicamente la máquina por un técnico cualificado usando solamente piezas de recambio originales. Antes de cualquier duda póngase en contacto con el Servicio Técnico Oficial.

ICONOS DE ADVERTENCIA

Los iconos en las etiquetas de advertencia que aparecen en ésta máquina y/o en el manual indican información necesaria para la utilización segura de ésta máquina.



Alerta de seguridad.



Deshágase de su aparato de manera ecológica. No tire a los contenedores de basura doméstica.



Lea atentamente este manual antes de poner la máquina en marcha.



Cumple con las directivas CE.

DESCRIPCIÓN DEL PRODUCTO

CARACTERÍSTICAS TÉCNICAS







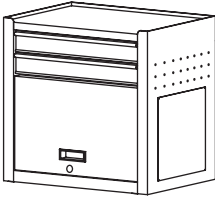

SET DE HERRAMIENTAS

Modelo	HEC107
Cajones	10: 17x24x4cm (x6) / 53x24x4cm / 53x24x8cm / 53x31x9cm (x2)
Capacidad máxima de almacenaje	70 Kg
Peso	26,6 Kg



NOTA: GREENCUT se reserva el derecho de modificar las características técnicas sin previo aviso.

CONTENIDO DE CAJA

NÚMERO	PIEZA	CANTIDAD
1		1
2		1
3		4
4		4
5		4
6		4
7		4
8		2
9		1

- Extraiga el producto y los accesorios de la caja. Asegúrese de que estén presentes todos los artículos.
- Inspeccione el producto para asegurarse de que no haya sufrido ninguna rotura o daño durante el transporte.
- No deseche el material de empaquetado hasta que haya inspeccionado cuidadosamente el producto y la haya utilizado satisfactoriamente.



ATENCIÓN: Si falta o está dañada alguna pieza póngase en contacto con el Servicio Técnico Oficial. No utilice este producto sin haber reemplazado la pieza. Usar este producto con partes dañadas o faltantes puede causar lesiones serias al operador.

MONTAJE

EXTRACCIÓN DE LA CAJA

1. RETIRE EL PANEL LATERAL

Retire los tornillos con un destornillador y retire el panel lateral.

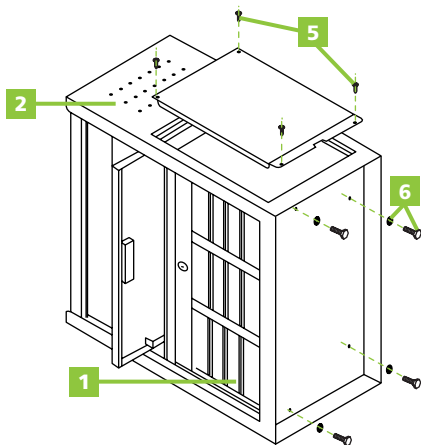

2. RETIRE EL COFRE

Ponga el armario en una superficie nivelada y retire el cofre lentamente del armario.

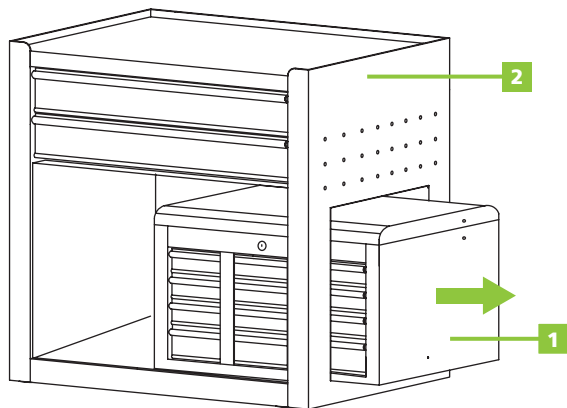

TIRADORES

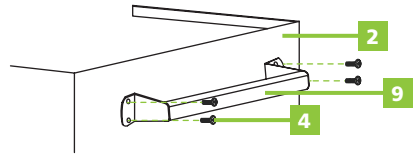
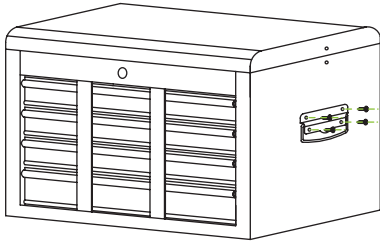

RUEDAS

Separe un poco el soporte partido del rodamiento en el eje si queda suelto. Presione un poco el soporte partido del rodamiento con alicates. Haga solamente los ajustes necesarios hasta que las ruedas encajen adecuadamente.

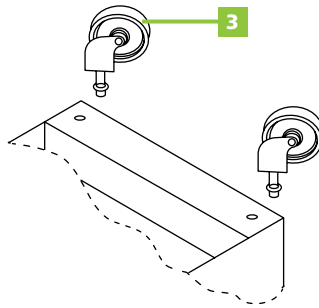

GANCHOS EXTRAIBLES

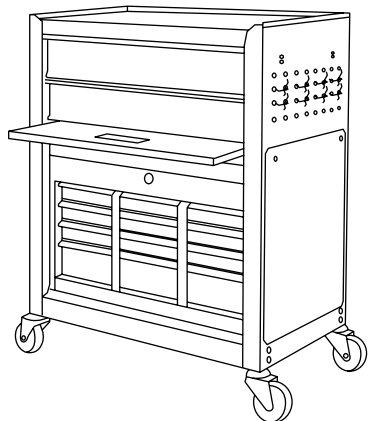
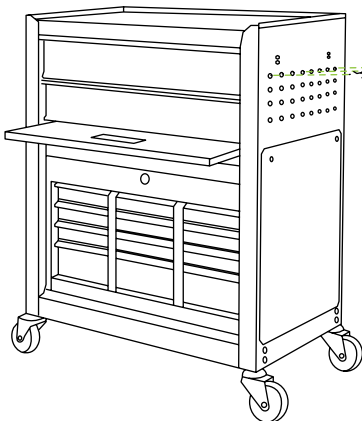

GUÍAS DEL CAJÓN

Si es necesario sacar los cajones, por favor siga las siguientes instrucciones:

1. Estire el cajón completamente y luego vuelva a empujarlo una fracción de pulgada.
2. Inserte un destornillador en el agujero de la guía y empújelo hasta el tope, hasta que despeje la lanza. Repita la operación en el otro lado y saque el cajón.
3. Para volver a montar el cajón, sáquelo hasta el tope hacia fuera para encajar las lanzas (3/16" a 1/4") y empuje el cajón dentro de la guía hasta que el tope encaje con las lanzas.

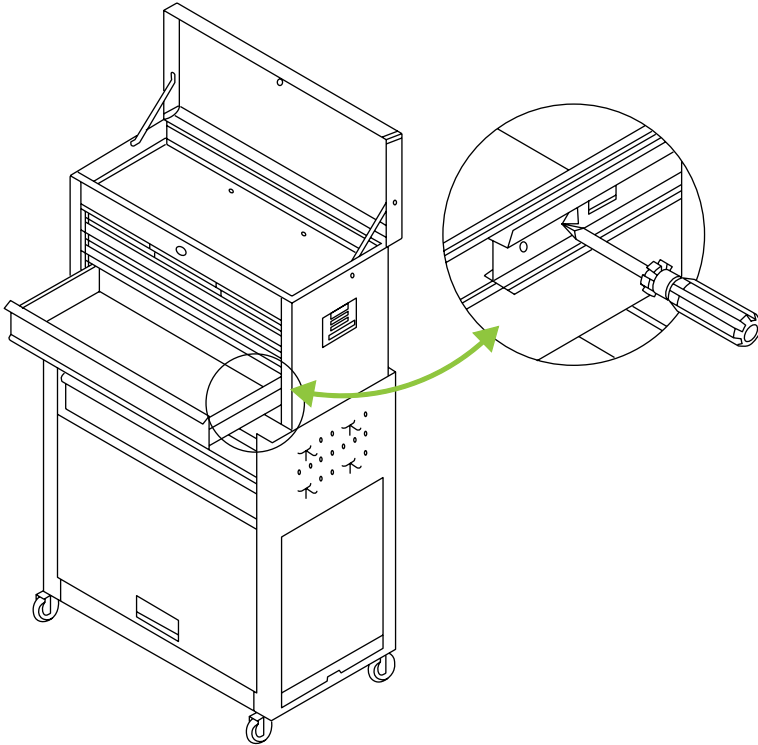

ATENCIÓN

- Lubrique la parte superior e inferior de los canales de las guías del cajón al menos dos veces al año.
- No abra más de un cajón lleno a la vez.
- La capacidad máxima es de 70Kg.

ELIMINACIÓN Y RECICLAJE

Los productos desgastados son potencialmente reciclables y no deben desecharse en la basura habitual. Ayúdenos a proteger el medio ambiente y a preservar los recursos naturales. Deshágase del aparato de manera ecológica. No lo tire con la basura doméstica. Sus componentes de plástico y de metal se pueden separar y reciclar. Lleve este aparato a un centro de reciclado homologado (punto verde).

La gasolina, aceites usados, mezclas de aceite/gasolina así como los objetos manchados con gasolina (ej.: trapos) no deben tirarse a la basura habitual, el desagüe, la tierra, los ríos, lago o el mar. Los objetos manchados con aceite deben desecharse de manera conforme a la reglamentación local: llévelos a un centro de reciclaje.

Los materiales utilizados en el embalaje de la máquina son reciclables: por favor, tírelos en el contenedor adecuado.

GARANTÍA

GREENCUT garantiza todos los productos GREENCUT por un periodo de 2 años (válido para Europa). La garantía está sujeta a la fecha de compra teniendo en cuenta la intención de uso del producto.

Como condición sujeta a la garantía, se debe presentar el recibo original indicando la fecha de compra y su descripción así como la herramienta defectuosa.

La garantía no cubre el desgaste por uso normal, especialmente en cuchillas, elementos de fijación de las cuchillas, turbinas, fuentes de iluminación, correas del ventilador y de transmisión, impulsores, filtros del aire, bujías y daños causados por un uso inapropiado, especialmente por el incumplimiento de las instrucciones de operación y mantenimiento.

En el caso de que se hayan realizado reparaciones o modificaciones por parte del consumidor u otro que no sea con los recambios originales de GREENCUT, la garantía se anulará.

En caso de una reclamación de garantía justificada, estamos autorizados, según nuestro criterio, a reparar o cambiar la herramienta defectuosa de manera gratuita. Otras reclamaciones que sobrepasen esta garantía, no serán válidas.

INDEX

INTRODUCTION	10
RÈGLES ET PRÉCAUTIONS DE SÉCURITÉ	10
ICONES D'AVERTISSEMENT	11
DESCRIPTION DU PRODUIT	11
CONTENU DE LA BOÎTE	12
MONTAGE	13
ÉLIMINATION ET RECYCLAGE	16
GARANTIE	16

INTRODUCTION

Merci d'avoir choisi ce produit GREENCUT. Nous sommes confiants que vous apprécierez sa qualité et répondrez à vos besoins pour une longue période de temps. N'oubliez pas que vous pouvez contacter notre Service Technique Officiel pour des questions concernant le montage, l'utilisation, l'entretien, l'identification et le dépannage, ainsi que pour l'achat de pièces de rechange et/ou d'accessoires.



ATTENTION : Veuillez lire attentivement ce manuel avant d'utiliser le produit. Le non-respect du mode d'emploi et des avertissements de sécurité peut entraîner des dommages à l'utilisateur et/ou au produit lui-même. Le fabricant n'est pas responsable des accidents et des dommages à l'utilisateur, aux tiers et aux objets résultant de l'ignorance du contenu de ce manuel.

Ce produit n'est pas destiné à un usage professionnel.

Conservez ce manuel d'instructions pour référence ultérieure. Si vous vendez ce produit, n'oubliez pas de remettre ce manuel au nouveau propriétaire.

RÈGLES ET PRÉCAUTIONS DE SÉCURITÉ

Les symboles et les mots indicateurs suivants ainsi que leur signification ont pour but d'expliquer les dangers et les informations relatives à ce produit.

SYMBOLE	MOT	SIGNIFICATION
	ATTENTION	Indique une situation dangereuse à laquelle une attention particulière doit être portée pour éviter tout type de blessure et / ou d'endommagement de la machine.
	NOTE	Indique des informations utiles qui peuvent faciliter le travail.



ATTENTION: Lire et comprendre tous les avertissements et instructions de sécurité avant d'utiliser ce produit. Le non-respect de cette consigne peut entraîner un choc électrique, un incendie et/ou des blessures graves.

Toutes les informations contenues dans ce manuel sont utiles pour votre propre sécurité et celle de votre environnement. Si vous avez des questions sur les informations contenues dans ce manuel, consultez un professionnel ou contactez le Service Technique Officiel. Les informations suivantes sur les dangers et les précautions comprennent les situations les plus probables pouvant survenir lors de l'utilisation de cette machine. Consultez toute la documentation, l'emballage et les étiquettes des produits avant de l'utiliser. Si vous rencontrez une situation non décrite dans ce manuel, faites preuve de bon sens pour utiliser la machine de manière aussi sûre que possible et, si vous voyez un danger, n'utilisez pas la machine.

UTILISATEURS

- Ce produit est destiné à être manipulé uniquement par des utilisateurs d'âge légal qui ont lu et compris ces instructions. Ce produit ne doit pas être utilisé par des personnes de moins de 18 ans, qui manquent d'expérience ou de connaissances, ou qui ont des capacités physiques ou mentales réduites.

SÉCURITÉ PERSONNELLE

- Ne pas utiliser ce produit si l'un de ses composants est endommagé.
- Ne pas utiliser ce produit lorsque vous êtes fatigué ou sous l'influence de drogues, d'alcool ou de médicaments.
- Conserver le produit hors de portée des enfants.

SERVICE

- Faites vérifier périodiquement la machine par un technicien qualifié en n'utilisant que des pièces de rechange d'origine. En cas de doute, veuillez contacter le Service Technique Officiel.

ICONES D'AVERTISSEMENT

Les icônes sur les étiquettes d'avertissement qui apparaissent sur cette machine et / ou dans le manuel indiquent les informations nécessaires pour une utilisation en toute sécurité de cette machine.



Attention danger!



Débarrassez-vous de votre appareil de manière écologique. Ne le jetez pas dans les poubelles domestiques.



Lisez attentivement ce manuel avant de démarrer la machine.



Cet appareil est conforme aux normes CE.

DESCRIPTION DU PRODUIT







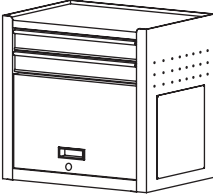

CARACTÉRISTIQUES TECHNIQUES

	SET OF TOOLS
Modèle	HEC107
Tiroirs	10: 17x24x4cm (x6) / 53x24x4cm / 53x24x8cm / 53x31x9cm (x2)
Capacité de stockage maximale	70 Kg
Poids	26,6 Kg



NOTE: GREENCUT se réserve le droit de modifier les caractéristiques techniques sans préavis.

CONTENU DE LA BOÎTE

NUMÉRO	PIECE	QUANTITÉ
1		1
2		1
3		4
4		4
5		4
6		4
7		4
8		2
9		1

- Retirer le produit et les accessoires de la boîte. Assurez-vous que tous les éléments sont présents.
- Inspecter le produit pour s'assurer qu'il n'a pas été brisé ou endommagé pendant le transport.
- Ne jetez pas le matériel d'emballage avant d'avoir soigneusement inspecté et utilisé le produit de façon satisfaisante.



ATTENTION : Si une pièce est manquante ou endommagée, veuillez contacter le service technique officiel. Ne pas utiliser ce produit sans remplacer la pièce. L'utilisation de ce produit avec des pièces endommagées ou manquantes peut causer des blessures graves à l'opérateur.

MONTAGE

RETRAIT DE LA BOÎTE

1. RETIRER LE PANNEAU LATÉRAL

Retirer les vis à l'aide d'un tournevis et retirer le panneau latéral.

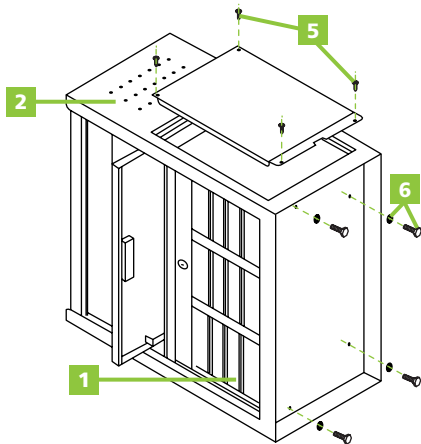

2. RETIRER LA CASSETTE

Placez l'armoire sur une surface plane et retirez lentement l'armoire de l'armoire.

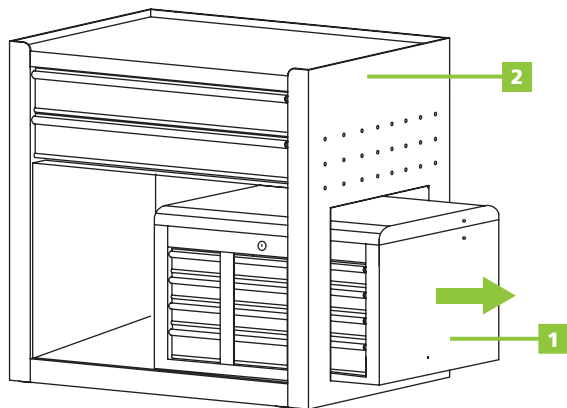

TIREURS

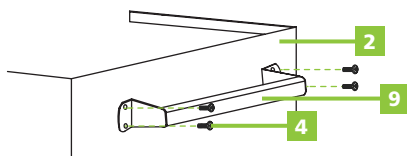
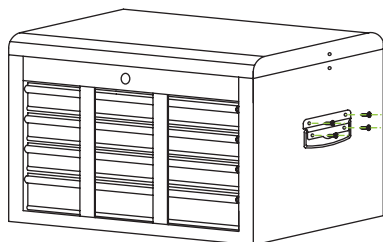

ROULETTES

Séparez légèrement le support de palier fendu du roulement sur l'arbre s'il est desserré. Poussez légèrement le support de palier fendu à l'aide d'une pince. Effectuez uniquement les réglages nécessaires jusqu'à ce que les roues s'engagent correctement.

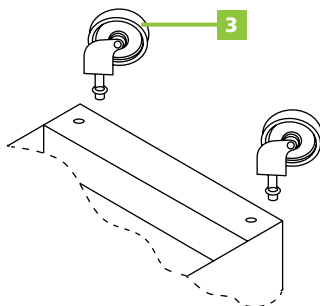

CROCHETS AMOVIBLES

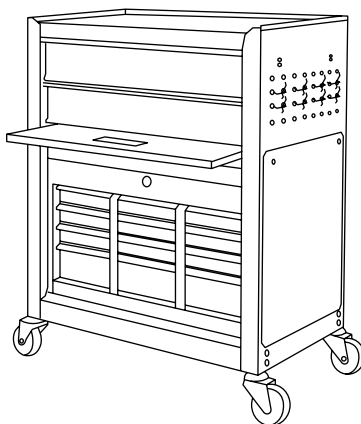
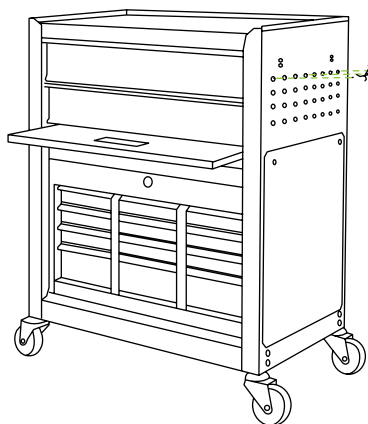

GLISSIÈRES DE TIROIR

Si les tiroirs doivent être retirés, veuillez suivre les instructions ci-dessous:

1. Tirez complètement le tiroir et repoussez-le d'une fraction de pouce.
2. Insérez un tournevis dans le trou du guide et poussez-le aussi loin que possible jusqu'à ce qu'il dégage la lance. Répétez l'opération de l'autre côté et retirez le tiroir.
3. Pour remonter le tiroir, tirez-le aussi loin que possible pour ajuster la lance (3/16" à 1/4") et poussez le tiroir dans le guide jusqu'à ce qu'il s'enclenche avec la lance.

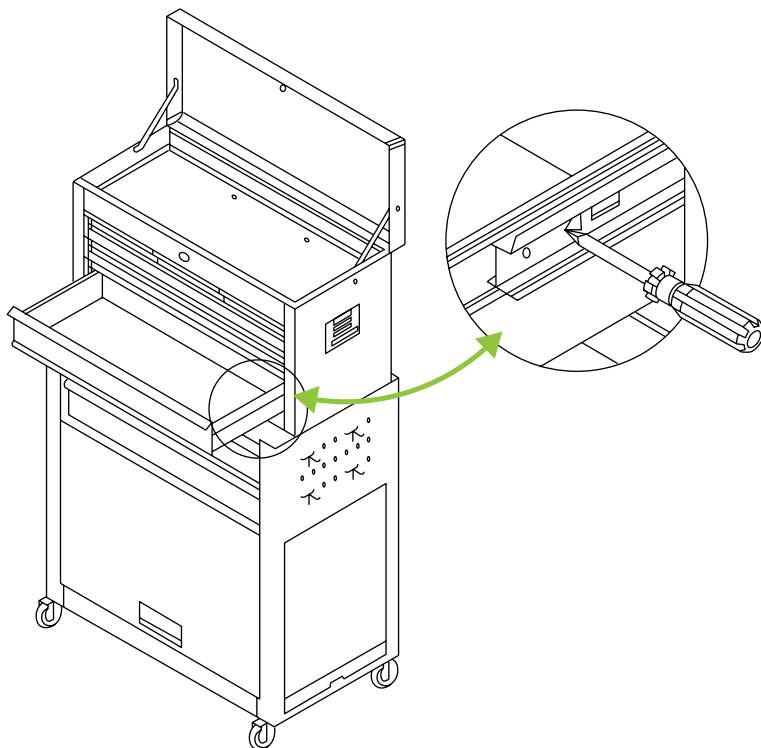

ATTENTION

- Lubrifier le haut et le bas des rails de guidage des tiroirs au moins deux fois par an.
- N'ouvrez pas plus d'un tiroir à la fois.
- La capacité maximale est de 70Kg.

ÉLIMINATION ET RECYCLAGE

Les produits usés sont potentiellement recyclables et ne doivent pas être jetés dans les déchets habituels. Aidez-nous à protéger l'environnement et à préserver les ressources naturelles. Éliminer l'appareil dans le respect de l'environnement. Ne le jetez pas avec les ordures ménagères. Ses composants en plastique et en métal peuvent être séparés et recyclés. Apportez cet appareil à un centre de recyclage agréé (point vert).

L'essence, les huiles usées, les mélanges d'huile/essence et les objets tachés d'essence (p. ex., chiffons) ne devraient pas être jetés dans les ordures, les eaux usées, la saleté, les rivières, les lacs ou la mer. Les articles tachés d'huile doivent être éliminés conformément à la réglementation locale : amenez-les dans un centre de recyclage.

Les matériaux utilisés dans l'emballage de la machine sont recyclables : veuillez les jeter dans le conteneur approprié.

GARANTIE

GREENCUT garantit tous les produits pour une période de 2 ans (pour toute l'Europe). La garantie est sujette à la date d'achat. Comme condition à la garantie, il est nécessaire de présenter le reçu original en indiquant la date d'achat et sa description et remettre l'outil défectueux.

La garantie ne couvre pas l'usure due à un usage normal, spécialement pour les lames, les éléments de fixation des lames, les turbines, les sources d'illumination, les courroies du ventilateur et de transmission, de promoteurs, les filtres à air, les bougies et les dommages causés par un usage inadéquat, spécialement dûs au non respect des instructions d'opération et d'entretien.

Dans le cas où des réparations ou des modifications aient été réalisées par le consommateur ou autrui avec des pièces de rechange non originales de GREENCUT, la garantie sera annulée.

Dans le cas d'une réclamation de garantie justifiée, nous pourrions soit réparer, soit changer l'outil défectueux, de manière gratuite. Toute autre réclamation non considérée dans la garantie ne sera pas valide.

INDICE

INTRODUZIONE	17
NORME E PRECAUZIONI DI SICUREZZA	17
ICONE DI AVVERTIMENTO	18
DESCRIZIONE DEL PRODOTTO	18
CONTENUTO DELLA SCATOLA	19
MONTAGGIO	20
SMALTIMENTO E RICICLAGGIO	23
GARANZIA	23

INTRODUZIONE

Grazie per aver scelto questo prodotto GREENCUT. Siamo certi che apprezzerete la sua qualità e che soddisferete le vostre esigenze per un lungo periodo di tempo. Ricorda che puoi contattare il nostro Servizio Tecnico Ufficiale per domande su montaggio, uso, manutenzione, identificazione e risoluzione dei problemi e per l'acquisto di ricambi e/o accessori.



ATTENZIONE: Leggere attentamente il presente manuale prima di utilizzare il prodotto. La mancata osservanza delle istruzioni per l'uso e delle avvertenze di sicurezza può causare danni all'utente e/o al prodotto stesso. Il produttore non è responsabile per incidenti e danni all'utente, a terzi e a oggetti derivanti dall'inosservanza del contenuto del presente manuale.

Questo prodotto non è destinato ad un uso professionale.

Conservare le presenti istruzioni per l'uso per riferimento futuro. Se vendete questo prodotto, ricordatevi di consegnare questo manuale al nuovo proprietario.

NORME E PRECAUZIONI DI SICUREZZA

I seguenti simboli e parole chiave e il loro significato hanno lo scopo di spiegare i pericoli e le informazioni relative a questo prodotto.

SIMBOLO	PAROLA	SIGNIFICATO
	ATTENZIONE	Indica una situazione pericolosa nella quale si deve prestare speciale attenzione per evitare qualsiasi tipo di danno e/o malfunzionamento dell'apparato.
	NOTA	Fornisce informazione utile che può agevolare il lavoro.



ATTENZIONE: Leggere e comprendere tutte le avvertenze e le istruzioni di sicurezza prima di utilizzare questo prodotto. La mancata osservanza di questa precauzione può provocare scosse elettriche, incendi e/o lesioni gravi.

Tutte le informazioni incluse in questo manuale sono rilevanti per la sua propria sicurezza e quella del suo ambiente. Se ha qualche dubbio sull'informazione inclusa in questo manuale, consulti un professionista o si metta in contatto con il Servizio Tecnico Ufficiale. Le seguenti informazioni sui pericoli e le precauzioni includono le situazioni più probabili che si possono causare attraverso l'utilizzo di questa macchina. Consulti tutti i documenti, imballaggio e le etichette del prodotto prima di utilizzarlo. Se si imbatte in una situazione non descritta in questo manuale utilizzi il buon senso per utilizzare la macchina nel modo più sicuro possibile e, se percepisce una situazione di pericolo, non utilizzi la macchina.

UTENTI

- Questa macchina è stata concepita per essere manipolata unicamente da utenti maggiorenni che abbiano letto e compreso queste istruzioni. Questo prodotto non può essere utilizzato da minori, da persone che non abbiano esperienza o conoscenza, o con capacità fisiche o psichiche ridotte.

SICUREZZA

- Non utilizzi questo prodotto se qualche componente è danneggiato.
- Non utilizzi questo prodotto quando è stanco o sotto l'effetto di droghe, alcool o medicinali.
- Conservi il prodotto fuori dalla portata dei bambini.

SERVIZIO

- Faccia controllare periodicamente la macchina da un tecnico qualificato usando solo pezzi di ricambio originali. Se ha qualsiasi dubbio, si metta in contatto con il Servizio Tecnico Ufficiale.

ICONE DI AVVERTIMENTO

Le icone sulle etichette di avvertenza che appaiono su questa macchina e/o nel manuale forniscono le informazioni necessarie per l'utilizzo sicuro di questa macchina.



Allerta di sicurezza.



Smaltisca il suo apparato in modo ecologico. Non lo getti nei contenitori della spazzatura domestica.



Legga attentamente le istruzioni prima di mettere in marcia la macchina.



Soddisfa le normative CE.

DESCRIZIONE DEL PRODOTTO







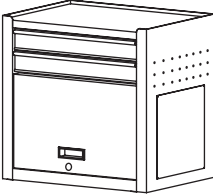

CARATTERISTICHE TECNICHE

CASSETTA DEGLI ATTREZZI

Modello	HEC107
Cajones	10: 17x24x4cm (x6) / 53x24x4cm / 53x24x8cm / 53x31x9cm (x2)
Massima capacità di stoccaggio	70 Kg
Peso	26,6 Kg

 **NOTA:** GREENCUT si riserva il diritto a modificare le caratteristiche tecniche senza nessun preavviso.

CONTENUTO DELLA SCATOLA

NUMERO	PEZZO	QUANTITÀ
1		1
2		1
3		4
4		4
5		4
6		4
7		4
8		2
9		1

- Rimuovere il prodotto e gli accessori dalla confezione. Assicurarsi che tutti gli elementi siano presenti.
- Ispezionare il prodotto per assicurarsi che non sia stato rotto o danneggiato durante il trasporto.
- Non gettare il materiale di imballaggio fino a quando non si è ispezionato attentamente e utilizzato in modo soddisfacente il prodotto.



ATTENZIONE: In caso di parti mancanti o danneggiate, contattare il Servizio Tecnico Ufficiale. Non utilizzare questo prodotto senza aver sostituito il componente. L'uso di questo prodotto con parti danneggiate o mancanti può causare gravi lesioni all'operatore.

MONTAGGIO

ESTRAZIONE DALLA SCATOLA

1. RIMUOVA IL PANNELLO LATERALE

Rimuova le viti con un cacciavite e rimuova il pannello laterale.

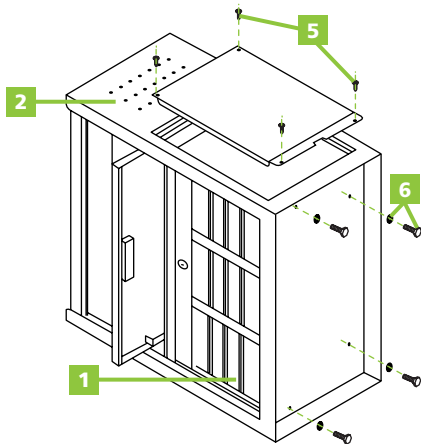

2. RIMUOVA LA CASSA

Disponga l'armadio su di una superficie livellata e rimuova la cassa lentamente dall'armadio.

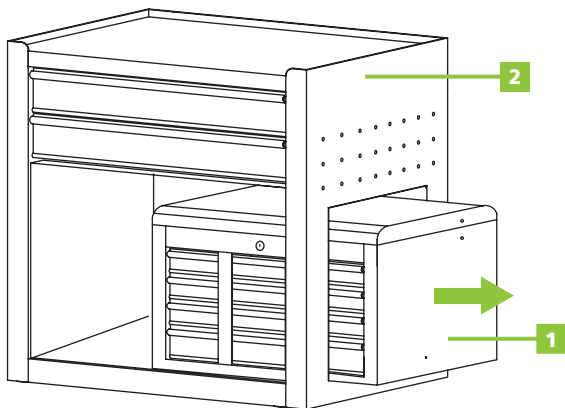

IMPUGNATURA

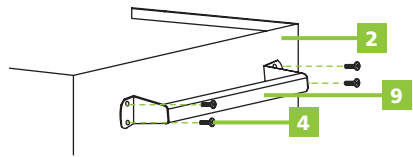
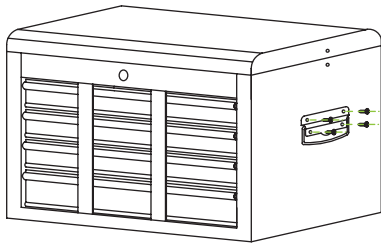

RUOTE

Separi leggermente il supporto diviso del cuscinetto sull'asse se rimane lento. Prema leggermente il supporto del cuscinetto con pinze. Effettui solo le regolazioni necessarie fino a che le ruote si inseriscano adeguatamente.

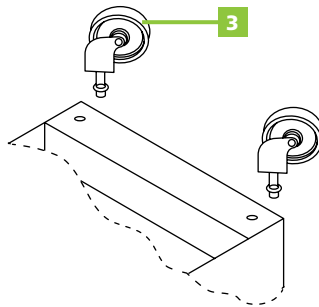

GANCI ESTRAIBILI

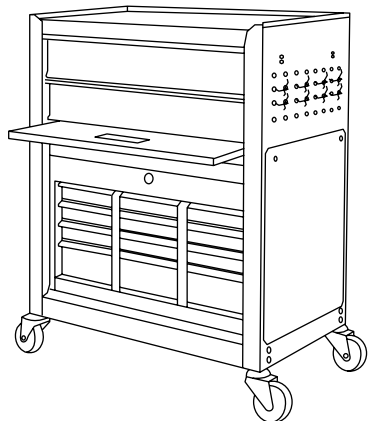
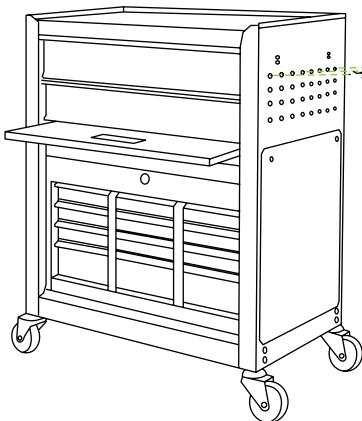

GUIDE DEL CASSETTO

Se è necessario estrarre i cassetti, per favore segua le seguenti istruzioni:

1. Tiri il cassetto completamente e dopo lo spinga di circa un pollice.
2. Inserisca un cacciavite nel foro della guida e lo spinga fino al massimo, fino a che si liberi la lancia. Ripeta l'operazione sull'altro lato e rimuova il cassetto.
3. Per montare nuovamente il cassetto, lo tiri fuori al massimo per inserire le lancia (3/16" a 1/4") e spinga il cassetto nelle guide fino a che il massimo si incastri con le lancia..

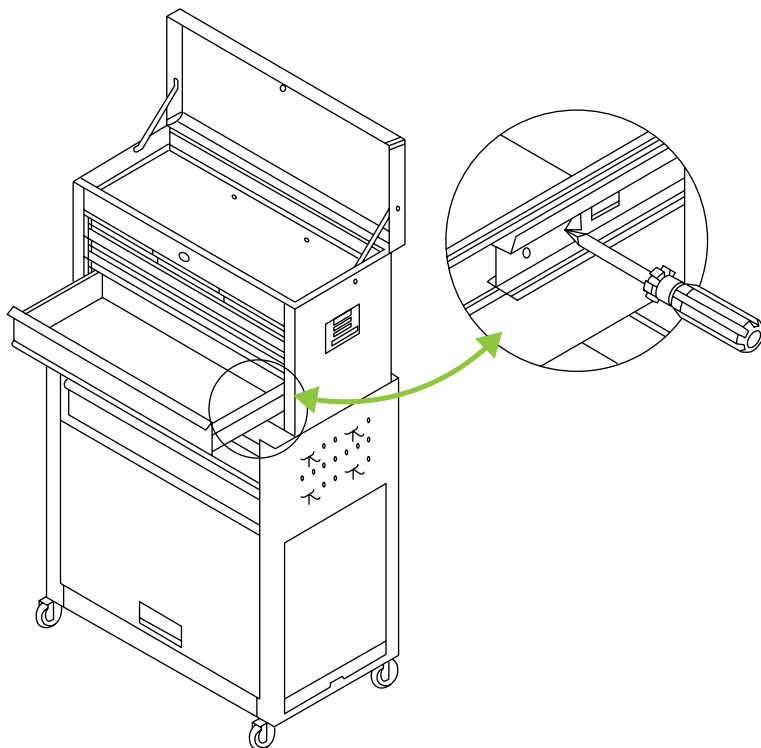

ATTENZIONE

- Lubrifici la parte superiore e inferiore dei canali delle guide del cassetto almeno due volte all'anno.
- Non apra più di un cassetto pieno nello stesso momento.
- La capacità massima è di 70Kg.

SMALTIMENTO E RICICLAGGIO

I prodotti usurati sono potenzialmente riciclabili e non devono essere gettati nella spazzatura abituale. Ci aiuti a proteggere l'ambiente e a preservare le risorse naturali.

Si sbarazzi dell'apparato in maniera ecologica. Non lo getti nei rifiuti domestici. I suoi componenti in plastica e di metallo possono essere separati e riciclati. Porti questo dispositivo in un centro di riciclaggio omologato (punto verde).

La benzina, olii utilizzati, miscele di olio/benzina, così come gli oggetti macchiati di benzina (ex: stracci) non devono essere gettati nella spazzatura abituale, nelle tuberie, nella terra, nei fiumi, nei laghi o nel mare. Gli oggetti macchiati con olio devono essere eliminati in modo conforme alle norme locali: lo porti presso un centro di riciclaggio.

I materiali utilizzati per l'imballaggio della macchina sono riciclabili: per favore, li depositi nel contenitore adeguato.

GARANZIA

GREENCUT garantisce tutti i prodotti per un periodo di 2 anni (valido per l'Europa). La garanzia è soggetta alla data di acquisto, tenendo in conto l'intenzione dell'uso del prodotto.

Come condizione di garanzia, si deve presentare la ricevuta originale indicando la data di acquisto e la sua descrizione così come lo strumento difettoso.

La garanzia non copre l'usura per utilizzo normale, specialmente delle lame, elementi di fissaggio delle lame, turbine, fonti di illuminazione, cinghie del ventilatore e di trasmissione, propulsori, filtri dell'aria, candele e danni causati da un uso inappropriato, specialmente per l'inosservanza delle istruzioni dell'operazione e della manutenzione.

Nel caso in cui si realizzino riparazioni o modifiche con pezzi di ricambio non originali GREENCUT da parte dell'utente o di altri, la garanzia verrà annullata.

Nel caso di un reclamo di garanzia giustificata, siamo autorizzati, secondo il nostro criterio, a riparare o cambiare lo strumento difettoso in modo gratuito. Altri reclami che non rispettano la garanzia, non saranno validi.

INDEX

INTRODUCTION	24
SAFETY RULES AND PRECAUTIONS	24
WARNING SYMBOLS	25
PRODUCT DESCRIPTION	25
BOX CONTENT	26
ASSEMBLY	27
RECYCLING AND DISPOSING	30
GUARANTEE	30

INTRODUCTION

Thank you for choosing this GREENCUT product. We are confident that you will appreciate its quality and meet your needs for a long period of time.

Remember that you can contact our Official Technical Service for questions about assembly, use, maintenance, identification and troubleshooting and for the purchase of spare parts and/or accessories.



ATTENTION: Please read this manual carefully before using the product. Failure to comply with the operating instructions and safety warnings may result in damage to the user and/or the product itself. The manufacturer is not responsible for accidents and damage to the user, third parties and objects resulting from ignoring the contents of this manual.

This product is not intended for professional use.

Keep this instruction manual for future reference. If you sell this product, remember to give this manual to the new owner.

SAFETY RULES AND PRECAUTIONS

The following symbols and signal words and their meanings are intended to explain the hazards and information related to this product.

SYMBOL	WORD	MEANING
	ATTENTION	It indicates a dangerous situation where you need to pay full attention to avoid any kind of personal injuries or damage to the device.
	NOTE	It indicates useful information which can facilitate your task.



ATTENTION: Read and understand all warnings and safety instructions before using this product. Failure to do so may result in electric shock, fire and/or serious injury.

All information included in this manual is relevant to your own safety and that of your environment. If you have any questions about the information included in this manual, consult a professional or contact the Authorised Service Centre. The following information on hazards and precautions includes the most probable situations that may arise during the use of this product. Consult all the documentation, packaging and product labels before using it. If you encounter a situation not described in this manual use common sense to use the machine as safely as possible and, if you see danger, do not use the product.

USERS

- This product has been designed to be manipulated only by users of legal age who have read and understood these instructions. This product can not be used by people under age, with a lack of experience or knowledge, or with reduced physical or mental abilities.

SAFETY

- Do not use this product if any of its components is damaged.
- Do not use this product when you are tired or under the influence of drugs, alcohol or medication.
- Store the product out of the reach of children.

SERVICE

- Have the machine checked periodically by a qualified technician using only original spare parts. Before any doubt, contact the Authorised Service Centre.

WARNING SYMBOLS

The warning symbols on labels in this machine and/or in the manual indicate the necessary information for the safe use of this machine.



Safety alert.



Dispose of your device in an environmentally friendly way. Do not throw into domestic rubbish containers.



Read this manual carefully before starting the machine.



This machine complies with the CE directives.







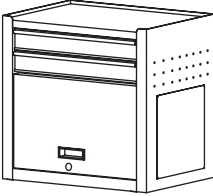

PRODUCT DESCRIPTION

TECHNICAL DATA

	TOOL SET
Model	HEC107
Drawers	10: 17x24x4cm (x6) / 53x24x4cm / 53x24x8cm / 53x31x9cm (x2)
Maximum storage capacity	70 Kg
Weight	26,6 Kg

 **NOTE:** Greencut reserves the right to modify technical data without prior notice.

BOX CONTENT

NUMBER	PIECE	QUANTITY
1		1
2		1
3		4
4		4
5		4
6		4
7		4
8		2
9		1

- Remove the product and accessories from the box. Make sure all items are present.
- Inspect the product to ensure that it has not been broken or damaged in transit.
- Do not discard the packaging material until you have carefully inspected and satisfactorily used the product.



ATTENTION: If any part is missing or damaged, please contact the Official Technical Service. Do not use this product without replacing the part. Using this product with damaged or missing parts can cause serious injury to the operator.

ASSEMBLY

BOX EXTRACTION

EN

1. REMOVE SIDE PANEL

Remove screws with a screwdriver and remove side panel.

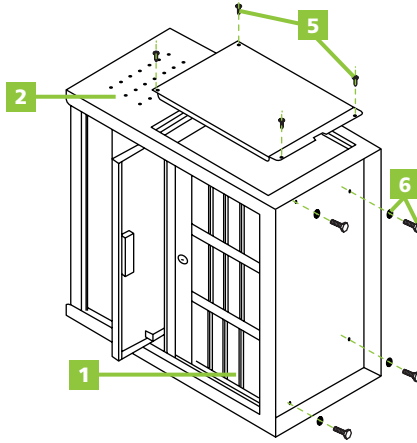

2. REMOVE CHEST

Place cabinet on a level surface. Slowly remove chest from the cabinet.

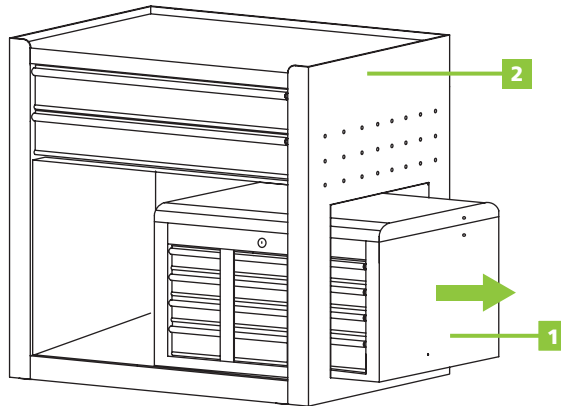

HANDLE

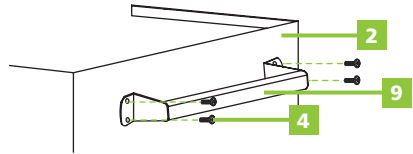
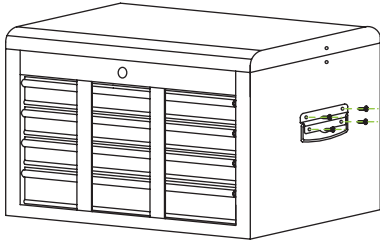

CASTER

Slightly spread apart split bearing on shaft if fit loose. Crimp split bearing slightly with pliers. Make only slight adjustments until caster fits properly.

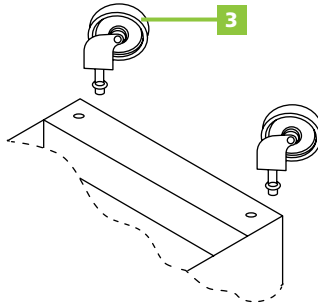

REMOVABLE HOOKS

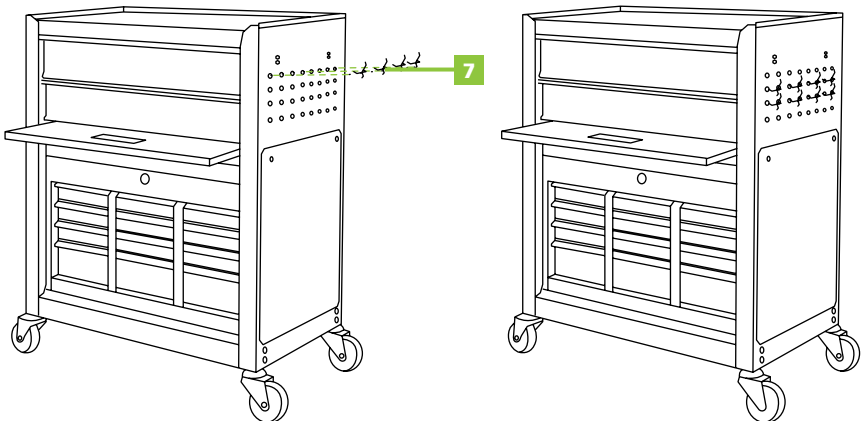

DRAWER SLIDES

If it becomes necessary to remove drawers, follow these drawer removal instructions:

1. Pull drawer all the way out, then push back a fraction of an inch.
2. Insert a screwdriver into slot in the slide and push in on the stop until it clears the lance. Repeat the procedure on the other slide and remove drawer.
3. To re-install drawer, pry stop far enough out to engage lances (3/16" to 1/4") and push drawer onto slide until stops engage lances..

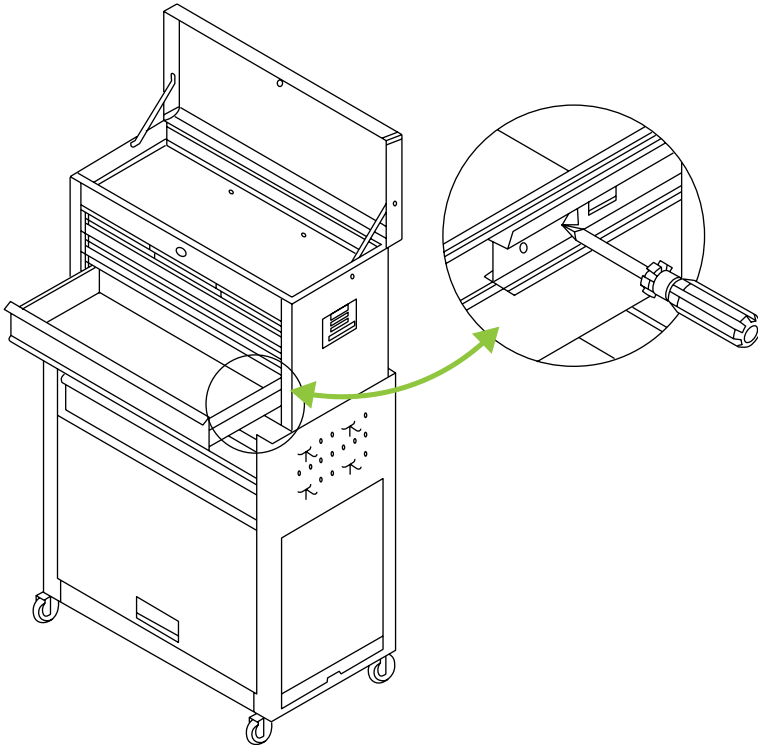

ATTENTION

- Lubricate the top and the bottom channels of the drawer slides at least twice a year.
- Do not open more than one loaded drawer at a time.
- The maximum loading capacity is 70 Kg.

RECYCLING AND DISPOSING

Worn products are potentially recyclable and should not be disposed of in the usual waste. Help us to protect the environment and preserve natural resources.

Dispose of the device in an environmentally friendly manner. Do not dispose of it with household waste. Its plastic and metal components can be separated and recycled. Take this appliance to an approved recycling centre (green point).

Gasoline, used oils, oil/gasoline blends and objects stained with gasoline (e.g., rags) should not be disposed of in regular trash, sewage, dirt, rivers, lakes or the sea. Oil-stained items should be disposed of in accordance with local regulations: take them to a recycling center.

The materials used in the packaging of the machine are recyclable: please dispose of them in the appropriate container.

GUARANTEE

GREENCUT guarantees all GREENCUT products for a period of 24 months (valid for Europe). The warranty is subject to the date of purchase taking into account the intended use of the product.

As a condition subject to warranty, the original receipt must be presented indicating the date of purchase and its description as well as the defective tool.

The warranty does not cover normal wear and tear, especially on blades, blade fasteners, turbines, light sources, fan and transmission belts, impellers, air filters, spark plugs and damage caused by improper use, especially non-compliance with operating and maintenance instructions.

In the event that repairs or modifications have been made by the consumer or other than with original GREENCUT spare parts, the warranty will be voided.

In the event of a justified warranty claim, we are entitled, at our discretion, to repair or replace the defective tool free of charge. Other claims beyond this warranty are not valid.

INHALT

EINLEITUNG	31
SICHERHEITSBESTIMMUNGEN UND VORSICHTSMAßNAHMEN	31
WARNSYMBOLS	32
WARENBESCHREIBUNG	32
BOX INHALT	33
MONTIEREN	34
ENTSORGUNG UND RECYCLING	37
GARANTIE	37

EINLEITUNG

Vielen Dank, dass Sie sich für dieses GREENCUT Produkt entschieden haben. Wir sind zuversichtlich, dass Sie die Qualität schätzen und Ihre Bedürfnisse über einen langen Zeitraum erfüllen werden. Denken Sie daran, dass Sie sich bei Fragen zur Montage, Verwendung, Wartung, Identifikation und Fehlersuche sowie zum Kauf von Ersatzteilen und/oder Zubehör an unseren Technischen Dienst wenden können.



ACHTUNG: Bitte lesen Sie diese Anleitung sorgfältig durch, bevor Sie das Produkt verwenden. Die Nichtbeachtung der Betriebsanleitung und der Sicherheitshinweise kann zu Schäden für den Benutzer und/oder das Produkt selbst führen. Der Hersteller haftet nicht für Unfälle und Schäden, die dem Benutzer, Dritten und Gegenständen durch Nichtbeachtung des Inhalts dieser Anleitung entstehen.

Dieses Produkt ist nicht für den professionellen Gebrauch bestimmt.

Bewahren Sie diese Bedienungsanleitung zum späteren Nachschlagen auf. Wenn Sie dieses Produkt verkaufen, denken Sie daran, dieses Handbuch dem neuen Besitzer zu übergeben.

SICHERHEITSBESTIMMUNGEN UND VORSICHTSMAßNAHMEN

Die folgenden Symbole und Signalwörter sollen die mit diesem Produkt verbundenen Gefahren und Informationen erklären.

SYMBOL	WORT	BEDEUTUNG
	ACHTUNG	Kennzeichnet eine gefährliche Situation, die besondere Aufmerksamkeit erfordert, um jegliche Art von Verletzungen und/oder Schäden an der Maschine zu vermeiden.
	NOTIZ	Zeigt nützliche Informationen an, die die Arbeit erleichtern können.



ACHTUNG: Lesen und verstehen Sie alle Warnungen und Sicherheitshinweise, bevor Sie dieses Produkt verwenden. Nichtbeachtung kann zu Stromschlag, Feuer und/oder schweren Verletzungen führen.

Alle Informationen in diesem Handbuch sind für Ihre eigene Sicherheit und die Ihrer Umgebung relevant. Wenn Sie Fragen zu den in diesem Handbuch enthaltenen Informationen haben, wenden Sie sich an einen Fachmann oder an den Technischen Dienst. Die folgenden Informationen über Gefahren und Vorsichtsmaßnahmen enthalten die wahrscheinlichsten Situationen, die während des Gebrauchs dieser Maschine auftreten können. Konsultieren Sie alle Produktdokumentationen, Verpackungen und Etiketten vor der Verwendung. Wenn Sie auf eine Situation stoßen, die nicht in diesem Handbuch beschrieben ist, verwenden Sie den gesunden Menschenverstand, um die Maschine so sicher wie möglich zu benutzen, und wenn Sie eine Gefahr sehen, benutzen Sie die Maschine nicht.

BENUTZER

- Dieses Produkt wurde für den Gebrauch durch volljährige Benutzer entwickelt, die diese Anleitung gelesen und verstanden haben. Dieses Produkt darf nicht von Personen unter 18 Jahren, mit mangelnder Erfahrung oder Kenntnis oder mit eingeschränkten körperlichen oder geistigen Fähigkeiten verwendet werden.

PERSONENSCHUTZ

- Verwenden Sie dieses Produkt nicht, wenn eine seiner Komponenten beschädigt ist.
- Verwenden Sie dieses Produkt nicht bei Müdigkeit oder unter dem Einfluss von Drogen, Alkohol oder Medikamenten.
- Lagern Sie das Produkt außerhalb der Reichweite von Kindern.

SERVICE

- Lassen Sie das Produkt regelmäßig von einem qualifizierten Techniker überprüfen und verwenden Sie nur Originalersatzteile. Bei Fragen wenden Sie sich bitte an den Technischen Dienst.

WARNSYMBOL

Die Symbole auf den Warnschildern dieses Systems und/oder in der Bedienungsanleitung weisen auf Informationen hin, die für den sicheren Betrieb dieses Systems erforderlich sind.



Achtung, Gefahr!



Entsorgen Sie Ihr Gerät umweltgerecht.
Nicht in Hausmülltonnen entsorgen.



Lesen Sie diese Anleitung sorgfältig durch, bevor Sie das Gerät in Betrieb nehmen.



Entspricht den CE-Richtlinien.

WARENBESCHREIBUNG







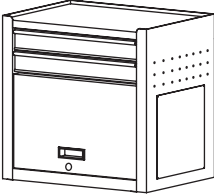

TECHNISCHE MERKMALE

	WERKZEUGSATZ
Modell	HEC107
Schubladen	10: 17x24x4cm (x6) / 53x24x4cm / 53x24x8cm / 53x31x9cm (x2)
Maximale Speicherkapazität	70 Kg
Gewicht	26,6 Kg



NOTIZ: GREENCUT behält sich das Recht vor, die technischen Daten ohne vorherige Ankündigung zu ändern.

BOX INHALT

NUMMER	TEIL	QUANTITÄT
1		1
2		1
3		4
4		4
5		4
6		4
7		4
8		2
9		1

- Nehmen Sie das Produkt und das Zubehör aus der Verpackung. Stellen Sie sicher, dass alle Artikel vorhanden sind.
- Überprüfen Sie das Produkt, um sicherzustellen, dass es während des Transports nicht gebrochen oder beschädigt wurde.
- Entsorgen Sie das Verpackungsmaterial erst, wenn Sie das Produkt sorgfältig geprüft und zufriedenstellend verwendet haben.



ACHTUNG: Sollten Teile fehlen oder beschädigt sein, wenden Sie sich bitte an den Technischen Dienst. Verwenden Sie dieses Produkt nicht ohne Austausch des Teils. Die Verwendung dieses Produkts mit beschädigten oder fehlenden Teilen kann zu schweren Verletzungen des Bedieners führen.

MONTIEREN

KASTENABNAHME

1. ENTFERNEN SIE DIE SEITENVERKLEIDUNG.

Entfernen Sie die Schrauben mit einem Schraubendreher und entfernen Sie die Seitenwand.

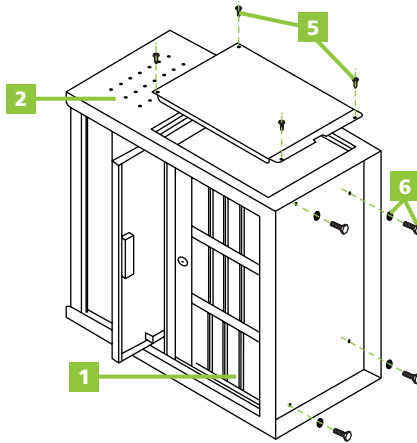

2. ENTFERNEN SIE DIE KASSETTE

Stellen Sie das Gehäuse auf eine ebene Fläche und nehmen Sie die Kassette langsam aus dem Gehäuse.

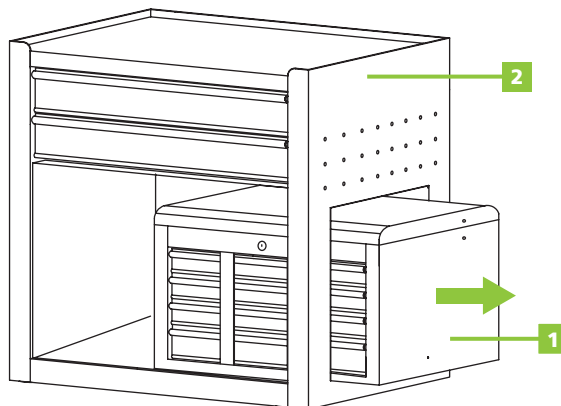

ABZIEHER

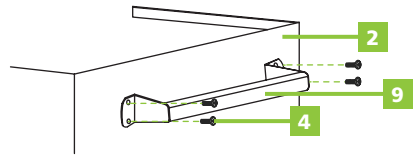
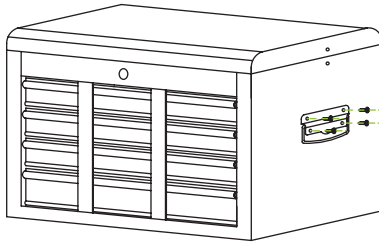

ROLLEN

Trennen Sie den geteilten Lagerträger leicht vom Lager auf der Welle, wenn er sich löst. Drücken Sie den geteilten Lagerträger mit einer Zange leicht an. Nehmen Sie nur die notwendigen Einstellungen vor, bis die Räder richtig sitzen.

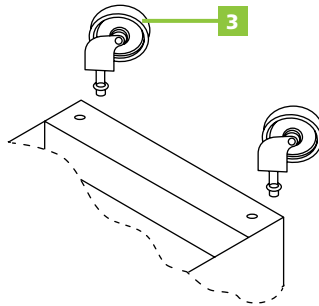

ABNEHMBARE HAKEN

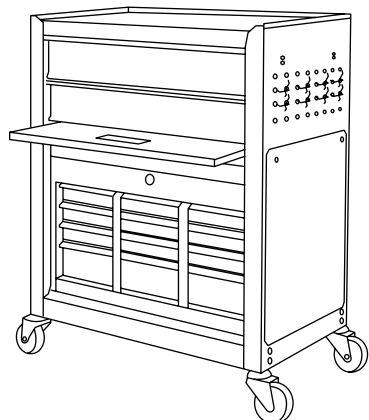
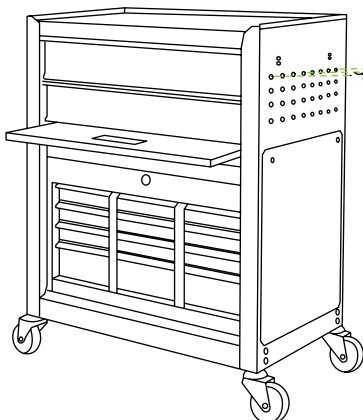

SCHUBLADENFÜHRUNGEN

Wenn es notwendig ist, die Schubladen auszubauen, befolgen Sie bitte die folgenden Anweisungen:

1. Ziehen Sie die Schublade ganz aus und drücken Sie sie dann einen Bruchteil eines Zoll zurück.
2. Stecken Sie einen Schraubendreher in das Loch in der Führung und drücken Sie ihn bis zum Anschlag, bis er die Lanze freigibt. Wiederholen Sie den Vorgang auf der anderen Seite und entnehmen Sie die Schublade.
3. Um die Schublade wieder zusammenzubauen, ziehen Sie die Schublade ganz heraus, um die Lanzen (3/16" bis 1/4") einzurasten, und drücken Sie die Schublade in die Führung, bis der Anschlag in die Lanzen eingreift.

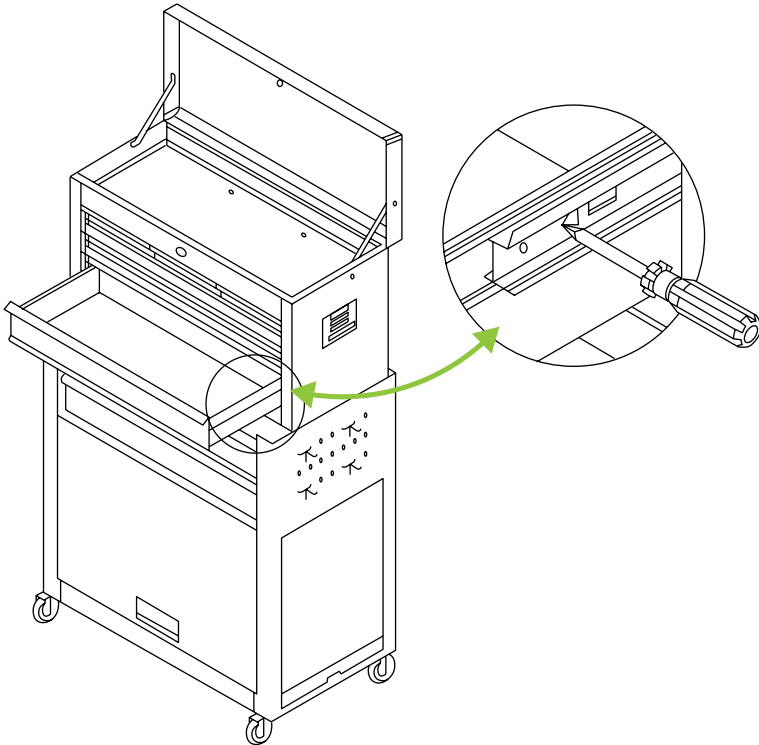

ACHTUNG

- Schmieren Sie die Ober- und Unterseite der Schubladenschienens mindestens zweimal im Jahr.
- Öffnen Sie nicht mehr als eine volle Schublade auf einmal.
- Die maximale Kapazität beträgt 70 kg.

ENTSORGUNG UND RECYCLING

Abgenutzte Produkte sind potentiell recycelbar und sollten nicht über den üblichen Abfall entsorgt werden. Helfen Sie uns, die Umwelt zu schützen und die natürlichen

Ressourcen zu schonen. Entsorgen Sie das Gerät umweltgerecht. Nicht im Hausmüll entsorgen. Seine Kunststoff- und Metallteile können getrennt und recycelt werden. Bringen Sie dieses Gerät zu einem zugelassenen Recyclingzentrum (grüner Punkt).

Benzin, Altöle, Öl/Benzin-Mischungen und mit Benzin befleckte Gegenstände (z.B. Lumpen) dürfen nicht in den normalen Müll, Abwasser, Schmutz, Flüsse, Seen oder das Meer entsorgt werden. Ölverschmutzte Gegenstände sind gemäß den örtlichen Vorschriften zu entsorgen: Bringen Sie sie zu einem Recyclingzentrum.

Die in der Verpackung der Maschine verwendeten Materialien sind recycelbar: Bitte entsorgen Sie sie in einem geeigneten Behälter.

GARANTIE

GREENCUT gewährt auf alle GREENCUT Produkte eine Garantie von 2 Jahren (gültig für Europa). Die Gewährleistung richtet sich nach dem Kaufdatum unter Berücksichtigung des Verwendungszwecks des Produkts.

Als Garantiebedingung muss der Originalbeleg mit Angabe des Kaufdatums und seiner Beschreibung sowie des defekten Werkzeugs vorgelegt werden.

Die Gewährleistung erstreckt sich nicht auf normalen Verschleiß, insbesondere an Schaufeln, Schaufelbefestigungen, Turbinen, Lichtquellen, Lüfter- und Antriebsriemen, Laufrädern, Luftfiltern, Zündkerzen und Schäden durch unsachgemäßen Gebrauch, insbesondere durch Nichtbeachtung der Betriebs- und Wartungsanleitung.

Bei Reparaturen oder Modifikationen durch den Verbraucher oder mit anderen als Original-GREENCUT-Ersatzteilen erlischt die Gewährleistung.

Im Falle eines berechtigten Gewährleistungsanspruchs sind wir berechtigt, das defekte Werkzeug nach unserer Wahl kostenlos zu reparieren oder zu ersetzen. Weitergehende Ansprüche sind ausgeschlossen.

GREENCUT[®]

www.greencut.es

Manual revisado en febrero de 2019