



Einhell

BLUE

BT-BD 501 Perceuse à colonne

Numéro article : 42.505.30

Caractéristiques :

- Poignées en caoutchouc de haute qualité (1)
- Hauteur de la table réglable en continu (2)
- Piètement stable avec socle (3)
- Ecran de protection rabattable (4)
- Mandrin à couronne dentée (5)
- Interrupteur de sécurité "coup de poing" (6)
- Bague graduée pour des profondeurs de perçage précises (6)
- Table de perçage inclinable et pivotante
- 9 plages de vitesse de rotation de 280 – 2.350 min⁻¹
- Tête de perçage sur roulement à billes

Données techniques :

- | | |
|--------------------------------|--|
| ■ Alimentation | 230 V ~ 50 Hz |
| ■ Puissance | 500 W S2 15 min |
| ■ Vitesse de rotation | 280 – 2.350 min ⁻¹ (9 plages) |
| ■ Inclinaison table de perçage | -45° à +45° |
| ■ Porte-mandrin | B16 |
| ■ Mandrin | Ø 3 -16 mm |
| ■ Portée | 115 mm |
| ■ Profondeur de perçage max. | 50 mm |
| ■ Poids net | 21,5 kg |
| ■ Poids brut | 22,4 kg |
| ■ Emballage | 510 x 380 x 260 mm |
| ■ Code EAN | 4006825 505030 |
| ■ Conditionnement | 1 pièce |

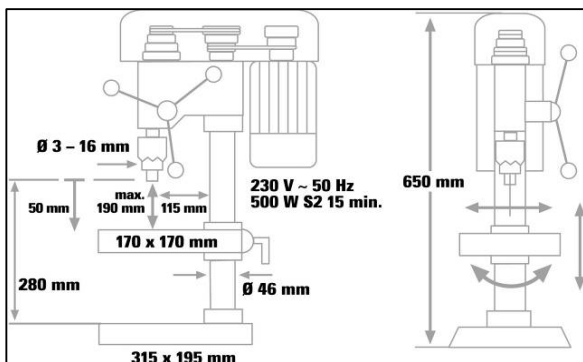

Accessoire spécial disponible :

Etou

Numéro article : 42.257.06
Code EAN : 4006825 421002