

Mode d'emploi

Flotteur interrupteur

50593, 50598, 50599, 50629, 50630



Illustration similaire, peut varier selon le modèle

Veuillez lire et respecter le mode d'emploi et les consignes de sécurité avant la mise en service.

Sous réserve de modifications techniques !

En raison du développement constant, les illustrations, les étapes de fonctionnement ainsi que les données techniques peuvent varier légèrement.



Les informations contenues dans ce document sont susceptibles d'être modifiées sans préavis. Aucune partie de ce document ne peut être copiée ou reproduite sous une autre forme sans autorisation écrite préalable. Tous droits réservés.

La société WilTec Wildanger Technik GmbH décline toute responsabilité en cas d'erreurs dans ce manuel d'utilisation ou dans les schémas de raccordement.

Bien que WilTec Wildanger Technik GmbH ait tout mis en œuvre pour que ce manuel d'utilisation soit complet, précis et à jour, une marge d'erreur peut néanmoins subsister.

Si vous trouviez une erreur ou si vous désiriez nous communiquer des suggestions quant aux améliorations à apporter, n'hésitez pas à nous contacter. Vos messages seront les bienvenus !

Pour tout renseignement, écrivez-nous à l'adresse électronique suivante :

service@wiltec.info

Ou bien utilisez le formulaire de contact qui figure dans le lien suivant :

<https://www.wiltec.de/contacts/>

La version actuelle de ce manuel d'utilisation est disponible dans plusieurs langues dans notre boutique en ligne. Cliquez sur le lien ci-dessous :

<https://www.wiltec.de/docsearch>

Pour un envoi par voie postale de vos réclamations, notre service après-vente se tient à votre disposition à l'adresse suivante :

WilTec Wildanger Technik GmbH
Königsbenden 12
52249 Eschweiler

Désirez-vous venir chercher la marchandise vous-même ? Veuillez vous rendre à l'adresse notée ci-dessous.

Afin de raccourcir le temps d'attente et pour un traitement rapide de votre demande, merci de nous faire part de votre commande à l'avance.

Pour le retour de votre marchandise en vue d'un échange, d'une réparation ou autre, veuillez utiliser également l'adresse suivante. **Attention !** Ne renvoyez jamais la marchandise sans l'accord préalable de notre SAV. Autrement, l'envoi sera refusé à la réception.

WilTec Wildanger Technik GmbH
Königsbenden 28
52249 Eschweiler

À votre écoute et joignable via :

E-mail: service@wiltec.info
Tel: +49 2403 977977-4 (équipe francophone)
Fax: +49 2403 55592-15

Introduction

Merci d'avoir opté pour ce produit de qualité. Afin de réduire tout risque de blessure, nous vous prions de toujours prendre quelques mesures de sécurité de base lors de l'utilisation de cet article. Veuillez lire attentivement ce manuel et vous assurer de l'avoir bien compris. Conservez ce mode d'emploi dans un lieu sûr.

Consignes de sécurité

ATTENTION :

- Ce flotteur doit absolument être installé par des personnes qualifiées. Des personnes qualifiées sont celles disposant d'une qualification pour faire un tel travail et habituées à monter, installer ou mettre en service de tels appareils.
- Pour garantir un fonctionnement sûr, l'appareil ne doit être mis en service qu'en suivant les informations et les avis mentionnés dans le guide d'utilisation. Respectez également, pour l'emploi, les prescriptions juridiques et de sécurité relatives à l'utilisation donnée (idem pour l'emploi d'accessoires).

ATTENTION :

- Faites un contrôle visuel de l'appareil avant chaque emploi. N'utilisez pas l'appareil si les équipements de sécurité sont endommagés ou usés. Ne mettez jamais les mesures de sécurité hors service.
- N'utilisez l'appareil que dans le but mentionné dans cette notice.
- Vous êtes responsable de la sécurité dans la zone de travail.
- Si le câble est endommagé, il ne faut pas être réparé.
- La tension de 230 V de c. a. mentionnée sur la plaque signalétique de l'appareil doit correspondre à la tension existante du réseau.
- Assurez-vous que les raccords électriques sont protégés des inondations et de l'humidité.
- Débranchez l'appareil avant tout entretien.
- Vous êtes responsable du respect des conditions d'installation et de sécurité valables dans votre pays. Consultez éventuellement un électricien.
- Vous devez prévenir à tout dommage relevant d'une inondation des pièces à cause d'un mal fonctionnement du flotteur, en installant p. ex. un signal d'alarme ou une pompe de réserve.

AVERTISSEMENT :

Lisez toutes les consignes de sécurité. Toute négligence ou tout non-respect des consignes de sécurité peut causer des risques de choc électrique, d'incendie ou d'autres blessures graves. Conservez bien toute la description de ces mesures de sécurité pour l'avenir.

Résistance

- La température maximale du liquide ne doit pas dépasser +50 °C en fonctionnement continu.
- L'utilisation dans des liquides facilement inflammables (essence) et inflammables n'est pas autorisée.
- L'interrupteur flotteur est utilisé pour surveiller le niveau de divers liquides qui n'attaquent pas les matériaux utilisés. Toute utilisation allant au-delà est considérée comme non conforme.
- L'interrupteur flotteur ne doit pas être utilisé comme seul moyen d'éviter des conditions dangereuses sur les machines et les installations.
- Les machines et les installations doivent être conçues de manière à ce que des états défectueux ne puissent pas conduire à une situation dangereuse pour le personnel d'exploitation.

Description du fonctionnement

L'interrupteur flotteur fonctionne selon le principe de la flottabilité. Un flotteur creux est soulevé par le liquide ascendant jusqu'à ce qu'un processus de commutation soit déclenché à un angle de 50° par rapport à l'horizontale. L'interrupteur se compose d'un flotteur en plastique avec un micro-interrupteur électromécanique étanche et dépendant de la position. Le flotteur est équipé d'un câble de différentes longueurs.

Montage

L'interrupteur peut être fixé sur le côté au moyen d'une connexion à vis ou, si les conteneurs sont ouverts, par le haut. Le point de commutation est déterminé par le poids.

Application

Le flotteur convient pour surveiller le niveau de presque tous les liquides qui n'attaquent pas son matériau, quel que soit son degré de saleté.

Données techniques

Numéro d'article	50593	50598	50599	50629	50630
Tension (V)	230				
Fréquence (Hz)	50				
Puissance de commutation max. (A)	16				
Fluctuation de tension max. (%)	±10				
Angle de commutation (°)	±50				
Plage de température (°C)	0–50				
Classe de protection	IP68				
Coupe transversale du câble (mm ²)	3 × 0,5				
Longueur du câble (m)	10	5	10	5	2

Raccord électrique

Le branchement électrique se fait à une prise de courant avec terres usuelles 230 V ~ 50 Hz. Protection par un fusible d'au moins 16 A.



Nettoyage

Le flotteur et le câble doivent **seulement** être nettoyés de l'extérieur avec des produits d'entretien doux, tout comme un chiffon humide et de l'eau savonneuse. Des dommages causés par l'emploi de produits de nettoyage trop agressifs ne seront pas couverts par la garantie.

Instructions d'entretien

Le flotteur n'a pratiquement pas besoin d'entretien. Cependant pour obtenir une plus longue durée de vie de votre appareil, nous vous conseillons un contrôle et un nettoyage régulier.

Attention ! Avant chaque travail d'entretien, ne laissez pas le flotteur sous tension et débranchez-le.



AVERTISSEMENT

- Cet interrupteur flotteur ne doit être installé que par des personnes qualifiées.
- Aucune réparation ne doit être faite sur l'interrupteur.
- Les câbles non reliés doivent être isolés.
- Les raccords de câble ne doivent pas tremper dans l'eau.
- La pompe raccordée doit être reliée à la terre.

Dimensions

Variante 1

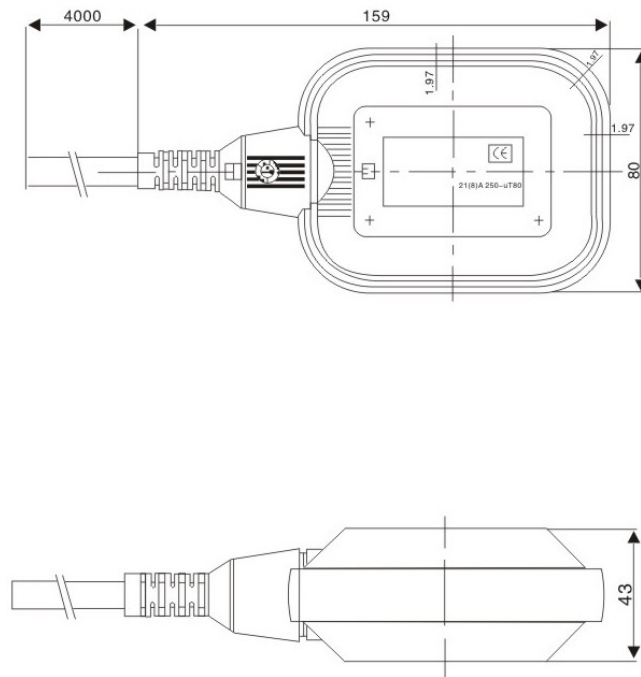

Variante 2

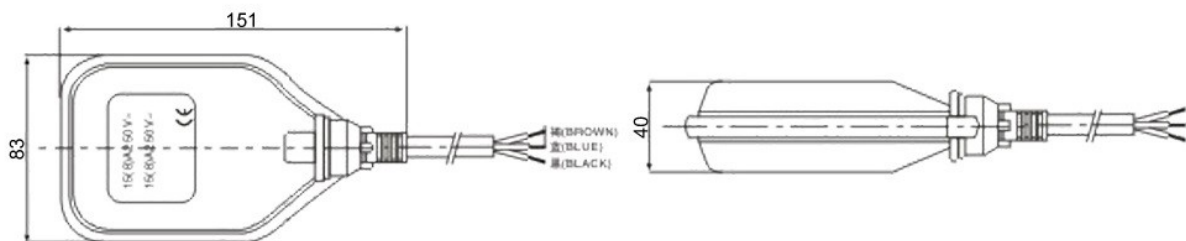

Fixation du poids de balance (Ill. 1)

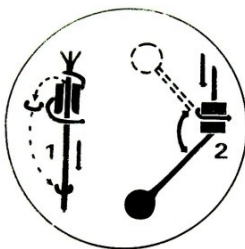

Illustration 1

Introduisez le câble par la grande ouverture dans le poids de balance et tirez-le selon le niveau voulu de mise en marche (niveau d'eau).

Raccord du câble pour remplissage automatique (Ill. 2, 3, 4)

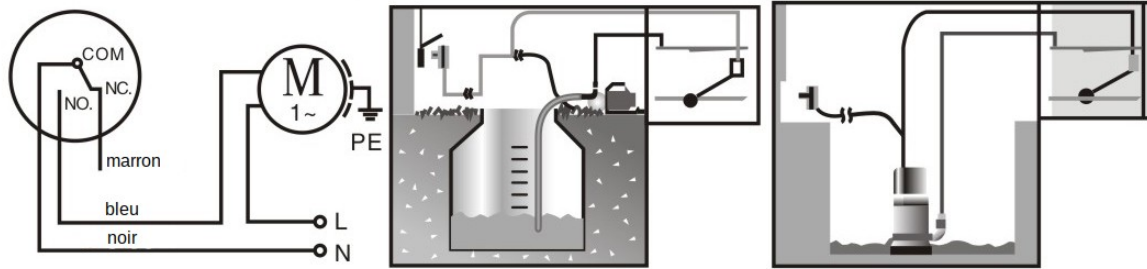

Illustration 2

Illustration 3

Illustration 4

- Reliez le « bleu » avec la pompe, le « noir » avec le neutre ; le « marron », ne servant pas, doit être isolé.
- Dès que le niveau d'eau baisse au-dessous du niveau minimal, l'interrupteur met la pompe en marche. Quand le réservoir est plein, l'interrupteur arrête la pompe. La hauteur du contrôle automatique du niveau d'eau est réglé comme sur l'ill. 3.

Pompage automatique et protection contre le fonctionnement à sec (Ill. 5, 6, 7)

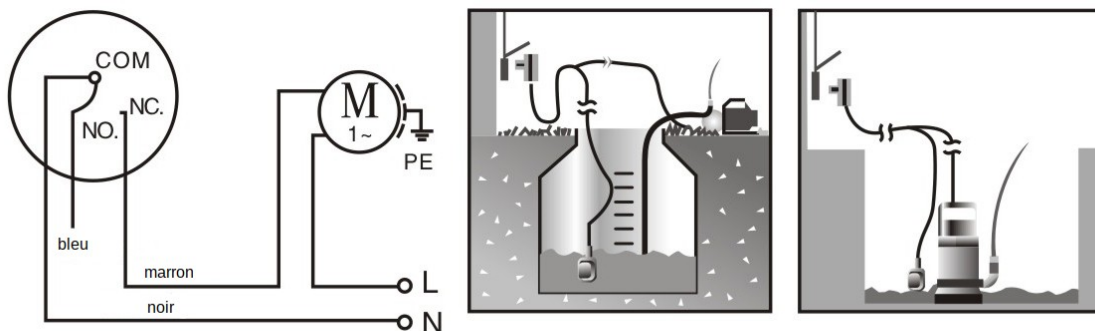

Illustration 5

Illustration 6

Illustration 7

- Reliez le « marron » avec la pompe, le « noir » avec neutre ; le « bleu », ne servant pas, doit être isolé.
- Après que l'eau a atteint la hauteur maximale donnée, l'interrupteur met la pompe en marche quand le niveau d'eau descend au-dessous du niveau minimum, il arrête la pompe et la protège contre un fonctionnement à sec.

Remplissage automatique et pompage à vide (Abb. 8)

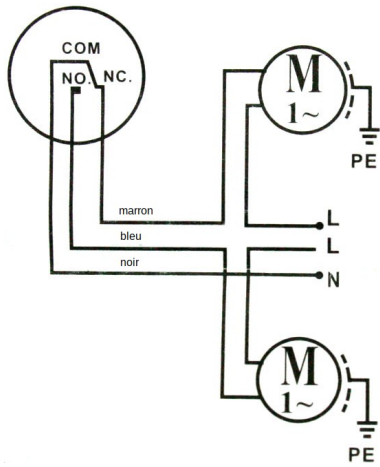

Ce circuit rend possible un remplissage et une vidange automatique avec deux pompes.

Illustration 8

Réglementations relatives à la gestion des déchets

Les directives européennes concernant l'élimination des déchets d'équipements électriques et électroniques (DEEE, 2012/19/UE) ont été mises en œuvre par la loi se relatant aux appareils électroniques.

Tous les appareils de la marque WilTec concernés par la DEEE sont munis du symbole d'une poubelle barrée. Ce symbole signifie que l'appareil ne doit pas être jeté avec les ordures ménagères.

La société WilTec Wildanger Technik GmbH est inscrite au registre allemand EAR sous le numéro d'enregistrement de la directive européenne DEEE comme suit : DE45283704.

Mise au rebut des appareils électriques et électroniques usagés (applicable dans les pays de l'Union européenne et dans les autres pays européens ayant un système de collecte séparée pour ces appareils).

Le symbole figurant sur le produit ou son emballage indique que ce produit ne doit pas être traité comme un déchet ménager normal, mais doit être remis à un point de collecte pour le recyclage des équipements électriques et électroniques.

En contribuant à l'élimination appropriée de ce produit, vous protégez votre environnement et la santé humaine. Une gestion de déchets incorrecte aura des conséquences négatives sur l'environnement et la santé.



Le recyclage des matériaux contribue à réduire la consommation de matières premières et à conserver les ressources naturelles.

Pour plus d'informations sur le recyclage de ce produit, contactez l'autorité locale, le service municipal d'élimination des déchets ou le magasin où vous avez acheté le produit.

Adresse :
WilTec Wildanger Technik GmbH
Königsbenden 12 / 28
D-52249 Eschweiler

Avis important :

Toute reproduction et toute utilisation à des fins commerciales, même partielle de ce mode d'emploi, ne sont autorisées qu'avec l'accord préalable de la société WilTec Wildanger Technik GmbH.