

## Mode d'emploi

### Filtre à pression série CPF

50105, 50123, 50977-50980, 50121, 51042-51044



Illustrations similaires, peuvent varier selon le modèle

Veillez lire et respecter le mode d'emploi et les consignes de sécurité avant la mise en service.

Sous réserve de modifications techniques !

En raison du développement constant, les illustrations, les étapes de fonctionnement ainsi que les données techniques peuvent varier légèrement.



Les informations contenues dans ce document sont susceptibles d'être modifiées sans préavis. Aucune partie de ce document ne peut être copiée ou reproduite sous une autre forme sans autorisation écrite préalable. Tous droits réservés.

La société WilTec Wildanger Technik GmbH décline toute responsabilité en cas d'erreurs dans ce manuel d'utilisation ou dans les schémas de raccordement.

Bien que WilTec Wildanger Technik GmbH ait tout mis en œuvre pour que ce manuel d'utilisation soit complet, précis et à jour, une marge d'erreur peut néanmoins subsister.

Si vous trouviez une erreur ou si vous désiriez nous communiquer des suggestions quant aux améliorations à apporter, n'hésitez pas à nous contacter. Vos messages seront les bienvenus !

Pour tout renseignement, écrivez-nous à l'adresse électronique suivante :

[service@wiltec.info](mailto:service@wiltec.info)

Ou bien utilisez le formulaire de contact qui figure dans le lien suivant :

<https://www.wiltec.de/contacts/>

La version actuelle de ce manuel d'utilisation est disponible dans plusieurs langues dans notre boutique en ligne. Cliquez sur le lien ci-dessous :

<https://www.wiltec.de/docsearch>

Pour un envoi par voie postale de vos réclamations, notre service après-vente se tient à votre disposition à l'adresse suivante :

WilTec Wildanger Technik GmbH  
Königsbenden 12  
52249 Eschweiler

Désirez-vous un enlèvement de la marchandise ? Veuillez vous rendre à l'adresse notée ci-dessous. Afin de raccourcir le temps d'attente et pour un traitement rapide de votre demande, merci de nous faire part de votre commande à l'avance.

Pour le retour de votre marchandise en vue d'un échange, d'une réparation ou autre, veuillez utiliser également l'adresse suivante. **Attention !** Ne renvoyez jamais la marchandise sans l'accord préalable de notre SAV. Autrement, l'envoi sera refusé à la réception.

WilTec Wildanger Technik GmbH  
Königsbenden 28  
52249 Eschweiler

À votre écoute et joignable via :

E-mail : [service@wiltec.info](mailto:service@wiltec.info)  
Tel : +49 2403 977977-4 (équipe francophone)  
Fax : +49 2403 55592-15

---

## Introduction

Merci d'avoir opté pour ce produit de qualité. Afin de réduire tout risque de blessure, nous vous prions de toujours prendre quelques mesures de sécurité de base lors de l'utilisation de cet article. Veuillez lire attentivement ce manuel et vous assurer de l'avoir bien compris. Conservez ce mode d'emploi dans un lieu sûr.



## Consignes de sécurité

### **ATTENTION :**

L'emploi de cet appareil est seulement autorisé avec un disjoncteur différentiel (GFCI) avec un courant nominal de jusqu'à 30 mA (selon VDE 0100 Partie 702 et 738) pour des eaux stagnantes, des bassins de jardin ou dans leur environnement.

L'appareil ne convient pas à une utilisation dans des piscines ou pataugeoires quelconques ou dans d'autres eaux dans lesquelles des personnes ou des animaux pourraient se trouver lors de la mise en marche.

Cet appareil n'est pas fait pour être utilisé par des personnes ayant des capacités physiques, sensorielles ou psychiques limitées (enfants inclus) ou par celles manquant d'expérience à moins qu'une personne responsable ne les surveille ou qu'elles ne reçoivent d'elle des instructions pour savoir comment se servir de l'appareil. Les enfants doivent être surveillés de façon à ce que l'on puisse être sûr qu'ils ne jouent pas avec cet appareil.

### **ATTENTION :**

- Faites un contrôle visuel de l'appareil avant chaque emploi. N'utilisez pas l'appareil si les équipements de sécurité sont endommagés ou usés. N'oubliez jamais de respecter les mesures de sécurité.
- N'utilisez l'appareil que dans le but mentionné dans cette notice.
- Vous êtes responsable de la sécurité dans le domaine du travail.
- Si le câble ou la prise devaient être endommagés, ne les réparez pas, mais échangez-les contre des neufs et faites faire le travail de remplacement par du personnel qualifié.
- La tension de 230 V c. a. mentionnée sur la plaque signalétique de l'appareil doit correspondre à la tension existante du réseau.
- Ne soulevez, transportez ou fixez jamais l'appareil par son câble.
- Assurez-vous que les raccords électriques sont protégés de l'humidité et d'inondations.
- Débranchez l'appareil avant tout travail d'entretien.
- Vous êtes responsable du respect des prescriptions concernant l'installation et la sécurité relatives à l'endroit où vous mettez l'appareil en marche. Consultez éventuellement un électricien.
- En cas de panne de l'appareil, les travaux de réparation ne doivent être effectués que par un électricien qualifié.
- L'appareil ne doit jamais marcher à sec ou fonctionner l'aspiration étant totalement bouchée. Pour tout dommage qui proviendrait d'une marche à sec de l'appareil, la garantie des vices cachés donnée par le fabricant ne peut plus être appliquée.
- L'appareil ne doit pas être utilisé pour le fonctionnement dans des piscines.
- L'appareil n'est pas fait pour être utilisé dans le domaine de l'eau alimentaire.
- L'appareil ne doit être installé qu'à l'extérieur de l'eau.
- L'appareil ne doit être installé qu'à une distance d'au moins 2 m du bassin.
- Assurez-vous que l'appareil ne peut en aucun cas tomber dans l'eau.
- N'exposez pas l'appareil directement aux rayons du soleil.
- L'appareil doit être fixé par des vis sur une surface horizontale convenant.
- Les embouts de tuyaux universels sont à raccourcir au besoin.
- Installez les tuyaux et les colliers de serrage.
- Bien que les rayons ultraviolets soient les moins énergétiques, donc les moins puissants des radiations ionisantes, ils peuvent cependant être dangereux pour l'homme ou d'autres organismes vivants. Même une radiation UV avec une plus grande longueur d'ondes peut détruire les liaisons chimiques de molécules organiques. C'est pourquoi il faut être prudent quand on l'utilise.
- N'utilisez le tube que si l'appareil est en parfait état et le boîtier non cassé.



### **ATTENTION :**

**Lisez toutes les mesures de sécurité.** Toute négligence ou tout non respect des mesures de sécurité peut causer des risques d'électrocution, d'incendie ou d'autres graves blessures. Veuillez bien conserver toute la description de ces mesures de sécurité pour l'avenir.

- La température de l'eau ne doit pas dépasser les 35 °C en fonctionnement continu.
- N'utilisez avec cet appareil ni liquides explosifs, gazeux, ou inflammables ou liquides comme carburants, liquides de nettoyage ou autres produits chimiques !

### **Raccord électrique**

Le branchement électrique se fait à une prise de courant avec terres usuelles 230 V ~ 50 Hz. Protection par un fusible de 10 A.

### **ATTENTION :**

- Le filtre UV doit être placé de façon telle que l'eau ne puisse l'atteindre. La distance le séparant du bord du bassin doit être de 2 m au moins. Ne faites pas marcher la lampe sous ou dans l'eau.
- Ne coupez pas le courant avant d'arrêter la circulation de l'eau.
- Placez le filtre UVC sur une surface droite et stable puisque, étant en verre quartz, le tube du filtre se brise facilement. Ne branchez pas l'appareil avant d'avoir installé complètement toutes les parties de l'appareil.
- Si le tube ou une partie supérieure du filtre UVC devait être endommagé, n'utilisez alors en aucun cas l'appareil.
- Le filtre UVC ne doit pas être utilisé si des personnes se trouvent dans l'eau.
- Assurez-vous que la tension électrique et la fréquence que vous utilisez correspondent à celles mentionnées sur le filtre.
- Les règles d'installation correspondant au pays respectif dans lequel l'appareil est employé doivent être respectées.
- Ne tirez pas sur le câble et ne le mettez pas en contact avec la chaleur, les produits gras ou des objets pointus.
- Assurez-vous que la partie supérieure ne soit soumise qu'à une pression max. de 0,3 bar.
- Si du gel s'annonce, veuillez retirer le filtre UV et ne plus l'employer.
- Ne soumettez pas le filtre aux rayons directs du soleil au cours de l'installation.
- La saleté influence de façon négative l'efficacité du verre à quartz ; c'est pourquoi nous vous recommandons de le nettoyer régulièrement.
- Afin d'assurer un fonctionnement effectif de l'appareil, le tube quartz UV devra être échangé toutes les 8000 heures d'utilisation.
- La lumière UV est dangereuse pour les yeux et pour la peau. Ne regardez donc pas directement la lumière et n'exposez pas votre peau à cette lumière.
- Si vous installez, entretenez ou réparez l'appareil, débranchez la lampe et la pompe.
- L'appareil doit être installé à l'horizontal, les pieds vers le bas. Pour des raisons de sécurité, il n'est pas permis d'installer l'appareil d'une autre façon ou dans une autre position.

### **Domaines d'utilisation/fonctionnement**

Cet appareil UVC permet d'obtenir des poissons sains et une eau propre et claire. L'eau est pompée par une pompe à l'intérieur de l'appareil et passe alors devant une lampe UV où elle est soumise à une radiation détruisant tous les microbes, germes ou algues dans l'eau. Ainsi, l'eau est clarifiée.

Pour obtenir un résultat optimal, l'appareil doit rester en mode de fonctionnement 24 heures sur 24 pendant la période où il n'est pas exposé au gel.



## Mise en service

Mettez la pompe en marche et attendez que l'appareil se soit rempli d'eau. Contrôlez les joints et veillez à leur étanchéité. Branchez l'appareil qui se met alors en marche.

## Données techniques





Modèle	Numéro d'article	Puis- sance (W)	Ten- sion (V)/fré- quence (Hz)	Convient pour les ... jusqu'à (ℓ)		Débit re- commandé max. (ℓ/h)	Entrée/sortie (mm)
				étangs avec poissons	étangs décora- tifs		
CPF-180	50123	11	230 / 50	3000	6000	9000	19/25/32/40
CPF-250	50105			5000	10000	10000	
CPF-280	51042			4000	8000	9000	19/25/32/38
CPF-380	51043			6000	12000	10000	
CPF-500	51044	10000		30000			
CPF-2500	50978	11		3000	6000	6000	19/25/33
CPF-5000	50976			4000	8000	9000	19/25/32/40
CPF-10000	50977			6000	12000	10000	
CPF-15000	50121	18		10000	30000		12000
CPF-20000	50979	36		20000	40000	32/38	
CPF-30000	50980	55		30000	60000	32/38	

## Sécurité

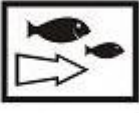

- Cet appareil produit une radiation dangereuse. Évitez tout contact avec la peau et avec les yeux.
- Si l'appareil est endommagé, il ne doit pas être utilisé.
- Si l'eau ne circule pas, l'appareil doit être débranché.
- En cas de gel, désinstallez l'appareil et rangez-le dans un endroit sec et à une température supérieure à 0°.

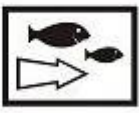
## Description

CPF-180/CPF-250

	Entrée de l'eau de la pompe dans le filtre
	Sortie de l'eau du filtre dans le bassin
	Sortie de nettoyage depuis le filtre à la canalisation ou au jardin.
	Fonction « Filtration »
	Fonction « Nettoyage »

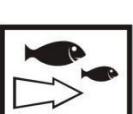
CPF-2500-5000-10000-15000-20000-30000

	Entrée de l'eau de la pompe dans le filtre
	Sortie de l'eau du filtre dans le bassin
	Sortie de nettoyage depuis le filtre à la canalisation ou au jardin.

Les filtres à pression WilTec sont un système de filtration idéal et pas du tout compliqué pour votre bassin de jardin. Les filtres présentent les avantages suivants par rapport aux systèmes de filtration courants :

- grande puissance de filtration
- filtration combinée mécanique et biologique (selon les modèles)
- matériaux filtre effectifs
- unité UVC intégrée et indicateur de degré de saleté
- reste étanche même à une haute pression
- refoulement de l'eau jusqu'à une hauteur de 3 m (selon la puissance de la pompe raccordée)
- installation et entretien facile du filtre

## Fonctions du filtre à pression WilTec

Le filtre à pression WilTec nettoie l'eau en 3 phases :

1. La première phase est **mécanique**. Les particules de saleté visibles sont éliminées grâce à 3 couches d'éponge filtre de grossier à fin.
2. La deuxième phase est **biologique**. À l'aide de ce qu'on appelle des boules biologiques, une colonisation de bio-organismes est stimulée. Ces micro-organismes éliminent les particules organiques de l'eau du bassin.
3. La troisième phase est un **traitement UVC de l'eau**. La lumière ultraviolette tue les algues et les germes. Résultat : une eau propre.

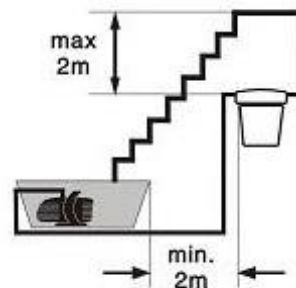

## Mise en service

- Le filtre à pression doit être installé à une distance d'au moins 2 m du bord du bassin. La sortie de l'eau revenant au bassin doit être placée au max. à 2 m au-dessus du couvercle du filtre (0,2 bar de pression d'eau !).
- Mettez d'abord la pompe en marche. La lampe UV ne doit être mise en marche que quand l'eau circule. N'utilisez pas l'appareil si la lampe est défectueuse ou si le raccord électrique s'avère défectueux. N'utilisez pas l'appareil si des personnes se trouvent dans l'eau.
- Le capteur de température dans le filtre UVC arrête la lampe automatiquement en cas de surchauffe. Après un temps de refroidissement, elle se remet en marche automatiquement.
- Les filtres à pression WilTec sont livrés complets avec les tapis filtre nécessaires. Nettoyez-les bien avec de l'eau du bassin avant de les employer pour la première fois. Les boules biologiques (selon le modèle) sont placées en bas du filtre, au-dessus on met la grille avec le tube de protection pour l'unité UVC. Encore au-dessus placez alors les plaques de mousse filtre en commençant par les plus fines et en terminant par les plus grossières. Mettez alors le couvercle et fermez-le avec l'étrier livré avec.
- Si le montage est bien fait le filtre reste étanche jusqu'à une pression de service de 0,5 bar. L'alimentation électrique doit être équipée d'un disjoncteur différentiel ne dépassant pas 30 mA.

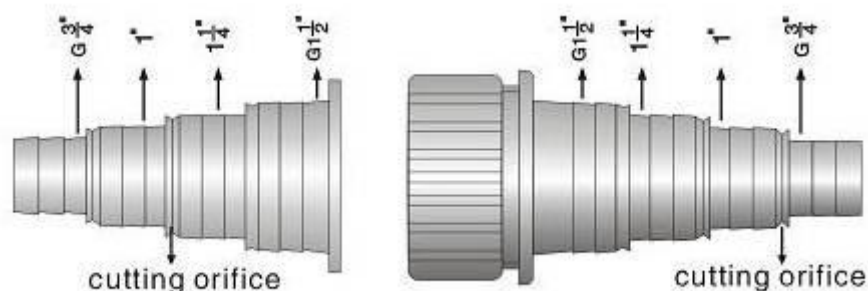

(cutting orifice = encoche de coupe pour raccourcir les embouts)

### *Installation des becs à cran/capuchon*

Poussez l'écrou raccord par-dessus le bec à cran noir, mettez un joint plat dans l'écrou et vissez-le sur les raccords d'entrée et de sortie de l'eau. Mettez le capuchon avec un joint à l'intérieur sur le raccord « Clean ».

### *Raccorder l'arrivée d'eau*

La pompe est raccordée au filtre sur le bec avec la flèche allant en direction du filtre. Prenez un diamètre de tuyau, qui soit le même que le diamètre de la sortie de la pompe. Sciez les crans de diamètre du bec dont vous n'avez pas besoin.

### *Raccordez la sortie de l'eau*

Le bec à cran avec la flèche allant dans le sens qui s'éloigne du filtre est la sortie de l'eau. Raccordez un tuyau convenant sur le cran du bec ayant le plus grand diamètre et sciez les diamètres dont vous n'avez pas besoin. Afin que les tuyaux ne se détachent pas, utilisez des colliers de serrage.

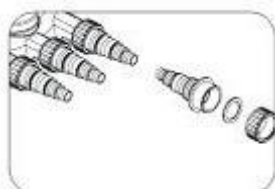

### *Raccordement pour un nettoyage*

Si vous voulez monter un tuyau de sortie au raccord de nettoyage (« Clean ») qui reste continuellement, dévissez le capuchon du raccord (« Clean »), montez alors le troisième bec à cran et un tuyau convenant. Pendant le fonctionnement du filtre le raccord de nettoyage (ou le tuyau de sortie monté dessus) doit toujours être fermé avec un bouchon ou capuchon possédant un joint plat pour son étanchéité pour sécurité, au cas où la fonction soit mise sur « Clean » involontairement.

### **Attention !**

**Ne mettez jamais l'appareil en marche sans que l'eau ne coule à travers et sans filtre pompe!**



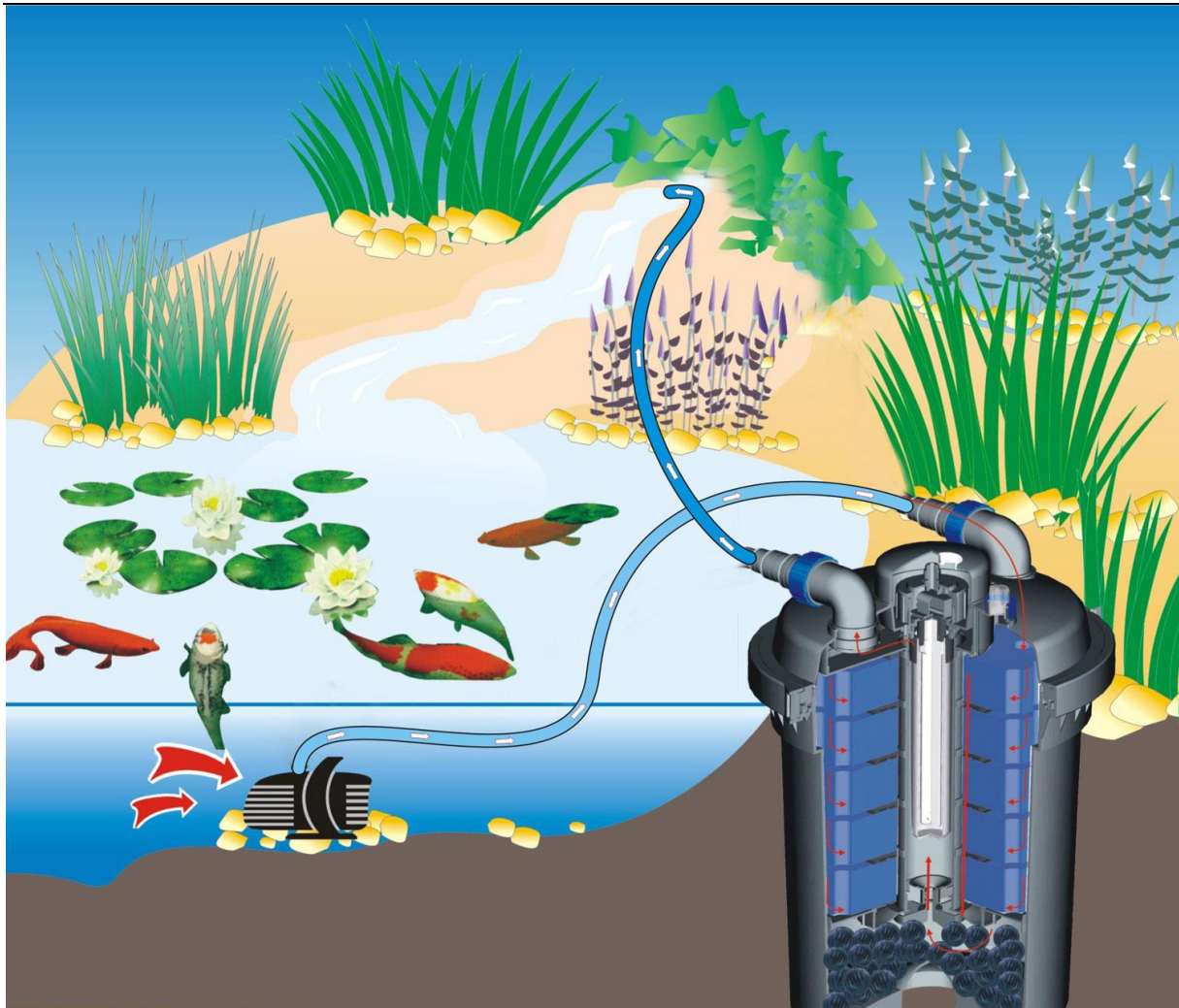

### Fonctionnement du filtre pression

Le filtre pression avec UV C intégré est un système filtre étanche pour un nettoyage biologique et mécanique de l'eau des bassins.

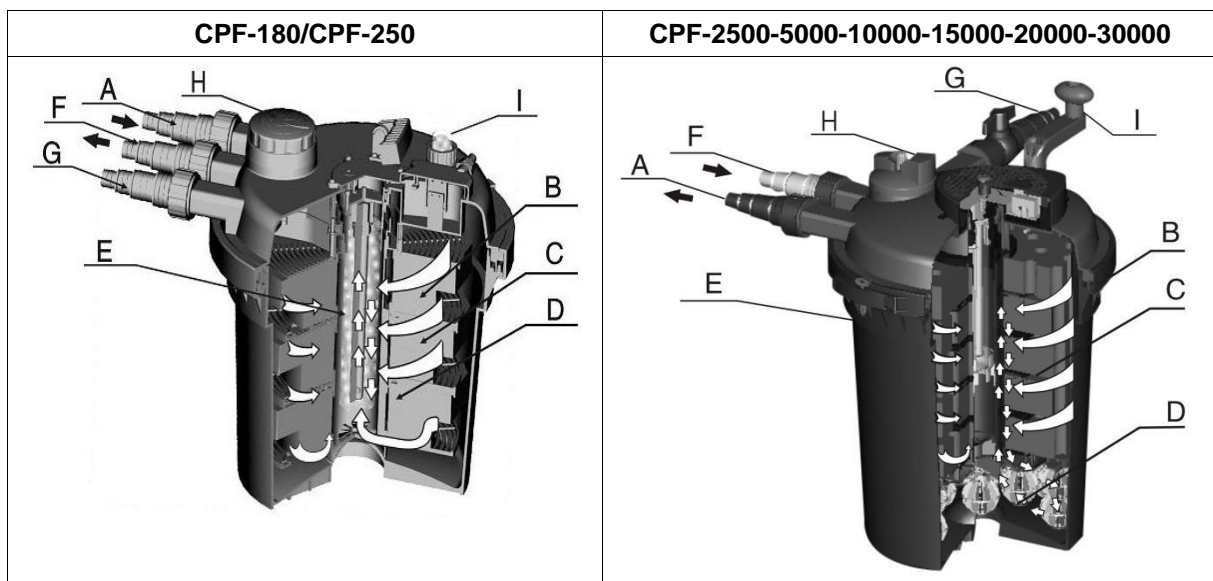

CPF-280/CPF-500

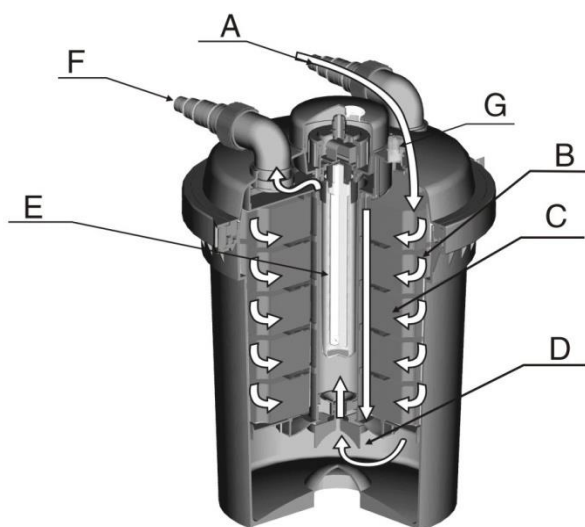

Pièce	Nom	Explication
A	Entrée de l'eau	Raccordez la pompe avec l'entrée de l'eau par un tuyau à pression.
B	Système de remous	L'eau pénètre les matériaux filtre biologiques par la force centrifuge ou force de pesanteur.
C	Filtre mécanique	Les particules sales sont retenues à la surface des éponges filtre avant que l'eau ne coule vers l'intérieur du filtre.
D	Nettoyage biologique	Des micro-organismes s'implantent sur les pores des éponges filtre. Les éponges filtre bleues et jaunes sont de grandeur et de densité différente, ce qui crée des zones où l'eau coule avec une rapidité différente. Dans les zones à haute vitesse de flux d'eau, on trouve surtout des micro-organismes, qui transforment l'ammonium en nitrate, dans les autres ce sont surtout des micro-organismes anaérobiques, qui réduisent le nitrate en azote.
E	Pré-nettoyage de l'eau de bassin	Quand l'eau sort du filtre, elle est exposée brièvement aux rayons de la lampe UV. Les germes, algues ou microbes sont alors détruits. L'eau circule en passant par le filtre de l'extérieur vers l'intérieur.
F	Sortie de l'eau avec indication du flux	L'eau filtrée sort et repasse dans le bassin.
G	Embout pour sortie de l'eau de nettoyage pendant l'entretien (CPF-180/CPF-250)	
	Indicateur de l'écoulement de l'eau (CPF-280/CPF-500)	
G	Embout pour sortie de l'eau de nettoyage pendant l'entretien (CPF-2500-5000-10000-15000-20000-30000)	
H	Interrupteur de fonction pour changer de la fonction « Filtration » à la fonction « Entretien du filtre »	
I	Indicateur de l'écoulement de l'eau (CPF-180/CPF-250)	Si les éponges sont trop sales, l'indicateur va changer de la couleur verte à la couleur jaune pour indiquer qu'il faut nettoyer les éponges.
	Fonction manivelle (CPF-2500-5000-10000-15000-20000-30000)	



## Nettoyage des éponges filtres avec la manivelle (pour CPF-2500-5000-10000-15000-20000-30000)

- Vous pouvez nettoyer l'éponge filtre en tournant la manivelle. La rotation force les particules de saleté hors des éponges filtres.
- Veuillez respecter les instructions de l'installation pour pouvoir garantir un nettoyage optimal de votre filtre et pour garantir une eau bien filtrée :
  - Le système filtre doit rester en marche 24 h sur 24.
  - La lampe UVC devrait être échangée toutes les 8000 heures de service afin d'obtenir une effectivité optimale. Le système filtre doit être nettoyé régulièrement.

## Comment raccorder la pompe ?

- Sur le couvercle du filtre, il y a 3 raccords, munis d'un embout pour tuyau :
  - Sur le premier embout on raccorde la pompe. Employez un diamètre de tuyau qui soit le même que le diamètre de la sortie de la pompe. Sciez alors les diamètres de l'embout qui ne sont pas nécessaires.
  - L'embout de tuyau qui se trouve au milieu est la sortie vers le bassin. Mettez sur le plus grand diamètre de l'embout un tuyau correspondant et sciez les diamètres non nécessaires. Afin d'éviter que les tuyaux ne se lâchent, utilisez des colliers de serrage.
- N'utilisez jamais le filtre avec unité UVC intégrée avec une pression d'eau supérieure à 0,2 bar ! La différence de hauteur entre le couvercle du filtre et le point d'écoulement sans pression de l'eau ne doit pas dépasser 2 m au max. La pompe ne doit pas dépasser une pression de 0,5 bar. N'utilisez le filtre qu'avec des tuyaux supportant une pression d'au moins 0,2 bar de la pompe.
- Veillez à ce que l'écoulement dans le bassin soit placé à un endroit propre. Si l'écoulement est bloqué cela peut amener à une augmentation de la pression. Cela mène alors à une non-étanchéité du filtre pouvant amener elle encore à un vidage complet du bassin. Quand le filtre est utilisé en mode « Filtration », veillez bien à ce que tous les joints soient bien montés pour éviter un vidage du bassin.
- Le bouchon d'étanchéité fonctionne comme mesure de sécurité au mode « Entretien ». Veillez toujours à ce que le filtre soit en mode « Filtration » tant que la pompe fonctionne. Le filtre ne doit être mis sur « Clean » ou « Entretien » que quand les éponges filtres sont nettoyées.
- Avant de mettre le filtre en marche, vérifiez que tous les tuyaux et joints soient placés correctement. Ne filtrez jamais avec d'autres liquides que de l'eau.
- En cas de gel rentrez le filtre. Ne l'exposez pas aux rayons directs du soleil.
- Après avoir placé le filtre à la bonne position et raccordé la pompe, l'unité UVC peut être branchée.

## Unité UVC

- Les filtres à pression WilTec sont livrés complets avec une unité UV C intégrée. Les lampes UVC ont une durée de vie de 8000 heures actives ; cela correspond à un emploi saisonnal de mars à novembre. Les lampes UVC peuvent être échangées facilement en dévissant les vis de la partie ronde du couvercle.
- Nous recommandons de remplacer la lampe UVC au début de chaque nouvelle saison de filtration.
- La lampe rend l'eau vert clair et tue les germes et microbes. Les filtres à pression WilTec ont une chambre séparée qui fait que les matériaux filtre ne sont pas en contact avec les rayons UV pour que les micro-organismes ne soient pas détruits.

## Entretien/nettoyage/possibilités de réglage seulement (CPF-180/CPF-250 seuls)



- A = Raccord de la pompe
- B = Retour de l'eau au bassin
- B1 = Réglage – mode de Filtration
- C = Raccord arrosage
- D = Réglage – nettoyage
- E = Bouton de réglage/mécanisme de nettoyage

**Mise en mode de filtration :** Mettez le bouton **E** sur la position **B1**. L'eau est menée au filtre à l'aide d'une pompe et rentre par le raccord **A**, est alors filtrée et repart vers le bassin par le raccord **B**.

**Mise en mode de nettoyage :** Mettez le bouton **E** sur la position **D**. Ce réglage libère le mécanisme grâce auquel le bouton **E** peut être appuyé vers le bas. Par cette pression, les éponges intérieures sont essorées à l'intérieur du filtre. Dans cette position l'eau sale ne retourne plus vers le bassin mais passe par le raccord **C** et peut être par exemple utilisée pour arroser le jardin.

Le filtre de bassin avec le numéro d'article CPF-2500-5000-10000-15000-20000-30000 dispose d'une fonction de nettoyage rapide à l'aide d'une manivelle. À la place du bouton à appuyer tel que décrit plus haut, vous pouvez tourner la manivelle telle que vous le feriez pour essorer une salade, et continuer jusqu'au moment où les éponges aient perdu assez de saletés.

**Les matériaux filtre et les lampes doivent être remplacés 1x par an  
afin d'obtenir une fonction optimale du filtre.**

Si le filtre est utilisé en mode normal de filtration, le raccord d'arrosage (**C**) devra être fermé avec la bague à vissée et le joint ainsi que le verre transparent inclus dans la livraison pour éviter que le raccord goutte et qu'il y ait une fuite. Le modèle de filtre à pression CPF-2500-5000-10000-15000-20000-30000 dispose d'une embout de tuyau avec clapet à bille intégré pour fermer le raccord.

**D'autres remarques :**

- Avant chaque mise en marche du filtre, veuillez contrôler que tous les joints et tous les raccords ont bien été montés correctement.
- Les filtres à pression sont seulement appropriés à la filtration d'une eau remplie de saletés typiques pour un bassin de jardin.
- Ne laissez pas le filtre exposé pendant une longue période à la lumière directe du soleil.
- En période de gel, le filtre doit être totalement vidé, si vous l'avez enterré, vous devrez le sortir et l'entreposer dans un endroit sec et où il ne gèle pas.
- Si vous avez dû enlever le couvercle pour une raison quelconque, veuillez bien vérifier que le joint du couvercle soit bien positionné à la refermeture ! Placez l'anneau de serrage autour du couvercle, pressez-le sur le couvercle et fermez les pinces de fermeture.

**CPF-180-250**

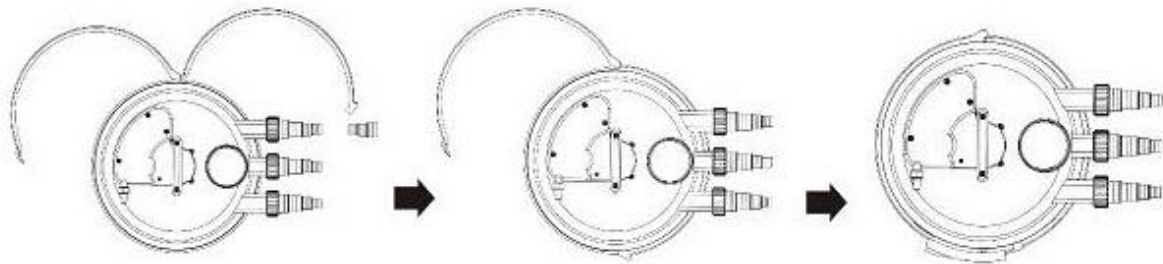

**CPF-280-380-500**

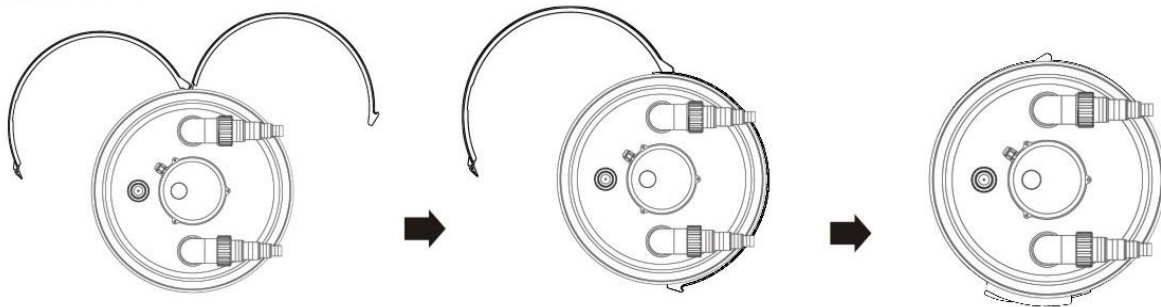

**CPF-2500-5000-10000-15000-20000-30000**

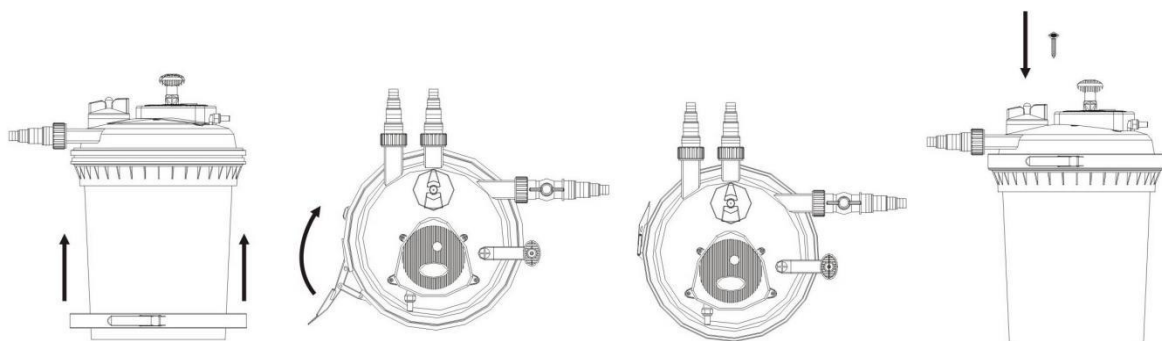

## Échange de la lampe

Si vous constatez un accroissement des algues, vérifiez que la lampe fonctionne bien. Vous reconnaîtrez si la lampe fonctionne à l'indicateur UV. Après chaque saison il est recommandé de la changer !

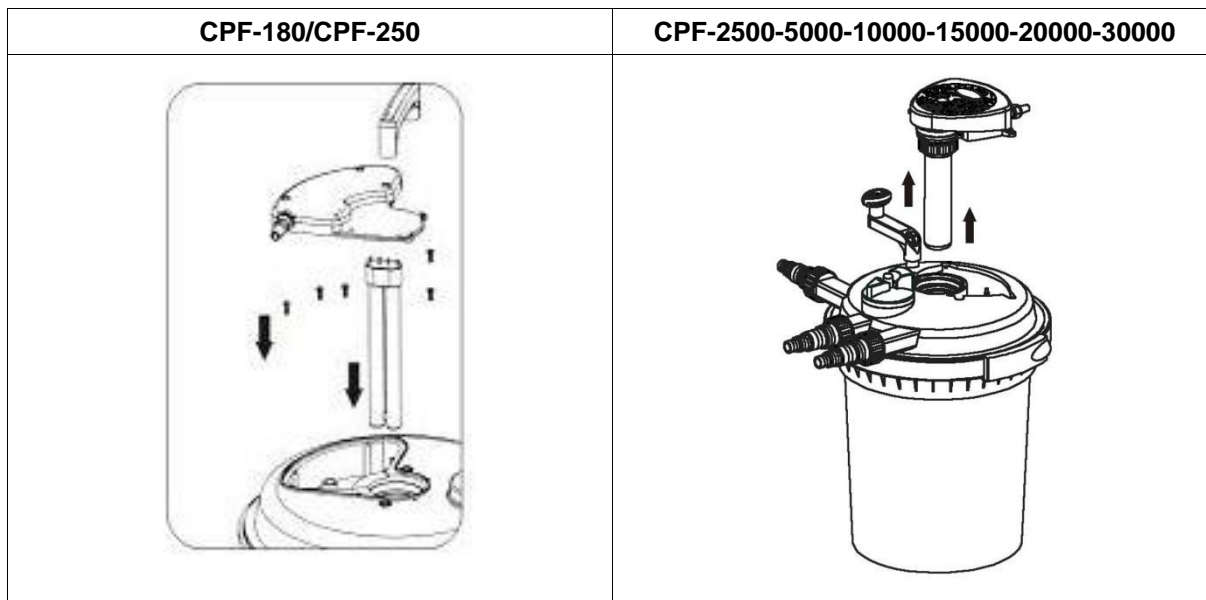

- Avant de changer la lampe UV ou la pompe débranchez l'appareil.
- Dévissez l'unité UV avec précaution en tournant dans le sens contraire des aiguilles d'une montre et retirez-la.
- Après qu'elle a refroidie et séché, prenez avec un chiffon doux la base du tube lumineux (pas le verre !!) et retirez-le avec précaution de la douille.
- Prendre de même le nouveau tube avec un chiffon doux par sa base et placez-le avec précaution dans la douille.
- Puis nettoyez le verre à quartz dans lequel se trouve le tube lumineux. Le calcaire doit alors être enlevé avec des moyens appropriés comme par exemple des détartrants pour cafetières électriques tel l'acide citrique en faisant chauffer le verre. Veuillez après ce détartrage absolument enlever les restes du produit détartrant qui sont encore visibles sur le verre à quartz.
- Puis, après l'avoir rincé, remontez toutes les pièces dans le sens contraire. Rebranchez la pompe et l'appareil.
- Les pièces d'usure telles que les matériaux filtre, les tubes lumineux, le verre quartz et les joints sont en général disponibles chez la société **WilTec GmbH**. Vous pouvez les commander directement sur [www.wiltec.de](http://www.wiltec.de).

### CPF-2500-5000-10000-15000-20000-30000

Pour ce modèle, il suffit de desserrer 4 vis pour retirer l'unité UV.

### ATTENTION :

- Débrancher l'appareil pour tout entretien ou réparation !
- Ne mettre l'appareil en service que quand il est **complètement monté !**
- Ne pas bricoler l'appareil quand il est en marche.
- Ne **pas** porter l'appareil par le câble.
- Placer l'appareil toujours en dehors du bassin (jamais dans l'eau) !
- Ne pas faire marcher en cas de gel !

## Réglementations relatives à la gestion des déchets

Les directives européennes concernant l'élimination des déchets d'équipements électriques et électroniques (DEEE, 2012/19/UE) ont été mises en œuvre par la loi se relatant aux appareils électroniques.

Tous les appareils de la marque WiITec concernés par la DEEE sont munis du symbole d'une poubelle barrée. Ce symbole signifie que l'appareil ne doit pas être jeté avec les ordures ménagères.

La société WiITec Wildanger Technik GmbH est inscrite au registre allemand EAR sous le numéro d'enregistrement de la directive européenne DEEE comme suit : DE45283704.

Mise au rebut des appareils électriques et électroniques usagés (applicable dans les pays de l'Union européenne et dans les autres pays européens ayant un système de collecte séparée pour ces appareils). Le symbole figurant sur le produit ou son emballage indique que ce produit ne doit pas être traité comme un déchet ménager normal, mais doit être remis à un point de collecte pour le recyclage des équipements électriques et électroniques.

En contribuant à l'élimination appropriée de ce produit, vous protégez votre environnement et la santé humaine. Une gestion de déchets incorrecte aura des conséquences négatives sur l'environnement et la santé.



Le recyclage des matériaux contribue à réduire la consommation de matières premières et à conserver les ressources naturelles.

Pour plus d'informations sur le recyclage de ce produit, contactez l'autorité locale, le service municipal d'élimination des déchets ou le magasin où vous avez acheté le produit.

Adresse :  
 WiITec Wildanger Technik GmbH  
 Königsbenden 12 / 28  
 D-52249 Eschweiler

Avis important :

Toute reproduction et toute utilisation à des fins commerciales, même partielle de ce mode d'emploi, ne sont autorisées qu'avec l'accord préalable de la société WiITec Wildanger Technik GmbH.