

STECKREGAL 5 HOLZBÖDEN 180X90X45

SR 265

ARTIKEL-NR. 19993



**LESEN SIE DIE BEDIENUNGSANLEITUNG UND DIE SICHERHEITSHINWEISE
VOR DER ERSTEN VERWENDUNG GRÜNDLICH DURCH!**

**DEMA-VERTRIEBS GMBH • IM TOBEL 4 • 74547 ÜBRIGSHAUSEN
WWW.DEMA-VERTRIEB.COM**

© DEMA VERTRIEBS-GMBH

Inhaltsverzeichnis

1 SICHERHEITSHINWEISE.....	3
1-1 Bestimmungsgemäße Verwendung	3
2 TECHNISCHE DATEN.....	3
3 AUFBAU.....	3
3-1 Bebilderte Aufbauanleitung.....	5
4 ENTSORGUNG	5
5 TEILELISTE	6

1 SICHERHEITSHINWEISE

- Änderungen die dem technischen Fortschritt dienen, können ohne Vorankündigung vom Hersteller getätigt werden und sind eventuell in der Bedienungsanleitung noch nicht berücksichtigt.
- Kontrollieren Sie das Gerät vor Inbetriebnahme auf Vollständigkeit und Funktion.
- Nehmen Sie niemals ein defektes oder beschädigtes Regal in Betrieb! Kontaktieren Sie den Hersteller oder lassen Sie das Gerät von einem qualifizierten Mechaniker kontrollieren.
- Steigen bzw. setzen Sie sich niemals auf das Regal!
- Überlasten Sie niemals die Böden des Regals (siehe Kap. 4)! Verteilen Sie die Lasten auf dem Regal stets gleichmäßig.
- **Eine Wandbefestigung wird dringend empfohlen!**
- Halten Sie Kinder und unbeteiligte Dritte von dem Regal fern.
- Arbeiten Sie immer mit Bedacht und der nötigen Vorsicht!
- Wenden Sie auf keinen Fall übermäßige Gewalt an!
- Verwahren Sie Verpackungsteile (Folien, Plastikbeutel, Styropor, etc.) nur an Orten auf, die Kindern insbesondere Säuglingen nicht zugänglich sind! Da Verpackungsteile oft nicht erkennbare Gefahren bergen (z. B. Erstickungsgefahr).

1-1 BESTIMMUNGSGEMÄßE VERWENDUNG

- Das Steckregal eignet sich als Abstellfläche für Gegenstände.
- Das Steckregal eignet sich nicht als Steighilfe!

2 TECHNISCHE DATEN

Traglast pro Boden (bei gleichm. Belastung!)	265 kg
Maße (BxTxH)	180 x 90 x 45 cm
Gewicht	ca. 22 kg

3 AUFBAU

- Nehmen Sie die Teile aus der Transportverpackung.
- Bauen Sie das Regal nicht alleine auf, ziehen Sie eine weitere Person als Hilfe hinzu!
- Verwenden Sie für den Aufbau die Teileliste (Kap. 5) und geeignete Werkzeuge (wie z.B. Gummihammer und Flachsitz-Schraubendreher).
- Beginnen Sie zunächst mit der unteren Hälfte des Regals und hängen Sie die langen (C), kurzen Bodentraversen (D) und mittleren Traversen (I) zwischen den Rahmenteilen (B) ein.
- Fahren Sie dann mit der oberen Hälfte des Regals fort und verbinden Sie die senkrechten Rahmenteile (B) mit Hilfe der Verbindungsteile (E). Verwenden Sie dabei einen Gummihammer (siehe auch Kap. 2.1).
- Hängen Sie die nächsten Bodentraversen (C+D) und die mittlere Traversen (I) zwischen den Rahmenteilen (B) ein, bis alle Etagen fest montiert worden sind.

- Montieren Sie die Fußschoner (F) unten an den Regalfüßen.
- Legen Sie anschließend die Bodenplatten (A) ein und achten Sie darauf, dass diese alle sicher und fest sitzen!

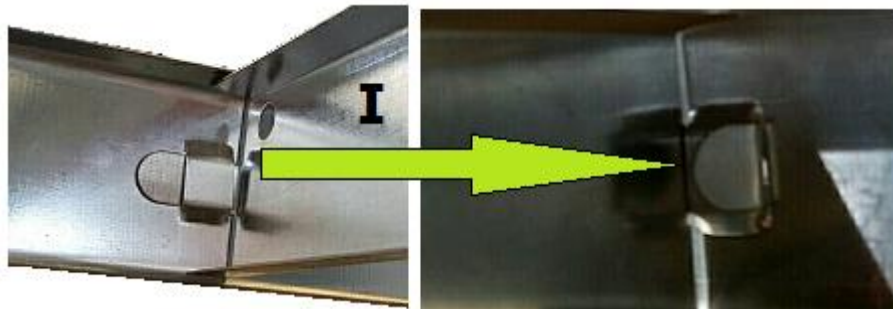
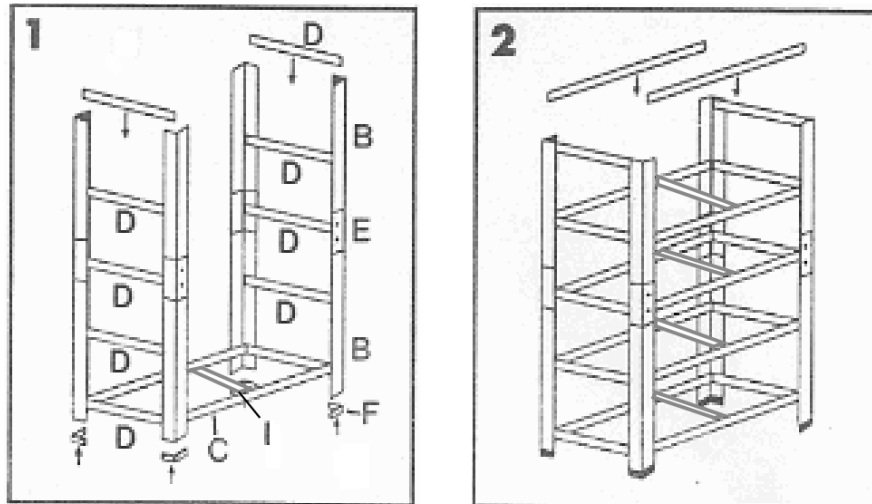

HINWEIS: Fixieren Sie die Verbindungsstücke der senkrechten Rahmen bzw. die Traversen mit einem Gummihammer. Verwenden Sie niemals einen herkömmlichen Hammer, dies kann das Material beschädigen bzw. verformen!

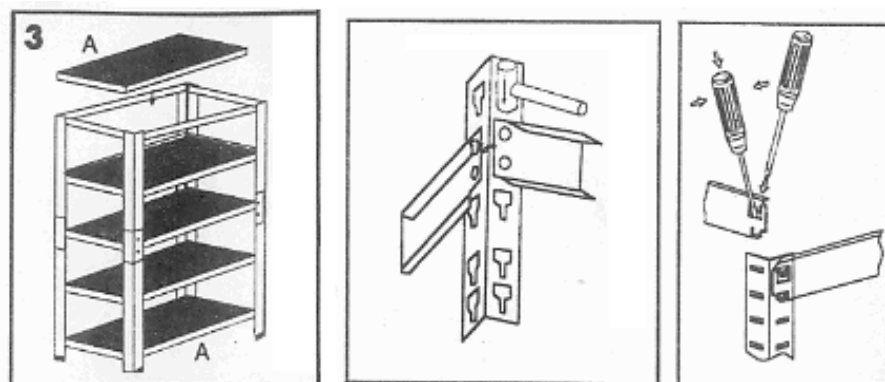

- Es wird dringend empfohlen, das Regal an der Wand zu befestigen!
- Belasten Sie das Regal niemals punktuell mit der max. zulässigen Last! Verteilen Sie die Last gleichmäßig.
- **Tipp:** Sollten sich die Steckungen der Traversen bei der Montage verbiegen, können diese mit Hilfe eines Flachsitzschraubendrehers in Ihre ursprüngliche Form zurückgebogen werden.

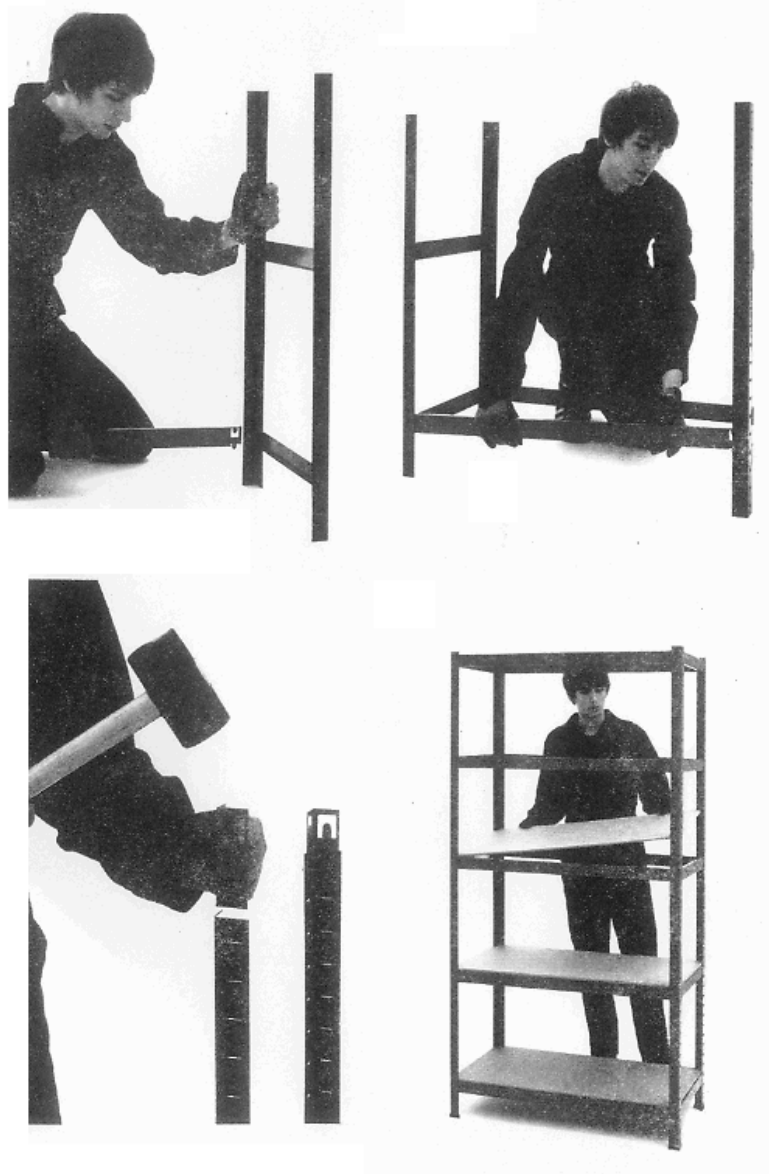

3-1 BEBILDERTE AUFBAUANLEITUNG



4 ENTSORGUNG

Im Falle der Entsorgung dieses Gerätes wenden Sie sich bitte an die DEMA Vertriebs-GmbH, Ihren lokalen Händler oder einen lokalen Wertstoffverwerter. Führen Sie das Gerät keinesfalls einer kommunalen Sammelstelle zu! Entsorgen Sie das Gerät keinesfalls über den normalen Hausmüll! Sie leisten damit einen wichtigen Beitrag zur Erhaltung der Umwelt.

5 TEILELISTE

NR	ABBILDUNG	BEZEICHNUNG	STK
A		Regalboden	5
B		Senkrechter Rahmen	8
C		Traverse (lang)	10
D		Traverse (kurz)	10
E		Verbindungsstück	4
F		Fußschoner	8
I		Traverse (Mitte)	5