

**Série 2, Groupe filtrant, 53 cm,
Anthracite
DLN53AA70**



DWZ0IN0A0 FILTRE A CHARBON ACTIF
DWZ0IN0T0 KIT DE RECYCLAGE

Le groupe filtrant: de la marge de manœuvre pour un montage au mur ou en îlot.

- **Silencieuse** : performance d'extraction maximale avec un minimum de nuisance sonore.

Typologie: Built-in/Built-under
 Longueur du cordon électrique: 150.0 cm
 Niche d'encastrement: 208mm x 493.0mm x 257mm mm
 Hauteur: 208 mm
 Ecart minimal avec la table de cuisson électrique: 550 mm
 Ecart minimal avec la table de cuisson gaz: 650 mm
 Poids net: 5.8 kg
 Type de commandes: Mécanique
 Nombre de vitesses: 3
 Débit d'aspiration max. en évacuation: 302 m³/h
 Débit d'aspiration max. en recyclage: 300 m³/h
 Débit d'air maximum: 302 m³/h
 Nombre de lampes: 2
 Niveau sonore: 62 dB(A) re 1pW
 Diamètre du réducteur d'évacuation d'air: 120 mm
 Matériau du filtre à graisses: Aluminium lavable
 Code EAN: 4242005095476
 Puissance de raccordement: 121 W
 Intensité: KSA A
 Tension: 220-240 V
 Fréquence: 50 Hz
 Type de prise: Fiche cont.terre/Gard.fil ter.
 Type d'installation: Encastrable



4 242005 095476

Série 2, Groupe filtrant, 53 cm, Anthracite DLN53AA70

Le groupe filtrant: de la marge de manœuvre pour un montage au mur ou en îlot.

Brûleurs et puissance

- En mode évacuation, recyclage
- 1 moteur
- Curseur, 3 vitesses d'aspiration
- Niveau sonore (min/max) en fonctionnement normal : 46/62 dB
- Débit d'air en évacuation selon la norme DIN/EN 61591
fonctionnement normal : 302 m³/h

Sécurité

- Eclairage LED : 2 x 3
- 1 filtre(s) à graisse métallique(s) lavable au lave-vaisselle

Données techniques

- Classe d'efficacité énergétique D* sur une échelle allant de A+++ à D
- Consommation énergétique moyenne : 67.7 kWh/an*
- Classe d'efficacité ventilateur : E*
- Classe d'efficacité éclairage : D*
- Classe d'efficacité filtre à graisse : D*
- Câble de raccordement 1.5 m
- Puissance de raccordement 121 W
- Intensité lumineuse : 78 lux
- Température de couleur : 2700 K

**Série 2, Groupe filtrant, 53 cm,
Anthracite
DLN53AA70**

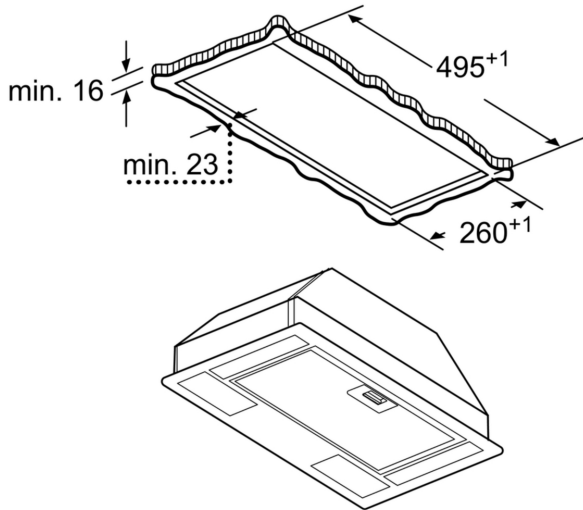

Mesures en mm

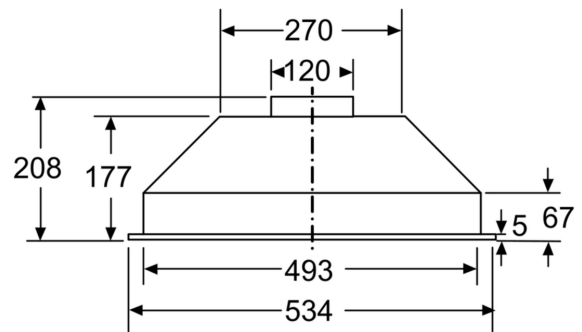

Mesures en mm

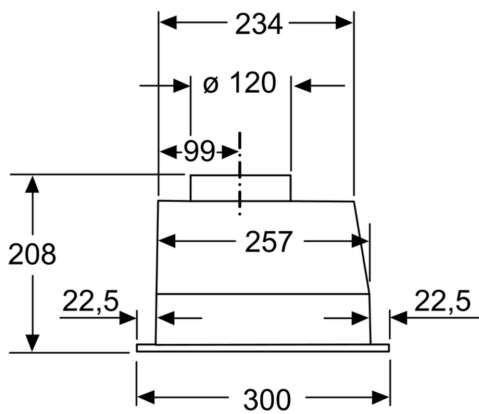

Mesures en mm

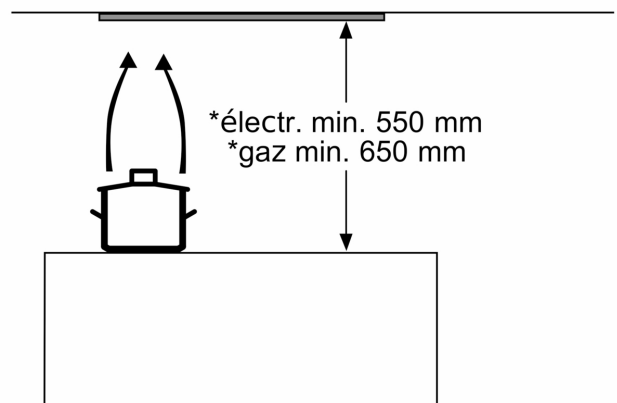

* en partant du bord supérieur
du porte-casserole

Mesures en mm