

E29723



Collection : ELITE

Couleur* :



00 - Blanc brillant

Principaux atouts :



Caractéristiques techniques

- DIMENSIONS : 64,50 x 35,60 cm
- MATÉRIAU : Céramique
- CONSOMMATION D'EAU : Standard 3/6 L
- TYPE DE BRIDE : Sans bride
- TYPE D'ABATTANT : Extra-plat
- MÉCANISME SILENCIEUX : Oui
- MATÉRIAU DE L'ABATTANT : Thermodur
- GARANTIE DE LA CÉRAMIQUE : 10 ans
- GARANTIE DU MÉCANISME : 2 ans
- FIXATION DU RÉSERVOIR : Incluse
- ROBINET FLOTTEUR SILENCIEUX : Classe 1
- POIDS : 43,4 kg
- TYPE D'INSTALLATION : Au sol
- HAUTEUR : Standard
- ALIMENTATION : Par-dessous
- MÉCANISME DE CHASSE : Double chasse
- ABATTANT : à descente progressive et déclinable
- CHARNIÈRES : Métal
- GARANTIE DE L'ABATTANT : 2 ans
- CONDITIONNEMENT : 1 carton
- FIXATION DE LA CUVETTE : Incluse
- DURÉE GARANTIE (ANNÉES) : 10

Bénéfices consommateurs

- ENTRETIEN FACILITÉ : L'intérieur de la cuvette sans rebord est complètement accessible et donc plus facile à nettoyer. Il n'y a aucun recoin où s'accumulent les bactéries. L'abattant se déclipse et permet d'accéder aux surfaces rarement nettoyées sur l'arrière de la cuvette.
- CONFORT D'UTILISATION : Pas de bruit grâce à la descente progressive de l'abattant.
- DESIGN : Une touche de modernité grâce au nouvel abattant extra-plat.

Dessin technique

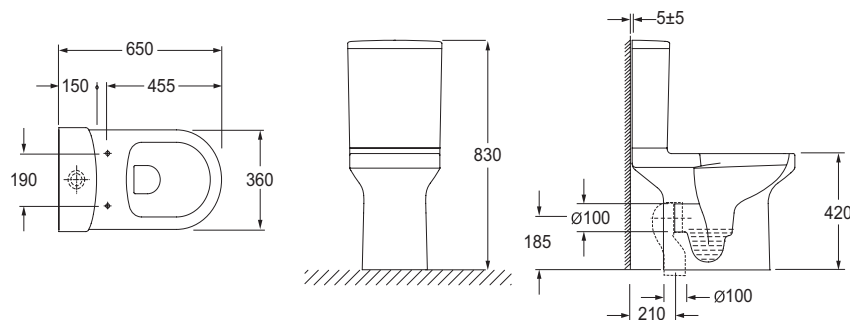

Descriptif CCTP : Pack WC au sol SANS BRIDE, sortie horizontale. E29723. Collection : ELITE. DIMENSIONS : 64,50 x 35,60 cm. POIDS : 43,4 kg. MATÉRIAU : Céramique. TYPE D'INSTALLATION : Au sol. CONSOMMATION D'EAU : Standard 3/6 L. HAUTEUR : Standard. TYPE DE BRIDE : Sans bride. ALIMENTATION : Par-dessous. TYPE D'ABATTANT : Extra-plat. MÉCANISME DE CHASSE : Double chasse. MÉCANISME SILENCIEUX : Oui. ABATTANT : à descente progressive et déclinable. MATÉRIAU DE L'ABATTANT : Thermodur. CHARNIÈRES : Métal. GARANTIE DE LA CÉRAMIQUE : 10 ans. GARANTIE DE L'ABATTANT : 2 ans. GARANTIE DU MÉCANISME : 2 ans. CONDITIONNEMENT : 1 carton. FIXATION DU RÉSERVOIR : Incluse. FIXATION DE LA CUVETTE : Incluse. ROBINET FLOTTEUR SILENCIEUX : Classe 1. DURÉE GARANTIE (ANNÉES) : 10.