

**OUVERTURE / OPENING / APERTURA / AUSLÖSEN / ONTGRENDEL / ABERTURA**

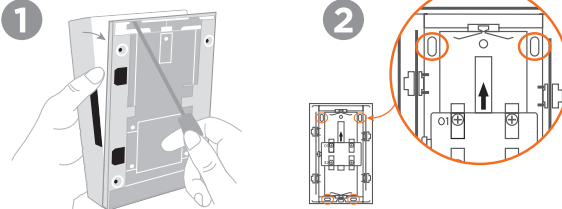

**FR.** Une fois le carillon ouvert, retirer le calage carton et la visserie  
**EN.** Once opened, remove the carton shape and the screws  
**IT.** Una volta aperto, rimuovere il cartone di protezione  
**ES.** Una vez abierto, sacar el cartón de protección y la tornillería  
**DE.** Nach dem Öffnen, entfernen Sie den Kartonform und die Befestigungsschrauben  
**NL.** Na het openen, verwijder kartonnen en bevestigingsschroef  
**PT.** Assim que o carrilhão estiver aberto, remova a embalagem de papelão e as ferragens

**FR.** Passage des câbles / **EN.** Cable passing  
**IT.** Passaggi dei cavi / **ES.** Paso de los cables **DE.** Kabelführung / **NL.** Doorvoering voor kabels  
**PT.** Roteamento de cabo

**INSTALLATION / INSTALLING / INSTALLAZIONE / INSTALACIÓN**  
**INSTALLATIE / INSTALAÇÃO**

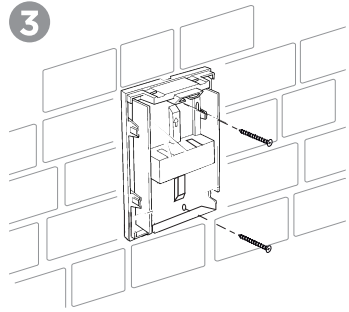

**CÂBLAGE / WIRING / COLLEGAMENTO / CABLEADO / VERDRAHTUNG / BEDRADING / FIAÇÃO**

**4**

**Alimentation par piles / Power supply by batteries / Alimentazione con pile / Alimentación con pilas / Funktioniert mit Batterien / De gong werkt op een batterij / Alimentado por bateria**

**Attention à la polarité des piles**

**FR.** 1- Connecter les 2 fils du bouton poussoir sur les 1 et 2 / 2- Mettre les piles L164 en respectant la polarité **EN.** Connect the wires on 1 and 2 / 2- Insert the batteries **IT.** Collegare i 2 fili del pulsante ai poli 1 e 2 / 3- Inserire le pile rispettando la polarità **ES.** 1- Conectar los cables en 1 y 2 / 2- Colocar las pilas respetando la polaridad **DE.** 1- Verbinden die Drähte an 1 und 2 / 2- Setzen Sie die Batterien ein, achten Sie dabei auf die richtige Polarität **NL.** 1- Het 2 draden aan 1 en 2 / 2- Plaats de batterijen volgens de juiste polariteit **PT.** 1- Conectar os 2 fios do botão 1 e 2 / 2- Colocar as baterias L164 respeitando a polaridade

**Alimentation par transformateur / Power supply by transformer / Alimentazione con trasformatore / Alimentación con transformador / Funktioniert mit einem Transformator / De gong werkt op een transformator / Fonte de alimentação por transformador**

**FR.** Vérifier que l'installation ne comporte pas déjà un transformateur entre le carillon et le 230V  
**EN.** Check the electrical installation does not include a transformer between the chime and the 230V power supply  
**IT.** Controllare l'impianto elettrico non include alcun trasformatore fra il campanello e la alimentazione 230V  
**ES.** Verificar que la instalación eléctrica no incluya ningún transformador entre el timbre y la alimentación 230V  
**DE.** Überprüfen Sie die elektrische Installation enthält keinen Transformator zwischen dem Gong und der 230V-Druckversorgung  
**NL.** Controleer de elektrische installatie heeft geen transformator tussen de deurbel en 230V voeding  
**PT.** Verifique se a instalação já não inclui um transformador entre o carrilhão e a 230V

**FR.** 1- L'alimentation secteur doit être coupée / 2- Connecter les 2 fils du réseau 230V sur une ligne protégée avec fusible ou disjoncteur. Spécifications de câblage : Les fils connectés à 230V doivent être rigides et leur section ne doit pas être inférieure à 1,5 mm<sup>2</sup>. Les fils connectés à 230V doivent être fixés avec des ancrages. Les fils connectés à 230V ne doivent pas être : des fils métalliques plats doubles, mais fins que des fils tressés, des fils gainés ordinaires en caoutchouc dur et des fils gainés en polychlorure de vinyle fin. / 3- Visser les fils fermement, sans aucun jeu. / 4- Ne pas allumer l'interrupteur de la source d'alimentation avant que l'étape de câblage ne soit terminée. **EN.** 1- Mains supply must be disconnected / 2- Connect the 2 wires for the mains 230V on a protected line with fuse or circuit breaker. Wiring specifications: The wires connected to 230V must be rigid and cross section must not be smaller than 1.5mm<sup>2</sup>. Wires connected to 230V should be fixed with anchorages. The wires connected to 230V must not be : flat twin tinsel wires, lighter than braided wires, ordinary tough rubber sheathed wires and light polyvinyl chloride sheathed wires / 3- Screw the wires without any looseness / 4- Do not turn on the switch of power source before all wiring step is done. **IT.** 1- Accertarsi che l'alimentazione sia scollegata. / 2- Collegare i 2 fili della rete a 230V a una linea protetta con fusibile o disgiuntore. Specifiche del cablaggio: I fili collegati alla rete a 230V devono essere rigidi con una sezione non inferiore a 1,5 mm<sup>2</sup>. I fili collegati alla rete a 230V devono essere fissati con elementi di ancoraggio. I fili collegati alla rete a 230V non devono essere: fili metallici piatti doppi, più sottili di fili intrecciati, fili inguainati comuni in gomma dura e fili inguainati in polichloruro di vinile sottile. / 3- Avvitare saldamente i fili, senza lasciare alcun gioco. / 4- Non accendere l'interruttore della sorgente di alimentazione prima della conclusione della fase del cablaggio. **ES.** 1- Se debe desconectar la alimentación eléctrica / 2- Conectar los 2 cables para la red 230 V a una línea protegida con fusible o disyuntor. Especificaciones de cableado : Los cables conectados a 230V deben ser rígidos y su sección no debe ser inferior a 1,5 mm<sup>2</sup>. Los cables conectados a 230V deben fijarse con anclajes. Los cables conectados a 230V no deben ser : cables metálicos planos dobles, más finos que cables trenzados, cables ordinarios recubiertos con caucho duro o cables recubiertos con policloruro de vinilo fino. / 3- Atornillar los cables sin ninguna holgura. / 4- No encender el interruptor de la fuente de alimentación antes de realizar todos los pasos del cableado. **DE.** 1- Die Stromversorgung muss getrennt werden. Die an 230V angeschlossenen Leitungen : dürfen keine Doppel-Flachdrähte sein, dürfen nicht dünner als geflochtene Drähte, normale hartgummummantelte Drähte und feine PVC-ummantelte Drähte sein / 3- Verschrauben Sie die Drähte fest und ohne Spiel / 4- Schalten Sie den Trennschalter erst dann ein, wenn die Verkabelung abgeschlossen ist. **NL.** 1- De netwerkstroom moet uitgeschakeld worden / 2- Sluit de 2 draden van het 230V-netwerk aan op een leiding die beschermd is met een zekering of installatieautomaat. Specificaties voor bedrading : De draden die worden aangesloten op 230V moeten rigide zijn met een sectie die niet kleiner is dan 1,5 mm<sup>2</sup>. Draden die worden aangesloten op 230V moeten bevestigd worden met verankeringen. Draden die worden aangesloten op 230V : mogen geen dubbele platte metalen draden zijn, mogen niet fijner zijn dan gevlochten draden, gewone met hard rubber omhulde draden, van met fijn polyvinylchloride omhulde draden. / 3- Schroef de draden stevig vast, er mag geen speling op zitten / 4- De stroomschakelaar niet inschakelen voordat de bedrading volledig is afgerond. **PT.** 1- O fornecimento de energia deve ser cortado / 2- Ligue os 2 fios da rede 230V a uma linha protegida por fusível ou disjuntor. Especificações de fiação: Os fios conectados a 230 V devem ser rígidos e sua seção não deve ser inferior a 1,5 mm<sup>2</sup>. Os fios conectados a 230V devem ser fixados com âncoras. Os fios conectados a 230 V não devem ser: fios de metal planos duplos, mais finos do que fios trançados, fios comuns com bainha de borracha dura e fios finos com bainha de cloreto de polivinila. / 3- Aparafuse os fios com firmeza, sem qualquer folga. / 4- Não ligue o interruptor da fonte de alimentação até que a etapa de fiação esteja concluída.



**2 ans / 2 years / 2 anni / 2 años  
2 Jahre / 2 jaar / 2 anos**



**FR.** Il est impératif de garder une preuve d'achat durant toute la période de garantie.

**EN.** The invoice and barcode will be required as proof of purchase date during the warranty period.

**IT.** È obbligatorio conservare una prova d'acquisto per tutta la durata della garanzia.

**ES.** El recibo o la factura dan prueba de la fecha de compra.

Es imperativo conservarle durante todo el periodo de garantía.

**DE.** Für die Dauer dieser Garantie muss ein Kaufbeleg aufbewahrt werden.

**NL.** Het is noodzakelijk om een bewijs van aankoop te houden voor de duur van de garantieperiode.

**PT.** É obrigatório guardar um comprovativo de compra durante todo o período garantia.

**FR** En cas de besoin, vous pouvez prendre contact avec notre assistance technique au numéro ci-dessous. Notre équipe de techniciens, basée en France, assure un conseil avisé et personnalisé.

**0 892 350 490**

Service 0,15 € / min  
+ prix appel

Horaire du service, voir sur le site internet : [scs-sentinel.com](http://scs-sentinel.com)

**IT** I tecnici del servizio post-vendita sono disponibili al numero :

**011-2339876**

**ASSISTANCE EN LIGNE / ONLINE ASSISTANCE / ASSISTENZA ONLINE /  
ASISTENCIA EN LÍNEA / ONLINE-SUPPORT**



**FR.** Pour une réponse personnalisée, utilisez notre chat en ligne sur notre site web [www.scs-sentinel.com](http://www.scs-sentinel.com)

**EN.** For an individual answer, use our online chat on our website [www.scs-sentinel.com](http://www.scs-sentinel.com)

**IT.** Per una risposta personalizzata, utilizzare la nostra chat online su nostro sito web [www.scs-sentinel.com](http://www.scs-sentinel.com)

**ES.** Para una respuesta personalizada, se puede utilizar nuestro chat en línea en nuestro sitio web [www.scs-sentinel.com](http://www.scs-sentinel.com)

**DE.** Für eine individuelle Antwort, nutzen Sie unseren Online-Chat auf unserer Website [www.scs-sentinel.com](http://www.scs-sentinel.com)

**AVERTISSEMENTS / WARNINGS / AVVERTIMENTO / ADVERTENCIA /  
WARNHINWEISE / OPMERKINGEN / AVISOS**

**FR.** Cette notice fait partie intégrante de votre produit, conservez-la soigneusement. Veuillez n'utiliser cet article que pour l'usage auquel il est destiné. Usage intérieur uniquement. L'appareil ne doit pas être exposé à des écoulements d'eau ou des éclaboussures ou à proximité d'une source de chaleur (radiateur). Aucun objet rempli de liquide tel que des vases ne doit être placé à proximité de l'appareil. Couper l'alimentation du produit avant tout entretien. Ne pas nettoyer les appareils avec des substances abrasives ou corrosives. Utiliser un simple chiffon doux. Ne laissez pas les enfants jouer avec le produit ou avec les emballages. **EN:** This manual is an integral part of your product. Keep it in a safe place for future reference. Use the equipment only for its intended purpose. Indoor use only. The appliance should not be exposed to dripping or splashing water. No objects filled with liquids, such as vases, should be placed near the appliance. Power down the product before every maintenance. Do not clean the appliance with abrasive or corrosive substances. Only use a soft cloth. Do not let children play with the product or with the packagings. **IT:** Il manuale costituisce parte integrante del prodotto. Si consiglia di conservarla con cura per consultazioni future. Utilizzare l'articolo solo per l'uso previsto. Usare interno solo. L'apparecchio non deve essere esposto a gocce o spruzzi e nessun oggetto riempito con liquidi, come vasi, deve essere posto vicino all'apparecchio. Togliere la corrente il prodotto prima tutto manutenzione. Non pulire con sostanze abrasive e corrosive. Utilizzare un semplice panno morbido. Non lasciare l'imballaggio a portata di bambini. Questo prodotto non è un giocattolo. Non è stato pertanto progettato per essere utilizzato da bambini. **ES:** Este manual forma parte del producto. Conserve para poder efectuar cualquier consulta posterior. Utilice el artículo únicamente para su finalidad prevista. Uso interior solamente. El aparato no debe estar expuesto a goteo o derrames de agua. Ningún objeto que contenga líquido, como por ejemplo vasijas, deben colocarse cerca del aparato. Cortar la energía del producto antes todo mantenimiento. No limpie el producto con sustancias abrasivas o corrosivas. Utilice un simple paño suave. Asegúrese de que los niños no juegan con el producto o con el embalaje. **DE:** Diese Anleitung ist ein Integraler Bestandteil Ihres Produktes. Bewahren Sie sie für eine spätere Einsicht sorgfältig. Verwendung in Innenräumen nur Türgang. Bitte benutzen Sie den Artikel nur zu dem vorgesehenen Zweck. Schützen Sie das Gerät vor tropfenden oder spritzenden Flüssigkeiten, und stellen Sie keine mit Flüssigkeiten gefüllten Gegenstände (z. B. Vasen) neben das Gerät. Die Ernährung schneiden das Produkt des Netzes aus Vor jeder Wartung. Das Produkt nicht mit kratzenden oder korrosiven Substanzen reinigen. Zum Reinigen einen weichen Lappen nehmen. Lassen Sie Kinder nicht mit dem Produkt oder mit dem Verpackung spielen. Für die Dauer dieser Garantie muss ein Kaufbeleg aufbewahrt werden. **NL:** Lees de veiligheidsvoorschriften voordat u de installatie of het gebruik van het product. Bewaar deze instructies voor toekomstig gebruik. Gebruik binnenshuis alleen deurbel. Deze apparaat mag niet worden blootgesteld aan druppels of spatten. Geen objecten gevuld met vloeistoffen, zoals vazen, worden geplaatst op of in de buurt van het apparaat. Snijd het voedsel het product van het netwerk Voordat er enige onderhouden. Gebruik het product niet schoon met schurende of bijtende stoffen. Gebruik een eenvoudig doek. Bij het installeren van uw product, laat de verpakking buiten het bereik van kinderen. Dit product is geen speelgoed. Het was niet ontworpen om te worden gebruikt door kinderen. **PT:** Este manual é parte integrante do seu produto, guarde-o com cuidado. Use este item apenas para o fim a que se destina. Use interno somente. O dispositivo não deve ser exposto a goteiras ou respingos de água ou próximo a uma fonte de calor (radiador). Nenhum objeto com líquido, como vasos, deve ser colocado próximo ao dispositivo. Desligue o produto antes de qualquer manutenção. Não limpe os dispositivos com substâncias abrasivas ou corrosivas. Use um pano macio simples. Não deixe as crianças brincarem com o produto ou com a embalagem.

**FR:** Ne jetez pas les appareils hors d'usage avec les ordures ménagères. Les substances dangereuses qu'ils sont susceptibles de contenir peuvent nuire à la santé et à l'environnement. Faites reprendre ces appareils par votre distributeur ou utilisez les moyens de collecte sélective mis à votre disposition par votre commune. **EN:** Don't throw order products with the household waste (garbage). The dangerous substances that they are likely to include may harm health or the environment. Make your retailer take back these products or use the selective collect of garbage proposed by your city. **IT:** Non gettare le apparecchiature fuori uso insieme ai rifiuti domestici. Le sostanze dannose contenute in esse possono nuocere alla salute dell'ambiente. Restituire questo materiale al distributore o utilizzare la raccolta differenziata organizzata dal comune. **ES:** No tire los aparatos inservibles con los residuos domésticos, ya que las sustancias peligrosas que puedan contener pueden perjudicar la salud y al medio ambiente. Pídale a su distribuidor que los recupere o utilice los medios de recogida selectiva puestas a su disposición por el ayuntamiento. **DE:** Verbrauchte mehr benutzte Geräte sind Sondermüll. Sie enthalten möglicherweise gesundheits- und umweltschädliche Substanzen. Geben Sie alte Geräte zur fachgerechten Entsorgung beim Gerätehändler ab bzw. benutzen Sie die örtlichen Recyclinghöfe. **NL:** De lege oude apparaten niet met het huisvuil meevenen: deze kunnen gevaarlijke stoffen bevatten die de gezondheid en het milieu schaden. De oude apparaten door uw distributeur laten innemen of de gescheiden vuilinzameling van uw gemeente gebruiken. **PT:** Não deite fora o aparelho junto com o lixo comum. As substâncias perigosas que ele possa conter podem ser prejudiciais à saúde e ao ambiente. Utilize os serviços de recolha seletiva disponíveis na sua localidade ou distribuidor.

**FR:** Cet appareil se recycle

**FR:** A DÉPOSER EN MAGASIN

**FR:** A DÉPOSER EN DÉCHÈTERIE

**FR:** OU

**FR:** Points de collecte sur [www.quefairedesdechets.fr](http://www.quefairedesdechets.fr)

**FR:** Privilégiez la réparation ou le don de votre appareil !

**FR:** Points de collecte sur [www.quefairedesdechets.fr](http://www.quefairedesdechets.fr)

**FR:** Privilégiez la réparation ou le don de votre appareil !

**FR:** Points de collecte sur [www.quefairedesdechets.fr](http://www.quefairedesdechets.fr)

**FR:** Privilégiez la réparation ou le don de votre appareil !

**FR:** Points de collecte sur [www.quefairedesdechets.fr](http://www.quefairedesdechets.fr)

**FR:** Privilégiez la réparation ou le don de votre appareil !

**FR:** Points de collecte sur [www.quefairedesdechets.fr](http://www.quefairedesdechets.fr)

**FR:** Privilégiez la réparation ou le don de votre appareil !

**FR:** Points de collecte sur [www.quefairedesdechets.fr](http://www.quefairedesdechets.fr)

**FR:** Privilégiez la réparation ou le don de votre appareil !

**FR:** Points de collecte sur [www.quefairedesdechets.fr](http://www.quefairedesdechets.fr)

**FR:** Privilégiez la réparation ou le don de votre appareil !

**FR:** Points de collecte sur [www.quefairedesdechets.fr](http://www.quefairedesdechets.fr)

**FR:** Privilégiez la réparation ou le don de votre appareil !



**SCS sentinel**

110, rue Pierre-Gilles de Gennes  
49300 Cholet - France



V.102022 - IndC