

# RAMPES ACIER PLIABLES X2

## FOLDING STEEL LOADING RAMPS



Réf. 4660

### Mode d'emploi Instruction manual



 **ATTENTION**

- Tenir les enfants et les animaux à l'écart lors de l'installation.
- Les pièces des rampes peuvent être coupantes, portez des gants lors du montage.

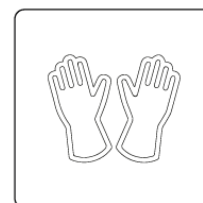

Demi-rampe avec stries antidérapantes (A)	Half-ramp with nonslip ridges (A)	x2
Demi-rampe avec stries antidérapantes et emplacement pour plaque de stabilisation (B)	Half-ramp with nonslip ridges and stabilization plate spot (B)	x2
Plaque de stabilisation	Stabilization plate	x2
Poignée de transport	Handles	x4
Set de visserie (12 boulons 4,8 avec écrous + 16 vis pour poignées)	Screws and bolts (12 bolts 4.8 with nuts and 16 screws)	x1

Un produit sélectionné et distribué par Outillage de Saint-Etienne (France) / Selected and distributed by Outillage de Saint-Etienne (France)

## Avertissement



Veuillez lire attentivement le mode d'emploi, en particulier les consignes de sécurité, avant d'utiliser les rampes pour la première fois. Merci de conserver la notice. Tout individu souhaitant utiliser les rampes acier pliables doit lire et comprendre le présent manuel.

Ce produit est conforme aux exigences de sécurité.

**ATTENTION :** Toute modification du produit ou tout emploi différent de celui indiqué dans le présent manuel peut provoquer des dysfonctionnements, des dégâts matériels et physiques et annule la garantie.

Le fabricant décline toute responsabilité en cas de dégât matériel ou dommages (physiques ou moraux) dus à une mauvaise utilisation et/ou au non-respect des consignes de sécurité.

Ne chargez jamais de machine avec un moteur en marche. Laissez toujours refroidir le moteur de la machine que vous voulez charger avant de procéder à son chargement.

**NE DEPASSEZ JAMAIS LA CAPACITE MAXIMALE** de charge des rampes (200kg maximum par rampe).

Ne laissez pas tomber de poids brutalement sur la rampe, ceci peut la fragiliser, réduire sa résistance et sa capacité de chargement, voire entraîner des endommagements corporels ou matériels.

Lors du chargement d'un véhicule ou d'une machine, personne ne doit être au volant ou embarqué dedans. Forts risques de blessures et d'endommagement du matériel si les chargements et déchargements sont mal réalisés ou peu maîtrisés.

N'utilisez jamais les rampes acier pliables si vous êtes fatigués ou sous l'influence de l'alcool ou de la drogue.

Cet appareil n'est pas prévu pour être utilisé par des personnes (y compris des enfants) dont les capacités physiques, sensorielles ou mentales sont réduites, ou des personnes dénuées d'expérience ou de connaissance, sauf si elles ont pu bénéficier, par l'intermédiaire d'une personne responsable de leur sécurité, d'une surveillance ou d'instructions préalables concernant l'utilisation des rampes acier pliables. Il convient de surveiller les enfants pour s'assurer qu'ils ne jouent pas avec les rampes.

Ce produit a été conçu pour un usage domestique.

### 1. Caractéristiques techniques

Matière : acier galvanisé.

Poids d'une rampe : 6 kg.

Dimensions une rampe : l. 22,5 x P. 4,5 x L. 160 cm dépliée (80 cm pliée).

Charge maximale par rampe : 200 kg.

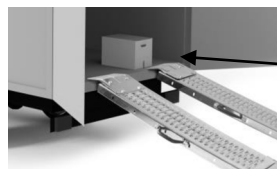

Plaque de stabilisation sur le véhicule de chargement.

Stries antidérapantes orientés vers le ciel.

Extrémité coupée pour mieux adhérer au sol.



200 Kg



Nombreuses applications

- 1- Assemblez une demi-rampe (A) avec une demi-rampe (B) à l'aide de la visserie fournie (2 boulons 4,8 avec écrous par rampe).
- 2- Assemblée les poignées de transport sur les 4 demi-rampes à l'aide de la visserie fournie (4 petits vis par demi-rampe).
- 3- Assemblez une plaque de stabilisation par rampe à l'aide de la visserie fournie (4 boulons 4,8 avec écrous par rampe) en suivant le schéma suivant :

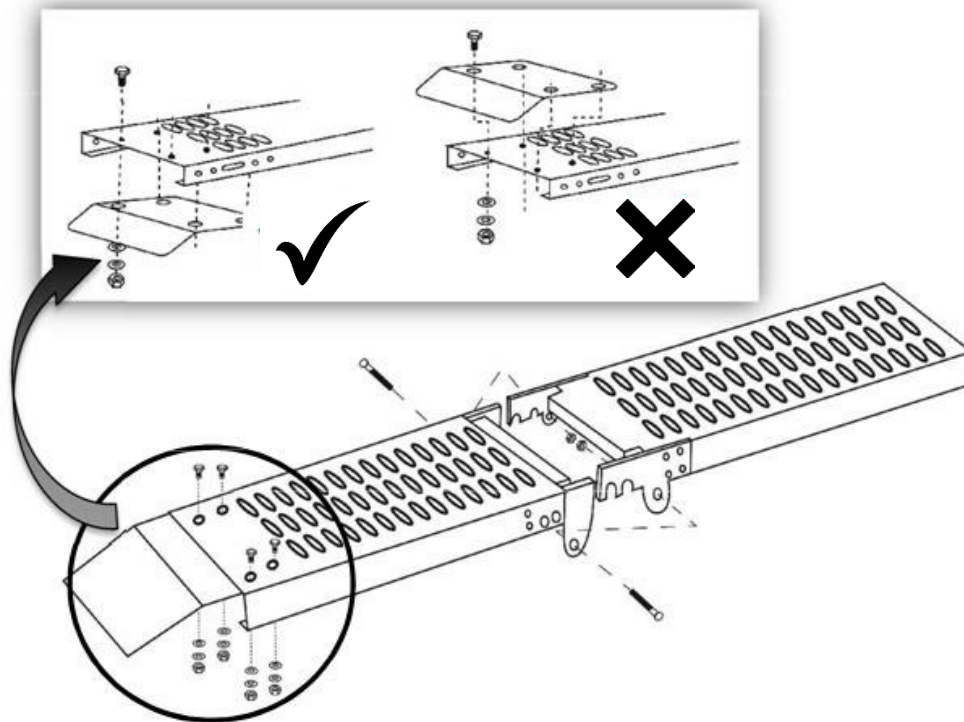

### 3. **Conseils et entretien**

Munissez-vous de gants, lunettes et chaussures de protection pour le montage et lors de l'utilisation des rampes acier pliables car celles-ci sont coupantes et l'utilisation peut être dangereuse.

Assurez-vous que les rampes soient positionnées comme sur la photo en page 2. Assurez-vous qu'il n'y a pas d'individus ou d'animaux sous la rampe ou la remorque pendant le chargement ou déchargement.

Chargez ou déchargez lentement car tout mouvement brusque peut entraîner de graves conséquences.

Avant toute utilisation, vérifiez que la rampe soit propre, ne présentant pas de saletés, d'huile ou de graisse. Vérifiez que chaque boulon et chaque vis soit assemblés solidement et correctement. Vérifiez que la rampe ne soit pas endommagée, vérifiez toutes les pièces. Dans le cas contraire, n'utilisez pas la rampe.

Si, en pleine manipulation, vous vous rendez compte que la rampe est mal installée, recommencez la manipulation, au risque de vous blesser grièvement et d'endommager le matériel.

Seules les personnes présentes pour la manipulation doivent être proche des rampes et avoir lu le présent manuel. Toute personne n'assistant pas le chargement ou déchargement doit être maintenue à l'écart de la manipulation (établissez un périmètre de sécurité).

Évitez de travailler tout seul, dans le cas d'une blessure ou d'un accident, un assistant peut vous aider.

Travaillez avec les rampes acier pliables uniquement dans des endroits suffisamment éclairés.

Portez des vêtements appropriés, ne portez pas des vêtements trop amples ou des bijoux qui pourraient se coincer ou s'accrocher à la rampe. Si vous avez les cheveux longs, attachez-les ou utilisez une charlotte.

Utilisez les rampes acier pliables uniquement sur sol plat, stable et sec. Pendant le chargement ou le déchargement, toujours rester en contact avec la cargaison et toujours garder le contrôle sur cette dernière.

Afin d'optimiser la durée de vie de vos rampes acier pliables, nettoyez-les après chaque utilisation à l'aide d'un jet d'eau et d'un produit détergeant non abrasif. Laissez sécher vos rampes en position dépliée.

#### 4. **Stockage et transport**

##### **STOCKAGE :**

Avant de stocker vos rampes acier pliables pour une longue durée (+ d'une semaine), assurez-vous que celles-ci soient bien nettoyées.

Stockez vos rampes acier pliables dans un lieu sec et à l'abri de la portée des enfants et des animaux.

Stockez vos rampes dans un emballage afin de protéger les stries antidérapantes.

##### **TRANSPORT :**

Si vous souhaitez transporter vos rampes acier pliables, protégez-les car elles sont coupantes et les stries antidérapantes peuvent endommager votre véhicule de transport.

Assurez-vous que les rampes soient bien pliées avant de les transporter. Dans le cas contraire, elles pourraient se déplier involontairement et causer des dégâts physiques et matériels.

Ne transportez pas les rampes acier pliables si des enfants ou animaux sont susceptibles d'entrer en contact avec ces dernières.

Ne transportez les rampes acier pliables qu'à l'intérieur d'un véhicule et non à l'extérieur (sur le toit). Dans le cas contraire, les rampes peuvent tomber du véhicule et causer un accident de la route ou tout autre dégât.

## Warning



Please, read carefully this manual, and the safety instructions, before using the folding steel loading ramps for the first time. Please, keep the notice. Anybody who wants to use these ramps must read and understand this manual.

This product is conform to the security requirement.

**WARNING :** Any modification of the product or any use different from the one showed in this manual can lead to dysfunction, material and physical damage which will cancel the guarantee.

The manufacturer decline any responsibility in case of material, physical or moral damage caused by a wrong use and/or a non-respect of the security instruction.

Never load a working motored device. Always let the device motor that you want to load before loading it.

**NEVER OVERLOAD THE RAMPS** (200 kg per ramp).

Do not drop violently any weight on the ramp, it could weaken it, reduce its load resistance and capacity, even lead to physical or material damage.

During the loading of a vehicle or a motored device, nobody should be behind the wheels or in the vehicle. It can lead to high risk of injury or material damage, if the loading or unloading are badly done.

Never use these ramps if you are tired or under the influence (alcohol or drugs).

These ramps are not provided for people (children included) with reduced physical, sensory or mental capacities or people without experience/knowledge, except if they had benefit, from a responsible person, surveillance or instructions. Il convient de surveiller les enfants pour s'assurer qu'ils ne jouent pas avec les rampes.

This product is made for domestic use.

## 1. Technical data

Material : galvanised steel.

Ramp weight : 6 kg.

Ramp dimension : l. 22,5 x P. 4,5 x L. 160 cm unfoalded (80 cm foalded).

Maximal weight per ramp : 200 kg.

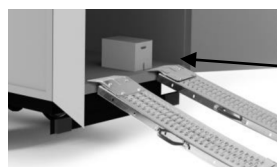

Stabilization plate on the loaded truck.

Nonslip ridges positioned towards the sky.

Cut edges to stick better to the floor.



- 1- Assemble one half-ramp (A) with one half-ramp (B) with the screws and bolts (2 bolts 4.8 with nuts per ramp).
- 2- Assemble the handles on the 4 half-ramps with the screws and bolts (4 small screws per ramp).
- 3- Assemble one stabilization plate with the screws and bolts (4 bolts 4.8 with nuts per ramp) following the plan below:

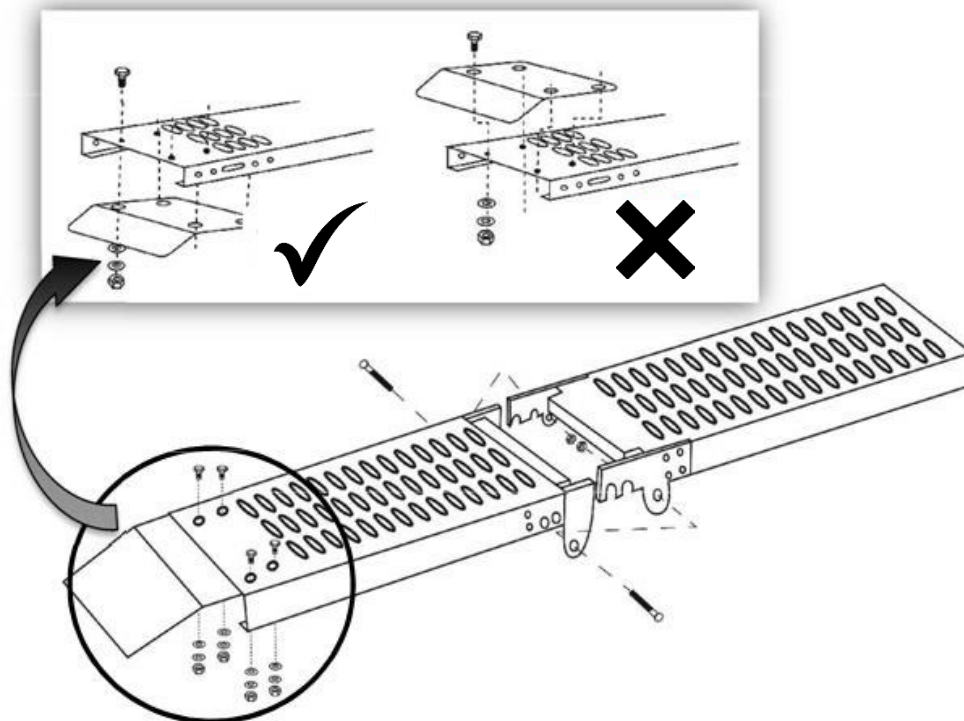

## 2. **Conseils et entretien**

Wear gloves, glasses and safety boots during the assembly and the use of the ramps because they are sharp.

Make sure that the ramps are installed like on the picture on page 5. Make sure that no one or no animal is under the ramp during loading and unloading.

Load or unload slowly because any abrupt movement can lead to bad outcome.

Before any use, make sure that the ramps are clean, without any dirt, oil or grease. Make sure that each bolts are screwed firmly and correctly. Make sure that the ramps are not damaged, check every piece. Otherwise, do not use the ramps.

If during the use of the ramps, you realise that the ramps are incorrectly installed. Start again the installation, at the risk of severely injuring oneself or the material.

Only the people here for the loading/unloading can be close to the ramps and must have read this manual. Any other person should be kept out of the loading/unloading area.

Avoid working alone, in case of injury or accident, someone can help you.

Use the ramps only in area with enough light.

Wear suitable work clothing. Do not wear loose clothing or jewelry that can be stuck. If you have long hair, attach them or wear an hairnet.

Use the ramps only on flat, dry and stable floors. During loading or unloading, always keep a hand on the load and always keep control of it.

To keep your ramps the most time possible, clean them after every use with water and a nonabrasive detergent. Let them dry unfolded.

### 3. **Storage and transportation**

#### **STORAGE :**

Before the storage of your ramps for a long time (more than a week), make sure that they are all clean. Store them in a dry place and keep it away from children and animals. Store your ramps in the pack to protect the nonslip ridges.

#### **TRANSPORTATION :**

If you want to move your ramps, protect them because they are sharp and the nonslip ridges can damage your vehicle.

Make sure that the ramps are folded before moving them. Otherwise, they can unfold themselves and cause physical or material damages.

Do not carry the ramps if children or animals can be next to them.

Carry the ramps only inside a vehicle and not on the roof of your car (for example). Otherwise, the ramps can fall from the vehicle and cause an accident on the road or any other damage.