

F ENTRETIEN



Utiliser de l'eau savonneuse et une éponge, ne pas utiliser de produits abrasifs ou de dissolvant. Conseils d'entretien des miroirs. Pour assurer une longévité à votre miroir: Nettoyer la face avant et le dos du miroir avec un chiffon humide ou une peau de chamois. Ne pas utiliser de produits de nettoyage, sécher ensuite avec un chiffon doux en insistant particulièrement sur les bords du miroir. Nettoyer les miroirs en cas de projection accidentelle de produits aérosols pour éviter la formation de voile gris irréversible. Limite de la garantie L'utilisation des produits de nettoyage (produits nettoyants pour vitre, pour WC,ceramique etc...) sur le miroir le détériore et annule toute garantie du fabricant.

GB CLEANING



Use soapy water and a sponge; do not use abrasive products or solvents. Looking after your mirror. To keep your mirror attractive for as long as possible: Clean the front and back of the mirror with a damp cloth or a shammy leather. Do not use cleaning products. Dry with a soft cloth, paying particular attention to the edges of the mirror. If the mirrors are accidentally sprayed with aerosol products, they must be cleaned immediately to prevent the formation of an irreversible grey film. Limits of warranty The use of cleaning products (cleaning products for windows, toilets, ceramic surfaces, etc...) on the mirror will damage it and cancel the manufacturer's warranty.

D PFLEGE



Verwenden Sie Seifenwasser und einen Schwamm. Benutzen Sie kein Scheuermittel und Lösungsmittel. Achtung! Spiegelflächen und Spiegelrückseiten bedürfen einer regelmäßigen und sorgfältigen Pflege. Sie dürfen ausschließlich mit einem feuchten Tuch oder Fensterleder ohne Zusatz von Reinigungsmitteln gesäubert werden und sind danach sofort mit einem weichen Tuch abzutrocknen. Die besonders empfindlichen Spiegelkanten dürfen nur mit einem weichen Tuch trocken abgewischt werden. Haarspray ist sofort feucht abzuwischen, da es angetrocknet einem Grauschleier hervorruft der nicht mehr entfernt werden kann. Die Verwendung handelsüblicher Glasreiniger sowie der Kontakt mit WC-Reinigern und lösungsmittelhaltigen Kosmetikprodukten führen zu Belagschäden und zum Verlust des Garantieanspruch. Reinig de kast m.b.v. een spons en zeepwater, maar gebruik nooit schuur- of oplosmiddelen.

NL ONDERHOUD



Tips voor het onderhoud. Om uw spiegel een lang leven te garanderen: De voor-en achterkant van de spiegel reinigen met een vochtige doek of een zeemleren lap. Geen reinigingsproducten gebruiken; vervolgens drogen met een zachte doek waarbij speciale aandacht aan de randen van de spiegel moet worden geschonken. Ingeval van per ongeluk spatten van aerosol producten, de spiegel reinigen om de vorming van een onomkeerbare grijze sluier te voorkomen. Grenzen van de garantie Het gebruik reinigingsproducten (schoonmaakproducten voor glazen ruiten, WC,keramiek, enz...) beschadigt de spiegel en annuleert elke garantie van de fabrikant.

I PULIZIA



Utilizzare una spugna con acqua saponosa, non utilizzare prodotti abrasivi o solventi. Pulire gli specchi con un panno morbido e asciutto.

E LIMPIEZA



Utilizar agua jabonosa y una esponja, no utilizar productos abrasivos o disolvente. Limpiar los espejos con un paño suave y seco.

P LIMPEZA



Utilizar água com sabão e uma esponja, não utilizar produtos abrasivos ou dissolvente.

PIAN'O

CE 230V~50Hz G9 LED 2,5W 2 x 2,5W Max

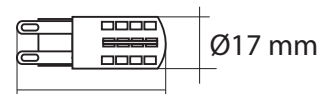

L maxi= 48mm

IP21

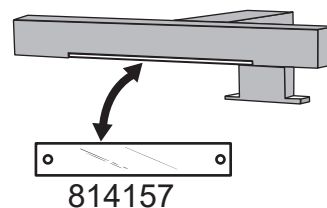
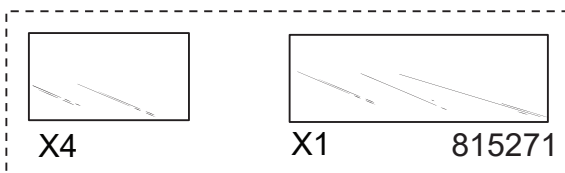
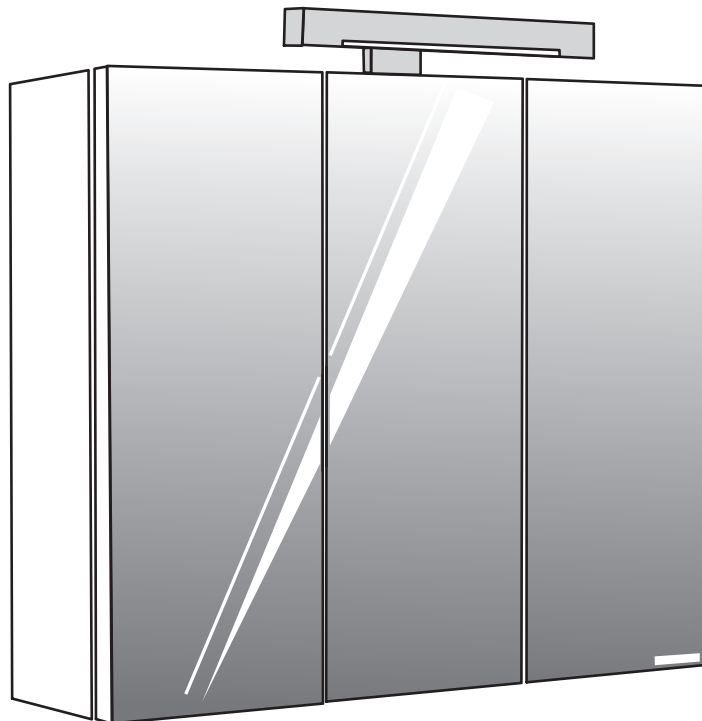

PIECES DETACHEES LIVRABLES - DELIVERABLE SPARE PARTS -
LIEFERBARE ERSATZTEILE - LOSSE ONDERDELEN VERKRIJGBAAR -
PEZZI DI RICAMBIO DISPONIBILI - PIEZAS SUELTAS SUMINISTRABLES -



F Garantie
Ce produit est garanti pendant une période de 2 ans à compter de la date d'achat. La garantie couvre les défauts de fabrication constatés lors d'un usage normal, à l'exclusion des pièces soumises à une usure naturelle.

GB Guarantee
This product is guaranteed for a period of 2 years from date of purchase. The guarantee covers any product failure which may occur due to manufacturing fault. But specifically excludes any parts subject to normal wear.

D Garantie
Wir geben eine Garantie auf die Dauer von 2 Jahren, beginnend mit dem Datum des Kaufs. Für alle innerhalb der Garantiezeit auftretenden Mängel, die auf Material oder Fabrikationsfehler zurückzuführen sind, wird Ersatz geleistet.

NL Waarborg
De produkt heeft vanaf aankoopdatum 2 jaar waarborg. De waarborg dekt fabricagefouten maar kan niet aangewend worden bij slijtage van onderdelen.

I Garanzia
Questo prodotto é garantito 2 anni a partire dalla data d'acquisto. La garanzia copre i difetti di fabbricazione accertati durante un uso normale. Sono escluse tutte le parti sottoposte ad usura naturale. E tutto quanto dovesse accadere per un uso improprio o per cadute accidentali.

E Garantía
Este producto tiene garantía durante 2 años a partir de la fecha de compra. La garantía cubre los defectos de fabricación observados durante un uso normal, excluyendo las piezas sometidas a un desgaste natural y los deterioros producidos por caídas, golpes o uso indebido

P Garantia
Este produto é garantido durante um período de 2 anos a contar da data da compra. A garantia cobre os defeitos de fabricação constatados durante uma utilização normal, à excepção das peças submetidas a um desgaste natural.



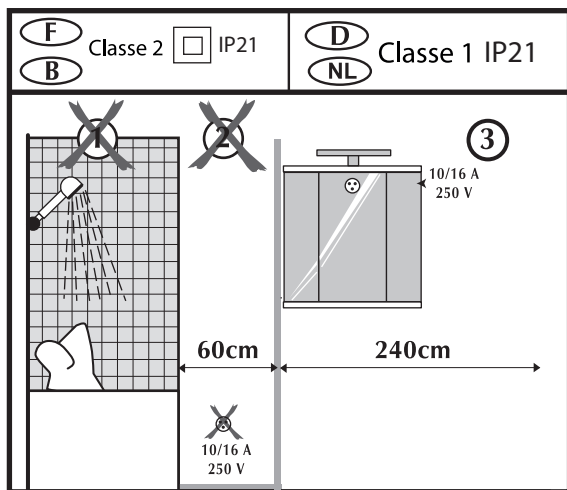

F Le fabricant préconise que l'installation et le branchement soient réalisés par un technicien qualifié. Avertissement : ce produit doit être installé uniquement dans le volume 3 d'une salle de bain, conformément aux exigences de la norme française d'installation électrique NF C 15-100.

Nous suggérons de contacter un électricien professionnel pour toute aide.

Avertissement : Le schéma de la notice est donné uniquement à titre d'exemple. si la configuration présentée sur le schéma ne correspond pas à celle de votre salle de bains, nous vous suggérons fortement de contacter un électricien professionnel pour réaliser l'installation selon la norme NF C 15-100

NL De fabrikant beveelt aan de installatie en de aansluiting toe te vertrouwen aan een gekwalificeerde technicus .

D Das Anbringen des Spiegelschranks sollte nur unter Berücksichtigung der Badinstallations vorschritt VDE 0100 Teil 701 durch einen Fachmann erfolgen .

GB The manufacturer recommended that the installation and the connection be done by a qualified technician .

F : Outillages conseillés (non fournis) DE : Empfohlenes Werkzeug (nicht mitgeliefert)
 NL : Aanbevolen gereedschap (niet bijgeleverd) GB : Useful tools / parts (not supplied)

 IP44 *Non fournis *Niet bijgeleverd *Nicht mitgeliefert *Not supplied		

A X2	B X4	C X4
D X4	E X1	F X20
G X2	H X1	

① Etape
Stap
Stage
Schritt

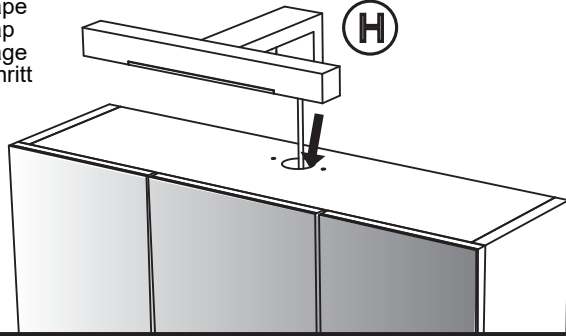

② Etape
Stap
Stage
Schritt

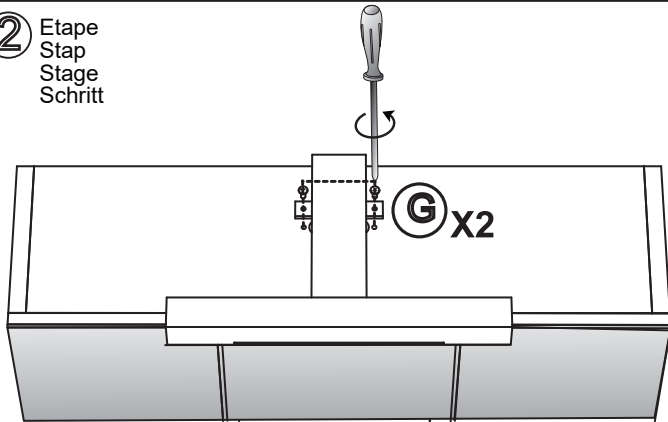

③ Etape
Stap
Stage
Schritt

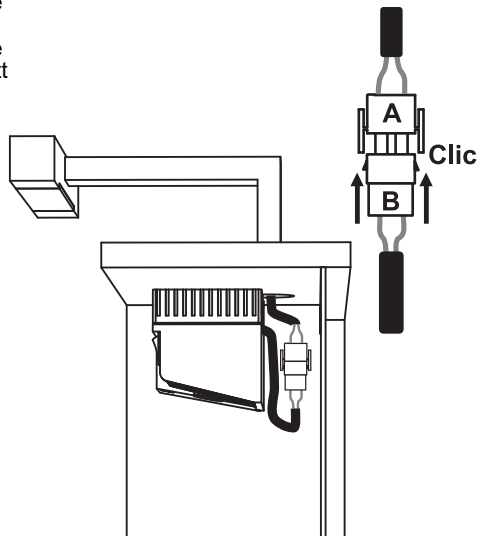

④ Etape
Stap
Stage
Schritt

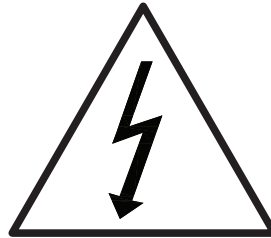
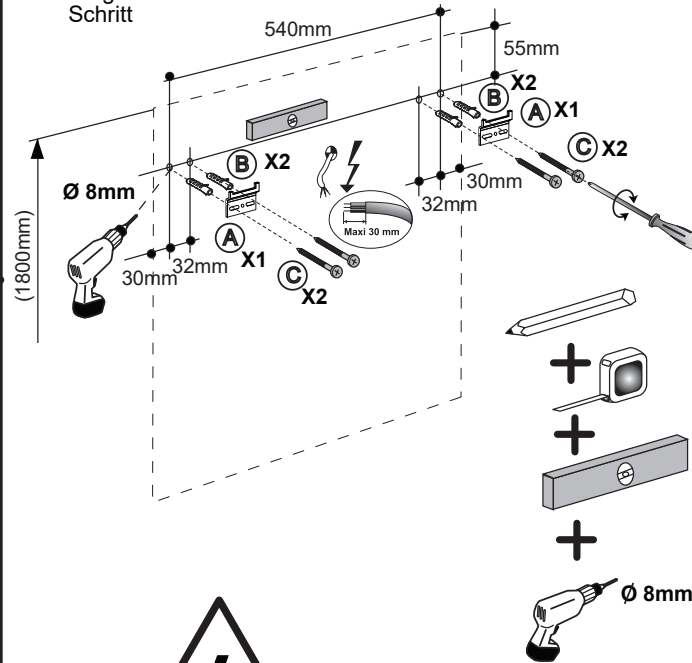

ATTENTION
Couper l'alimentation générale avant intervention
AANDACHT
Electrische voeding afkoppelen voor interventie
ACHTUNG
Netzleitung muss spannungsfrei sein
WARNING
Disconnect mains supply
before installation or maintenance

⑤ Etape
Stap
Stage
Schritt

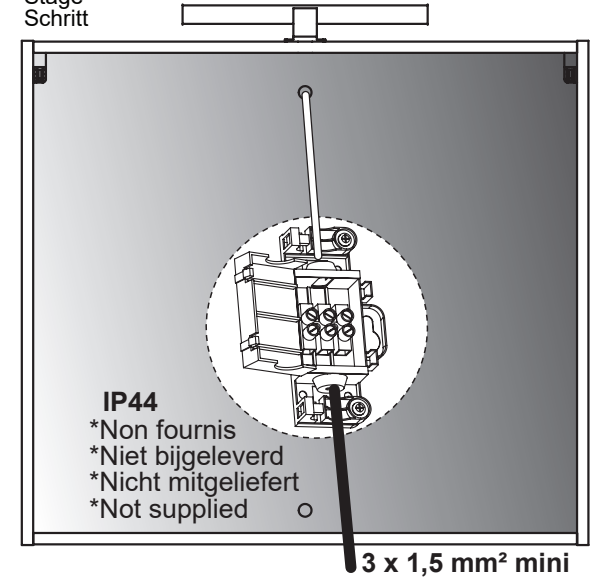

IP44
*Non fournis
*Niet bijgeleverd
*Nicht mitgeliefert
*Not supplied

Cet appareil doit être raccordé à l'alimentation par l'intermédiaire d'une boîte de raccordement Classe 2, IP44, conformément à la norme NFC 15-100 et UTE C 15-801, et dont les bornes ont une section nominale égale à 2,5 mm². Une fois installé en position d'utilisation, les câbles de raccordement ne doivent être ni visibles, ni accessibles, ni contraints.

Boîtier classe 2, IP44 non fourni.

Dit apparaat dient aangesloten worden aan het net d.m.v. een aansluitdoos Klasse 2, IP44 conform aan de norm NFC 15-100 en UTE C 15-801.

Eens geïnstalleerd mogen de elektriciteitsdraden niet zichtbaar, aanraakbaar of aangespannen zijn.

Das Anbringen des Spiegelschranks sollte nur unter Berücksichtigung der Badinstallationsvorschrift VDE 0100 Teil 701 durch einen Fachmann erfolgen.

Anschlussdose classe 2, IP 44 nicht mitgeliefert.

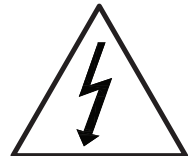
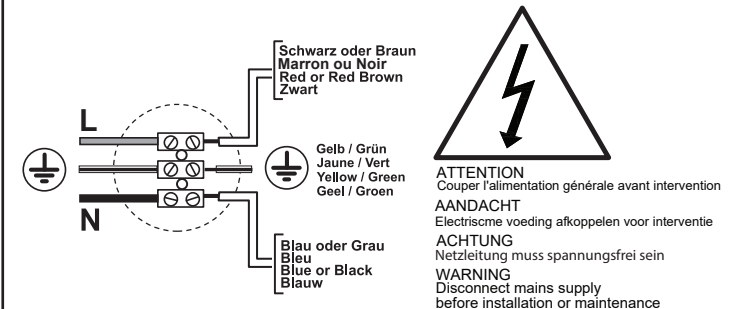

ATTENTION
Couper l'alimentation générale avant intervention
AANDACHT
Electrische voeding afkoppelen voor interventie
ACHTUNG
Netzleitung muss spannungsfrei sein
WARNING
Disconnect mains supply
before installation or maintenance

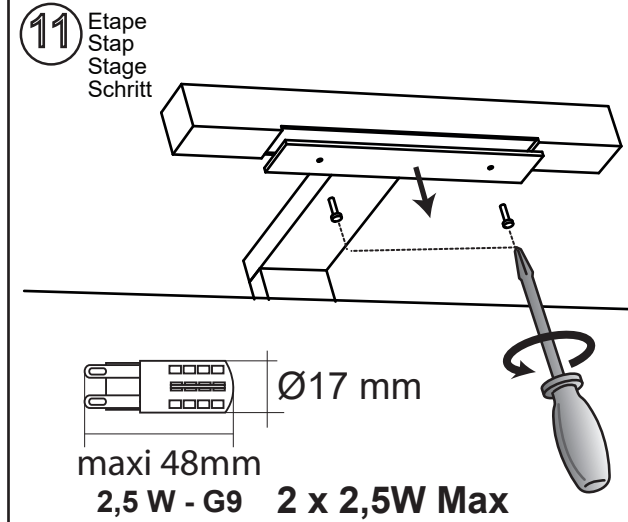
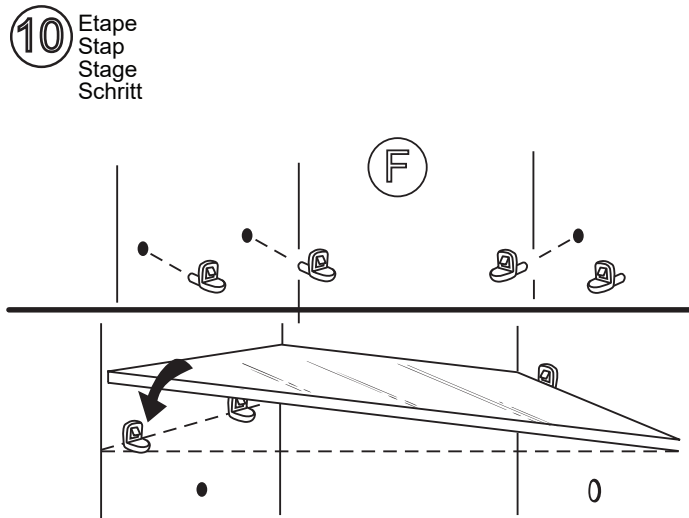
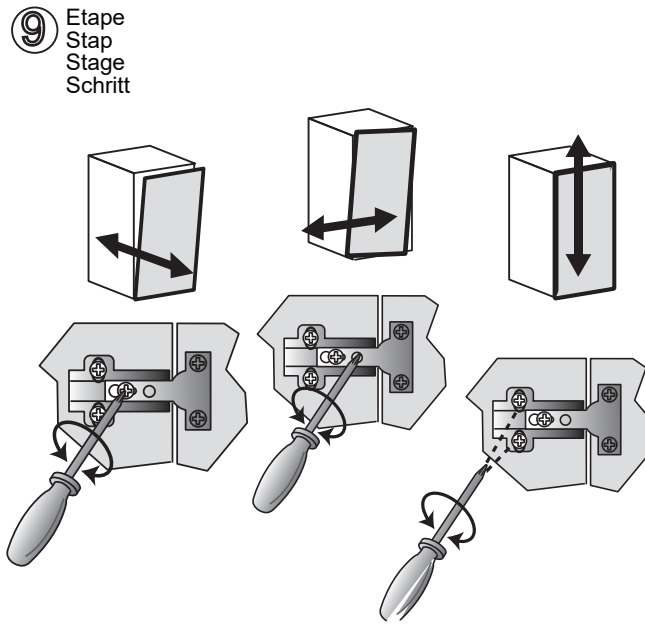
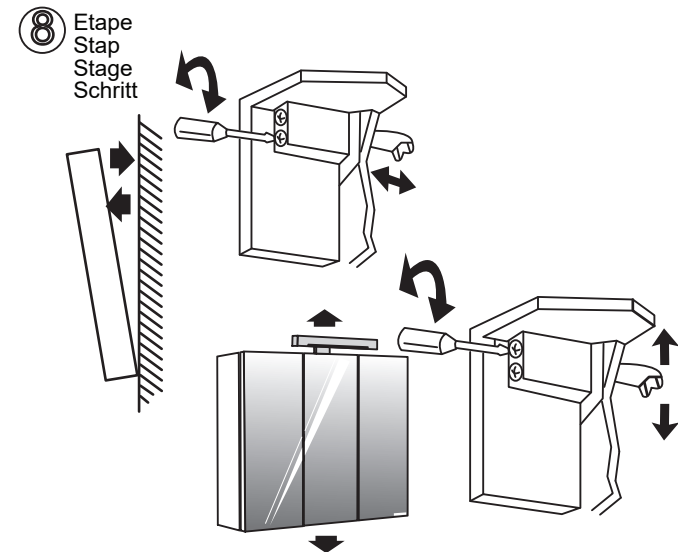
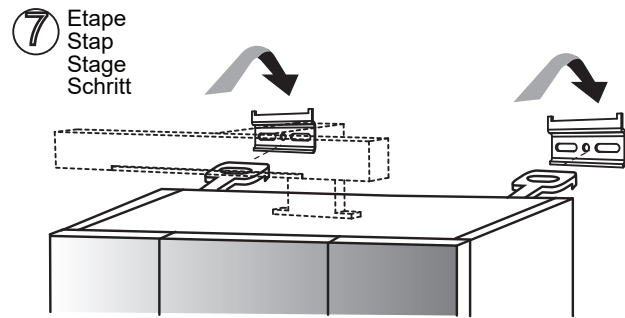
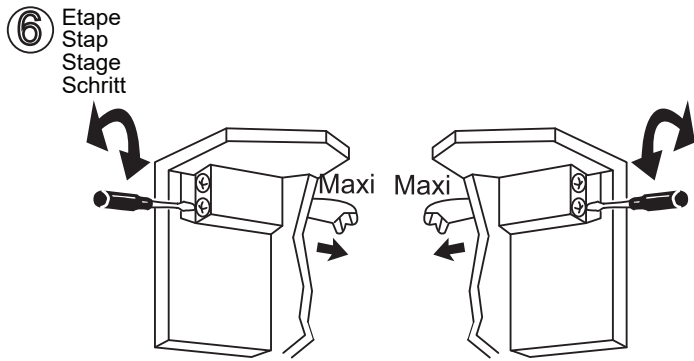

REEMPLACER TOUT ÉCRAN DE SÉCURITÉ FISSURÉ.
EXCHANGE SECURITY SCREEN IF BROKEN.
ALLE GESPRUNGENEN SCHUTZSCHEIBEN SIND ZU ERSETZEN.
ELK GESPRUNGENEN GLAS DIENT VERVANGEN TE WORDEN.
SOSTITUIRE QUALSIASI SCHERMO DI SICUREZZA FISSURATO.
REEMPLAZAR TODA PANTALLA DE SEGURIDAD AGRIETADA.
SUBSTITUIR TODO ECRÃ DE SEGURANÇA RACHADO.

