

- FR Notice de montage
- ES Instrucciones de montaje
- IT Istruzioni per il montaggio
- PT Instruções de montagem
- NL Montagehandleiding
- EN Assembly instruction
- DE Montageanleitung

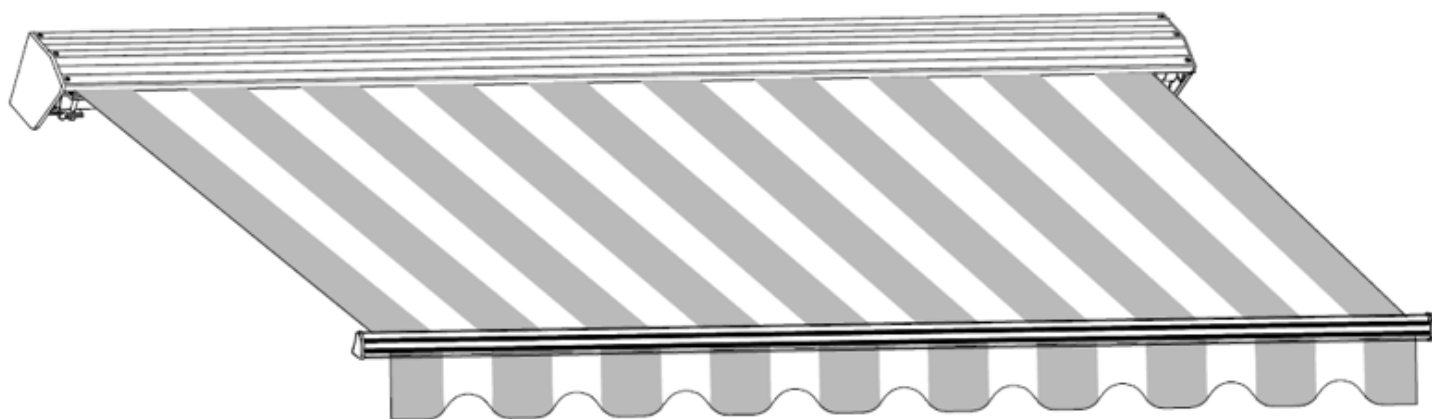

Adresses sur [quefairedemesdechets.fr](http://quefairedemesdechets.fr)

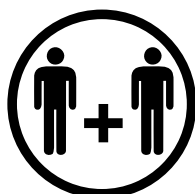

GARANTIE: 2 ANS  
GARANTÍA: 2 AÑOS  
GARANZIA: 2 ANNI  
GARANTIA: 2 ANOS  
GARANTIE: 2 JAAR  
WARRANTY: 2 YEARS  
GARANTIE: 2 JAHRE







SERVICE CLIENT  
SERVICIO AL CLIENTE  
SERVIZIO CLIENTI  
SERVIÇO AO CLIENTE  
KLANTENDIENST  
CUSTOMER SERVICE  
KUNDENSERVICE  
[contact@oviala.com](mailto:contact@oviala.com)

Fabriqué en Chine / Fabricado en China / Fatto in Cina / Feito na china / Gemaakt in China / Made in China / Hergestellt in China

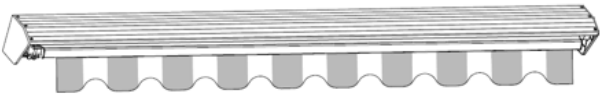
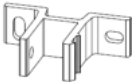
Importé par / Importado por / Importato da / Importado por / Geïmporteerd door/ Imported by / Importiert von :

OVIALA 33, rue de Reckem 59960 - Neuville en Ferrain - FRANCE

	Store banne / Toldo extensible / Tenda da sole a bracci estensibili / Guarda-sol de loja / Zonnescherm / Awning store / Markise	1
	Supports muraux / Soportes de pared / Supporti murali / Soportes de parede / Muurbeugels / Wall mounts / Wandhalterungen	2
	Chevilles avec écrou, rondelles et bague de blocage / Tornillos con tuerca, arandelas y anillo de bloqueo / Chiodi con dado, rondelle e anello di bloccaggio / Parafusos com porca, arruelas e anel de bloqueio / Ankers met moer, ringen en borgmoer / Pegs with nut, washers and locking ring / Dübel mit Mutter, Unterlegscheiben und Sperring	4
	Manivelle / Manivela / Manovella / Manivela / Zwengel / Crank / Kurbel	1
	Vis / Ves / Vivi / Peixe / Vis / Screw / Fisch	2

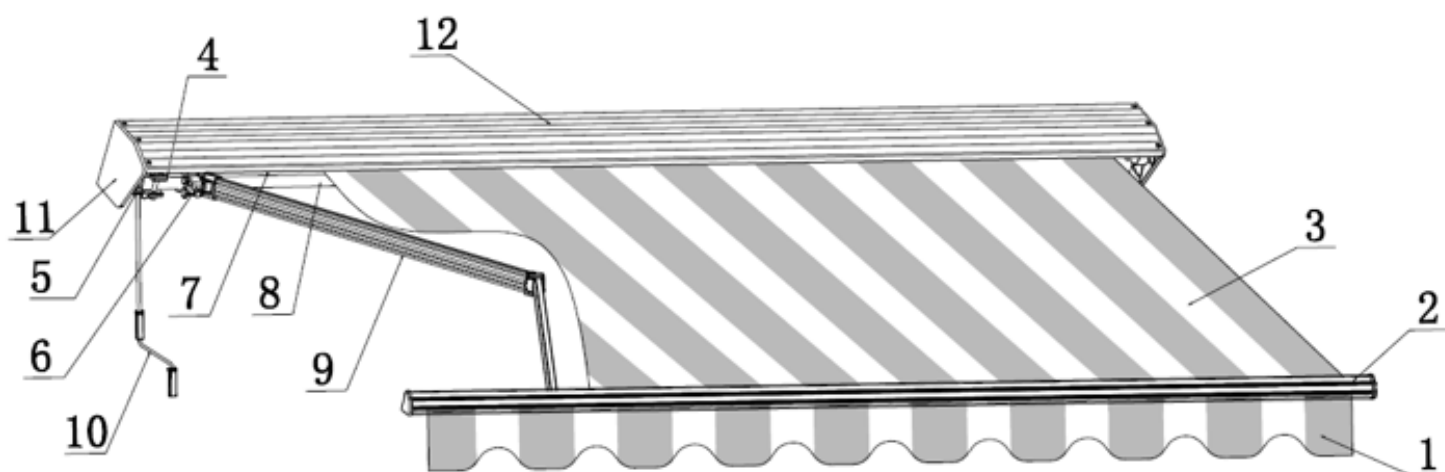

<b>FR</b>	<b>ES</b>	<b>IT</b>	<b>PT</b>	<b>NL</b>	<b>EN</b>	<b>DE</b>
1. Marquise	1. Marquesina	1. Marchesa	1. Marquesa	1. Markies	1. Marquise	1. Markise
2. Profilé	2. Perfilado	2. Profilato	2. Perfilado	2. Profiel	2. Profiled	2. Profil
3. Toile	3. Tela	3. Tela	3. Tela	3. Doek	3. Canvas	3. Leinwand
4. Support	4. Soporte	4. Supporto	4. Suporte	4. Ondersteuning	4. Support	4. Unterstützung
5. Rotor	5. Rotor	5. Rotore	5. Rotor	5. Rotor	5. Rotor	5. Rotor
6. Articulation	6. Articulación	6. Articolazione	6. Articulação	6. Gewricht	6. Joint	6. Gelenk
7. Enrouleur	7. Enrollador	7. Avvolgitore	7. Enrolador	7. Oproller	7. Winder	7. Aufroller
8. Tube carré	8. Tubo cuadrado	8. Tubo quadrato	8. Tubo quadrado	8. Vierkante buis	8. Square tube	8. Quadratrohr
9. Bras articulé	9. Brazo articulado	9. Braccio articolato	9. Braço articulado	9. Gelede arm	9. Articulated arm	9. Gelenkarm
10. Manivelle	10. Manivela	10. Manovella	10. Manivela	10. Kruk	10. Crank	10. Kurbel
11. Côté du coffre	11. Lado del baúl	11. Lato del baule	11. Lado do baú	11. Zijkant van de kist	11. Side of the trunk	11. Koffer- raumseite
12. Coffre	12. Baúl	12. Baule	12. Baú	12. Kist	12. Trunk	12. Kofferraum

## INDICATIONS AVANT UTILISATION

Veillez lire attentivement et complètement ces instructions avant le montage et l'utilisation du store banne. Conservez cette notice afin de pouvoir vous y référer ultérieurement.

Afin de profiter pleinement et pour longtemps de ce produit en toute sécurité, veuillez respecter les précautions de montage.

Avant l'installation et l'utilisation du store banne, familiarisez-vous avec le produit. Assurez-vous que l'ensemble des pièces listées ont été livrées en bon état. Si vous constatez que des pièces sont manquantes ou abîmées, ne procédez pas à l'installation du store mais contactez notre service après-vente.

## DESCRIPTION DU PRODUIT

Le store rétractable est conçu pour être installé sur un mur. Il s'ouvre et se ferme grâce à une manivelle, la toile permet de l'ombrage et/ou une protection visuelle. Le store a été conçu et fabriqué pour une utilisation privée. Ne pas l'utiliser en tant qu'abri contre la pluie.

## CONSIGNES DE SÉCURITÉ

**Attention : Pour votre sécurité et celle des autres, il est primordial de suivre les précautions de montage ci dessous.**

- Avant l'installation, stockez le produit dans un endroit propre et sec.
- Ne jamais installer le produit dans des endroits en hauteur et venteux. Le produit pourrait tomber et blesser quelqu'un.
- Ne pas utiliser dans des endroits soumis à des vibrations ou impulsions.
- Faites attention à vos doigts lors de l'installation.
- Ne pas utiliser le produit dans des endroits exposés à de hautes températures, tel que des murs situés à proximité de fours ou de cheminées.
- N'installez pas de barbecue sous la toile et n'allumez pas de feu à proximité.
- **Tenez les enfants et les animaux éloignés de la zone d'installation le temps du montage et des ajustements du store banne.**
- **N'installez pas le store banne si des pièces sont abîmées ou manquantes. Prenez contact avec notre service après-vente.**

**Afin d'installer ce store, des connaissances techniques sont indispensables.** Ne montez pas ce store vous même mais contactez un professionnel pour vous aider si :

- vous êtes incertain concernant l'emplacement où vous souhaitez procéder à l'installation.
  - vous ne comprenez pas la notice de montage
  - vous ne disposez pas des outils nécessaires.
  - vous n'avez pas les connaissances techniques pour l'installer.
- **2 adultes minimum sont indispensables pour déplacer et installer le store vu sa taille et son poids.** Ne tentez pas d'installer le store banne seul. Si le store tombe il provoquerait des blessures et dégâts matériels importants! Contactez un professionnel si nécessaire afin de vous aider dans l'installation.
  - **Ce produit et ses pièces de fixation sont compatibles pour une installation sur un mur de ciment ou un mur de maçonnerie stable.** Si le mur/ la maçonnerie présente des fissures, consultez d'abord un professionnel en montage de store banne.
  - **Si votre bâtiment dispose d'un revêtement extérieur tel qu'un mur isolant, un double mur de briques ou parement de briques, l'installation de votre store banne doit être effectué par un professionnel.**
  - **Vous ne devez jamais modifier la conception et la structure du store banne sans l'accord préalable du revendeur.**
  - Assurez-vous d'avoir les mains propres au moment de l'assemblage du store afin d'éviter de tâcher la structure ou la toile d'ombrage du store banne.

- Assurez-vous d'avoir les mains propres au moment de l'assemblage du store afin d'éviter de tâcher la structure ou la toile d'ombrage du store banne.
- L'assemblage et l'installation par températures négatives peuvent endommager le store.
- L'assemblage et l'installation par temps de neige peuvent endommager le store.
- En cas de pluie, rétractez le store si son angle d'inclinaison est inférieur à 14°.
- Il est strictement interdit de grimper sur le store banne. Il est également interdit d'accrocher des objets sur le store.
- Afin de protéger la peinture, un film protecteur a été installé sur le store. Il doit être retiré par la suite.
- De manière prolongée et continue, la pluie et le vent peuvent abîmer votre store. Ces éléments extérieurs peuvent parfois être absorbés par le store et transférés sur la structure par l'intermédiaire des fixations. Sous le poids de charges extrêmes, une force excessive peut être exercée sur les fixations. De ce fait, avant l'assemblage du store, vérifiez la capacité de charge du support de base du store banne et si nécessaire, prenez des mesures adaptées afin de vous assurer de la stabilité d'installation des fixations. Si le support de base est instable, prenez conseil auprès d'un professionnel.

## MISE EN PLACE

**Assurez-vous qu'il n'y ait aucun enfant ou animaux présents lors du montage de votre store. Ils pourraient se blesser avec des outils ou des pièces du store banne.**

Enlever délicatement le store de sa boîte et retirer les protections et emballages. Déposer le store banne sur un sol plat et en sécurité afin d'éviter qu'il soit griffé, abîmé ou sali durant l'assemblage. Vérifiez que vous disposez bien de l'ensemble des pièces indiquées sur la liste. Vérifier aussi le bon état des pièces à assembler.

**> Soyez conscient et prudent car le store peut, lors de son déballage, se déployer soudainement.**

Outils nécessaires à l'assemblage du store:

- Perceuse
- Mèche à béton 14 mm
- Niveau
- Clé 17 mm
- Escabeau
- Mètre mesure
- Craie ou feutre marqueur
- Maillet

## INSTALLATION

Fixer le store sur un mur en béton ou en brique.

Le store doit impérativement être installé à une hauteur de 2,5m sur un mur en béton armé ou un mur de maçonnerie. N'hésitez pas à faire appel à un professionnel si vous n'êtes pas certain de la constitution de votre mur (mur d'isolation, double mur de briques, parement de briques).

Si votre mur est fissuré, vous devez faire appel à un professionnel.

Assurez-vous que le mur/ plafond est lisse afin que les crochets soient solidement fixés.

**ATTENTION : 2 adultes avec des connaissances techniques sont requis afin de déplacer et d'installer le store.**

Pour une installation sécurisée, décidez de l'endroit où vous allez installer votre store avant de percer.

## ETAPE 1 : Choix de l'emplacement

Prenez en compte la hauteur de chute de la toile du store dans le choix de votre emplacement. L'angle de chute peut être modifié après l'installation. L'angle de chute idéal, cependant, a déjà été déterminé en usine et peut seulement être modifié de très légèrement.

Nous recommandons d'installer la barre avant de l'auvent à une hauteur minimum de 2,5m quand celle-ci est totalement déployée. Si votre environnement ne le permet pas, installer le store à une hauteur moindre. Il doit y avoir 60 cm entre la ligne médiane et les trous de perçage par rapport à l'angle d'inclinaison de 14°.

Au cas où vous souhaitez installer votre store au dessus d'une porte de balcon, vous devez laisser libre un espace d'au minimum 20cm au dessus du cadre si vous disposez de cet espace libre.

**Figure 1:**

En choisissant l'endroit où installer votre store, vous devez prendre en considération l'angle d'inclinaison.

Nous recommandons une hauteur de 2,50m entre le sol et la barre de devant.

La hauteur de l'inclinaison est de 0,60m (A sur le schéma).

La hauteur totale est de 3,10m.

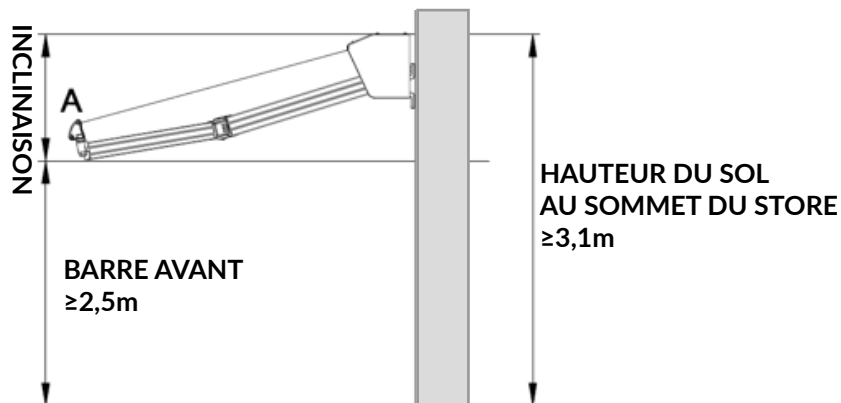

## ETAPE 2 : Marquage des trous pour les supports muraux

Après avoir décidé de l'emplacement d'installation du store, vous pouvez indiquer avec un marqueur les trous de perçage pour fixer les supports muraux. Dessinez une ligne horizontale à la hauteur d'emplacement souhaitée. Utilisez un mètre à mesurer, un niveau et une craie ou un feutre marqueur.

Nous avons déjà marqués les emplacements où et à quelle largeur les crochets doivent être fixés. Mesurez la largeur entre les crochets et copiez cette largeur sur toute la ligne de votre mur. Placez un support sous la ligne tracée sur votre mur (se référer au croquis 5 pour l'exacte position du crochet) et marquez vos 2 points de perçage. Marquez les points de perçage à travers ses supports de fixation.

**Figure 2:**

Marquez les trous de perçage en utilisant une craie ou un feutre afin de s'assurer que l'auvent du store sera à niveau après le montage.

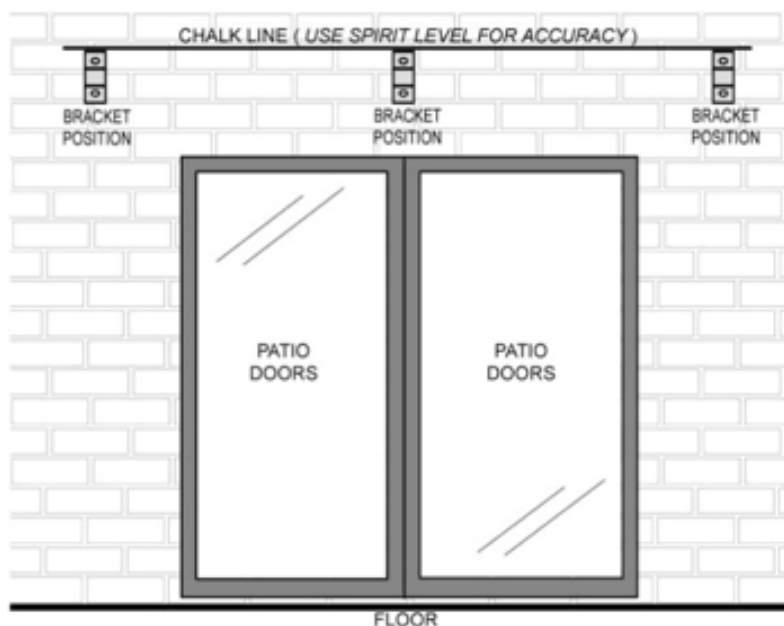

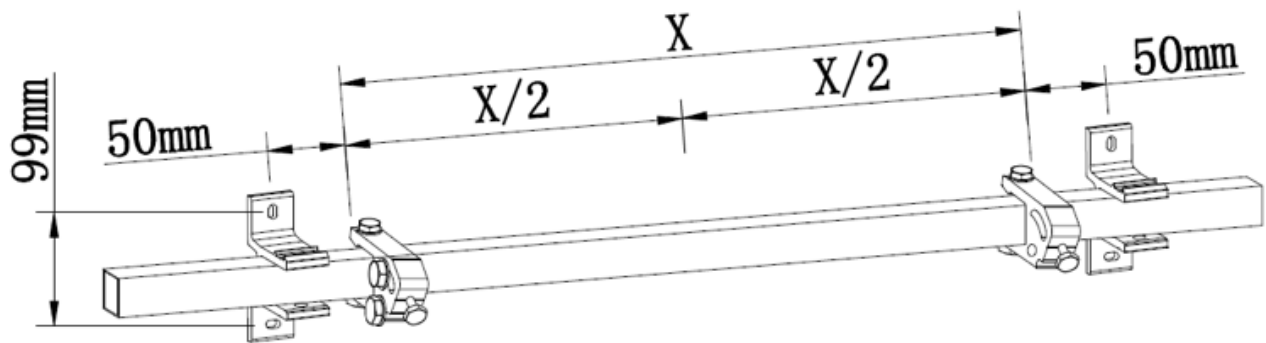

### ETAPE 3 : Trous de perçage

Utilisez une mèche à béton de 14 mm afin de percer les trous pour les supports aux endroits marqués sur le mur. Les trous doivent être de 9 cm de profondeur et doivent être percés dans un mur solide de maçonnerie ou en béton. Ne percez pas dans du mortier, ceci ne sera pas suffisamment résistant pour supporter la charge des supports du store.

**Figure 3:**  
Utilisez une mèche à béton de 14mm afin de percer des trous de 9cm de profondeur.



### ETAPE 4 : Insertion des chevilles

Après avoir percé, nettoyez les trous de fixation en soufflant dedans. Insérez alors les chevilles complètes dans les trous, aidez-vous du maillet si nécessaire. A l'aide d'une clé hexagonale, serrez l'écrou de la vis jusqu'à l'expansion de la cheville à l'intérieur du trou. Ensuite enlevez la vis et la rondelle.

> Il sera peut être nécessaire d'insérer les chevilles à l'aide d'un maillet car ils ne s'insèrent pas facilement.

> **Attention : si vous ne rencontrez aucune résistance quand vous ressortez la vis de la cheville, c'est qu'elle n'est pas assez solidement ancrée dans le mur. Vous devez alors recommencer l'ancrage avec un minimum de 15cm de décalage.**

Pour un ancrage solide, les chevilles doivent être insérées complètement, elles ne doivent pas ressortir ! Si besoin, retirez le crochet et percez un trou plus profond.

**Figure 4:**  
Insérez les chevilles comme indiqué sur le schéma.

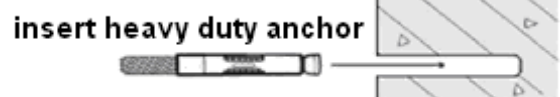

### ETAPE 5 : Fixation des supports de fixation

Placez les supports de fixation devant les trous. Insérez la vis avec la rondelle plate et la rondelle à ressort afin de fixer le crochet avec un écrou de serrage. Serrez fermement.

Il est aussi possible d'installer le store banne sous un plafond en béton. Si vous souhaitez procéder à une installation de ce type, vous devez impérativement faire appel à un professionnel.

**Figure 5:**  
Le support a été conçu pour être fixé sur un mur. Choisissez le mur qui conviendra parfaitement.

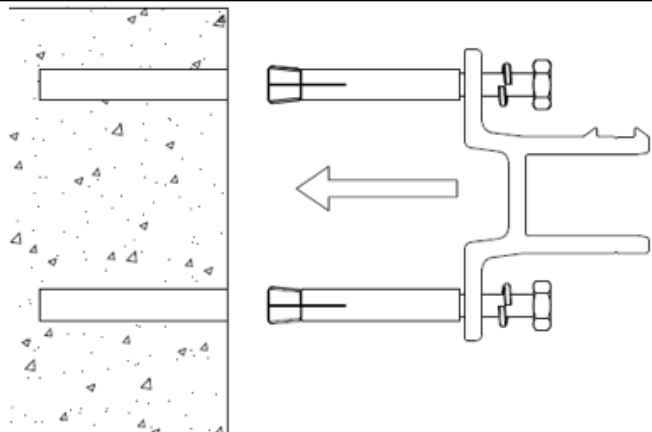

- > Serrez fermement les boulons avec une clé de 17mm : servez-vous d'une clé plate hexagonale ou mieux d'une clé à pipe.
- > Dès qu'ils sont complètement vissés, les supports de fixation doivent être solidement fixés au mur. S'ils bougent légèrement, vous devez serrer plus fermement.
- > Ne tentez pas de fixer les crochets sur un mur de pierres ou toute surface qui n'est pas directement reliée à un mur de briques.
- > **Assurez-vous que les crochets soient solidement fixés au mur afin qu'ils ne tombent pas au moment de l'accrochage du store banne.**

#### ETAPE 6 : Installation du store banne

Dès que les deux crochets ont été fixés convenablement, vous allez pouvoir installer le store. Au moins 2 échelles ou marches sont indispensables pour l'installation de l'auvent afin d'être à la hauteur requise. Assurez-vous que les échelles et/ ou marches sont fermement ancrées au sol afin de ne pas tomber. Utilisez uniquement des échelles/ marches compatibles avec ce type d'installation.

Insérez l'auvent dans les crochets comme indiqué sur le dessin ci-dessous. Sécurisez immédiatement la fixation à l'aide de boulons. Serrez fermement l'écrou de la tête de boulon.

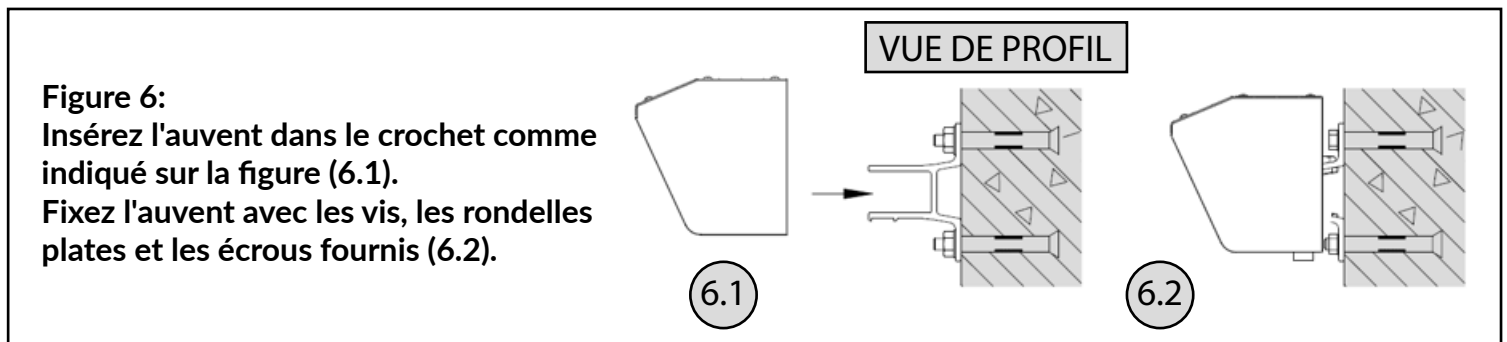

- > Dans le cas où le tube carré ne peut être inséré dans les supports muraux, desserrez légèrement les écrous d'un crochet et réessayez. Cette fois-ci, bougez légèrement l'auvent vers d'avant en arrière jusqu'à ce que le tube de soutien glisse dans le crochet. Serrez immédiatement les écrous du crochet en utilisant une clé hexagonale de 17mm.

**Attention : vous devez serrer les écrous des crochets après que l'auvent ait été installé dans les crochets.**

- > Retirez la ceinture de sécurité une fois l'installation terminée sinon l'auvent ne pourra s'extraire. Conservez la ceinture ; elle vous servira pour le stockage du store banne.
- > **Attention : Une installation et une utilisation défectueuses peuvent provoquer des blessures graves. Procédez vous-même à l'installation du store uniquement si vous comprenez cette notice de montage et, assurez-vous que votre mur convienne aux exigences de montage. Pour votre propre sécurité ainsi que celle des autres, faites appel à un professionnel pour de l'aide.**

#### UTILISATION

##### Ajustement de l'angle d'inclinaison

Le store est livré avec un angle d'inclinaison ajusté de façon optimale. Cependant, l'utilisateur peut ajuster cet angle de l'ordre de 14° à 50°. Un angle d'inclinaison inférieur à 14° n'est pas autorisé, même si la construction des mécanismes d'ajustement permet d'avoir un angle plus petit.

- > Une fois que les vis de réglage ont été vissées à fond, ne forcez pas le vissage, vous risquez d'abîmer le store banne, provoquer un danger et rendre caduque votre garantie.

Déployez le store pas plus d'un quart de son déploiement total avant d'effectuer tout ajustement.

**Figure 7:**

Les utilisateurs peuvent ajuster l'angle de l'écran de 14 à 50°.

Retirez les capuchons en plastique; desserrez les écrous de sécurité avec une clé de 17mm.

Tournez la vis de réglage dans le sens des aiguilles d'une montre pour diminuer l'angle d'inclinaison.

Une fois arrivé à l'angle d'inclinaison souhaité, serrez les écrous de sécurité et remettez en place les capuchons plastiques (7.2).

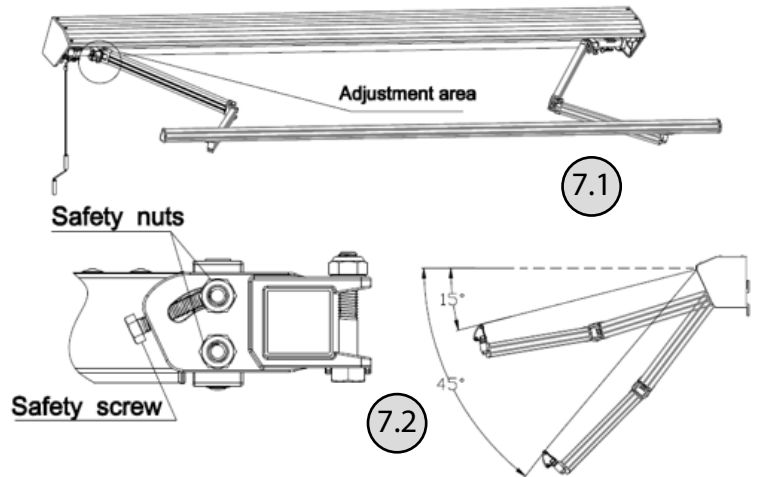

Suivre la même procédure jusqu'à ce que les bras du store banne soient ajustés au niveau souhaité.

- > **La barre avant doit toujours être à niveau.** Afin de s'assurer que les deux côtés soient complètement à niveau : la bulle d'air doit être exactement au milieu du niveau.
- > Mettre les capuchons plastiques sur les vis afin de les protéger contre la corrosion climatique.
- > Retirez systématiquement la manivelle en cas de non utilisation du store banne et mettez-la dans un endroit sec.

#### Déployer et rétracter le store

Le store peut être déployé et rétracté grâce à la manivelle incluse avec le store banne.

**Figure 8:**

Insérez la manivelle dans la boucle fixée sur le store. Déployez le store banne en tournant la poignée de manivelle dans le sens des aiguilles d'une montre. En tournant dans le sens contraire des aiguilles d'une montre, vous pouvez rétracter le store.

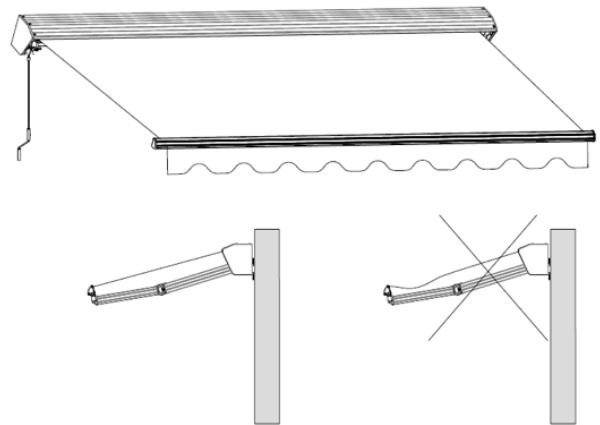

- > **Les stores bannes sont destinés à protéger uniquement du soleil.** Il ne faut en aucun cas déployer le store par temps de vent violent, de pluie, grêle ou neige ; il faut par ce type de temps rétracter immédiatement le store banne.
- > **Ne laissez jamais les enfants jouer avec le store.**
- > **Assurez-vous que la toile du store soit sous tension.** Si, pendant son extension la toile n'est pas sous tension, tournez la poignée dans le sens contraire des aiguilles d'une montre jusqu'à ce que la toile soit tendue.
- > Ne jamais mettre d'objets ou de parties de votre corps, par exemple vos mains, dans le store pendant le déploiement ou la rétractation de la toile ; il y a un risque d'écrasement !
- > Lorsque la barre avant touche le rouleau de la toile pendant la rétractation, comme indiqué sur la figure suivante, n'essayez pas de les rapprocher sous peine d'endommager le store.
- > Après avoir ajusté le store comme souhaité, retirez la poignée de manivelle de la boucle et rangez la dans un endroit inaccessible pour les enfants afin d'éviter qu'ils jouent avec le store banne.



## ENTRETIEN

Un entretien régulier permettra non seulement de conserver votre store en bon état sur le long terme mais est aussi important pour votre sécurité et celle des autres.

- Assurez-vous régulièrement que votre support mural soit suffisamment serré, resserrez-les si nécessaire.
- Tous les 6 mois vérifiez la boîte à engrenages. Si vous constatez des dégâts, arrêtez d'utiliser votre store jusqu'à la réparation de cette boîte ou l'achat d'une nouvelle boîte à engrenages.
- Vérifiez aussi les boulons et les écrous tous les 6 mois, resserrez-les si nécessaire.
- Cessez immédiatement d'utiliser votre store s'il a été abîmé ou n'est pas suffisamment tendu.

Contactez un professionnel pour réparation du store banne.

Il n'est normalement pas nécessaire d'huiler les pièces mobiles du store. Cependant, si cela est nécessaire, à cause d'un bruit anormal du store ou que le déploiement de la toile soit difficile, utilisez uniquement un lubrifiant approprié. Utilisez un spray pulvérisateur. Huilez généreusement l'endroit entre le bout du rouleau et le support (broche pivot). Soyez vigilant à ne pas pulvériser d'huile sur la toile du store.

## NETTOYAGE

Un pulvérisateur avec un nettoyant ou un mélange eau/ détergent peut être appliqué sur le cadre pour le nettoyer. Essuyer la poussière avec un chiffon humide. N'utilisez pas de détergent agressif ; utilisez des résidus d'huile propre. La toile : nettoyer la toile tous les 6 mois.

Utilisez seulement un savon naturel, n'utilisez jamais de détergent chimique. L'eau utilisée doit être froide à tiède. Faites sécher complètement la toile. N'utilisez pas d'appareil de chauffage tel qu'un sèche-cheveux.

## DÉMONTAGE

Quand vous ne vous souhaitez plus utiliser le store ou le revendre, vous devez le démonter.

**Attention : Au moins 2 adultes sont nécessaires pour cette étape.**

- Rétractez totalement l'auvent avant de commencer le démontage. Plier les bras du store banne en même temps afin d'éviter un déploiement involontaire; Ceci peut provoquer des blessures et des dégâts. Vous pouvez vous servir des bandes de protection attachées au store au moment de la livraison.
- Utilisez en sens inverse les instructions de montage afin de démonter votre store banne.
- Assurez-vous que les trous de perçage au mur soient rebouchés par un professionnel.

**Attention ! Nos conseils de sécurité et nos instructions doivent être respectés pour un démontage en toute sécurité.**

## STOCKAGE

Quand vous souhaitez plus vous servir du store banne pour une longue période, il est recommandé de retirer le store des crochets et de le stocker.

Assurez-vous que la toile soit totalement sèche avant le stockage. Stocker une toile humide ou mouillée peut entraîner la formation de tâches et des dégâts. Stockez le store banne dans un endroit sec et hors d'atteinte des enfants.

## RECYCLAGE

Ne jetez pas ce store avec les autres déchets ménagers. Pour prévenir des préjudices éventuels à l'environnement ou sur la santé des hommes à cause d'une élimination hasardeuse des déchets, recyclez de manière responsable votre store afin de promouvoir une réutilisation durable des déchets. Envoyez ou déposez votre appareil usagé dans un lieu de collecte d'appareils ménagers ou contactez votre vendeur.

## INDICACIONES ANTES DE USAR

Por favor, lea atentamente y completamente estas instrucciones antes de montar y usar el toldo. Guarde este manual para poder consultarlo más adelante.

Para disfrutar plenamente y durante mucho tiempo de este producto de manera segura, por favor siga las precauciones de montaje.

Antes de la instalación y uso del toldo, familiarícese con el producto. Asegúrese de que todas las piezas enumeradas hayan sido entregadas en buen estado. Si nota que faltan piezas o están dañadas, no proceda con la instalación del toldo, sino contacte con nuestro servicio postventa.

## DESCRIPCIÓN DEL PRODUCTO

La persiana retráctil está diseñada para ser instalada en una pared. Se abre y se cierra gracias a una manivela, la tela proporciona sombra y/o protección visual. La persiana ha sido diseñada y fabricada para uso privado. No la utilice como refugio contra la lluvia.

## INSTRUCCIONES DE SEGURIDAD

**Atención: Para su seguridad y la de los demás, es esencial seguir las precauciones de montaje a continuación.**

- Antes de la instalación, almacene el producto en un lugar limpio y seco.
- Nunca instale el producto en lugares altos y ventosos. El producto podría caer y herir a alguien.
- No utilice en lugares sujetos a vibraciones o impulsos.
- Tenga cuidado con sus dedos durante la instalación.
- No utilice el producto en lugares expuestos a altas temperaturas, como paredes cercanas a hornos o chimeneas.
- No instale una barbacoa debajo de la tela y no encienda fuego cerca.
- Mantenga a los niños y animales alejados del área de instalación durante el montaje y los ajustes de la persiana.
- No instale la persiana si las piezas están dañadas o faltan. Póngase en contacto con nuestro servicio postventa.

Para instalar esta persiana, se requieren conocimientos técnicos. No monte esta persiana usted mismo, sino contacte a un profesional para ayudarlo si:

- tiene dudas sobre el lugar donde desea realizar la instalación.
  - no entiende las instrucciones de montaje
  - no tiene las herramientas necesarias.
  - no tiene los conocimientos técnicos para instalarlo.
- Se requiere un mínimo de 2 adultos para mover e instalar el toldo dado su tamaño y peso. No intente instalar el toldo solo. ¡Si la persiana se cae, podrían producirse lesiones graves y daños materiales! Póngase en contacto con un profesional si es necesario para que le ayude con la instalación.
  - Este producto y sus piezas de fijación son compatibles para instalación sobre pared de cemento o pared estable de mampostería. Si la pared/mampostería tiene grietas, primero consulte a un profesional en instalación de toldos.
  - Si su edificio dispone de un revestimiento exterior como una pared aislante, una doble pared de ladrillo o cara vista de ladrillo, la instalación de su toldo debe ser realizada por un profesional.
  - Nunca se debe modificar el diseño y estructura del toldo sin el consentimiento previo del comercializador.
  - Asegúrese de tener las manos limpias al montar el toldo para evitar manchar la estructura o la tela de sombra del toldo.

- Asegúrese de tener las manos limpias al montar el toldo para evitar manchar la estructura o la tela de sombra del toldo.
- El montaje y la instalación en temperaturas bajo cero pueden dañar la persiana.
- El montaje y la instalación en tiempo de nieve pueden dañar el toldo.
- En caso de lluvia, retraiga el toldo si su ángulo de inclinación es inferior a 14°.
- Está estrictamente prohibido subirse al toldo. También está prohibido colgar objetos en el toldo.
- Para proteger la pintura se ha instalado una película protectora en la persiana. Debe eliminarse después.
- La lluvia y el viento prolongados y continuos pueden dañar su toldo. Estos elementos externos en ocasiones pueden ser absorbidos por el toldo y transferidos a la estructura a través de las fijaciones. Bajo el peso de cargas extremas, se puede ejercer una fuerza excesiva sobre los sujetadores. Por ello, antes de montar el toldo, compruebe la capacidad de carga de la base soporte del toldo y si es necesario, tome las medidas oportunas para garantizar la estabilidad de la instalación de las fijaciones. Si el soporte de la base es inestable, busque asesoramiento profesional.

## CONFIGURACIÓN

Asegúrese de que no haya niños ni animales presentes al instalar su toldo. Podrían resultar heridos por herramientas o piezas del toldo.

Saque con cuidado el estor de su caja y retire la protección y el embalaje. Coloque el toldo sobre un suelo plano y seguro para evitar que se raye, se dañe o se ensucie durante el montaje. Compruebe que tienes todas las piezas indicadas en la lista. Compruebe también el buen estado de las piezas a montar.

> Tenga cuidado y tenga cuidado porque el toldo puede desplegarse repentinamente al desembalarlo.

Herramientas necesarias para montar la persiana:

- Perforar
- Broca para hormigón de 14 mm.
- Nivel
- llave de 17 mm
- Escalera de tijera
- Medidor de medición
- Tiza o rotulador
- Mazo

## INSTALACIÓN

Fija la persiana en una pared de hormigón o ladrillo.

Los montantes deben instalarse a una altura de 2,5 m sobre un muro de hormigón armado o un muro de mampostería. No dude en llamar a un profesional si no está seguro de la construcción de su pared (pared aislante, pared doble de ladrillo, revestimiento de ladrillo).

Si tu pared está agrietada, debes llamar a un profesional.

Asegúrese de que la pared o el techo sean lisos para que los ganchos queden bien sujetos.

**ATENCIÓN: Se necesitan 2 adultos con conocimientos técnicos para mover e instalar el toldo.**

Para una instalación segura, decida dónde va a instalar su persiana antes de perforar.

**PASO 1: Elección de ubicación**

Tenga en cuenta la altura de caída de la lona del toldo a la hora de elegir su ubicación. El ángulo de caída se puede cambiar después de la instalación. El ángulo de caída ideal, sin embargo, ya se ha determinado en fábrica y sólo puede modificarse muy ligeramente.

Recomendamos instalar la barra frontal del toldo a una altura mínima de 2,5m cuando esté totalmente extendido. Si tu entorno no te lo permite, instala el estor a menor altura. Entre la línea central y los orificios de perforación debe haber 60 cm en relación con el ángulo de inclinación de 14°.

Si quieres instalar tu estor encima de una puerta de balcón, deberás dejar un espacio de al menos 20 cm por encima del marco si tienes este espacio libre.

**Figura 1:**

A la hora de elegir dónde instalar tu toldo, debes tener en cuenta el ángulo de inclinación.

Recomendamos una altura de 2,50m entre el suelo y la barra frontal. La altura de inclinación es de 0,60 m (A en el diagrama).

La altura total es de 3,10m.

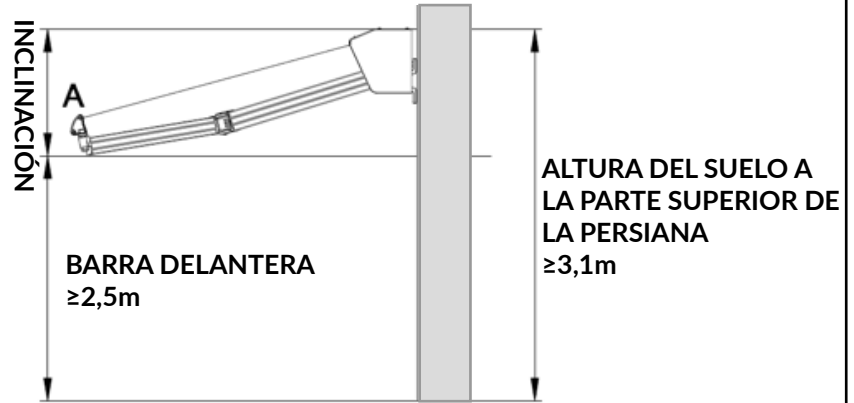

**PASO 2: Marcar los agujeros para los soportes de pared**

Una vez decidida la ubicación de instalación de la persiana, puede marcar con un marcador los orificios para fijar los soportes de pared. Dibuje una línea horizontal a la altura de la ubicación deseada. Utilice una cinta métrica, un nivel y tiza o rotulador.

Ya hemos marcado los lugares donde y con qué ancho se deben colocar los ganchos. Mida el ancho entre los ganchos y copie este ancho en toda la línea de la pared. Coloque un soporte debajo de la línea dibujada en la pared (consulte el boceto 5 para conocer la posición exacta del gancho) y marque los 2 puntos de perforación. Marque los puntos de perforación a través de sus soportes de montaje.

**Figura 2:**

Marque los orificios de perforación con tiza o un marcador para asegurarse de que el toldo quede nivelado después del montaje.

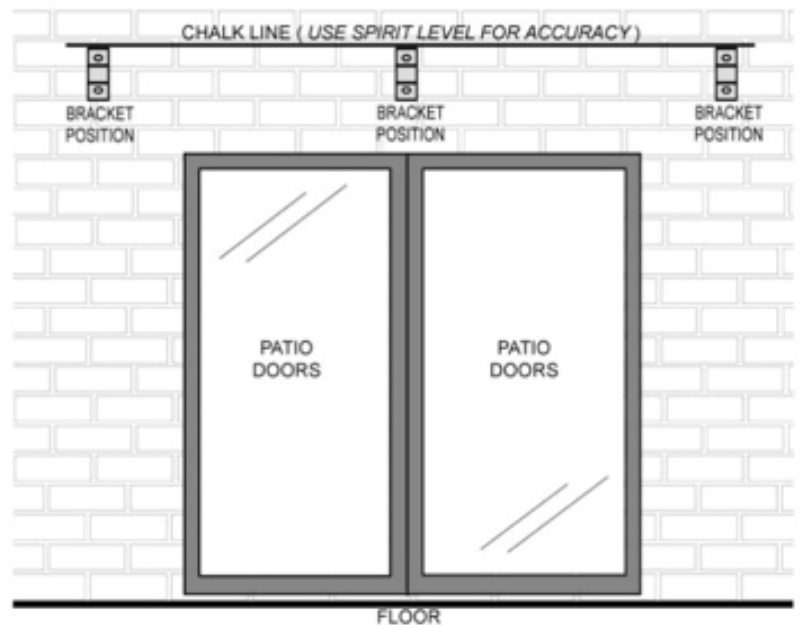

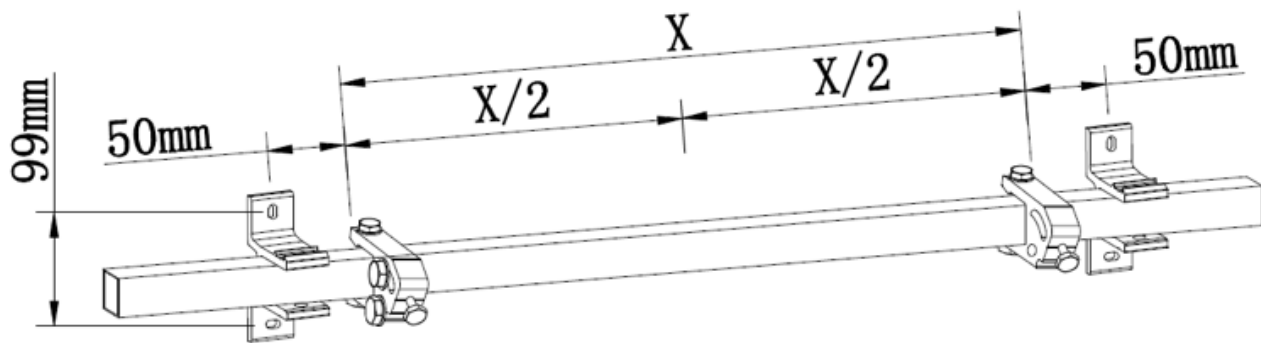

**PASO 3: taladrar agujeros**

Utilice una broca para hormigón de 14 mm para perforar los orificios para los soportes en los lugares marcados en la pared. Los agujeros deben tener 9 cm de profundidad y deben perforarse en una pared sólida de mampostería o de hormigón. No taladre el mortero, ya que no será lo suficientemente fuerte para soportar la carga de los soportes del toldo.

**Figura 3:**  
Utilice una broca para hormigón de 14 mm para perforar agujeros de 9 cm de profundidad.



**PASO 4: Inserción de los tacos**

Después de perforar, limpie los orificios de montaje soplando en ellos. Luego inserte los tacos completos en los agujeros, utilizando el mazo si es necesario. Con una llave hexagonal, apriete la tuerca del tornillo hasta que la clavija se expanda dentro del orificio. Luego retire el tornillo y la arandela.

- > Puede ser necesario introducir los tacos con un mazo ya que no se introducen fácilmente.
  - > Advertencia: si no encuentra resistencia al retirar el tornillo del taco, éste no está suficientemente anclado en la pared. A continuación deberá repetir el anclaje con un desplazamiento mínimo de 15 cm.
- Para un anclaje sólido, los tacos deben estar completamente insertados, ¡no deben salirse! Si es necesario, retire el gancho y taladre un agujero más profundo.

**Figura 4:**  
Inserte los tacos como se muestra en el diagrama.



**PASO 5: Colocación de los soportes de montaje**

Coloque los soportes de montaje delante de los agujeros. Inserte el tornillo con la arandela plana y la arandela elástica para asegurar el gancho con una tuerca de sujeción. Apriete firmemente. También es posible instalar el toldo bajo un techo de hormigón. Si deseas realizar una instalación de este tipo deberás acudir a un profesional.

**Figura 5:**  
El soporte ha sido diseñado para ser fijado a una pared. Elige la pared que más te convenga.

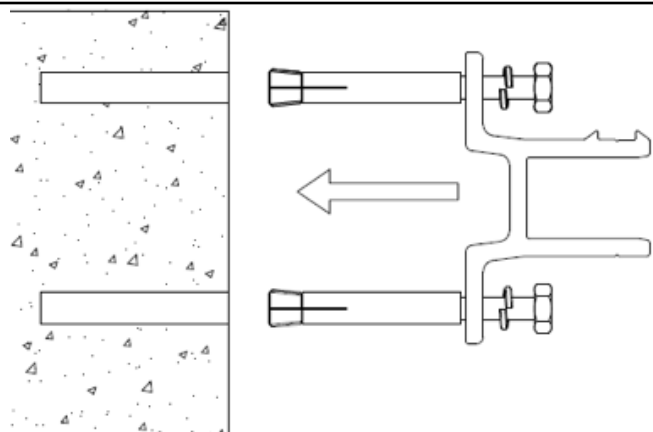

- > Apriete los tornillos firmemente con una llave de 17 mm: utilice una llave plana hexagonal o, mejor, una llave de tubo.
- > Una vez que estén completamente atornillados, los soportes de montaje deben fijarse firmemente a la pared. Si se mueven ligeramente, es necesario apretarlos con más firmeza.
- > No intente fijar los ganchos a una pared de piedra ni a ninguna superficie que no esté directamente conectada a una pared de ladrillos.
- > Asegúrese de que los ganchos estén bien sujetos a la pared para que no se caigan al colgar el toldo.

### PASO 6: Instalación del toldo

Una vez que los dos ganchos estén correctamente fijados, podrás instalar la persiana. Para instalar el toldo son imprescindibles al menos 2 escaleras o peldaños para que quede a la altura requerida. Asegúrese de que las escaleras y/o escalones estén firmemente anclados al suelo para no caerse. Utilice únicamente escaleras/escalones compatibles con este tipo de instalación.

Inserte el toldo en los ganchos como se muestra en el dibujo siguiente. Asegure la fijación inmediatamente con pernos. Apriete firmemente la tuerca de la cabeza del perno.

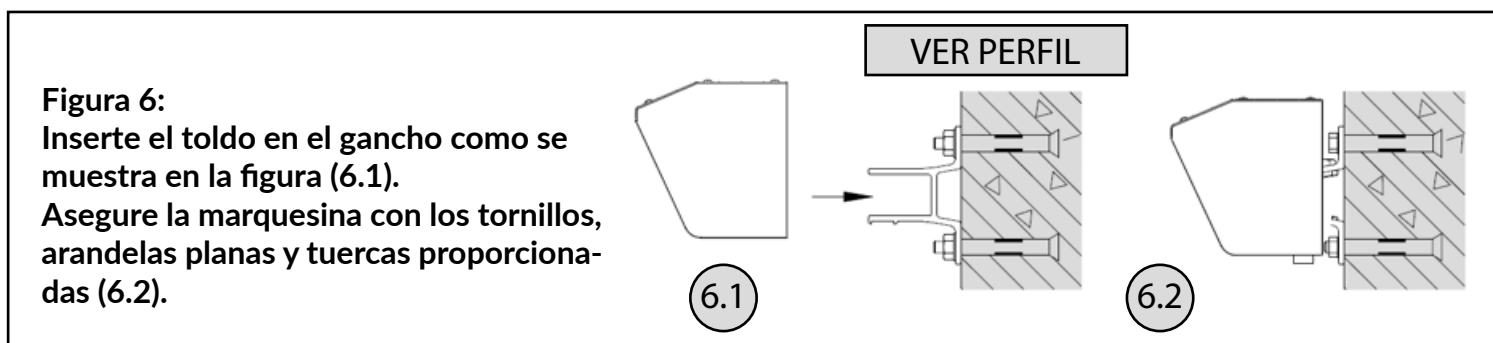

- > En caso de que el tubo cuadrado no pueda insertarse en los soportes de pared, afloje ligeramente las tuercas de un gancho y vuelva a intentarlo. Esta vez, mueva el toldo ligeramente hacia adelante y hacia atrás hasta que el tubo de soporte se deslice dentro del gancho. Apriete inmediatamente las tuercas del gancho con una llave hexagonal de 17 mm.

**Precaución:** Debe apretar las tuercas de los ganchos después de haber instalado el toldo en los ganchos.

- > Qúitese el cinturón de seguridad una vez finalizada la instalación, de lo contrario no se podrá quitar el toldo. Mantenga el cinturón puesto; Se utilizará para guardar el toldo.
- > **Advertencia:** Una instalación y un uso defectuosos pueden provocar lesiones graves. Instale la persiana usted mismo únicamente si comprende estas instrucciones de montaje y se asegura de que su pared cumpla con los requisitos de instalación. Por su propia seguridad y la de los demás, solicite ayuda a un profesional.

### USAR

#### Ajuste del ángulo de inclinación

El estor se entrega con un ángulo de inclinación óptimamente ajustado. Sin embargo, el usuario puede ajustar este ángulo entre 14° y 50°. No se permite un ángulo de inclinación inferior a 14°, incluso si la construcción de los mecanismos de ajuste permite un ángulo menor.

- > Una vez atornillados completamente los tornillos de ajuste, no fuerce el atornillado, corre el riesgo de dañar el toldo, provocando peligro y anulando la garantía.

Extienda la persiana no más de una cuarta parte de su despliegue total antes de realizar cualquier ajuste.

**Figura 7:**

Los usuarios pueden ajustar el ángulo de la pantalla de 14° a 50°.

Retire las tapas de plástico; Afloje las tuercas de seguridad con una llave de 17 mm.

Gire el tornillo de ajuste en el sentido de las agujas del reloj para disminuir el ángulo de inclinación.

Una vez alcanzado el ángulo de inclinación deseado, apriete las tuercas de seguridad y vuelva a colocar las tapas de plástico (7.2).

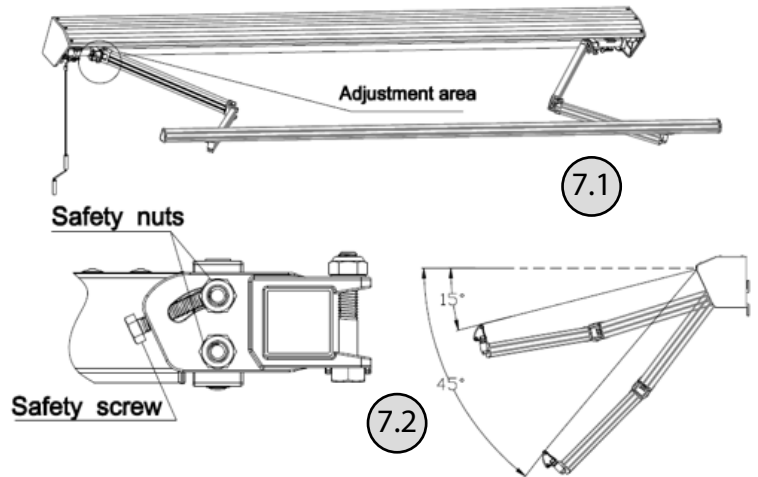

Siga el mismo procedimiento hasta que los brazos del toldo estén ajustados al nivel deseado.

- > **La barra frontal debe estar siempre nivelada.** Para garantizar que ambos lados estén completamente nivelados: la burbuja de aire debe estar exactamente en el centro del nivel.
- > Colocar los tapones de plástico en los tornillos para protegerlos de la corrosión climática.
- > Retire siempre la manivela cuando no utilice el toldo y colóquelo en un lugar seco.

#### Extender y retraer la persiana

El toldo se puede desplegar y retraer utilizando la manivela incluida con el toldo.

**Figura 8:**

Inserte la manivela en el bucle adjunto a la persiana. Extienda el toldo girando la manivela en el sentido de las agujas del reloj. Girando en sentido antihorario se puede retraer la persiana.

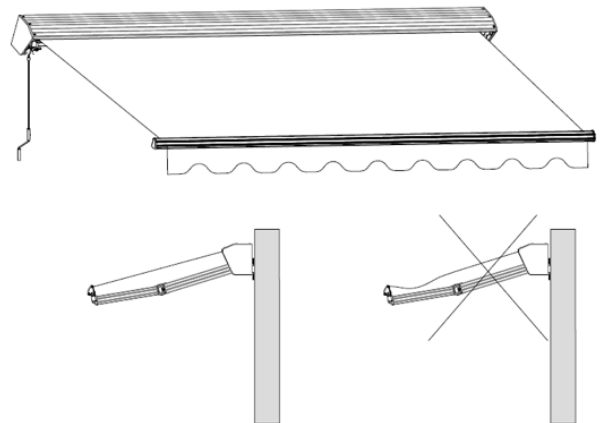

- > **Los toldos están destinados a proteger únicamente del sol.** Bajo ninguna circunstancia se debe desplegar el toldo durante fuertes vientos, lluvia, granizo o nieve; En este tipo de clima, es necesario recoger inmediatamente el toldo.
- > **Nunca dejes que los niños jueguen con los ciegos.**
- > **Asegúrese de que la lona del toldo esté tensada.** Si el lienzo no está bajo tensión mientras se extiende, gire la manija en sentido antihorario hasta que el lienzo esté tenso.
- > **Nunca coloque objetos o partes de su cuerpo,** por ejemplo sus manos, dentro del toldo mientras la lona esté extendiéndose o retrayéndose; ¡Existe riesgo de aplastamiento!
- > Cuando la barra frontal toque el rodillo del toldo durante la recogida, como se muestra en la siguiente figura, no intente juntarlos ya que esto podría dañar el toldo.
- > Después de ajustar el toldo como desee, retire la manivela de la hebilla y guárdela en un lugar inaccesible a los niños para evitar que jueguen con el toldo.

## ENTREVISTA

El mantenimiento regular no sólo mantendrá su toldo en buenas condiciones a largo plazo, sino que también es importante para su seguridad y la de los demás.

- Compruebe periódicamente que el soporte de pared esté suficientemente apretado y vuelva a apretarlo si es necesario.
- Cada 6 meses revise la caja de cambios. Si nota algún daño, deje de usar su toldo hasta que se repare esta caja o se compre una nueva caja de cambios.
- También revise los pernos y tuercas cada 6 meses, apriételos si es necesario.
- Deje de usar la persiana inmediatamente si está dañada o no está lo suficientemente tensa.

Contacta con un profesional para reparar el toldo.

Normalmente no es necesario engrasar las partes móviles del toldo. Sin embargo, si esto es necesario, debido a un ruido anormal del toldo o al despliegue de la lona es difícil, utilice sólo un lubricante adecuado. Utilice un spray en aerosol. Engrase generosamente la zona entre el extremo del rodillo y el soporte (pasador de pivote). Tenga cuidado de no rociar aceite sobre la tela del toldo.

## LIMPIEZA

Se puede aplicar un rociador con limpiador o una mezcla de agua y detergente al marco para limpiarlo. Limpia el polvo con un paño húmedo. No utilice detergentes fuertes; Utilice residuos de aceite limpios.

La lona: limpiar la lona cada 6 meses.

Utilice únicamente jabón natural, nunca utilice detergente químico. El agua utilizada debe estar entre fría y tibia. Seca el lienzo por completo. No utilice un dispositivo de calentamiento como un secador de pelo.

## DESMONTAJE

Cuando ya no quieras utilizar el toldo o revenderlo, deberás desmontarlo.

Tenga en cuenta: se requieren al menos 2 adultos para este paso.

• Recoja completamente el toldo antes de comenzar a desmontarlo. Pliegue los brazos del toldo al mismo tiempo para evitar un despliegue involuntario; Esto puede causar lesiones y daños. Puedes utilizar las tiras protectoras adheridas al estor en el momento de la entrega.

• Utilice las instrucciones de montaje al revés para desmontar su toldo.

• Asegúrese de que los agujeros perforados en la pared sean rellenados por un profesional.

Atención ! Se deben seguir nuestros consejos e instrucciones de seguridad para un desmontaje seguro.

## ALMACENAMIENTO

Cuando no desee utilizar el toldo durante un período prolongado, se recomienda quitarlo de los ganchos y guardarlo.

Asegúrese de que el lienzo esté completamente seco antes de guardarlo. Almacenar un lienzo húmedo o mojado puede provocar manchas y daños. Guarde el toldo en un lugar seco y fuera del alcance de los niños.

## RECICLAJE

No deseche esta persiana junto con otros residuos domésticos. Para evitar posibles daños al medio ambiente o la salud humana debido a la eliminación insegura de desechos, recicle su toldo de manera responsable para promover la reutilización sostenible de los desechos. Envíe o deje su electrodoméstico usado en un punto de recogida de electrodomésticos o póngase en contacto con su vendedor.



## INDICAZIONI PRIMA DELL'USO

Si prega di leggere attentamente e completamente queste istruzioni prima dell'installazione e dell'uso della tenda da sole. Conservate queste istruzioni per potervi riferire in seguito.

Per godere appieno e a lungo di questo prodotto in tutta sicurezza, si prega di rispettare le precauzioni di montaggio. Prima dell'installazione e dell'uso della tenda da sole, familiarizzatevi con il prodotto. Assicuratevi che tutte le parti elencate siano state consegnate in buone condizioni. Se notate che mancano o sono danneggiate delle parti, non procedete con l'installazione della tenda, ma contattate il nostro servizio post-vendita.

## DESCRIZIONE DEL PRODOTTO

La tenda retrattile è progettata per essere installata a parete. Si apre e si chiude tramite una manovella, il telo fornisce ombra e/o protezione visiva. La tenda è stata progettata e realizzata per uso privato. Non utilizzarlo come riparo dalla pioggia.

## ISTRUZIONI DI SICUREZZA

**Attenzione:** Per la vostra sicurezza e quella degli altri è fondamentale seguire le precauzioni di montaggio riportate di seguito.

- Prima dell'installazione, conservare il prodotto in un luogo pulito e asciutto.
- Non installare mai il prodotto in luoghi alti e ventosi. Il prodotto potrebbe cadere e ferire qualcuno.
- Non utilizzare in luoghi soggetti a vibrazioni o impulsi.
- Fare attenzione alle dita durante l'installazione.
- Non utilizzare il prodotto in luoghi esposti a temperature elevate, come pareti vicino a forni o caminetti.
- Non installare il barbecue sotto la copertura e non accendere fuochi nelle vicinanze.
- Tenere bambini e animali lontani dalla zona di installazione durante il montaggio e la regolazione della tenda.
- Non installare la tenda se qualche parte è danneggiata o mancante. Contatta il nostro servizio post-vendita.

Per installare questa tenda, le conoscenze tecniche sono essenziali. Non installare questa tenda da solo, ma contatta un professionista per aiutarti se:

- non sei sicuro di dove desideri installare.
  - non si comprendono le istruzioni di montaggio
  - non hai gli strumenti necessari.
  - non si dispone delle conoscenze tecniche per installarlo.
- Sono necessari almeno 2 adulti per spostare e installare la tenda, date le sue dimensioni e il suo peso. Non tentare di installare la tenda da sole. Se la tenda cade può causare gravi lesioni e danni materiali! Se necessario, contatta un professionista per aiutarti con l'installazione.
  - Questo prodotto e le sue parti di fissaggio sono compatibili per l'installazione su un muro di cemento o su un muro in muratura stabile. Se la parete/muratura presenta crepe, consultare prima un professionista dell'installazione di tende da sole.
  - Se il vostro edificio dispone di un rivestimento esterno come un muro isolante, un muro doppio in mattoni o un rivestimento in mattoni, l'installazione della vostra tenda da sole deve essere effettuata da un professionista.
  - Non modificare mai il design e la struttura della tenda senza il previo consenso del rivenditore.
  - Assicurarsi che le mani siano pulite durante il montaggio della tenda per evitare di macchiare la struttura o il telo ombreggiante della tenda.

- Assicurarsi che le mani siano pulite durante il montaggio della tenda per evitare di macchiare la struttura o il telo ombreggiante della tenda.
- Il montaggio e l'installazione a temperature sotto lo zero possono danneggiare la tenda.
- Il montaggio e l'installazione in caso di neve possono danneggiare la tenda.
- In caso di pioggia, ritrarre la tenda se il suo angolo di inclinazione è inferiore a 14°.
- È severamente vietato salire sul tendalino. È inoltre vietato appendere oggetti al tendalino.
- Per proteggere la vernice, sulla tenda è stata installata una pellicola protettiva. Successivamente deve essere rimosso.
- Pioggia e vento prolungati e continui possono danneggiare il tendalino. Questi elementi esterni possono talvolta essere assorbiti dalla tenda e trasferiti alla struttura tramite i fissaggi. Sotto il peso di carichi estremi, sugli elementi di fissaggio potrebbe essere esercitata una forza eccessiva. Pertanto, prima di montare la tenda, verificare la capacità di carico del supporto base della tenda e, se necessario, adottare misure adeguate per garantire la stabilità dell'installazione dei fissaggi. Se il supporto della base è instabile, chiedere una consulenza professionale.

## IMPOSTARE

Assicurati che non siano presenti bambini o animali durante l'installazione della tenda da sole. Potrebbero ferirsi con attrezzi o parti della tenda.

Estrarre con attenzione la tenda dalla sua scatola e rimuovere la protezione e l'imballo. Posizionare la tenda su un pavimento piano e sicuro per evitare che venga graffiata, danneggiata o sporcata durante il montaggio. Controlla di avere tutte le parti indicate nell'elenco. Controllare anche il buono stato delle parti da assemblare.

> Prestare attenzione e attenzione perché la tenda, durante il disimballaggio, potrebbe aprirsi improvvisamente.

Strumenti necessari per montare la tenda:

- Trapano
- Punta per calcestruzzo 14 mm
- Livello
- Chiave da 17 mm
- Scaletta
- Misuratore
- Gesso o pennarello
- Maglio

## FACILITÀ

Fissare la tenda su un muro di cemento o mattoni.

I magazzini devono essere installati ad un'altezza di 2,5 m su una parete in cemento armato o in muratura. Non esitate a chiamare un professionista se non siete sicuri della costruzione del vostro muro (muro isolante, muro doppio in mattoni, rivestimento in mattoni).

Se il tuo muro è rotto, devi chiamare un professionista.

Assicurarsi che la parete/soffitto sia liscia in modo che i ganci siano fissati saldamente.

**ATTENZIONE:** per spostare e installare la tenda sono necessari 2 adulti con conoscenze tecniche.

Per un'installazione sicura, decidi dove installerai la tenda prima di forare.

### FASE 1: Scelta della sede

Quando scegliete la vostra posizione, tenete in considerazione l'altezza di caduta del telo della tenda da sole. L'angolo di caduta può essere modificato dopo l'installazione. L'angolo di caduta ideale è però già determinato in fabbrica e può essere modificato solo leggermente.

Si consiglia di installare la barra anteriore del tendalino ad un'altezza minima di 2,5 m quando è completamente estesa. Se il tuo ambiente non lo consente, installa la tenda ad un'altezza inferiore. Dovrebbero esserci 60 cm tra la linea centrale e i fori rispetto all'angolo di inclinazione di 14°.

Se desideri installare la tenda sopra la porta del balcone, devi lasciare uno spazio di almeno 20 cm sopra il telaio, se disponi di questo spazio libero.

**Figura 1:**

Quando scegli dove installare la tua tenda da sole, devi prendere in considerazione l'angolo di inclinazione.

Consigliamo un'altezza di 2,50 m tra il suolo e la barra anteriore. L'altezza dell'inclinazione è di 0,60 m (A nel diagramma).

L'altezza totale è di 3,10 m.

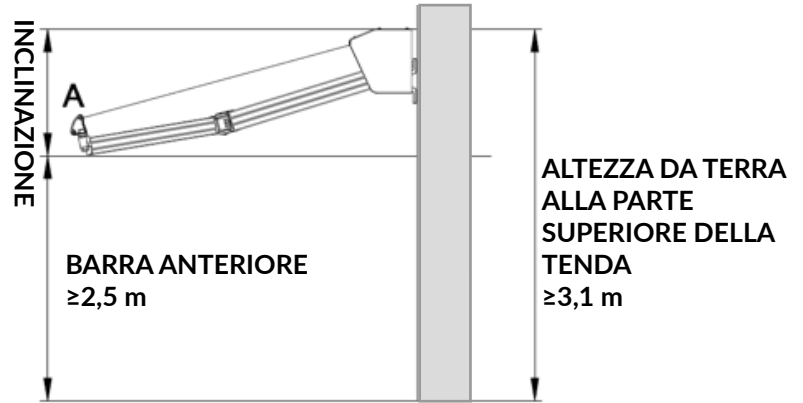

### FASE 2: segnare i fori per le staffe a parete

Dopo aver deciso il luogo di installazione della tenda, potete segnare con un pennarello i fori per il fissaggio delle staffe a parete. Disegna una linea orizzontale all'altezza della posizione desiderata. Utilizzare un metro a nastro, una livella e un gesso o un pennarello.

Abbiamo già contrassegnato i punti in cui e con quale larghezza devono essere fissati i ganci. Misura la larghezza tra i ganci e copia questa larghezza su tutta la linea del muro. Posizionare un supporto sotto la linea tracciata sul muro (fare riferimento allo schizzo 5 per la posizione esatta del gancio) e segnare i 2 punti di foratura. Contrassegnare i punti di foratura attraverso le staffe di montaggio.

**Figura 2:**

Segnare i fori con il gesso o un pennarello per garantire che la tenda da sole sia a livello dopo il montaggio.

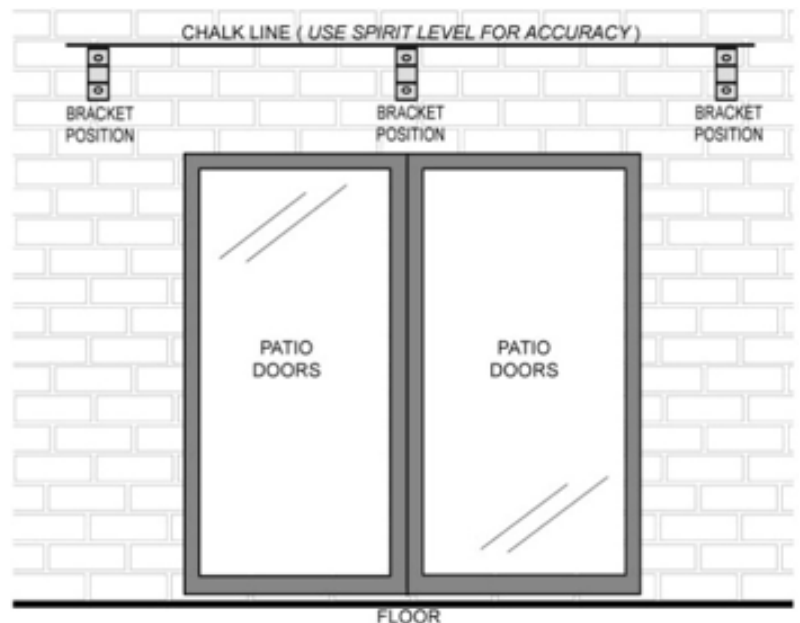

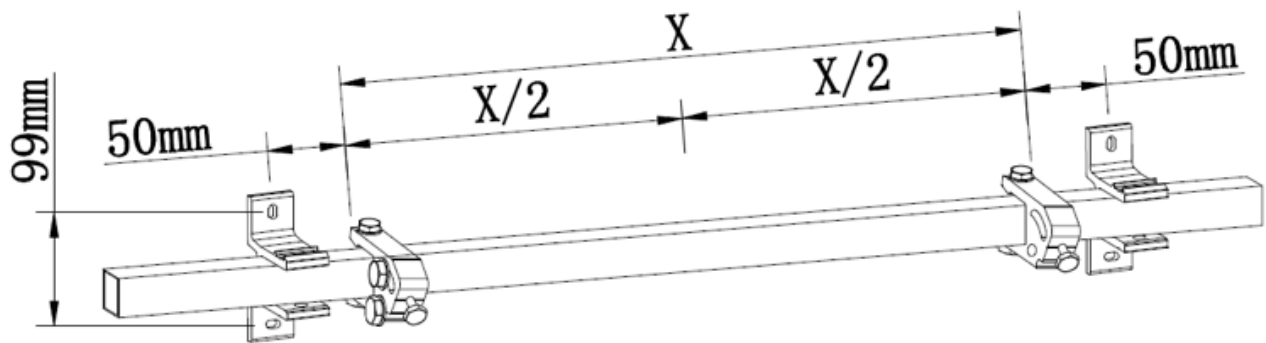

### FASE 3: Praticare i fori

Utilizzare una punta da cemento da 14 mm per praticare i fori per i supporti nei punti contrassegnati sul muro. I fori devono essere profondi 9 cm e devono essere praticati su una solida muratura o su un muro di cemento. Non forare la malta, non sarà abbastanza resistente per sostenere il carico dei supporti della tenda.

**Figura 3:**  
Utilizzare una punta per cemento da 14 mm per praticare fori profondi 9 cm.



### FASE 4: Inserimento dei tasselli

Dopo la foratura, pulire i fori di montaggio soffiandovi dentro. Successivamente inserire nei fori i tasselli completi, utilizzando se necessario il mazzuolo. Utilizzando una chiave esagonale, serrare il dado finché il tassello non si espande all'interno del foro. Quindi rimuovere la vite e la rondella.

> Potrebbe essere necessario inserire i tasselli utilizzando un martello poiché non si inseriscono facilmente.

> Attenzione: se non incontri alcuna resistenza quando togli la vite dal tassello, questa non è sufficientemente ancorata al muro. Successivamente è necessario ripetere l'ancoraggio con uno sfalsamento minimo di 15 cm.

**Per un ancoraggio solido i tasselli devono essere inseriti completamente, non devono fuoriuscire! Se necessario, rimuovere il gancio e praticare un foro più profondo.**

**Figura 4:**  
Inserire i tasselli come mostrato nello schema.

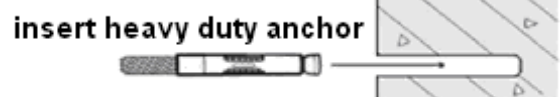

### FASE 5: Fissaggio delle staffe di montaggio

Posizionare le staffe di montaggio davanti ai fori. Inserire la vite con la rondella piatta e la rondella elastica per fissare il gancio con un dado di serraggio. Stringere saldamente.

È anche possibile installare la tenda sotto un soffitto in cemento. Se desiderate realizzare un'installazione di questo tipo, dovete rivolgervi ad un professionista.

**Figura 5:**  
Il supporto è stato progettato per essere fissato a parete. Scegli il muro che si adatta perfettamente a te.

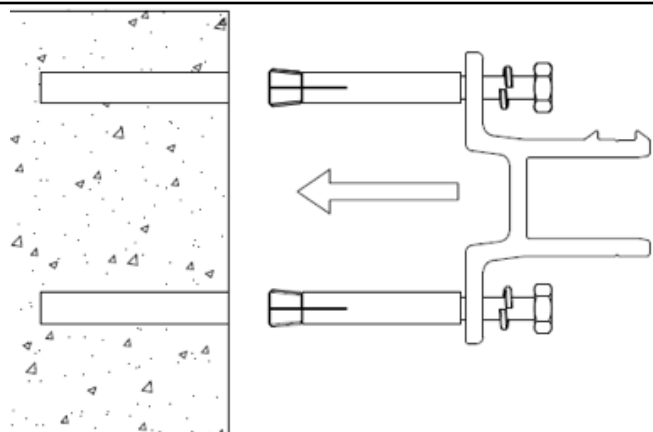

- > Stringere saldamente i bulloni con una chiave da 17 mm: utilizzare una chiave piatta esagonale o meglio una chiave a tubo.
- > Una volta avvitate completamente, le staffe di montaggio devono essere fissate saldamente alla parete. Se si muovono leggermente, è necessario stringere più saldamente.
- > Non tentare di fissare i ganci a un muro di pietra o a qualsiasi superficie che non sia direttamente collegata a un muro di mattoni.
- > Assicurarsi che i ganci siano fissati saldamente alla parete in modo che non cadano durante la sospensione della tenda.

### FASE 6: Installazione della tenda da sole

Non appena i due ganci saranno fissati correttamente potrete installare la tenda. Per poter installare la tenda all'altezza richiesta sono indispensabili almeno 2 scale o gradini. Assicurarsi che scale e/o gradini siano saldamente ancorati al suolo per non cadere. Utilizzare solo scale/gradini compatibili con questo tipo di installazione.

Inserire la tenda nei ganci come mostrato nel disegno sottostante. Assicurare immediatamente il fissaggio con i bulloni. Stringere saldamente il dado della testa del bullone.

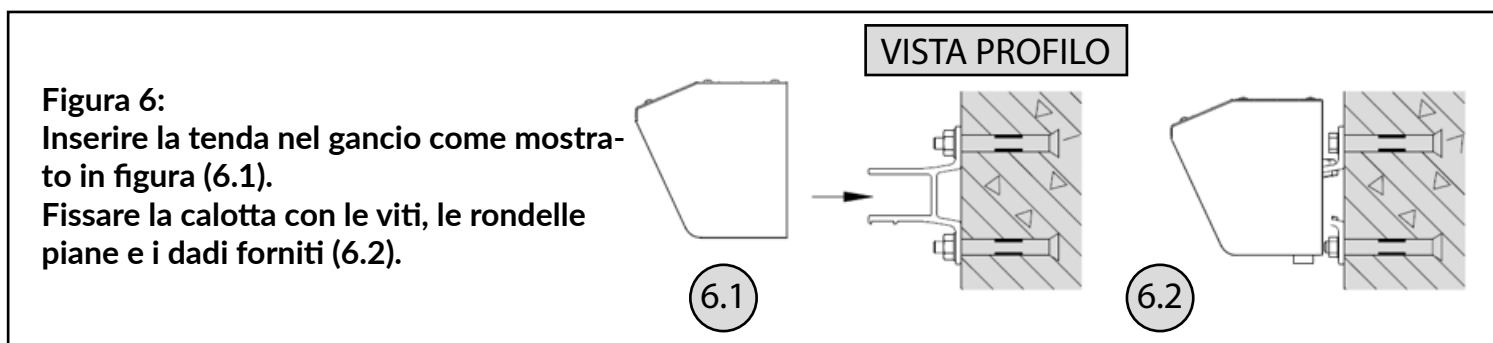

- > En caso de que el tubo cuadrado no pueda insertarse en los soportes de pared, afloje ligeramente las tuercas de un gancho y vuelva a intentarlo. Esta vez, mueva el toldo ligeramente hacia adelante y hacia atrás hasta que el tubo de soporte se deslice dentro del gancho. Apriete inmediatamente las tuercas del gancho con una llave hexagonal de 17 mm.

Precaución: Debe apretar las tuercas de los ganchos después de haber instalado el toldo en los ganchos.

- > Quítese el cinturón de seguridad una vez finalizada la instalación, de lo contrario no se podrá quitar el toldo. Mantenga el cinturón puesto; Se utilizará para guardar el toldo.
- > Advertencia: Una instalación y un uso defectuosos pueden provocar lesiones graves. Instale la persiana usted mismo únicamente si comprende estas instrucciones de montaje y se asegura de que su pared cumpla con los requisitos de instalación. Por su propia seguridad y la de los demás, solicite ayuda a un profesional.

### USAR

#### Ajuste del ángulo de inclinación

El estor se entrega con un ángulo de inclinación óptimamente ajustado. Sin embargo, el usuario puede ajustar este ángulo entre 14° y 50°. No se permite un ángulo de inclinación inferior a 14°, incluso si la construcción de los mecanismos de ajuste permite un ángulo menor.

- > Una vez atornillados completamente los tornillos de ajuste, no fuerce el atornillado, corre el riesgo de dañar el toldo, provocando peligro y anulando la garantía.

Extienda la persiana no más de una cuarta parte de su despliegue total antes de realizar cualquier ajuste.

**Figura 7:**

Los usuarios pueden ajustar el ángulo de la pantalla de 14° a 50°.

Retire las tapas de plástico; Afloje las tuercas de seguridad con una llave de 17 mm.

Gire el tornillo de ajuste en el sentido de las agujas del reloj para disminuir el ángulo de inclinación.

Una vez alcanzado el ángulo de inclinación deseado, apriete las tuercas de seguridad y vuelva a colocar las tapas de plástico (7.2).

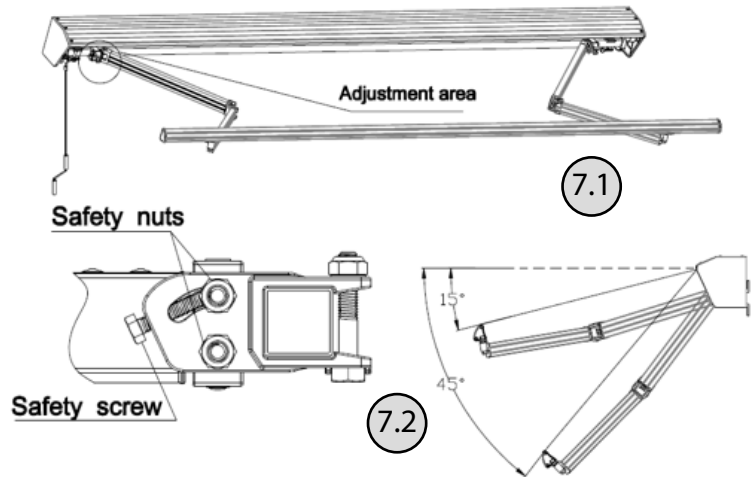

Siga el mismo procedimiento hasta que los brazos del toldo estén ajustados al nivel deseado.

- > La barra frontal debe estar siempre nivelada. Para garantizar que ambos lados estén completamente nivelados: la burbuja de aire debe estar exactamente en el centro del nivel.
- > Colocar los tapones de plástico en los tornillos para protegerlos de la corrosión climática.
- > Retire siempre la manivela cuando no utilice el toldo y colóquelo en un lugar seco.

Extender y retraer la persiana

El toldo se puede desplegar y retraer utilizando la manivela incluida con el toldo.

**Figura 8:**

Inserte la manivela en el bucle adjunto a la persiana. Extienda el toldo girando la manivela en el sentido de las agujas del reloj. Girando en sentido antihorario se puede retraer la persiana.

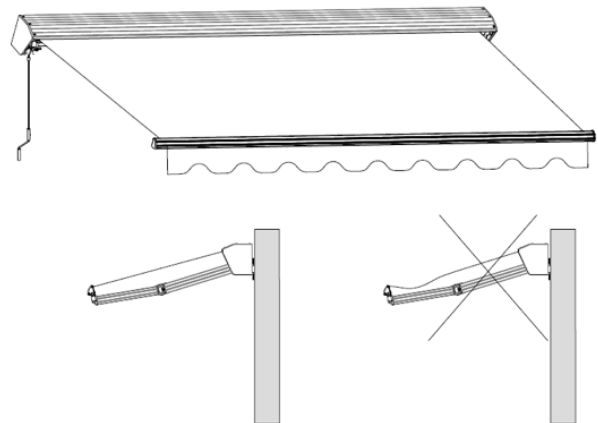

- > Los toldos están destinados a proteger únicamente del sol. Bajo ninguna circunstancia se debe desplegar el toldo durante fuertes vientos, lluvia, granizo o nieve; En este tipo de clima, es necesario recoger inmediatamente el toldo.
- > Nunca dejes que los niños jueguen con los ciegos.
- > Asegúrese de que la lona del toldo esté tensada. Si el lienzo no está bajo tensión mientras se extiende, gire la manija en sentido antihorario hasta que el lienzo esté tenso.
- > Nunca coloque objetos o partes de su cuerpo, por ejemplo sus manos, dentro del toldo mientras la lona esté extendiéndose o retrayéndose; ¡Existe riesgo de aplastamiento!
- > Cuando la barra frontal toque el rodillo del toldo durante la recogida, como se muestra en la siguiente figura, no intente juntarlos ya que esto podría dañar el toldo.
- > Después de ajustar el toldo como desee, retire la manivela de la hebilla y guárdela en un lugar inaccesible a los niños para evitar que jueguen con el toldo.



## ENTREVISTA

El mantenimiento regular no sólo mantendrá su toldo en buenas condiciones a largo plazo, sino que también es importante para su seguridad y la de los demás.

- Compruebe periódicamente que el soporte de pared esté suficientemente apretado y vuelva a apretarlo si es necesario.
- Cada 6 meses revise la caja de cambios. Si nota algún daño, deje de usar su toldo hasta que se repare esta caja o se compre una nueva caja de cambios.
- También revise los pernos y tuercas cada 6 meses, apriételos si es necesario.
- Deje de usar la persiana inmediatamente si está dañada o no está lo suficientemente tensa.

Contacta con un profesional para reparar el toldo.

Normalmente no es necesario engrasar las partes móviles del toldo. Sin embargo, si esto es necesario, debido a un ruido anormal del toldo o al despliegue de la lona es difícil, utilice sólo un lubricante adecuado. Utilice un spray en aerosol. Engrase generosamente la zona entre el extremo del rodillo y el soporte (pasador de pivote). Tenga cuidado de no rociar aceite sobre la tela del toldo.

## LIMPIEZA

Se puede aplicar un rociador con limpiador o una mezcla de agua y detergente al marco para limpiarlo. Limpia el polvo con un paño húmedo. No utilice detergentes fuertes; Utilice residuos de aceite limpios.

La lona: limpiar la lona cada 6 meses.

Utilice únicamente jabón natural, nunca utilice detergente químico. El agua utilizada debe estar entre fría y tibia. Seca el lienzo por completo. No utilice un dispositivo de calentamiento como un secador de pelo.

## DESMONTAJE

Cuando ya no quieras utilizar el toldo o revenderlo, deberás desmontarlo.

Tenga en cuenta: se requieren al menos 2 adultos para este paso.

• Recoja completamente el toldo antes de comenzar a desmontarlo. Pliegue los brazos del toldo al mismo tiempo para evitar un despliegue involuntario; Esto puede causar lesiones y daños. Puedes utilizar las tiras protectoras adheridas al estor en el momento de la entrega.

• Utilice las instrucciones de montaje al revés para desmontar su toldo.

• Asegúrese de que los agujeros perforados en la pared sean rellenados por un profesional.

Atención ! Se deben seguir nuestros consejos e instrucciones de seguridad para un desmontaje seguro.

## ALMACENAMIENTO

Cuando no desee utilizar el toldo durante un período prolongado, se recomienda quitarlo de los ganchos y guardarlo.

Asegúrese de que el lienzo esté completamente seco antes de guardarlo. Almacenar un lienzo húmedo o mojado puede provocar manchas y daños. Guarde el toldo en un lugar seco y fuera del alcance de los niños.

## RECICLAJE

No deseche esta persiana junto con otros residuos domésticos. Para evitar posibles daños al medio ambiente o la salud humana debido a la eliminación insegura de desechos, recicle su toldo de manera responsable para promover la reutilización sostenible de los desechos. Envíe o deje su electrodoméstico usado en un punto de recogida de electrodomésticos o póngase en contacto con su vendedor.

## INDICAÇÕES ANTES DO USO

Por favor, leia atentamente e completamente estas instruções antes de montar e usar a tenda. Guarde este manual para poder consultá-lo posteriormente.

Para aproveitar ao máximo e por muito tempo este produto com segurança, por favor, siga as precauções de montagem.

Antes da instalação e uso da tenda, familiarize-se com o produto. Certifique-se de que todas as peças listadas foram entregues em bom estado. Se você perceber que peças estão faltando ou danificadas, não prossiga com a instalação da tenda, mas entre em contato com nosso serviço pós-venda.

## DESCRIÇÃO DO PRODUTO

A persiana retrátil foi projetada para ser instalada na parede. Abre e fecha por meio de manivela, a lona proporciona sombra e/ou proteção visual. A persiana foi projetada e fabricada para uso privado. Não o use como abrigo da chuva.

## INSTRUÇÕES DE SEGURANÇA

**Atenção: Para sua segurança e a de outras pessoas, é imprescindível seguir os cuidados de montagem abaixo.**

- Antes da instalação, armazene o produto em local limpo e seco.
- Nunca instale o produto em locais altos e com muito vento. O produto pode cair e ferir alguém.
- Não utilize em locais sujeitos a vibrações ou impulsos.
- Tenha cuidado com os dedos durante a instalação.
- Não utilize o produto em locais expostos a altas temperaturas, como paredes próximas a fornos ou lareiras.
- Não instale churrasqueira sob a cobertura e não acenda fogo nas proximidades.
- Mantenha crianças e animais afastados da área de instalação durante a montagem e ajuste do toldo.
- Não instale o toldo se alguma peça estiver danificada ou faltando. Contacte o nosso serviço pós-venda.

Para instalar esta persiana é essencial o conhecimento técnico. Não instale esta persiana sozinho, mas entre em contato com um profissional para ajudá-lo se:

- você não tem certeza sobre onde deseja instalar.
  - você não entende as instruções de montagem
  - você não possui as ferramentas necessárias.
  - você não possui conhecimento técnico para instalá-lo.
- 
- São necessários um mínimo de 2 adultos para mover e instalar o toldo, tendo em conta o seu tamanho e peso. Não tente instalar o toldo sozinho. Se a persiana cair, poderá causar ferimentos graves e danos materiais! Contate um profissional se necessário para ajudá-lo na instalação.
  - Este produto e suas peças de fixação são compatíveis para instalação em parede de cimento ou parede estável de alvenaria. Se a parede/alvenaria apresentar fissuras, consulte primeiro um instalador de toldos.
  - Se o seu edifício tiver um revestimento exterior como parede isolante, parede dupla de tijolo ou revestimento de tijolo, a instalação do seu toldo deverá ser efectuada por um profissional.
  - Nunca deverá modificar o desenho e a estrutura do toldo sem o consentimento prévio do revendedor.
  - Certifique-se de que suas mãos estejam limpas ao montar o toldo para evitar manchar a estrutura ou tecido da sombra do toldo.



- Certifique-se de que suas mãos estejam limpas ao montar o toldo para evitar manchar a estrutura ou tecido da sombra do toldo.
- A montagem e instalação em temperaturas abaixo de zero podem danificar a persiana.
- A montagem e instalação em tempo de neve podem danificar o toldo.
- Em caso de chuva, retraia o toldo se o seu ângulo de inclinação for inferior a 14°.
- É estritamente proibido subir no toldo. Também é proibido pendurar objetos no toldo.
- Para proteger a pintura, foi instalada uma película protetora na persiana. Deve ser removido posteriormente.
- A chuva e o vento prolongados e contínuos podem danificar o seu toldo. Estes elementos externos podem por vezes ser absorvidos pelo toldo e transferidos para a estrutura através das fixações. Sob o peso de cargas extremas, pode ser exercida força excessiva nos fixadores. Portanto, antes de montar o toldo, verifique a capacidade de carga da base de suporte do toldo e, se necessário, tome as medidas adequadas para garantir a estabilidade da instalação das fixações. Se o suporte da base estiver instável, procure aconselhamento profissional.

## CONFIGURAR

Certifique-se de que não haja crianças ou animais presentes ao instalar o seu toldo. Eles podem ser feridos por ferramentas ou peças do toldo.

Retire com cuidado a persiana da caixa e retire a proteção e a embalagem. Coloque o toldo sobre um piso plano e seguro para evitar arranhões, danos ou sujeira durante a montagem. Verifique se você possui todas as peças indicadas na lista. Verifique também o bom estado das peças a serem montadas.

> Esteja atento e cuidadoso porque o toldo pode, ao ser desembalado, abrir repentinamente.

Ferramentas necessárias para montar a persiana:

- Furar
- Broca para concreto 14 mm
- Nível
- Chave de 17 mm
- Escada
- Medidor
- Giz ou marcador
- Marreta

## INSTALAÇÃO

Fixe a persiana em uma parede de concreto ou tijolo.

Os acumuladores devem ser instalados a uma altura de 2,5m sobre uma parede de concreto armado ou parede de alvenaria. Não hesite em chamar um profissional se não tiver a certeza da construção da sua parede (parede de isolamento, parede dupla de tijolo, revestimento de tijolo).

Se a sua parede estiver rachada, você precisa chamar um profissional.

Certifique-se de que a parede/teto esteja lisa para que os ganchos fiquem bem presos.

**ATENÇÃO:** São necessários 2 adultos com conhecimentos técnicos para movimentar e instalar o toldo.

Para uma instalação segura, decida onde vai instalar a persiana antes de furar.

**PASSO 1: Escolha do local**

Leve em consideração a altura de queda do tecido do toldo ao escolher o local. O ângulo de queda pode ser alterado após a instalação. O ângulo de queda ideal, no entanto, já foi determinado na fábrica e só pode ser ligeiramente alterado.

Recomendamos instalar a barra frontal do toldo a uma altura mínima de 2,5m quando estiver totalmente estendido. Se o seu ambiente não permitir, instale a persiana em uma altura inferior. Deve haver 60 cm entre a linha central e os furos em relação ao ângulo de inclinação de 14°.

Se quiser instalar a sua persiana por cima de uma porta de varanda, deverá deixar um espaço de pelo menos 20cm acima da moldura se tiver esse espaço livre.

**Figura 1:**

Na hora de escolher onde instalar o seu toldo, você deve levar em consideração o ângulo de inclinação.

Recomendamos uma altura de 2,50m entre o solo e a barra frontal. A altura da inclinação é de 0,60m (A no diagrama). A altura total é de 3,10m.

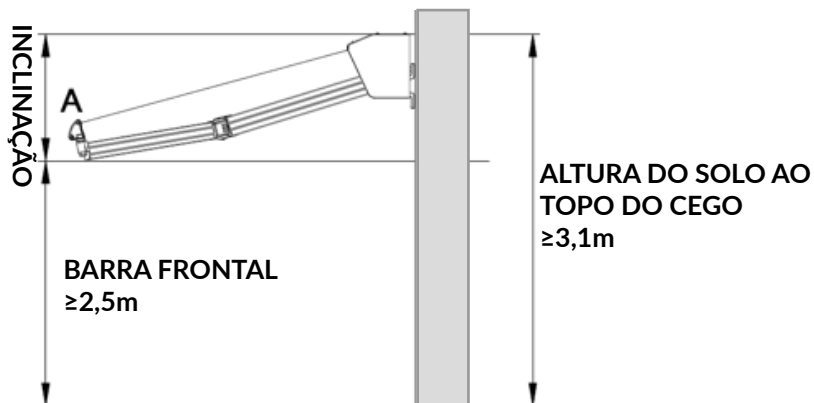
**PASSO 2: Marcação de furos para suportes de parede**

Decidido o local de instalação da persiana, pode-se marcar com um marcador os furos para fixação dos suportes de parede. Desenhe uma linha horizontal na altura do local desejado. Use uma fita métrica, um nível e giz ou marcador.

Já marcamos os locais onde e com que largura os ganchos devem ser fixados. Meça a largura entre os ganchos e copie essa largura em toda a linha da parede. Coloque um suporte sob a linha desenhada na parede (consulte o desenho 5 para a posição exata do gancho) e marque os 2 pontos de perfuração. Marque os pontos de perfuração através dos suportes de montagem.

**Figura 2:**

Marque os furos usando giz ou um marcador para garantir que o toldo ficará nivelado após a montagem.

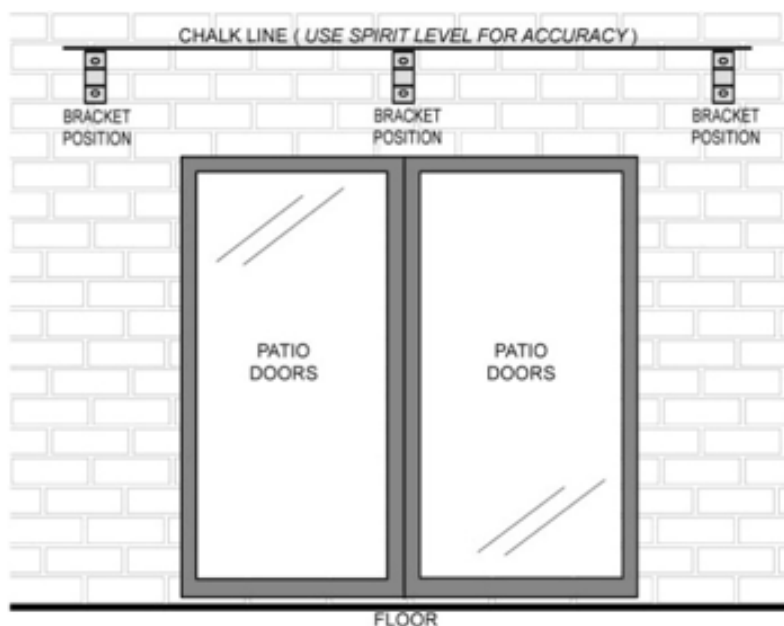

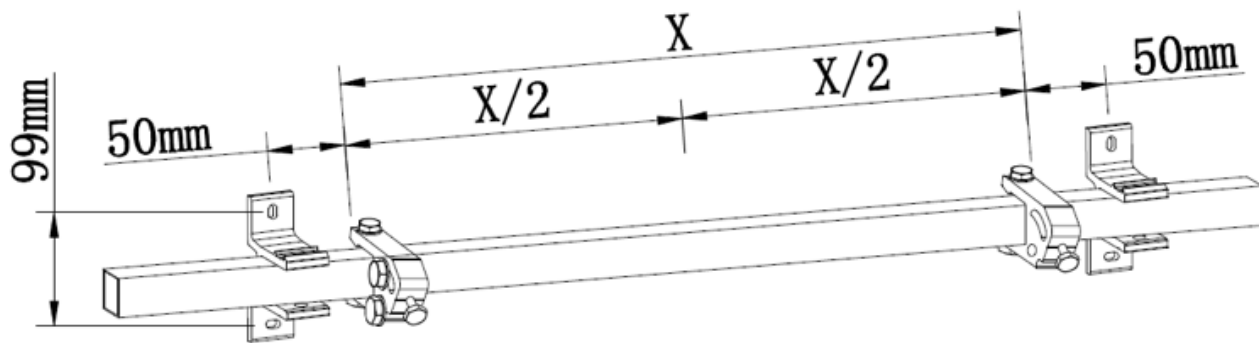

### PASSO 3: Faça furos

Use uma broca para concreto de 14 mm para fazer os furos para os suportes nos locais marcados na parede. Os furos devem ter 9 cm de profundidade e devem ser perfurados em alvenaria maciça ou parede de concreto. Não perfure argamassa, pois esta não será suficientemente forte para suportar a carga dos suportes do toldo.

Figura 3:

Use uma broca de concreto de 14 mm para fazer furos com 9 cm de profundidade.



14 mm concrete drill



### PASSO 4: Inserção dos pinos

Após a perfuração, limpe os orifícios de montagem soprando neles. Em seguida, insira as buchas completas nos furos, usando o martelo se necessário. Usando uma chave sextavada, aperte a porca do parafuso até que o pino se expanda dentro do orifício. Em seguida, remova o parafuso e a arruela.

> Pode ser necessário inserir as cavilhas com um martelo, pois não se inserem facilmente.

> Atenção: se não encontrar resistência ao retirar o parafuso da bucha, é porque não está suficientemente fixado na parede. Deve-se então repetir a ancoragem com um deslocamento mínimo de 15cm.

Para uma âncora sólida, as buchas devem ser inseridas completamente, não devem sair! Se necessário, remova o gancho e faça um furo mais profundo.

Figura 4:

Insira as cavilhas conforme mostrado no diagrama.

insert heavy duty anchor



### PASSO 5: Fixando os suportes de montagem

Coloque os suportes de montagem na frente dos orifícios. Insira o parafuso com a arruela plana e a arruela de pressão para fixar o gancho com uma porca de fixação. Aperte firmemente.

Também é possível instalar o toldo sob um teto de concreto. Se desejar realizar uma instalação deste tipo, deverá recorrer a um profissional.

Figura 5:

O suporte foi projetado para ser fixado na parede. Escolha a parede que combina perfeitamente com você.

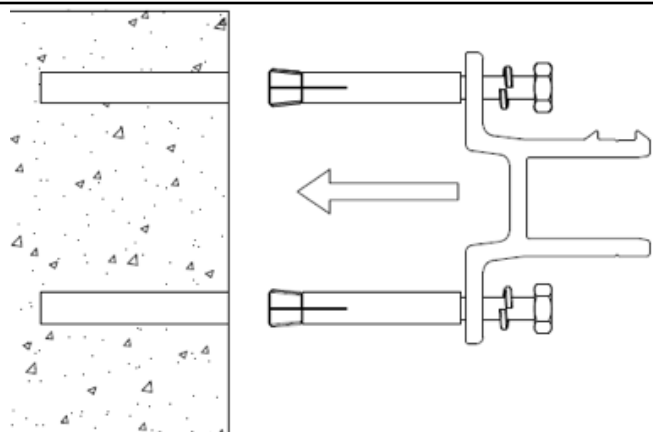

- > Aperte bem os parafusos com uma chave de 17 mm: use uma chave hexagonal ou melhor, uma chave de caixa.
- > Assim que estiverem completamente aparafusados, os suportes de montagem devem ser fixados com segurança à parede. Se eles se moverem ligeiramente, será necessário apertar com mais firmeza.
- > Não tente fixar os ganchos a uma parede de pedra ou a qualquer superfície que não esteja diretamente ligada a uma parede de tijolos.
- > **Certifique-se de que os ganchos estão bem fixados à parede para que não caiam ao pendurar o toldo.**

### PASSO 6: Instalando o toldo

Assim que os dois ganchos estiverem devidamente fixados, você poderá instalar a persiana. Pelo menos 2 escadas ou degraus são essenciais para a instalação do toldo para que fique na altura necessária. Certifique-se de que as escadas e/ou degraus estejam firmemente ancorados ao solo para não cair. Utilize apenas escadas/degraus compatíveis com este tipo de instalação.

Insira o toldo nos ganchos conforme mostrado no desenho abaixo. Fixe a fixação imediatamente com parafusos. Aperte bem a porca da cabeça do parafuso.

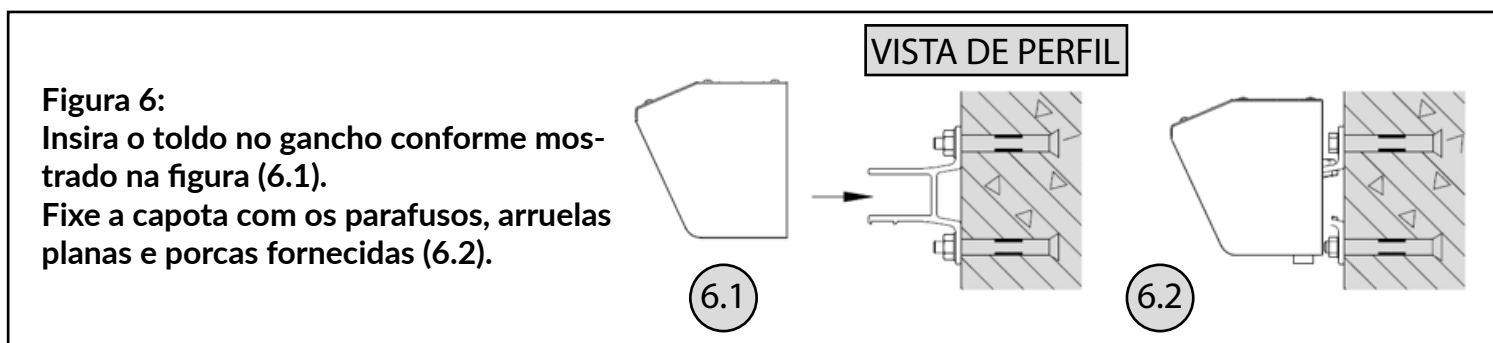

- > Caso o tubo quadrado não possa ser inserido nos suportes de parede, afrouxe levemente as porcas de um gancho e tente novamente. Desta vez, mova o toldo ligeiramente para frente e para trás até que o tubo de suporte deslize para dentro do gancho. Aperte imediatamente as porcas do gancho usando uma chave sextavada de 17 mm.

Cuidado: Você deve apertar as porcas do gancho depois que o toldo for instalado nos ganchos.

- > **Retire o cinto de segurança assim que a instalação estiver concluída, caso contrário o toldo não poderá ser removido. Mantenha o cinto; será utilizado para guardar o toldo.**
- > **Aviso: A instalação e utilização incorretas podem causar ferimentos graves. Instale a persiana apenas se compreender estas instruções de montagem e garantir que a sua parede cumpre os requisitos de instalação. Para sua própria segurança e de outras pessoas, peça ajuda a um profissional.**

### USAR

#### Ajuste do ângulo de inclinação

A persiana vem com um ângulo de inclinação perfeitamente ajustado. No entanto, o usuário pode ajustar esse ângulo entre 14° e 50°. Não é permitido um ângulo de inclinação inferior a 14°, mesmo que a construção dos mecanismos de ajuste permita um ângulo menor.

- > Depois de aparafusados completamente os parafusos de regulação, não force o aparafusamento, pois corre o risco de danificar o toldo, causar perigo e anular a garantia.

Estenda a cortina não mais do que um quarto de sua implantação total antes de fazer qualquer ajuste.

**Figura 7:**

Os usuários podem ajustar o ângulo da tela de 14° a 50°.

Retire as tampas plásticas; Afrouxe as porcas de segurança com uma chave de 17 mm.

Gire o parafuso de ajuste no sentido horário para diminuir o ângulo de inclinação.

Depois de atingir o ângulo de inclinação desejado, aperte as porcas de segurança e recolque as tampas plásticas (7.2).

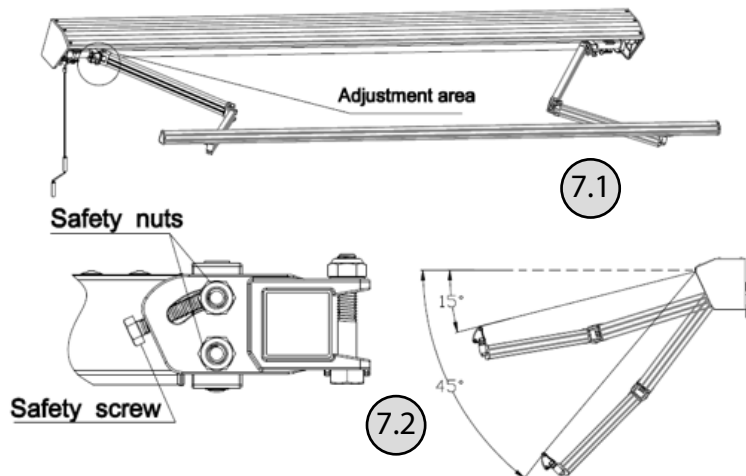

Siga o mesmo procedimento até que os braços do toldo estejam ajustados ao nível desejado.

> A barra frontal deve estar sempre nivelada. Para garantir que ambos os lados estejam completamente nivelados: a bolha de ar deve estar exatamente no meio do nível.

> Coloque as tampas plásticas nos parafusos para protegê-los contra a corrosão climática.

> Retire sempre a manivela quando não estiver utilizando o toldo e coloque-o em local seco.

#### Estendendo e retraindo a persiana

O toldo pode ser desdobrado e retraído usando a manivela incluída no toldo.

**Figura 8:**

Insira a manivela no laço preso à cortina.

Estenda o toldo girando a manivela no sentido horário.

Girando no sentido anti-horário você pode retraindo a persiana.

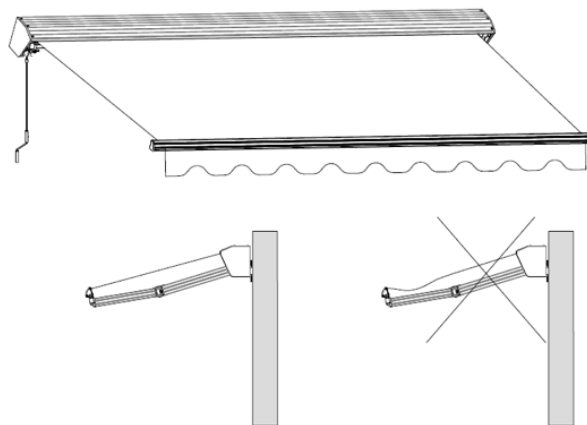

> Os toldos destinam-se a proteger apenas do sol. Em nenhuma circunstância o toldo deve ser aberto durante ventos violentos, chuva, granizo ou neve; Neste tipo de clima, é necessário retraindo imediatamente o toldo.

> Nunca deixe crianças brincarem com cegos.

> **Certifique-se de que o tecido do toldo está sob tensão.** Se a tela não estiver sob tensão enquanto estiver sendo estendida, gire a alça no sentido anti-horário até que a tela fique esticada.

> Nunca coloque objetos ou partes do corpo, por exemplo as mãos, no toldo enquanto a lona estiver estendida ou retraída; existe risco de esmagamento!

> Quando a barra frontal tocar no rolo do toldo durante a retração, conforme mostrado na figura a seguir, não tente juntá-las, pois isso pode danificar o toldo.

> Depois de ajustar o toldo conforme desejado, retire a manivela da fivela e guarde-a num local inacessível às crianças para evitar que brinquem com o toldo.

## ENTREVISTA

A manutenção regular não só manterá o seu toldo em boas condições a longo prazo, mas também é importante para a sua segurança e a de outras pessoas.

- Verifique regularmente se o seu suporte de parede está suficientemente apertado e reaperte-os se necessário.
- A cada 6 meses verifique a caixa de velocidades. Se notar algum dano, pare de usar o toldo até que esta caixa seja reparada ou que uma nova caixa de engrenagens seja adquirida.
- Verifique também os parafusos e porcas a cada 6 meses e aperte-os se necessário.
- Pare imediatamente de utilizar a sua persiana se esta estiver danificada ou não estiver suficientemente esticada.

### Contate um profissional para consertar o toldo.

Normalmente não é necessário lubrificar as partes móveis do toldo. Porém, se isso for necessário, devido a ruídos anormais do toldo ou dificuldade de desdobramento da lona, utilize apenas um lubrificante adequado. Use um spray spray. Lubrifique generosamente a área entre a extremidade do rolo e o suporte (pino de articulação). Tenha cuidado para não borrifar óleo no tecido do toldo.

## LIMPEZA

Um pulverizador com limpador ou uma mistura de água/detergente pode ser aplicado na estrutura para limpá-la. Limpe a poeira com um pano úmido. Não use detergentes agressivos; use resíduos de óleo limpos.

A tela: limpe a tela a cada 6 meses.

Use apenas sabão natural, nunca use detergente químico. A água utilizada deve ser fria a morna. Seque a tela completamente. Não use um dispositivo de aquecimento, como um secador de cabelo.

## DESMONTAGEM

Quando não quiser mais usar o toldo ou revendê-lo, deverá desmontá-lo.

Observação: são necessários pelo menos 2 adultos para esta etapa.

• Retraia totalmente o toldo antes de iniciar a desmontagem. Dobre os braços do toldo ao mesmo tempo para evitar o desdobramento involuntário; Isso pode causar ferimentos e danos. Você pode usar as tiras de proteção fixadas na persiana no momento da entrega.

• Siga as instruções de montagem ao contrário para desmontar o seu toldo.

• Certifique-se de que os furos na parede sejam preenchidos por um profissional.

Atenção ! Nossas dicas e instruções de segurança devem ser seguidas para uma desmontagem segura.

## ARMAZENAR

Quando não desejar mais utilizar o toldo por um longo período, recomenda-se retirá-lo dos ganchos e guardá-lo.

Certifique-se de que a tela esteja completamente seca antes de guardá-la. Armazenar uma tela úmida ou molhada pode resultar em manchas e danos. Guarde o toldo em local seco e fora do alcance das crianças.

## RECICLANDO

Não jogue esta cortina fora com outros resíduos domésticos. Para evitar possíveis danos ao ambiente ou à saúde humana devido à eliminação insegura de resíduos, recicle o seu toldo de forma responsável para promover a reutilização sustentável dos resíduos. Envie ou entregue o seu eletrodoméstico usado num ponto de recolha de eletrodomésticos ou contacte o seu vendedor.

## AANWIJZINGEN VOOR GEBRUIK

Lees deze instructies zorgvuldig en volledig door voordat u de zonnescerm monteert en gebruikt. Bewaar deze handleiding zodat u er later naar kunt verwijzen.

Om veilig en langdurig van dit product te kunnen genieten, volg de montagevoorzorgsmaatregelen. Voordat u de zonnescerm installeert en gebruikt, maak uzelf vertrouwd met het product. Zorg ervoor dat alle vermelde onderdelen in goede staat zijn geleverd. Als u merkt dat er onderdelen ontbreken of beschadigd zijn, ga dan niet over tot de installatie van de zonnescerm, maar neem contact op met onze klantenservice.

## PRODUCT BESCHRIJVING

Het uittrekbare rolgordijn is ontworpen voor montage aan een muur. Het opent en sluit met een zwengel, het doet zorgt voor schaduw en/of visuele bescherming. Het gordijn is ontworpen en vervaardigd voor privégebruik. Gebruik het niet als schuilplaats tegen de regen.

## VEILIGHEIDSINSTRUCTIES

**Waarschuwing: Voor uw veiligheid en die van anderen is het essentieel dat u de onderstaande montagevoorzorgsmaatregelen opvolgt.**

- Bewaar het product vóór installatie op een schone en droge plaats.
- Installeer het product nooit op hoge en winderige plaatsen. Het product kan vallen en iemand verwonden.
- Niet gebruiken op locaties die onderhevig zijn aan trillingen of impulsen.
- Wees voorzichtig met uw vingers bij het installeren.
- Gebruik het product niet op plaatsen die worden blootgesteld aan hoge temperaturen, zoals muren in de buurt van ovens of open haarden.
- Installeer geen barbecue onder de afdekking en steek geen vuur aan in de buurt.
- Houd kinderen en dieren uit de buurt van de installatieplaats terwijl de luifel wordt gemonteerd en afgesteld.
- Installeer de luifel niet als er onderdelen beschadigd zijn of ontbreken. Neem contact op met onze dienst na verkoop.

Om dit rolgordijn te kunnen installeren is technische kennis essentieel. Installeer dit rolgordijn niet zelf, maar neem contact op met een professional om u te helpen als:

- u niet zeker weet waar u wilt installeren.
- je begrijpt de montage-instructies niet
- je beschikt niet over het benodigde gereedschap.
- u niet over de technische kennis beschikt om het te installeren.
- Er zijn minimaal 2 volwassenen nodig om de luifel te verplaatsen en te installeren, gezien de afmetingen en het gewicht. Probeer de luifel niet alleen te installeren. Als de jaloezie valt, kan dit ernstig letsel en materiële schade veroorzaken! Neem indien nodig contact op met een professional om u te helpen bij de installatie.
- Dit product en de bevestigingsonderdelen zijn geschikt voor installatie op een cementmuur of een stabiele metselwerkmuur. Als de muur/het metselwerk scheuren vertoont, raadpleeg dan eerst een installateur van zonwering.
- Als uw gebouw een buitenbekleding heeft, zoals een isolatiemuur, een dubbele bakstenen muur of een bakstenen gevel, moet de installatie van uw luifel worden uitgevoerd door een professional.
- U mag het ontwerp en de structuur van de voortent nooit wijzigen zonder voorafgaande toestemming van de detailhandelaar.
- Zorg ervoor dat uw handen schoon zijn bij het monteren van de luifel om te voorkomen dat er vlekken op de structuur of het schaduwdoek van de luifel komen.

- Zorg ervoor dat uw handen schoon zijn bij het monteren van de luifel om te voorkomen dat er vlekken op de structuur of het schaduwdoek van de luifel komen.
- Montage en installatie bij temperaturen onder het vriespunt kunnen de jaloezieën beschadigen.
- Montage en installatie bij sneeuwweer kan de luifel beschadigen.
- Bij regen de luifel inschuiven als de hellingshoek kleiner is dan 14°.
- Het is ten strengste verboden om op de voortent te klimmen. Ook is het verboden voorwerpen aan de luifel te hangen.
- Om de lak te beschermen is er een beschermfolie op de jaloezie aangebracht. Het moet daarna worden verwijderd.
- Langdurige en aanhoudende regen en wind kunnen uw voortent beschadigen. Deze externe elementen kunnen soms door de luifel worden geabsorbeerd en via de bevestigingen naar de constructie worden overgebracht. Onder het gewicht van extreme belastingen kan er overmatige kracht op de bevestigingsmiddelen worden uitgeoefend. Controleer daarom, voordat u de luifel monteert, het draagvermogen van de basissteun van de luifel en neem indien nodig passende maatregelen om de stabiliteit van de installatie van de bevestigingen te garanderen. Als de basisondersteuning instabiel is, dient u professioneel advies in te winnen.

## OPGERICHT

Zorg ervoor dat er geen kinderen of dieren aanwezig zijn bij het installeren van uw voortent. Ze kunnen gewond raken door gereedschap of onderdelen van de luifel.

Haal het rolgordijn voorzichtig uit de doos en verwijder de bescherming en verpakking. Plaats de luifel op een vlakke, veilige vloer om te voorkomen dat deze tijdens de montage bekrast, beschadigd of vervuild raakt. Controleer of u alle onderdelen heeft die op de lijst staan vermeld. Controleer ook de goede staat van de te monteren onderdelen.

> Wees alert en voorzichtig, want de luifel kan bij het uitpakken plotseling uitklappen.

Benodigd gereedschap om de jaloezie te monteren:

- Boor
- Betonboor 14 mm
- Niveau
- 17 mm sleutel
- Trap
- Meetmeter
- Krijt of markeerstift
- Hamer

## FACILITEIT

Bevestig het rolgordijn aan een betonnen of bakstenen muur.

De stors moeten op een hoogte van 2,5 m op een muur van gewapend beton of een gemetselde muur worden geïnstalleerd. Aarzel niet om een vakman in te schakelen als u niet zeker bent van de constructie van uw muur (isolatiemuur, dubbele bakstenen muur, bakstenen gevelbekleding).

Als uw muur gebarsten is, moet u een professional bellen.

Zorg ervoor dat de muur/het plafond glad is, zodat de haken stevig vastzitten.

**LET OP: Voor het verplaatsen en plaatsen van de luifel zijn 2 volwassenen met technische kennis nodig.**

Voor een veilige installatie beslist u eerst waar u uw zonwering gaat installeren voordat u gaat boren.



**STAP 1: Locatiekeuze**

Houd bij de keuze van uw standplaats rekening met de valhoogte van het zonweringdoek. De valhoek kan na installatie worden gewijzigd. De ideale valhoek is echter al in de fabriek bepaald en kan slechts heel weinig worden gewijzigd.

Wij raden aan om de voorbalk van de luifel op een minimale hoogte van 2,5 meter te installeren wanneer deze volledig is uitgeschoven. Als uw omgeving dit niet toestaat, installeer het rolgordijn dan op een lagere hoogte. Tussen de hartlijn en de boorgaten dient een afstand van 60 cm te zitten ten opzichte van de kantelhoek van 14°.

Als je je zonwering boven een balkondeur wilt installeren, moet je een ruimte van minimaal 20 cm boven het frame vrijlaten als je over deze vrije ruimte beschikt.

**Figuur 1:**

Bij het kiezen van de plaats waar u uw zonnescherm wilt installeren, moet u rekening houden met de hellingshoek. Wij adviseren een hoogte van 2,50m tussen de grond en de voorbalk. De hoogte van de helling bedraagt 0,60 m (A in het diagram). De totale hoogte bedraagt 3,10m.

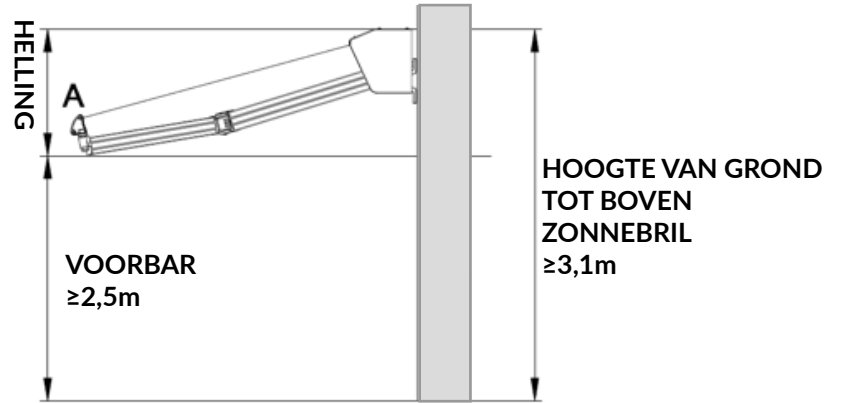

**STAP 2: Gaten voor muurbeugels markeren**

Nadat u de installatielocatie van de jaloezie hebt bepaald, kunt u met een stift de boorgaten voor de bevestiging van de muurbeugels markeren. Teken een horizontale lijn op de gewenste locatiehoogte. Gebruik een meetlint, een waterpas en krijt of markeerstift.

**Wij hebben alvast aangegeven waar en op welke breedte de haken bevestigd moeten worden.** Meet de breedte tussen de haken en kopieer deze breedte over de hele lijn van je muur. Plaats een steun onder de lijn die op uw muur is getekend (zie schets 5 voor de exacte positie van de haak) en markeer uw 2 boorpunten. Markeer de boorpunten via de montagebeugels.

**Figuur 2:**

Markeer de boorgaten met krijt of stift, zodat de luifel na montage waterpas staat.

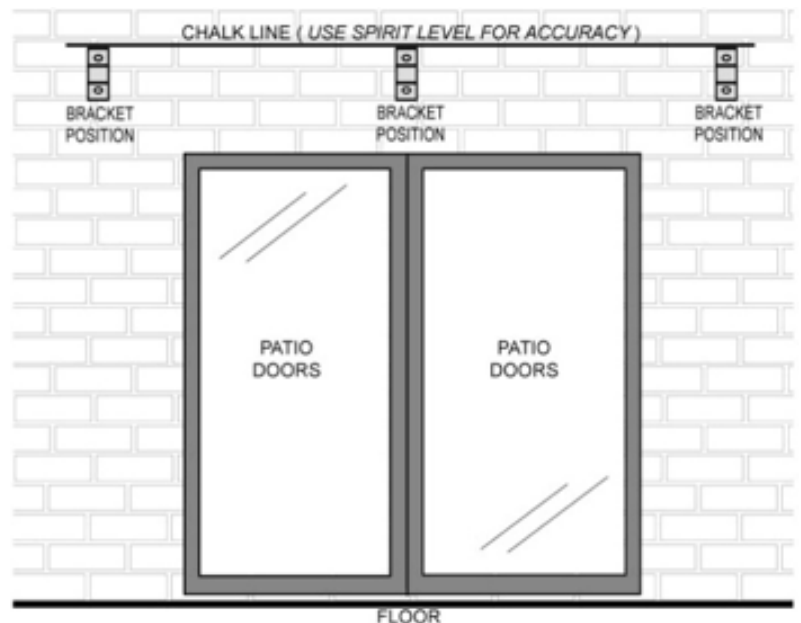

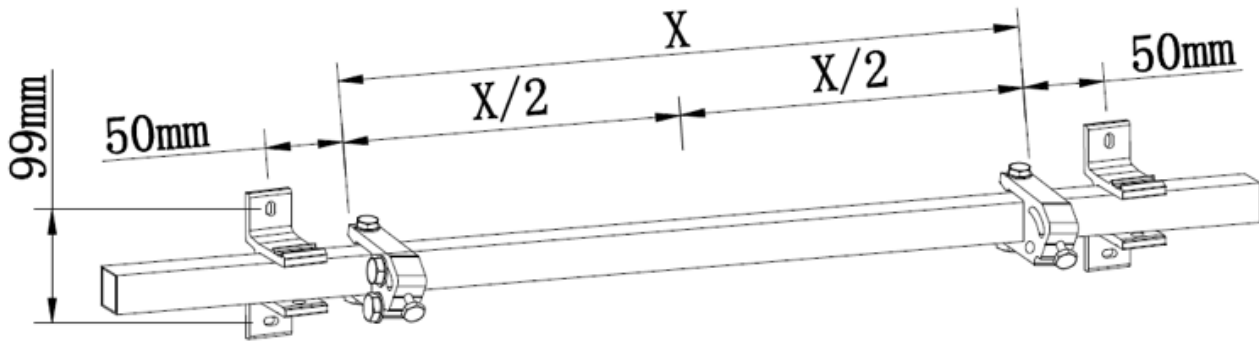

**STAP 3: Boor gaten**

Gebruik een betonboor van 14 mm om de gaten voor de steunen op de gemarkeerde plaatsen in de muur te boren. Gaten moeten 9 cm diep zijn en moeten in een massief metselwerk of betonnen muur worden geboord. Boor niet in mortel, deze is niet sterk genoeg om de belasting van de luifelsteunen te dragen.

**Figuur 3:**  
Gebruik een betonboor van 14 mm om gaten van 9 cm diep te boren.

**STAP 4: Plaatsen van de pluggen**

Maak na het boren de montagegaten schoon door erin te blazen. Steek vervolgens de complete pluggen in de gaten, eventueel met behulp van een hamer. Draai met een inbussleutel de schroefmoer vast totdat de plug uitzet in het gat. Verwijder vervolgens de schroef en de sluitring.

> Het kan nodig zijn om de pluggen met een hamer in te brengen, omdat deze niet gemakkelijk in te brengen zijn.  
> Let op: als u geen weerstand ondervindt bij het verwijderen van de schroef uit de plug, zit deze niet voldoende stevig in de muur verankerd. Vervolgens moet u de verankering herhalen met een minimale afwijking van 15 cm. Voor een stevig anker moeten de pluggen er volledig in zitten, ze mogen er niet uit komen! Verwijder indien nodig de haak en boor een dieper gat.

**Figuur 4:**  
Plaats de pluggen zoals weergegeven in het diagram.

**STAP 5: Bevestiging van de montagebeugels**

Plaats de montagebeugels voor de gaten. Plaats de schroef met de platte ring en veerring om de haak vast te zetten met een klemmoer. Draai stevig vast.

Het is ook mogelijk om de luifel onder een betonnen plafond te monteren. Als u een dergelijke installatie wilt uitvoeren, moet u een beroep doen op een professional.

**Figuur 5:**  
De steun is ontworpen om aan een muur te worden bevestigd. Kies de muur die perfect bij je past.

- > Draai de bouten stevig vast met een sleutel van 17 mm: gebruik een platte zeskantsleutel of beter een dopsleutel.
- > Zodra ze volledig zijn vastgeschroefd, moeten de montagebeugels stevig aan de muur worden bevestigd. Als ze iets bewegen, moet je ze steviger vastdraaien.
- > Probeer de haken niet aan een stenen muur of een ander oppervlak te bevestigen dat niet rechtstreeks met een bakstenen muur is verbonden.
- > **Zorg ervoor dat de haken stevig aan de muur zijn bevestigd, zodat ze niet vallen bij het ophangen van de luifel.**

### STAP 6: Installeren van de luifel

Zodra de twee haken correct zijn bevestigd, kunt u het rolgordijn installeren. Voor het installeren van de luifel zijn minimaal 2 ladders of treden essentieel om op de gewenste hoogte te komen. Zorg ervoor dat ladders en/of treden stevig in de grond verankerd zijn, zodat ze niet kunnen vallen. Gebruik alleen ladders/treden die compatibel zijn met dit type installatie.

Steek de luifel in de haken zoals weergegeven in onderstaande tekening. Zet de bevestiging onmiddellijk vast met bouten. Draai de boutkopmoer stevig vast.

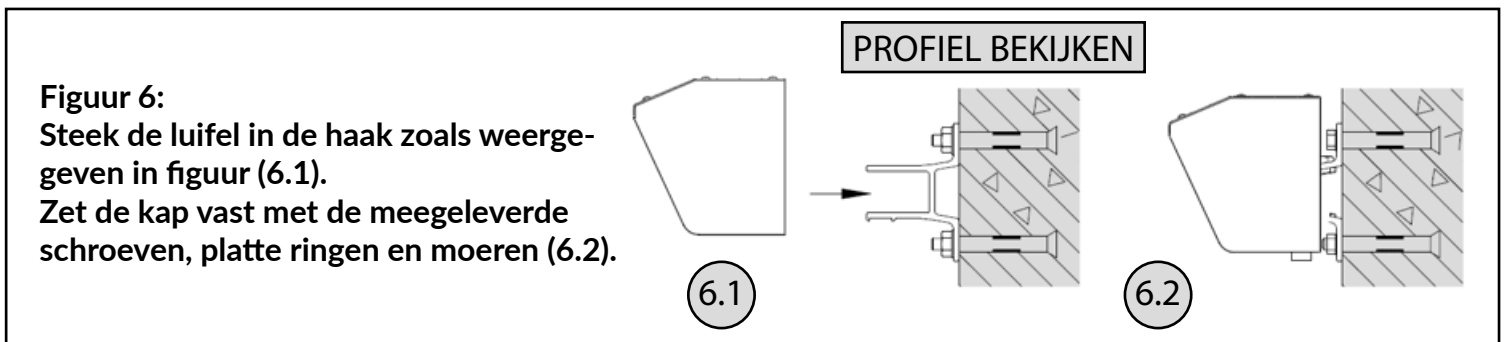

- > Mocht de vierkante buis niet in de muurbeugels kunnen worden gestoken, draai dan de moeren van een haak iets los en probeer het opnieuw. Beweeg de luifel deze keer iets heen en weer totdat de steunbuis in de haak glijdt. Draai de haakmoeren onmiddellijk vast met een 17 mm inbussleutel.

**Let op: U moet de haakmoeren vastdraaien nadat het zonnescherm in de haken is gemonteerd.**

- > **Verwijder de veiligheidsgordel zodra de installatie voltooid is, anders kan de luifel niet worden verwijderd. Houd de riem om; het zal worden gebruikt voor het opbergen van de luifel.**
- > **Waarschuwing: Verkeerde installatie en gebruik kunnen ernstig letsel veroorzaken. Installeer de zonwering alleen zelf als u deze montage-instructies begrijpt en ervoor zorgt dat uw muur aan de installatie-eisen voldoet. Voor uw eigen veiligheid en die van anderen kunt u het beste een professional om hulp vragen.**

## GEBRUIK

### Kantelhoekverstelling

De jaloezie wordt geleverd met een optimaal aangepaste kantelhoek. De gebruiker kan deze hoek echter aanpassen van ongeveer 14° tot 50°. Een kantelhoek kleiner dan 14° is niet toegestaan, ook al laat de constructie van de verstelmechanismen een kleinere hoek toe.

- > Als de stelschroeven volledig zijn ingedraaid, mag u het vastschroeven niet forceren. U loopt het risico de zonwering te beschadigen, gevaar te veroorzaken en uw garantie te laten vervallen.

Trek de zonwering niet verder uit dan een kwart van de volledige ontplooiing voordat u aanpassingen aanbrengt.

**Figuur 7:**

Gebruikers kunnen de schermhoek aanpassen van 14° tot 50°.

Verwijder de plastic doppen; Draai de veiligheidsmoeren los met een sleutel van 17 mm.

Draai de stelschroef met de klok mee om de kantelhoek te verkleinen.

Zodra u de gewenste kantelhoek heeft bereikt, draait u de veiligheidsmoeren vast en plaatst u de kunststof doppen terug (7.2).

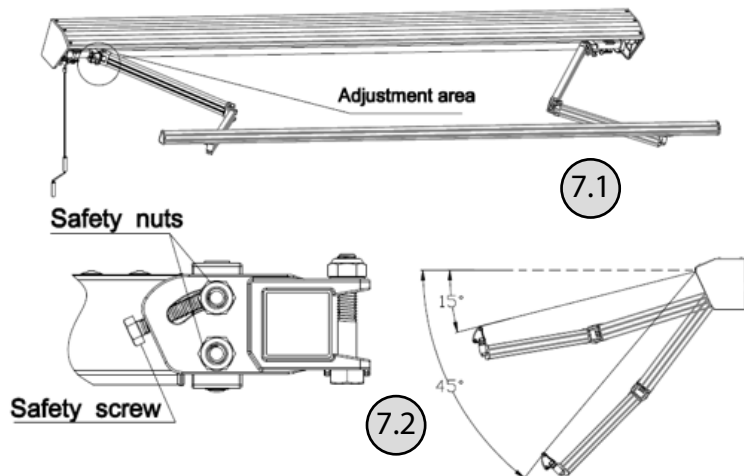

Volg dezelfde procedure totdat de luifelarmen op het gewenste niveau zijn afgesteld.

- > **De frontbalk moet altijd waterpas zijn.** Om ervoor te zorgen dat beide zijden volledig waterpas zijn: de luchtbel moet precies in het midden van het niveau staan.
- > Plaats de plastic doppen op de schroeven om ze te beschermen tegen klimaatcorrosie.
- > Verwijder altijd de slinger als u de luifel niet gebruikt en bewaar deze op een droge plaats.

#### Het uit- en intrekken van het rolgordijn

De luifel kan worden uit- en ingetrokken met behulp van de meegeleverde zwengel.

**Figuur 8:**

Steek de slinger in de lus die aan het rolgordijn is bevestigd. Verleng de luifel door de slinger met de klok mee te draaien. Door tegen de klok in te draaien, kunt u het gordijn intrekken.

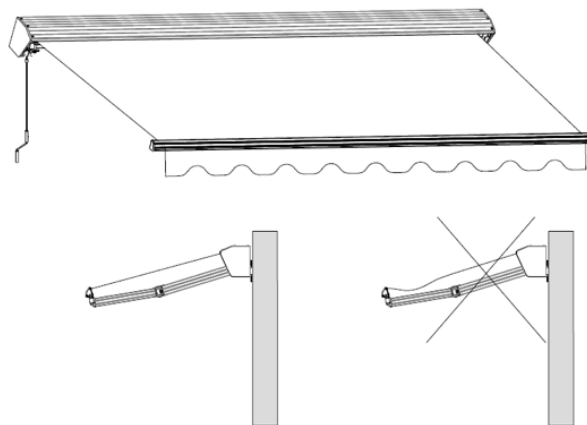

- > Luifels zijn uitsluitend bedoeld om te beschermen tegen de zon. De luifel mag in geen geval worden ingezet bij hevige wind, regen, hagel of sneeuw; Bij dit weer moet u de luifel onmiddellijk inschuiven.
- > Laat kinderen nooit met blinden spelen.
- > **Zorg ervoor dat het zonweringdoek onder spanning staat.** Als het canvas tijdens het uittrekken niet onder spanning staat, draait u de hendel tegen de klok in totdat het canvas strak staat.
- > Steek nooit voorwerpen of lichaamsdelen, bijvoorbeeld uw handen, in de voortent terwijl het doek in- of uitschuift; er bestaat gevaar voor beknelling!
- > Wanneer de voorste balk tijdens het intrekken de luifelrol raakt, zoals weergegeven in de volgende afbeelding, probeer ze dan niet samen te brengen, aangezien dit de luifel kan beschadigen.
- > Nadat u de luifel naar wens heeft afgesteld, haalt u de slinger uit de gesp en bergt u deze op een voor kinderen ontoegankelijke plaats op, zodat ze niet met de luifel kunnen spelen.

## ONDERHOUD

Regelmatig onderhoud zorgt er niet alleen voor dat uw voortent op de lange termijn in goede staat blijft, maar is ook belangrijk voor uw veiligheid en die van anderen.

- Controleer regelmatig of uw muurbeugel voldoende vastzit, draai deze indien nodig na.
- Controleer elke 6 maanden de versnellingsbak. Als u schade opmerkt, stop dan met het gebruik van uw voortent totdat deze kast is gerepareerd of een nieuwe versnellingsbak is aangeschaft.
- Controleer tevens iedere 6 maanden de bouten en moeren, draai deze indien nodig vast.
- Stop onmiddellijk met het gebruik van uw zonwering als deze beschadigd is of niet voldoende strak staat.

### **Neem contact op met een professional om de luifel te repareren.**

Normaal gesproken is het niet nodig om de bewegende delen van de luifel te oliën. Als dit echter nodig is, omdat het geluid van de luifel abnormaal is of het uitrollen van het doek moeilijk gaat, gebruik dan alleen een geschikt smeermiddel. Gebruik een spuitspray. Smeer het gebied tussen het uiteinde van de rol en de steun (draaipen) rijkelijk in met olie. Let op dat u geen olie op het zonweringdoek spuit.

## SCHOONMAAK

Om het frame schoon te maken, kunt u een sproeier met schoonmaakmiddel of een mengsel van water en wasmiddel op het frame aanbrengen. Veeg stof af met een vochtige doek. Gebruik geen agressieve schoonmaakmiddelen; gebruik schone olieresten.

Het doek: maak het doek elke 6 maanden schoon.

Gebruik uitsluitend natuurlijke zeep, gebruik nooit chemische wasmiddelen. Het gebruikte water moet koud tot lauw zijn. Droog het canvas volledig. Gebruik geen verwarmingsapparaat zoals een haardroger.

## DEMONTAGE

Wanneer u de voortent niet meer wilt gebruiken of door wilt verkopen, moet u deze demonteren.

Let op: Voor deze stap zijn minimaal 2 volwassenen nodig.

- Trek de luifel volledig in voordat u met de demontage begint. Klap tegelijkertijd de armen van de luifel in om onbedoeld uitklappen te voorkomen; Dit kan letsel en schade veroorzaken. U kunt gebruik maken van de beschermstrips die bij levering aan het rolgordijn zijn bevestigd.
- Gebruik bij het demonteren van uw luifel de montagehandleiding in omgekeerde volgorde.
- Zorg ervoor dat de boorgaten in de muur door een vakman worden opgevuld.

Aandacht ! Voor een veilige demontage moeten onze veiligheidstips en -instructies worden opgevolgd.

## OPSLAG

Wanneer u de luifel voor langere tijd niet meer wilt gebruiken, is het raadzaam de luifel van de haken te halen en op te bergen.

Zorg ervoor dat het canvas volledig droog is voordat u het opbergt. Het opslaan van een vochtig of nat canvas kan vlekken en beschadigingen veroorzaken. Bewaar de luifel op een droge plaats, buiten bereik van kinderen.

## RECYCLING

Gooi dit rolgordijn niet weg met ander huishoudelijk afval. Om mogelijke schade aan het milieu of de menselijke gezondheid als gevolg van onveilige afvalverwerking te voorkomen, moet u uw voortent op een verantwoorde manier recycleren om duurzaam hergebruik van afval te bevorderen. Stuur uw gebruikte apparaat op naar een inzamelpunt voor huishoudelijke apparaten of neem contact op met uw verkoper.



## INSTRUCTIONS BEFORE USE

Please read these instructions carefully and completely before assembling and using the awning. Keep this manual for future reference.

In order to fully and safely enjoy this product for a long time, please follow the assembly precautions. Before installing and using the awning, familiarize yourself with the product. Make sure that all listed parts have been delivered in good condition. If you find that parts are missing or damaged, do not proceed with the installation of the awning but contact our after-sales service.

## PRODUCT DESCRIPTION

The retractable blind is designed to be installed on a wall. It opens and closes using a crank, the canvas provides shade and/or visual protection. The blind has been designed and manufactured for private use. Do not use it as a shelter from the rain.

## SAFETY INSTRUCTIONS

**Warning: For your safety and that of others, it is essential to follow the assembly precautions below.**

- Before installation, store the product in a clean and dry place.
- Never install the product in high and windy places. The product could fall and injure someone.
- Do not use in locations subject to vibrations or impulses.
- Be careful of your fingers when installing.
- Do not use the product in locations exposed to high temperatures, such as walls near ovens or fireplaces.
- Do not install a barbecue under the cover and do not light a fire nearby.
- Keep children and animals away from the installation area while the awning is being assembled and adjusted.
- Do not install the awning if any parts are damaged or missing. Contact our after-sales service.

In order to install this blind, technical knowledge is essential. Do not install this blind yourself but contact a professional to help you if:

- you are unsure about where you want to install.
  - you do not understand the assembly instructions
  - you do not have the necessary tools.
  - you do not have the technical knowledge to install it.
- A minimum of 2 adults are required to move and install the awning given its size and weight. Do not attempt to install the awning alone. If the blind falls, it could cause serious injuries and property damage! Contact a professional if necessary to help you with installation.
  - This product and its fixing parts are compatible for installation on a cement wall or a stable masonry wall. If the wall/masonry has cracks, first consult an awning installation professional.
  - If your building has an exterior cladding such as an insulating wall, a double brick wall or brick facing, the installation of your awning must be carried out by a professional.
  - You must never modify the design and structure of the awning without the prior consent of the retailer.
  - Make sure your hands are clean when assembling the awning to avoid staining the structure or shade cloth of the awning.



- Make sure your hands are clean when assembling the awning to avoid staining the structure or shade cloth of the awning.
- Assembly and installation in subzero temperatures may damage the blind.
- Assembly and installation in snowy weather may damage the awning.
- In the event of rain, retract the awning if its angle of inclination is less than 14°.
- It is strictly forbidden to climb on the awning. It is also prohibited to hang objects on the awning.
- In order to protect the paint, a protective film has been installed on the blind. It must be removed afterwards.
- Prolonged and continuous rain and wind can damage your awning. These external elements can sometimes be absorbed by the awning and transferred to the structure via the fixings. Under the weight of extreme loads, excessive force may be exerted on the fasteners. Therefore, before assembling the awning, check the load capacity of the base support of the awning and if necessary, take appropriate measures to ensure the stability of the installation of the fixings. If the base support is unstable, seek professional advice.

## SET UP

Make sure there are no children or animals present when installing your awning. They could be injured by tools or parts of the awning.

Carefully remove the blind from its box and remove the protection and packaging. Place the awning on a flat, secure floor to prevent it from being scratched, damaged or soiled during assembly. Check that you have all the parts indicated on the list. Also check the good condition of the parts to be assembled.

> Be aware and careful because the awning may, when unpacking, suddenly deploy.

Tools needed to assemble the blind:

- Drill
- Concrete drill bit 14 mm
- Level
- 17 mm wrench
- Stepladder
- Measuring meter
- Chalk or marker pen
- Mallet

## FACILITY

Fix the blind on a concrete or brick wall.

The stors must be installed at a height of 2.5m on a reinforced concrete wall or a masonry wall. Do not hesitate to call a professional if you are not sure of the construction of your wall (insulation wall, double brick wall, brick facing). If your wall is cracked, you need to call a professional.

Make sure the wall/ceiling is smooth so that the hooks are securely attached.

**ATTENTION: 2 adults with technical knowledge are required to move and install the awning.**

For a secure installation, decide where you are going to install your blind before drilling.

### STEP 1: Choice of location

Take into account the drop height of the awning fabric when choosing your location. The fall angle can be changed after installation. The ideal fall angle, however, has already been determined at the factory and can only be changed very slightly.

We recommend installing the front bar of the awning at a minimum height of 2.5m when it is fully extended. If your environment does not allow it, install the blind at a lower height. There should be 60 cm between the center line and the drilling holes relative to the tilt angle of 14°.

If you want to install your blind above a balcony door, you must leave a space of at least 20cm above the frame if you have this free space.

**Figure 1:**  
**When choosing where to install your awning, you must take into consideration the angle of inclination.**  
 We recommend a height of 2.50m between the ground and the front bar.  
 The height of the inclination is 0.60m (A in the diagram).  
 The total height is 3.10m.

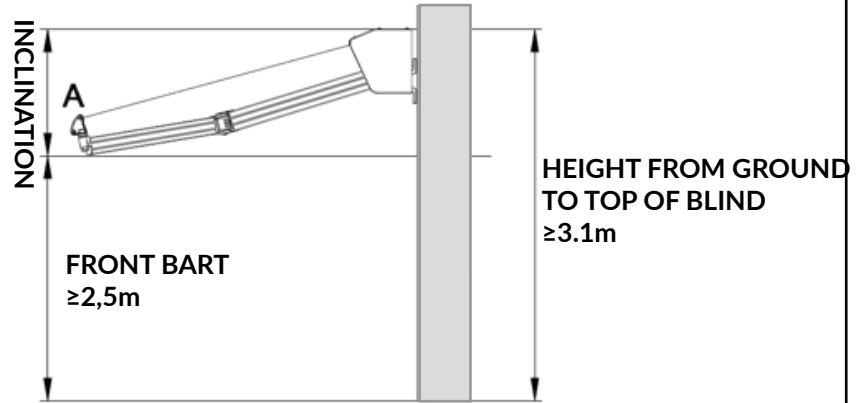

### STEP 2: Marking holes for wall brackets

Having decided on the installation location of the blind, you can mark with a marker the drilling holes for attaching the wall brackets. Draw a horizontal line at the desired location height. Use a measuring tape, a level and chalk or marker pen.

We have already marked the locations where and at what width the hooks should be attached. Measure the width between the hooks and copy this width across the entire line of your wall. Place a support under the line drawn on your wall (refer to sketch 5 for the exact position of the hook) and mark your 2 drilling points. Mark the drilling points through its mounting brackets.

**Figure 2:**  
**Mark the drill holes using chalk or a marker to ensure that the awning will be level after assembly.**

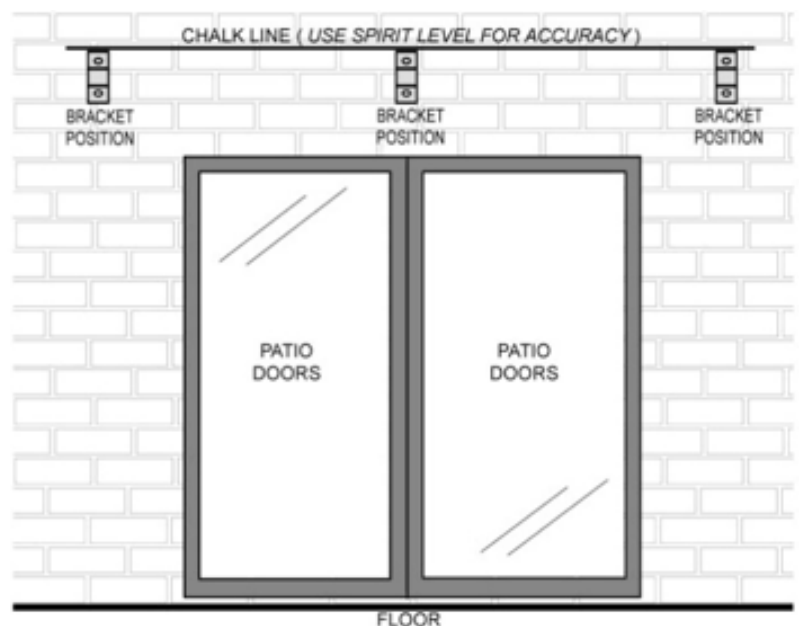



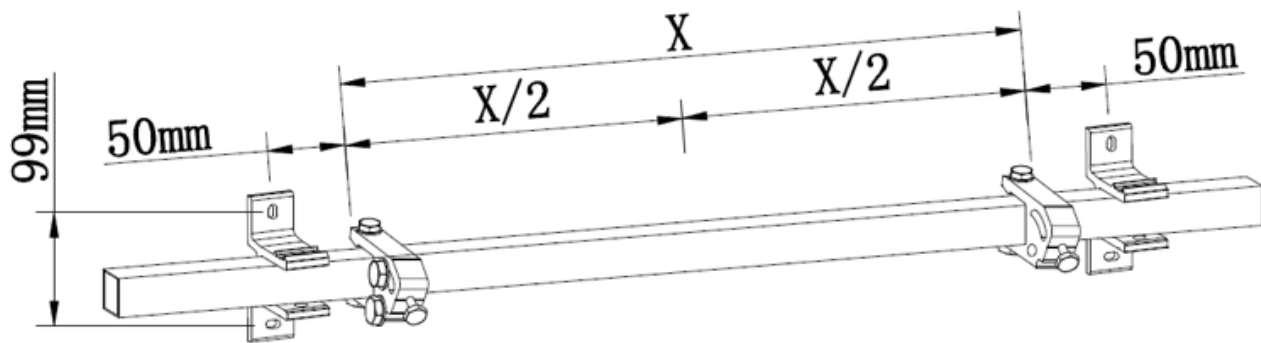

### STEP 3: Drill holes

Use a 14mm concrete drill bit to drill the holes for the supports at the marked locations on the wall. Holes must be 9cm deep and must be drilled into a solid masonry or concrete wall. Do not drill into mortar, this will not be strong enough to support the load of the awning supports.

**Figure 3:**  
Use a 14mm concrete drill bit to drill holes 9cm deep.



### STEP 4: Insertion of the dowels

After drilling, clean the mounting holes by blowing into them. Then insert the complete dowels into the holes, using the mallet if necessary. Using a hex wrench, tighten the screw nut until the dowel expands inside the hole. Then remove the screw and washer.

> It may be necessary to insert the dowels using a mallet as they do not insert easily.

> **Warning:** if you do not encounter any resistance when you remove the screw from the dowel, it is not firmly anchored in the wall enough. You must then repeat the anchoring with a minimum of 15cm offset.

For a solid anchor, the dowels must be inserted completely, they must not come out! If necessary, remove the hook and drill a deeper hole.

**Figure 4:**  
Insert the dowels as shown in the diagram.

insert heavy duty anchor



### STEP 5: Attaching the mounting brackets

Place the mounting brackets in front of the holes. Insert the screw with the flat washer and spring washer to secure the hook with a clamping nut. Tighten firmly.

It is also possible to install the awning under a concrete ceiling. If you wish to carry out an installation of this type, you must call on a professional.

**Figure 5:**  
The support has been designed to be fixed to a wall. Choose the wall that will suit you perfectly.

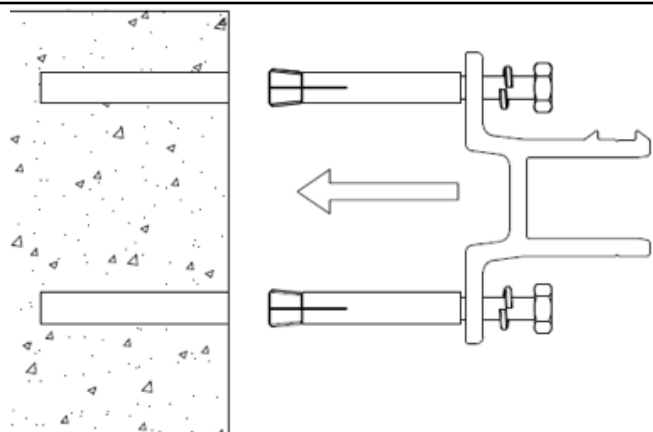

- > Tighten the bolts firmly with a 17mm wrench: use a hexagonal flat wrench or better, a socket wrench.
- > As soon as they are completely screwed in, the mounting brackets must be securely attached to the wall. If they move slightly, you need to tighten more firmly.
- > Do not attempt to attach the hooks to a stone wall or any surface that is not directly connected to a brick wall.
- > **Make sure the hooks are securely attached to the wall so that they do not fall when hanging the awning.**

#### STEP 6: Installing the awning

As soon as the two hooks have been properly fixed, you will be able to install the blind. At least 2 ladders or steps are essential for installing the awning in order to be at the required height. Make sure ladders and/or steps are firmly anchored to the ground so as not to fall. Only use ladders/steps compatible with this type of installation.

Insert the awning into the hooks as shown in the drawing below. Secure the fixing immediately with bolts. Tighten the bolt head nut securely.

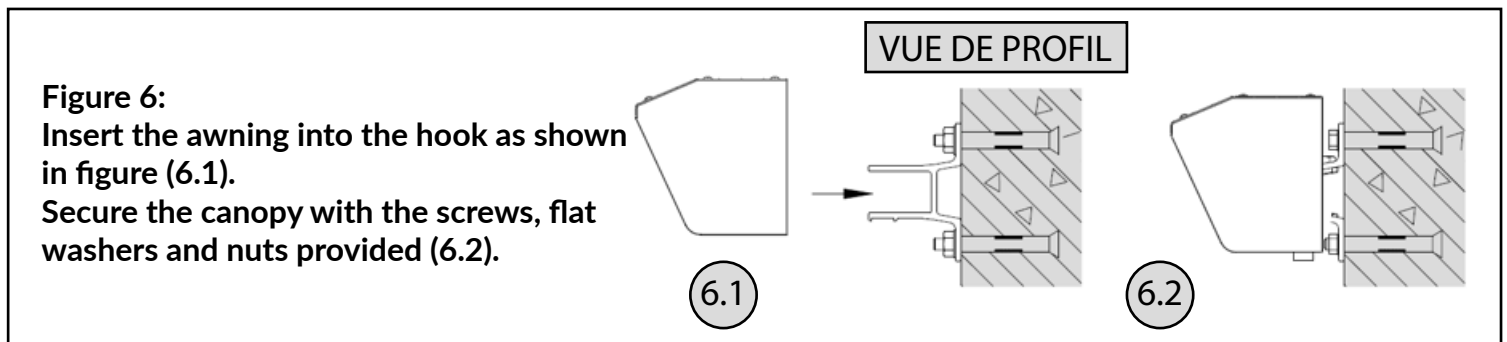

- > In case the square tube cannot be inserted into the wall brackets, slightly loosen the nuts of a hook and try again. This time, move the awning slightly back and forth until the support tube slides into the hook. Immediately tighten the hook nuts using a 17mm hex wrench.

Caution: You must tighten the hook nuts after the awning has been installed in the hooks.

- > **Remove the seat belt once installation is complete otherwise the awning will not be able to be removed. Keep the belt on; it will be used for storing the awning.**
- > **Warning: Faulty installation and use can cause serious injury. Only install the blind yourself if you understand these assembly instructions and ensure that your wall meets the installation requirements. For your own safety as well as that of others, call a professional for help.**

#### USE

##### Tilt angle adjustment

The blind comes with an optimally adjusted tilt angle. However, the user can adjust this angle from around 14° to 50°. A tilt angle less than 14° is not permitted, even if the construction of the adjustment mechanisms allows for a smaller angle.

- > Once the adjustment screws have been screwed in all the way, do not force the screwing, you risk damaging the awning, causing danger and voiding your warranty.

Extend the shade no more than a quarter of its full deployment before making any adjustments.

**Figure 7:**

Users can adjust the screen angle from 14° to 50°.

Remove the plastic caps; Loosen the safety nuts with a 17mm wrench.

Turn the adjustment screw clockwise to decrease the tilt angle.

Once you have reached the desired tilt angle, tighten the safety nuts and replace the plastic caps (7.2).

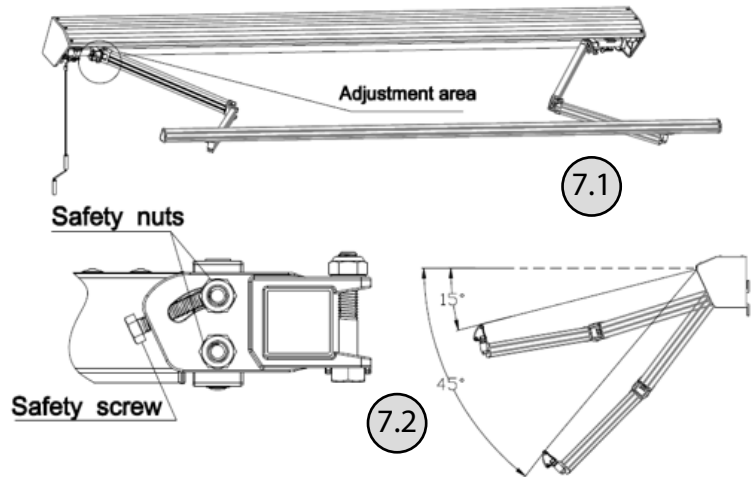

Follow the same procedure until the awning arms are adjusted to the desired level.

- > The front bar must always be level. To ensure that both sides are completely level: the air bubble must be exactly in the middle of the level.
- > Put the plastic caps on the screws to protect them against climatic corrosion.
- > Always remove the crank when not using the awning and put it in a dry place.

#### Extending and retracting the blind

The awning can be deployed and retracted using the crank included with the awning.

**Figure 8:**

Insert the crank into the loop attached to the blind. Extend the awning by turning the crank handle clockwise. By turning counterclockwise you can retract the blind.

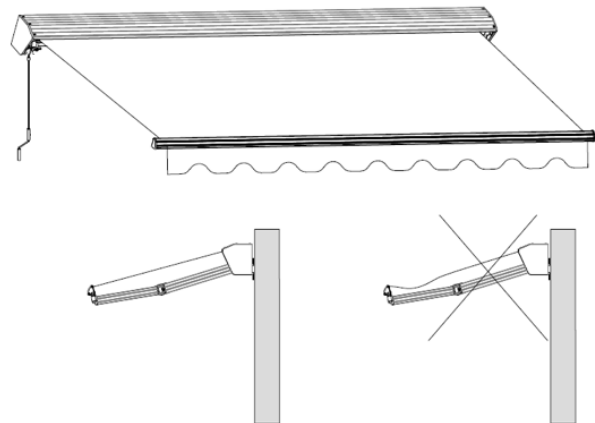

- > Awnings are intended to protect only from the sun. Under no circumstances should the awning be deployed during violent wind, rain, hail or snow; In this type of weather, you must immediately retract the awning.
- > Never let children play with the blind.
- > Make sure that the awning fabric is under tension. If the canvas is not under tension while it is being extended, turn the handle counterclockwise until the canvas is taut.
- > Never put objects or parts of your body, for example your hands, into the awning while the canvas is extending or retracting; there is a risk of crushing!
- > When the front bar touches the awning roller during retraction, as shown in the following figure, do not try to bring them together as this could damage the awning.
- > After adjusting the awning as desired, remove the crank handle from the buckle and store it in a place inaccessible to children to prevent them from playing with the awning.



## MAINTENANCE

Regular maintenance will not only keep your awning in good condition over the long term but is also important for your safety and that of others.

- Regularly check that your wall bracket is sufficiently tight, retighten them if necessary.
- Every 6 months check the gearbox. If you notice any damage, stop using your awning until this box is repaired or a new gear box is purchased.
- Also check the bolts and nuts every 6 months, tighten them if necessary.
- Stop using your blind immediately if it has been damaged or is not sufficiently taut.

### Contact a professional to repair the awning.

It is normally not necessary to oil the moving parts of the awning. However, if this is necessary, due to abnormal noise from the awning or the deployment of the canvas is difficult, use only an appropriate lubricant. Use a spray spray. Generously oil the area between the end of the roller and the support (pivot pin). Be careful not to spray oil on the awning fabric.

## CLEANING

A sprayer with cleaner or a water/detergent mixture can be applied to the frame to clean it. Wipe off dust with a damp cloth. Do not use harsh detergents; use clean oil residue.

The canvas: clean the canvas every 6 months.

Use only natural soap, never use chemical detergent. The water used should be cold to lukewarm. Dry the canvas completely. Do not use a heating device such as a hair dryer.

## DISASSEMBLY

When you no longer want to use the awning or resell it, you must dismantle it.

Please note: At least 2 adults are required for this step.

- Fully retract the awning before beginning dismantling. Fold the arms of the awning at the same time to avoid unintentional deployment; This can cause injury and damage. You can use the protective strips attached to the blind at the time of delivery.
- Use the assembly instructions in reverse to dismantle your awning.
- Make sure that the drilling holes in the wall are filled by a professional.

Attention ! Our safety tips and instructions must be followed for safe dismantling.

## STORAGE

When you no longer wish to use the awning for a longer period, it is recommended to remove the awning from the hooks and store it.

Make sure the canvas is completely dry before storing. Storing a damp or wet canvas can result in staining and damage. Store the awning in a dry place out of reach of children.

## RECYCLING

Do not throw this blind away with other household waste. To prevent possible harm to the environment or human health due to unsafe waste disposal, recycle your awning responsibly to promote sustainable reuse of waste. Send or drop off your used appliance at a household appliance collection point or contact your seller.

## ANWEISUNGEN VOR GEBRAUCH

Bitte lesen Sie diese Anweisungen sorgfältig und vollständig durch, bevor Sie die Markise montieren und verwenden. Bewahren Sie diese Anleitung auf, um später darauf zurückgreifen zu können.

Um dieses Produkt sicher und lange genießen zu können, beachten Sie bitte die Montagevorsichtsmaßnahmen. Bevor Sie die Markise installieren und verwenden, machen Sie sich mit dem Produkt vertraut. Stellen Sie sicher, dass alle aufgelisteten Teile in gutem Zustand geliefert wurden. Wenn Sie feststellen, dass Teile fehlen oder beschädigt sind, installieren Sie die Markise nicht, sondern wenden Sie sich an unseren Kundendienst.

## PRODUKTBESCHREIBUNG

Das versenkbare Rollo ist für die Wandmontage konzipiert. Das Öffnen und Schließen erfolgt über eine Kurbel, das Tuch spendet Schatten und/oder Sichtschutz. Das Rollo wurde für den privaten Gebrauch konzipiert und hergestellt. Benutzen Sie es nicht als Schutz vor Regen.

## SICHERHEITSHINWEISE

**Warnung: Zu Ihrer Sicherheit und der Sicherheit anderer ist es unbedingt erforderlich, die folgenden Vorsichtsmaßnahmen für die Montage zu befolgen.**

- Lagern Sie das Produkt vor der Installation an einem sauberen und trockenen Ort.
- Installieren Sie das Produkt niemals an hohen und windigen Orten. Das Produkt könnte herunterfallen und jemanden verletzen.
- Nicht an Orten verwenden, an denen es Vibrationen oder Impulsen ausgesetzt ist.
- Achten Sie beim Einbau auf Ihre Finger.
- Verwenden Sie das Produkt nicht an Orten, die hohen Temperaturen ausgesetzt sind, wie z. B. an Wänden in der Nähe von Öfen oder Kaminen.
- Stellen Sie keinen Grill unter der Abdeckung auf und machen Sie kein Feuer in der Nähe.
- Halten Sie Kinder und Tiere vom Installationsbereich fern, während die Markise montiert und eingestellt wird.
- Montieren Sie die Markise nicht, wenn Teile beschädigt sind oder fehlen. Kontaktieren Sie unseren Kundendienst.

Um diese Jalousie zu installieren, sind technische Kenntnisse unerlässlich. Installieren Sie dieses Rollo nicht selbst, sondern wenden Sie sich an einen Fachmann, der Ihnen hilft, wenn:

- Sie sich nicht sicher sind, wo Sie installieren möchten.
- Sie die Montageanleitung nicht verstehen
- Sie nicht über die notwendigen Werkzeuge verfügen.
- Sie nicht über die technischen Kenntnisse zur Installation verfügen.
- Aufgrund der Größe und des Gewichts der Markise sind mindestens 2 Erwachsene erforderlich, um die Markise zu bewegen und zu installieren. Versuchen Sie nicht, die Markise alleine zu installieren. Ein herunterfallendes Rollo kann zu schweren Verletzungen und Sachschäden führen! Wenden Sie sich bei Bedarf an einen Fachmann, der Ihnen bei der Installation hilft.
- Dieses Produkt und seine Befestigungsteile sind für die Installation an einer Betonwand oder einer stabilen Mauerwerkswand geeignet. Wenn die Wand/das Mauerwerk Risse aufweist, wenden Sie sich zunächst an einen Markisen-Montageprofi.
- Wenn Ihr Gebäude über eine Außenverkleidung wie eine Isolierwand, eine Doppelziegelwand oder eine Ziegelverblendung verfügt, muss die Montage Ihrer Markise von einem Fachmann durchgeführt werden.
- Sie dürfen das Design und die Struktur der Markise niemals ohne vorherige Zustimmung des Händlers verändern.
- Stellen Sie sicher, dass Ihre Hände beim Zusammenbau der Markise sauber sind, um Flecken auf der Struktur oder dem Schattentuch der Markise zu vermeiden.

- Stellen Sie sicher, dass Ihre Hände beim Zusammenbau der Markise sauber sind, um Flecken auf der Struktur oder dem Schattentuch der Markise zu vermeiden.
- Montage und Installation bei Minustemperaturen können zur Beschädigung der Jalousie führen.
- Montage und Installation bei Schneewetter können zu Schäden an der Markise führen.
- Bei Regen die Markise einfahren, wenn deren Neigungswinkel weniger als 14° beträgt.
- Es ist strengstens verboten, auf das Vorzelt zu klettern. Auch das Aufhängen von Gegenständen an der Markise ist verboten.
- Um den Lack zu schützen, wurde auf dem Rollo eine Schutzfolie angebracht. Anschließend muss es entfernt werden.
- Längerer und anhaltender Regen und Wind können Ihre Markise beschädigen. Diese äußeren Elemente können manchmal von der Markise aufgenommen und über die Befestigungen auf die Struktur übertragen werden. Bei extremer Belastung kann eine übermäßige Krafteinwirkung auf die Befestigungselemente auftreten. Prüfen Sie daher vor der Montage der Markise die Belastbarkeit des Grundträgers der Markise und ergreifen Sie ggf. entsprechende Maßnahmen, um die Stabilität der Montage der Befestigungen zu gewährleisten. Wenn die Basisunterstützung instabil ist, holen Sie professionellen Rat ein.

## AUFSTELLEN

Stellen Sie sicher, dass bei der Montage Ihrer Markise keine Kinder oder Tiere anwesend sind. Sie könnten durch Werkzeuge oder Teile der Markise verletzt werden.

Nehmen Sie das Rollo vorsichtig aus der Verpackung und entfernen Sie den Schutz und die Verpackung. Stellen Sie die Markise auf einen ebenen, sicheren Boden, damit sie bei der Montage nicht zerkratzt, beschädigt oder verschmutzt wird. Überprüfen Sie, ob alle in der Liste aufgeführten Teile vorhanden sind. Überprüfen Sie auch den guten Zustand der zu montierenden Teile.

> Seien Sie aufmerksam und vorsichtig, da die Markise beim Auspacken plötzlich ausfahren kann.

Benötigte Werkzeuge zur Montage des Rollos:

- Bohren
- Betonbohrer 14 mm
- Ebene
- 17-mm-Schraubenschlüssel
- Trittleiter
- Messgerät
- Kreide oder Markierstift
- Hammer

## EINRICHTUNG

Befestigen Sie das Rollo an einer Beton- oder Ziegelwand.

Die Speicher müssen in einer Höhe von 2,5 m auf einer Stahlbetonwand oder einer Mauerwerkswand montiert werden. Zögern Sie nicht, einen Fachmann anzurufen, wenn Sie sich über die Konstruktion Ihrer Wand (Isolierwand, Doppelmauer, Ziegelverblendung) nicht sicher sind.

Wenn Ihre Wand Risse aufweist, müssen Sie einen Fachmann rufen.

Stellen Sie sicher, dass die Wand/Decke glatt ist, damit die Haken sicher befestigt sind.

**ACHTUNG:** Für den Transport und die Montage der Markise sind 2 Erwachsene mit technischen Kenntnissen erforderlich.

Um eine sichere Installation zu gewährleisten, entscheiden Sie vor dem Bohren, wo Sie Ihr Rollo anbringen möchten

**SCHRITT 1: Standortwahl**

Berücksichtigen Sie bei der Standortwahl die Fallhöhe des Markisenstoffs. Der Fallwinkel kann nach der Installation geändert werden. Der ideale Fallwinkel ist jedoch bereits im Werk festgelegt und kann nur geringfügig verändert werden.

Wir empfehlen, die vordere Stange der Markise im voll ausgefahrenen Zustand auf einer Mindesthöhe von 2,5 m anzubringen. Wenn Ihre Umgebung dies nicht zulässt, installieren Sie das Rollo in einer niedrigeren Höhe. Bezogen auf den Neigungswinkel von 14° sollten zwischen der Mittellinie und den Bohrlöchern 60 cm liegen.

Wenn Sie Ihr Rollo über einer Balkontür anbringen möchten, müssen Sie über dem Rahmen einen Freiraum von mindestens 20 cm lassen, sofern Sie über diesen Freiraum verfügen.

**Abbildung 1:**

Bei der Auswahl des Installationsorts Ihrer Markise müssen Sie den Neigungswinkel berücksichtigen.

Wir empfehlen eine Höhe von 2,50 m zwischen Boden und Frontstange. Die Höhe der Neigung beträgt 0,60 m (A im Diagramm).

Die Gesamthöhe beträgt 3,10m.

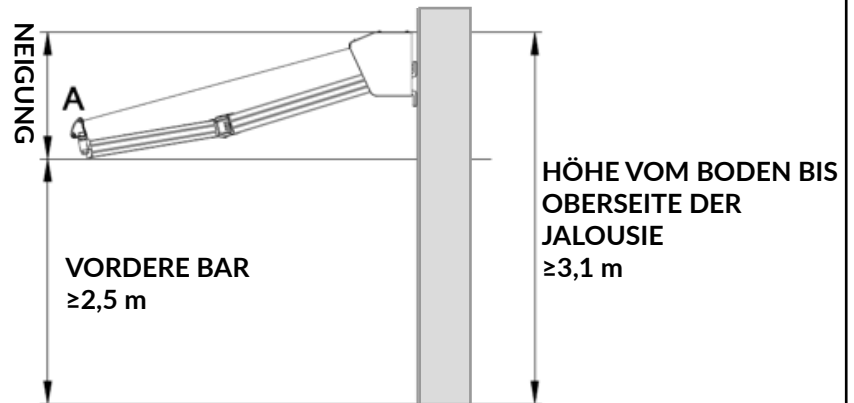
**SCHRITT 2: Löcher für Wandhalterungen markieren**

Nachdem Sie sich für den Montageort des Rollos entschieden haben, können Sie mit einem Marker die Bohrlöcher für die Befestigung der Wandhalterungen markieren. Zeichnen Sie eine horizontale Linie auf der gewünschten Standorthöhe. Verwenden Sie ein Maßband, eine Wasserwaage und Kreide oder einen Markierstift.

Wir haben bereits markiert, an welchen Stellen und in welcher Breite die Haken angebracht werden sollen. Messen Sie die Breite zwischen den Haken und übertragen Sie diese Breite über die gesamte Wandlinie. Platzieren Sie eine Stütze unter der an Ihrer Wand eingezeichneten Linie (siehe Skizze 5 für die genaue Position des Hakens) und markieren Sie Ihre beiden Bohrpunkte. Markieren Sie die Bohrpunkte durch die Montagehalterungen.

**Figur 2:**

Markieren Sie die Bohrlöcher mit Kreide oder einem Marker, um sicherzustellen, dass die Markisenmarkise nach der Montage gerade steht.

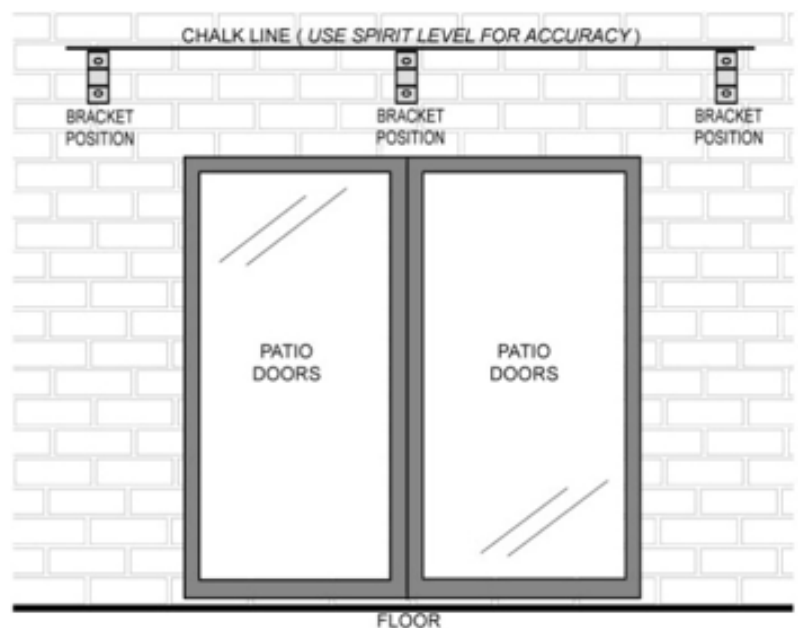

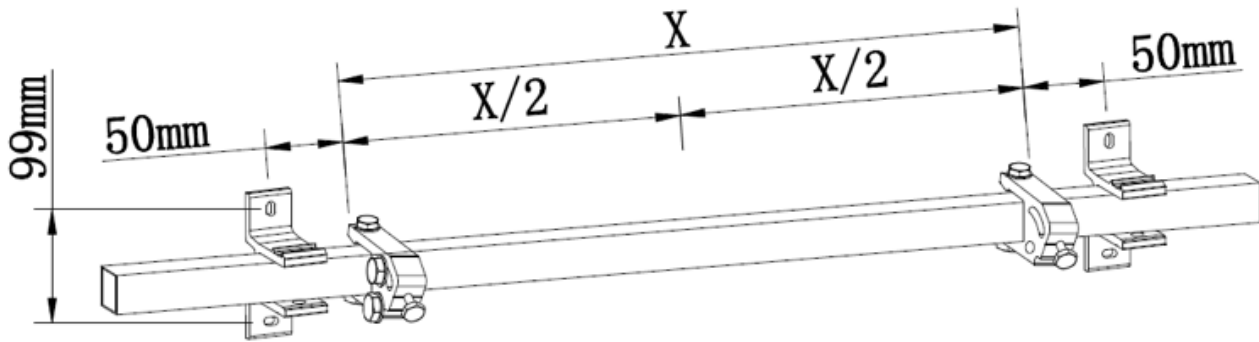

### SCHRITT 3: Löcher bohren

Bohren Sie mit einem 14-mm-Betonbohrer die Löcher für die Stützen an den markierten Stellen in die Wand. Die Löcher müssen 9 cm tief sein und in ein massives Mauerwerk oder eine Betonwand gebohrt werden. Bohren Sie nicht in Mörtel, da dieser nicht stark genug ist, um die Last der Markisenstützen zu tragen.

**Figur 3:**  
Bohren Sie mit einem 14-mm-Betonbohrer  
Löcher mit einer Tiefe von 9 cm.



### SCHRITT 4: Einsetzen der Dübel

Reinigen Sie nach dem Bohren die Befestigungslöcher, indem Sie hineinblasen. Setzen Sie dann die kompletten Dübel in die Löcher ein, ggf. mit dem Hammer. Ziehen Sie die Schraubenmutter mit einem Inbusschlüssel fest, bis sich der Dübel im Loch ausdehnt. Anschließend Schraube und Unterlegscheibe entfernen.

> Möglicherweise müssen Sie die Dübel mit einem Hammer einschlagen, da sie sich nicht leicht einführen lassen.  
> Achtung: Wenn Sie beim Entfernen der Schraube aus dem Dübel keinen Widerstand spüren, ist dieser nicht fest genug in der Wand verankert. Anschließend müssen Sie die Verankerung mit mindestens 15 cm Versatz wiederholen.

Für einen festen Anker müssen die Dübel vollständig eingesteckt sein, sie dürfen nicht herauskommen! Entfernen Sie ggf. den Haken und bohren Sie ein tieferes Loch.

**Figur 4:**  
Setzen Sie die Dübel wie in der Abbildung gezeigt ein.



### SCHRITT 5: Anbringen der Montagehalterungen

Platzieren Sie die Montagehalterungen vor den Löchern. Setzen Sie die Schraube mit Unterlegscheibe und Feder-scheibe ein, um den Haken mit einer Klemmmutter zu sichern. Fest anziehen.

Es ist auch möglich, die Markise unter einer Betondecke zu installieren. Wenn Sie eine solche Installation durchführen möchten, müssen Sie einen Fachmann hinzuziehen.

**Abbildung 5:**  
Die Halterung ist für die Befestigung an einer Wand konzipiert. Wählen Sie die Wand, die perfekt zu Ihnen passt.

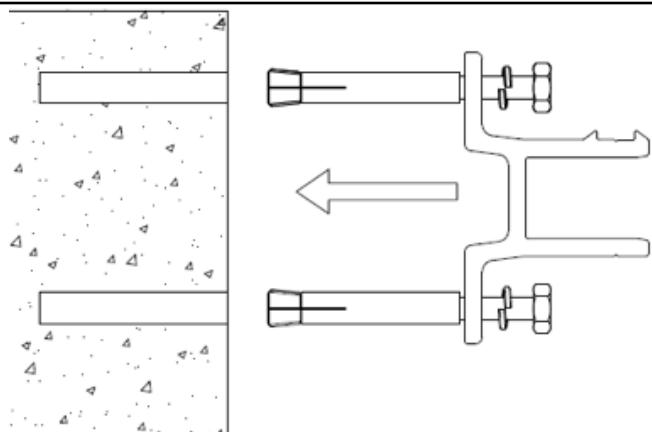



- > Ziehen Sie die Schrauben mit einem 17-mm-Schlüssel fest an: Verwenden Sie einen Sechskant-Flachschlüssel oder besser einen Steckschlüssel.
- > Sobald die Montagehalterungen vollständig verschraubt sind, müssen sie sicher an der Wand befestigt werden. Wenn sie sich leicht bewegen, müssen Sie sie fester anziehen.
- > Versuchen Sie nicht, die Haken an einer Steinmauer oder einer anderen Oberfläche zu befestigen, die nicht direkt mit einer Ziegelmauer verbunden ist.
- > **Stellen Sie sicher, dass die Haken sicher an der Wand befestigt sind, damit sie beim Aufhängen der Markise nicht herunterfallen.**

### SCHRITT 6: Montage der Markise

Sobald die beiden Haken richtig befestigt sind, können Sie das Rollo montieren. Für die Montage der Markise sind mindestens 2 Leitern oder Stufen unbedingt erforderlich, um die erforderliche Höhe zu erreichen. Stellen Sie sicher, dass Leitern und/oder Stufen fest im Boden verankert sind, damit sie nicht herunterfallen. Verwenden Sie nur Leitern/Stufen, die für diese Installationsart geeignet sind.

Setzen Sie die Markise wie in der Zeichnung unten gezeigt in die Haken ein. Sichern Sie die Befestigung sofort mit Schrauben. Ziehen Sie die Schraubenkopfmutter fest an.

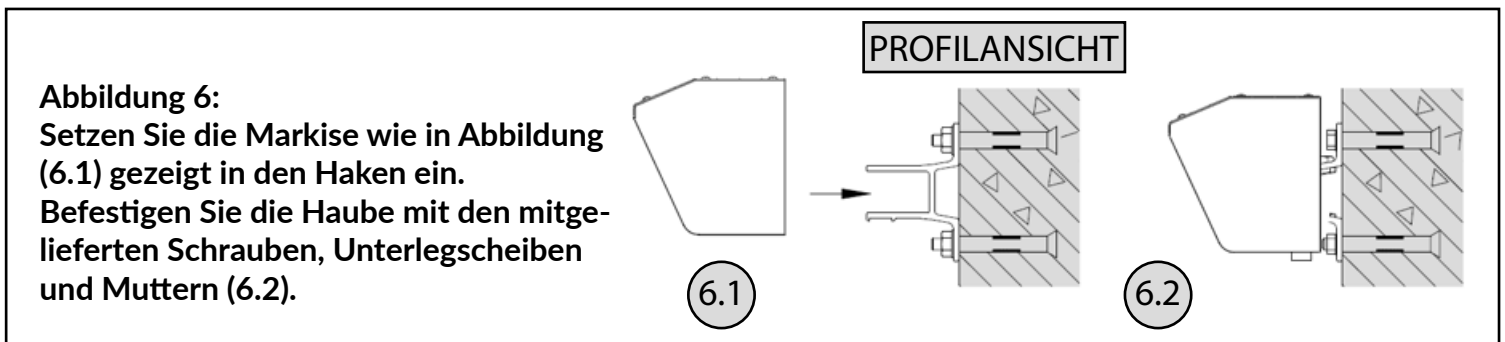

- > Falls sich das Vierkantrrohr nicht in die Wandhalterungen einführen lässt, lösen Sie die Muttern eines Hakens leicht und versuchen Sie es erneut. Bewegen Sie die Markise dieses Mal leicht hin und her, bis das Stützrohr in den Haken gleitet. Ziehen Sie die Hakenmuttern sofort mit einem 17-mm-Inbusschlüssel fest.

**Achtung:** Sie müssen die Hakenmuttern festziehen, nachdem die Markise in den Haken montiert wurde.

- > Entfernen Sie nach Abschluss der Montage den Sicherheitsgurt, da sich die Markise sonst nicht mehr abnehmen lässt. Lassen Sie den Gürtel angelegt; Es wird zur Aufbewahrung der Markise verwendet.

- > **Warnung:** Eine fehlerhafte Installation und Verwendung kann zu schweren Verletzungen führen. Installieren Sie das Rollo nur dann selbst, wenn Sie diese Montageanleitung verstanden haben und sicherstellen, dass Ihre Wand den Installationsanforderungen entspricht. Rufen Sie zu Ihrer eigenen Sicherheit und der anderer einen Fachmann um Hilfe.

### VERWENDEN

#### Neigungswinkeleinstellung

Das Rollo verfügt über einen optimal eingestellten Neigungswinkel. Der Benutzer kann diesen Winkel jedoch von etwa 14° bis 50° einstellen. Ein Neigungswinkel kleiner als 14° ist nicht zulässig, auch wenn die Konstruktion der Verstellmechanismen einen kleineren Winkel zulässt.

- > Sobald die Einstellschrauben vollständig eingeschraubt sind, dürfen Sie das Einschrauben nicht mit Gewalt durchführen, da sonst die Gefahr besteht, dass die Markise beschädigt wird, Gefahren entstehen und Ihre Garantie erlischt.

Ziehen Sie die Jalousie nicht mehr als ein Viertel ihrer vollen Entfaltung aus, bevor Sie Anpassungen vornehmen.

Abbildung 7:

Benutzer können den Bildschirmwinkel von 14° bis 50° einstellen.

Entfernen Sie die Plastikkappen; Lösen Sie die Sicherheitsmutter mit einem 17-mm-Schlüssel.

Drehen Sie die Einstellschraube im Uhrzeigersinn, um den Neigungswinkel zu verringern.

Wenn Sie den gewünschten Neigungswinkel erreicht haben, ziehen Sie die Sicherungsmutter fest und setzen Sie die Kunststoffkappen (7.2) wieder auf.

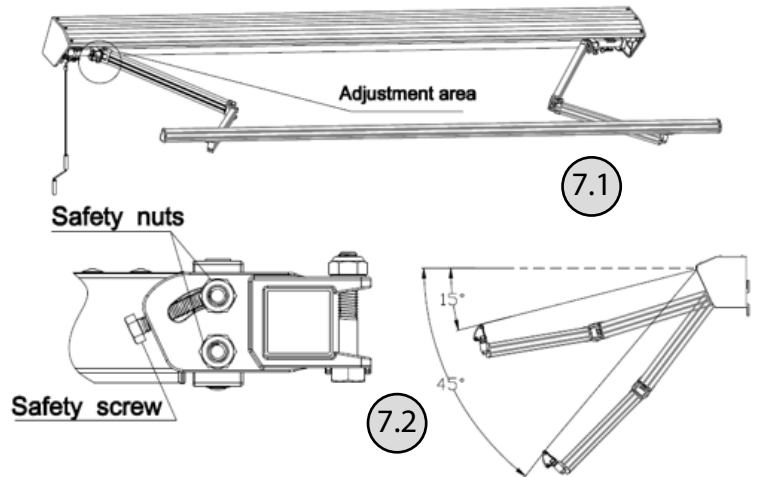

Gehen Sie genauso vor, bis die Markisenarme auf die gewünschte Höhe eingestellt sind.

> Die Frontstange muss immer eben sein. Um sicherzustellen, dass beide Seiten völlig eben sind: Die Luftblase muss sich genau in der Mitte der Wasserwaage befinden.

> Setzen Sie die Kunststoffkappen auf die Schrauben, um diese vor klimatischer Korrosion zu schützen.

> Entfernen Sie immer die Kurbel, wenn Sie die Markise nicht benutzen, und legen Sie sie an einen trockenen Ort.

#### Aus- und Einfahren der Jalousie

Die Markise lässt sich mit der mitgelieferten Kurbel aus- und einfahren

Abbildung 8:

Stecken Sie die Kurbel in die am Rollo befestigte Schlaufe. Fahren Sie die Markise aus, indem Sie die Kurbel im Uhrzeigersinn drehen. Durch Drehen gegen den Uhrzeigersinn können Sie das Rollo einfahren.

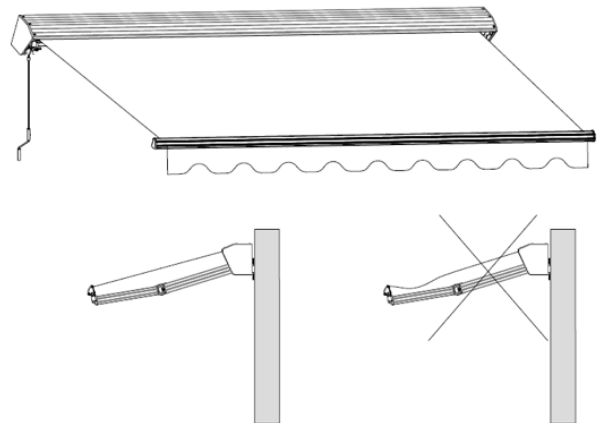

> Markisen dienen ausschließlich dem Schutz vor der Sonne. Unter keinen Umständen darf die Markise bei starkem Wind, Regen, Hagel oder Schnee ausgefahren werden; Bei dieser Witterung müssen Sie die Markise sofort einfahren.

> Lassen Sie Kinder niemals mit dem Rollo spielen.

> Stellen Sie sicher, dass das Markisentuch unter Spannung steht. Wenn die Leinwand beim Ausziehen nicht unter Spannung steht, drehen Sie den Griff gegen den Uhrzeigersinn, bis die Leinwand gespannt ist.

> Stecken Sie niemals Gegenstände oder Körperteile, zum Beispiel Ihre Hände, in die Markise, während das Tuch aus- oder einfährt; Es besteht Quetschgefahr!

> Wenn die vordere Stange beim Einfahren die Markisenrolle berührt, wie in der folgenden Abbildung gezeigt, versuchen Sie nicht, sie zusammenzubringen, da dies die Markise beschädigen könnte.

> Nachdem Sie die Markise wie gewünscht eingestellt haben, entfernen Sie die Kurbel aus der Schnalle und bewahren Sie sie an einem für Kinder unzugänglichen Ort auf, um zu verhindern, dass diese mit der Markise spielen.

## WARTUNG

Regelmäßige Wartung hält Ihre Markise nicht nur langfristig in gutem Zustand, sondern ist auch wichtig für Ihre Sicherheit und die anderer.

- Überprüfen Sie regelmäßig, ob Ihre Wandhalterung ausreichend fest sitzt, und ziehen Sie sie bei Bedarf nach.
- Alle 6 Monate das Getriebe überprüfen. Wenn Sie Schäden bemerken, verwenden Sie Ihre Markise nicht mehr, bis das Getriebe repariert oder ein neues Getriebe gekauft wurde.
- Überprüfen Sie außerdem alle 6 Monate die Schrauben und Muttern und ziehen Sie diese bei Bedarf nach.
- Hören Sie sofort auf, Ihr Rollo zu benutzen, wenn es beschädigt ist oder nicht ausreichend gespannt ist.

### Wenden Sie sich für die Reparatur der Markise an einen Fachmann.

Normalerweise ist es nicht notwendig, die beweglichen Teile der Markise zu ölen. Sollte dies jedoch erforderlich sein, weil die Markise ungewöhnliche Geräusche macht oder das Ausfahren des Tuchs schwierig ist, verwenden Sie nur ein geeignetes Gleitmittel. Verwenden Sie ein Sprühspray. Ölen Sie den Bereich zwischen dem Ende der Walze und der Halterung (Drehzapfen) großzügig ein. Achten Sie darauf, kein Öl auf den Markisenstoff zu sprühen.

## REINIGUNG

Zur Reinigung des Rahmens kann ein Sprühgerät mit Reiniger oder einem Wasser-/Spülmittelgemisch auf den Rahmen aufgetragen werden. Staub mit einem feuchten Tuch abwischen. Verwenden Sie keine scharfen Reinigungsmittel; Verwenden Sie saubere Ölreste.

Die Leinwand: Reinigen Sie die Leinwand alle 6 Monate.

Verwenden Sie nur Naturseife, niemals chemische Reinigungsmittel. Das verwendete Wasser sollte kalt bis lauwarm sein. Trocknen Sie die Leinwand vollständig ab. Verwenden Sie kein Heizgerät wie einen Haartrockner.

## DEMONTAGE

Wenn Sie die Markise nicht mehr nutzen oder weiterverkaufen möchten, müssen Sie sie demontieren.

Bitte beachten Sie: Für diesen Schritt sind mindestens 2 Erwachsene erforderlich.

• Fahren Sie die Markise vollständig ein, bevor Sie mit der Demontage beginnen. Klappen Sie gleichzeitig die Arme der Markise ein, um ein unbeabsichtigtes Ausfahren zu verhindern; Dies kann zu Verletzungen und Schäden führen. Sie können die bei Lieferung am Rollo angebrachten Schutzstreifen verwenden.

• Befolgen Sie die Montageanleitung in umgekehrter Reihenfolge, um Ihre Markise abzubauen.

• Stellen Sie sicher, dass die Bohrlöcher in der Wand von einem Fachmann verfüllt werden.

Aufmerksamkeit ! Für eine sichere Demontage sind unsere Sicherheitstipps und Hinweise zu beachten.

## LAGERUNG

Wenn Sie die Markise über einen längeren Zeitraum nicht mehr nutzen möchten, empfiehlt es sich, die Markise von den Haken zu nehmen und aufzubewahren.

Stellen Sie sicher, dass die Leinwand vollständig trocken ist, bevor Sie sie lagern. Die Lagerung einer feuchten oder nassen Leinwand kann zu Flecken und Beschädigungen führen. Bewahren Sie die Markise an einem trockenen Ort außerhalb der Reichweite von Kindern auf.

## RECYCLING

Werfen Sie dieses Rollo nicht mit dem anderen Hausmüll weg. Um mögliche Schäden für die Umwelt oder die menschliche Gesundheit durch unsichere Abfallentsorgung zu vermeiden, recyceln Sie Ihre Markise verantwortungsvoll, um eine nachhaltige Wiederverwendung von Abfällen zu fördern. Senden Sie Ihr gebrauchtes Gerät an eine Sammelstelle für Haushaltsgeräte oder geben Sie es dort ab oder wenden Sie sich an Ihren Verkäufer.