

## REGARD DE TROTTOIR N°144 classe B 125

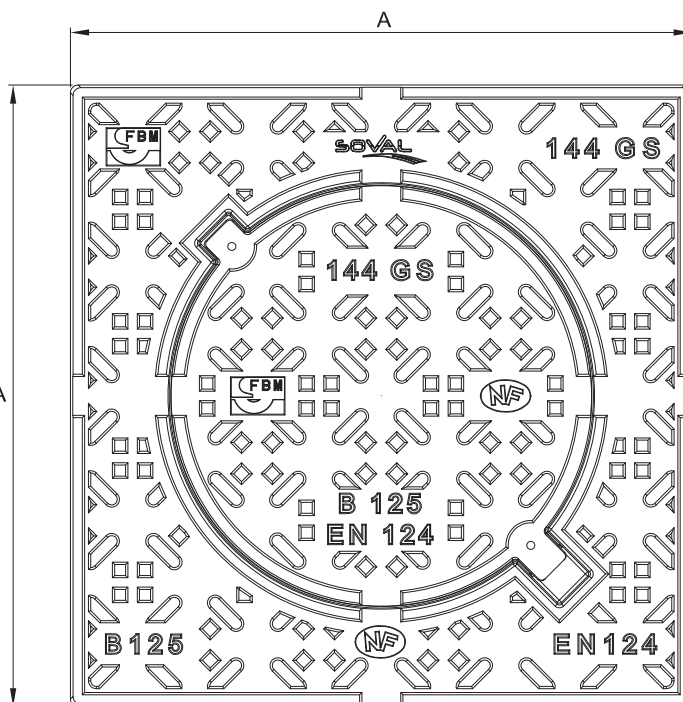
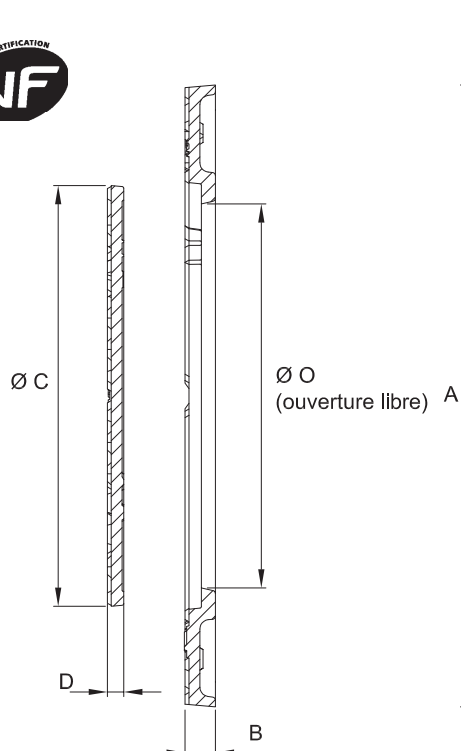

**Lieu d'installation :** Groupe 2, Classe B 125 → voir EN 124

**Dimensions et masses :**

Code article	A x A	Ø O	B	Ø C	D	Masse		
						surfacique du tampon	du tampon	de l'ensemble
mm						Kg / m <sup>2</sup>	Kg	
7727	250 x 250*	Ø 150	17	Ø 174	10	70,60	1,2	4,3
7715	300 x 300*	Ø 175	17	Ø 200	12	87,50	2,1	6,4
7716	400 x 400	Ø 245	19,5	Ø 271	10,5	66,90	3,2	10,5
7717	500 x 500	Ø 350	30	Ø 375	19,5	72,70	7	19
7767	600 x 600	Ø 425	28	Ø 446	21	70,20	9,9	26,4
7718	700 x 700	Ø 500	36	Ø 523	26	83,90	16,2	42,9
7719	800 x 800	Ø 610	35,5	Ø 640	26	89,90	26	56

\* motif anti-dérapant gaufré

**Caractéristiques :**

	Cadre	Tampon
Matière	Fonte EN-GJS 500-7	
Revêtement	Peinture noire	

**Résistance :** 125 kN

**Norme :** EN 124 / Référentiel NF 110

*Les dimensions, les normes et les masses sont données à titre indicatif.*

*SOVAL se réserve la possibilité de modifier sans préavis les caractéristiques des produits figurant sur le présent document.*