

## Anleitung für die Winde

### P2000, P2500, P3000





### Allgemeine Beschreibung der Winde

Jede Winde ist mit einem Magnetmotor ausgestattet, der speziell für den intermittierenden Betrieb ausgelegt ist.

für intermittierenden Betrieb. Diese Winden sind nicht für den Einsatz in der Industrie oder für Hebevorgänge vorgesehen und der Hersteller

zur Verwendung in der Industrie oder bei Hebevorgängen, und der Hersteller übernimmt keine Garantie für das Produkt bei einer solchen Verwendung.

übernimmt keine Garantie für das Produkt bei einer solchen Verwendung. Die Kupplung wird mit einem Knopf verwendet, der

hebt die Wirkung des Getriebes auf und ermöglicht das Herausziehen des Kabels ohne elektrische Kraft. elektrische Kraft. Eine Zugstange reduziert den Stoß beim Ziehen des Seils.

### Allgemeine Sicherheitshinweise.

1 Verwenden Sie diese Winde nicht, um Personen zu transportieren.

2. Diese Winde ist für das Ziehen horizontaler Lasten ausgelegt.

3) Überlasten Sie die Winde nicht. Für Lasten von mehr als 500KG,

Wir empfehlen die Verwendung eines Flaschenzugs zum Biegen des Drahtseils (Abb. 1).

4. Die Winde ist für den intermittierenden Einsatz konzipiert, sie kann nicht ständig verwendet werden. kontinuierliche Nutzung. Die Betriebszeit muss auf ein Minimum reduziert werden.

Die Betriebszeit muss so kurz wie möglich gehalten werden.

Wenn die Winde heiß wird, schalten Sie sie aus und lassen Sie sie ein paar Minuten abkühlen.

Es darf nicht länger als 1 Minute verwendet werden, lassen Sie es nach jeder Minute der Verwendung abkühlen der Nutzung.

5. Betreiben Sie die Winde niemals mit weniger als 5 Windungen des Seils um die Trommel. die Trommel. Das Kabel und die Schleife könnten brechen.

6. Ziehen Sie Lasten nicht in einem Winkel. Verursacht einen Kabelstau auf einer Seite der Trommel (Abb. 2). Seite der Trommel (Abb. 2) Das Seil kann sich in der Winde verklemmen und Schäden am Seil und/oder an der Winde verursachen. Schäden am Seil und/oder an der Winde verursacht.

7. Vergewissern Sie sich, dass die Spannung auf 12 V gehalten wird, um die maximale Leistung während des Gebrauchs zu erhalten. während der Nutzung.

8. Hängen Sie das Kabel nicht an sich selbst auf, da dies das Kabel beschädigen könnte. Verwenden Sie einen Gurt (Abb. 3)

9. Vergewissern Sie sich, dass die Winde korrekt am Fahrzeug befestigt ist.

10. Achten Sie beim Bewegen einer Last darauf, dass das Kabel verlegt wird.

11. Legen Sie eine Decke oder eine Jacke über das Kabel in der Nähe des Hakens, wenn Sie eine schwere Last ziehen (Abb. 3).

beim Ziehen einer schweren Last (Abb. 3). Wenn das Kabel bricht, verhindert die Decke dies wird verhindern, dass sie zu einer Peitsche wird.

12. Setzen Sie niemals das Fahrzeug in Bewegung, um die Winde zu unterstützen.

Dadurch wird das Seil überlastet und die gesamte Winde beschädigt.

13. Halten Sie sich nicht in unmittelbarer Nähe des Seils auf, wenn Sie die Winde bedienen.

14. Gehen Sie nicht über oder unter der Winde durch, wenn die Winde in Betrieb ist.

15. Wenn Sie eine Last abschleppen, schalten Sie das Fahrzeug in den Leerlauf, ziehen die Feststellbremse an und blockieren alle Räder. Bei zu starker Belastung kann die Batterie schwächer werden und das



Fahrzeug nicht mehr starten.

16. Kuppeln Sie die Winde nicht ein, wenn die Winde unter Last steht.
17. Lassen Sie das Kabel nach dem Gebrauch nicht herumliegen.
18. Halten Sie Abstand zu Seil, Haken und Winde.
19. Überprüfen Sie den Zustand des Kabels vor jedem Gebrauch. Verwenden Sie kein beschädigtes Kabel. beschädigtes Kabel darf nicht verwendet werden. Ersetzen Sie es sofort. Verwenden Sie für die Handhabung des Kabels Lederhandschuhe.
20. Wickeln Sie das Seil nach dem Einsatz der Winde wieder straff um die Trommel. fest um die Trommel.
21. Benutzen Sie die Winde nicht, wenn Sie Alkohol, Medikamente oder Drogen eingenommen haben.
22. Verändern oder schweißen Sie keine Teile der Winde. Sie kann die Struktur der Winde und führt zum Erlöschen der Garantie.
23. Warten Sie die Winde regelmäßig.

### **Einrichtung**

Die korrekte Installation der Winde ist für eine ordnungsgemäße Nutzung unerlässlich.

1 Die Winde muss mit einer Schraube M8x30, einer Mutter und einer Flachdichtung montiert werden. Siehe Es können auch andere Schrauben verwendet werden.

Achtung: Diese Winde muss entgegengesetzt zur Fahrtrichtung montiert werden.

Richtung des Rücklaufs. Eine falsche Montage kann die Winde beschädigen und zum Erlöschen der Garantie führen..

2. Schließen Sie die Schalterkabel an die Batterie an. Verbinden Sie das rote Kabel mit dem Pluspol der Batterie und das grüne (oder schwarze) Kabel mit dem Minuspol der 12-V-Batterie. Batterie und das grüne (oder schwarze) Kabel mit dem - der 12-V-Batterie. Verbinden Sie die 2 Paare der Schaltdrähte zum Motor bzw. zur Batterie. Verbinden Sie die 2 andere Drähte an die Klemme des Elektromotors (Abb. 4).

3. Überprüfen Sie die Richtung der Drahtspule.

Ziehen Sie den Kupplungsknopf und stellen Sie ihn auf OFF (die Trommel dreht sich frei).

frei). Ziehen Sie 1 m Kabel von der Trommel und stellen Sie die Kupplung auf ON.

Drücken Sie die Taste "Kabel ein". Wenn das Kabel korrekt aufgewickelt wird, ist die Verbindung gut.

Verbindung ist gut. Wenn nicht, prüfen Sie die Anschlüsse.

### **Verwenden Sie**

1. ziehen und drehen Sie den Kupplungsknopf in die Position OFF, so dass sich die Trommel frei drehen kann.

kann sich frei drehen.

2. Nehmen Sie den Kabelhaken, ziehen Sie das Kabel zur Last und haken Sie es ein.

3. Stellen Sie die Kupplung ein, indem Sie den Knopf in die Position "IN" bringen.

ACHTUNG: Die Kupplung muss vor dem Zurückspulen vollständig eingerückt sein.

zurückspulen. Kuppeln Sie niemals ein, wenn sich die Trommel dreht.

4. Drücken Sie die Taste "Kabel ein", um die Kabelaufwicklung zu aktivieren.

Halten Sie die Taste "Kabelausgang" gedrückt, um die Richtung umzukehren.

Warten Sie, bis der Motor zum Stillstand gekommen ist, bevor Sie die Richtung ändern.

4. Wickeln Sie das Seil nach der Benutzung der Winde wieder auf.



### Wartung

1. überprüfen Sie regelmäßig, ob alle Befestigungsschrauben und die elektrischen Anschlüsse fest angezogen sind, und die elektrischen Anschlüsse dicht sind. Entfernen Sie Schmutz und Rostspuren von den elektrischen Anschlüssen, elektrische Anschlüsse.
2. versuchen Sie nicht, das Getriebe zu zerlegen. Dies führt zum Erlöschen der Garantie.
3. Das Getriebe ist werksseitig mit Hochtemperaturöl geschmiert worden. Das Getriebe ist werksseitig mit Hochtemperaturöl geschmiert worden. Eine interne Schmierung ist nicht erforderlich.

### Auswechseln des Kabels

1. den Drehknopf in die Position "IN" drehen.
2. Wenn Sie das Kabel in die Trommel legen, stecken Sie es mit dem Ende in die entsprechende Buchse (Abbildung 5), die entsprechende Buchse (Abbildung 5). Ziehen Sie die Sicherungsschraube an.
3. Benutzen Sie die Winde und wickeln Sie das Seil um die Trommel.

### VORSICHT

Ersetzen Sie das beschädigte Kabel immer durch ein Originalkabel desselben Herstellers.

### Problem – Lösung

Problem	Mögliche Ursache	Aktion
Der Motor läuft nicht oder nur in eine Richtung.	<ol style="list-style-type: none"><li>1. Der Schalter funktioniert nicht Werke</li><li>2. Anschlusskabel gebrochen oder verbunden falsch falsch angeschlossen</li><li>3. Defekter Motor</li></ol>	<ol style="list-style-type: none"><li>1. Es ändern</li><li>2. Prüfen Sie die Verbindungen</li><li>3. Ersetzen oder reparieren Sie die Motor</li></ol>
Der Motor läuft, aber die Trommel tut es nicht Trommel funktioniert nicht.	Die Kupplung ist nicht Kupplung ist nicht eingerastet	Die Kupplung einrücken
Der Motor läuft, aber die Leistung ist unzureichende Leistung	<ol style="list-style-type: none"><li>1. schwache Batterie</li><li>2. defekter Motor</li></ol>	<ol style="list-style-type: none"><li>1. aufladen oder ersetzen die Batterie</li><li>2. Prüfen Sie die Pole der Batterie und ggf. reinigen, falls erforderlich.</li><li>3. Ersetzen oder reparieren Sie die Motor</li></ol>
Überhitzung des Motors Motorüberhitzung	<ol style="list-style-type: none"><li>1. Die Dauer der Die Betriebszeit beträgt zu lang</li><li>2. defekter Motor</li></ol>	<ol style="list-style-type: none"><li>1. den Motor abstellen lassen abkühlen regelmäßig</li><li>2. Ersetzen oder reparieren Sie die Motor</li></ol>

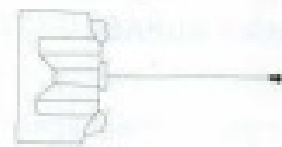

Single Line

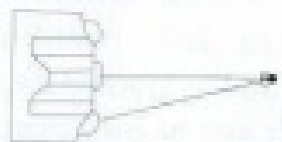

Double Line

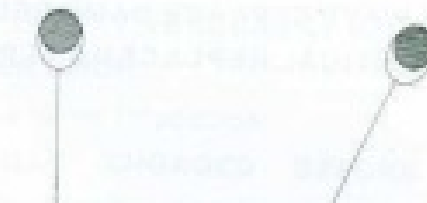
**Figure 1**

Right

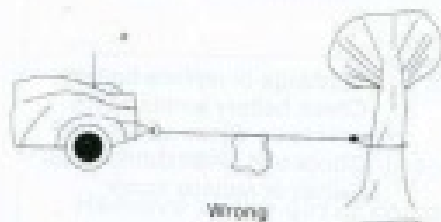

Wrong

**Figure 2**

Wrong

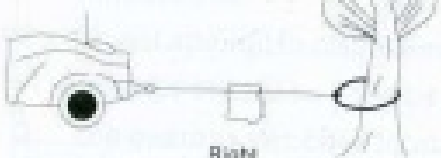

Right

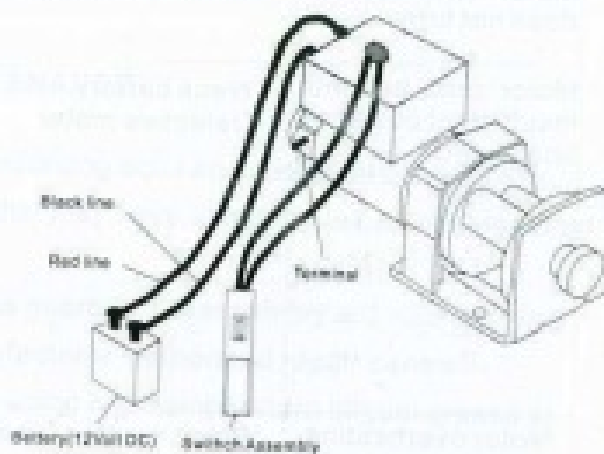
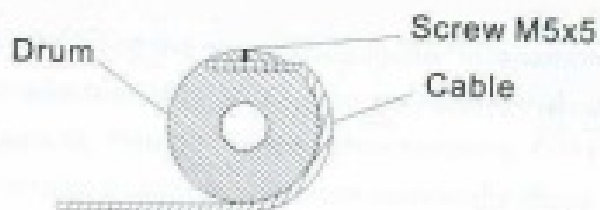
**Figure 3**

**Figure 4**

**Figure 5**

## Winch Parts List (2000lbs/2500lbs/3000lbs)

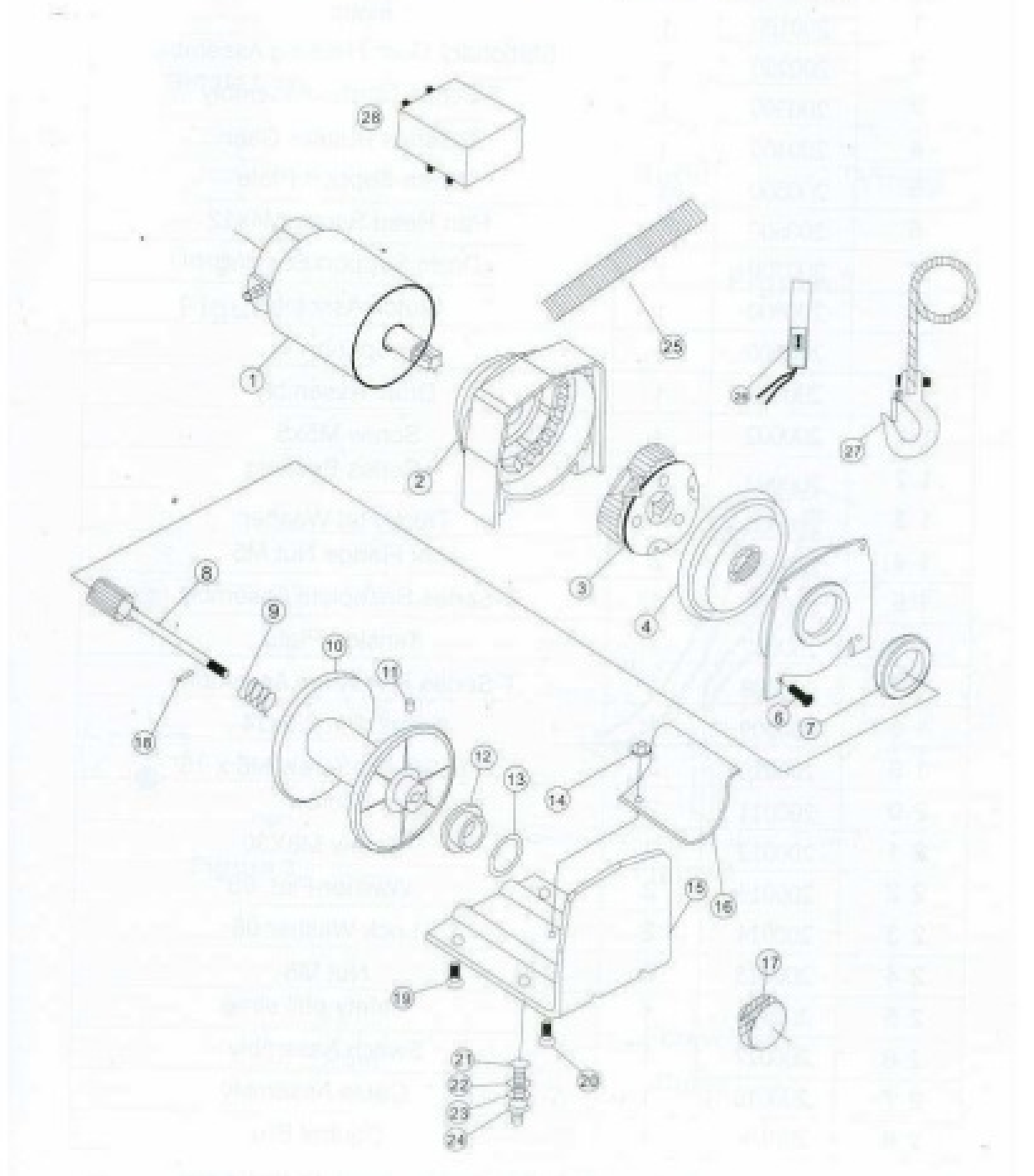
Item #	Part #	Qty	Description
1	200100	1	motor
2	200200	1	Stationary Gear Housing Assembly
3	200300	1	T-Series Carrier Assembly
4	200400	1	T-Series Rotator Gear
5	200500	1	Drum Support Plate
6	200600	4	Pan Head Screw M4x12
7	200700	1	Drum Support Bushing
8	200800	1	Clutch Assembly
9	200900	1	Spring
1 0	200001	1	Drum Assembly
1 1	200002	1	Screw M5x5
1 2	200003	1	T-Series Bushing
1 3	200004	1	Thick Flat Washer
1 4	200005	2	Hex Flange Nut M5
1 5	200006	1	T-Series Baseplate Assembly
1 6	200007	1	Tension Plate
1 7	200008	1	T-Series F/W Knob Assembly
1 8	200009	1	Elastic Pin 2.5x14
1 9	200010	2	Hex Skt FH Screw M6 x 16
2 0	200011	2	Screw
2 1	200012	2	Screw M8X30
2 2	200013	2	Washer-Flat 08
2 3	200014	2	Lock Washer 08
2 4	200015	2	Nut M8
2 5	200016	1	Safety pull strap
2 6	200017	1	Switch Assembly
2 7	200018	1	Cable Assembly
2 8	20019	1	Control Box

# Winch Assembly Drawing





## P2000 Technische Daten

Maximale Zugkraft einer Leine: 2000 lbs (906 KG)

Übersetzung: 153:1

Motor: Permanentmagnet, 0,7kw / 0,9CV (12V)

Abmessungen: 185 x 105 x 105 mm

Trommelgröße: Durchmesser: 31,5 x 73mm

Kabellänge: 15m

Kabeldurchmesser: 4mm

Gewicht: 5Kg

## Geschwindigkeit und Stromstärke (einzeilig)

Traktion	KG	0	227	454	680	906
Geschwindigkeit	MPM	3.2	2.8	2.3	1.8	1.0
Strom	A	10	25	40	60	90

## Kabelführung und Kapazität

Kabelschicht		1	2	3	4	5	6
Gezogen von Schicht	KG	906	740	620	540	470	420
Kabelkapazität pro Schicht	Meter	2.0	4.3	6.8	9.5	12.5	15





## P2500 Technische Daten

Maximale Zugkraft einer Leine: 2500 lbs (1133 KG)

Übersetzung: 153:1

Motor: Permanentmagnet, 0,8kw / 1hp (12V)

Bremswirkung: Mechanisch und dynamisch

Abmessungen: 285 x 105 x 103 mm

Trommelgröße: Durchmesser: 31,5 x (L) 73mm

Kabellänge: 14m

Kabeldurchmesser: 4,76 mm

Gewicht: 8.5Kg

## Geschwindigkeit und Stromstärke (einzeilig)

Traktion	KG	0	227	454	680	906	1133
Geschwindigkeit	MPM	3.2	2.8	2.3	1.8	1.0	1.5
Strom	A	10	25	40	60	90	120

## Kabelführung und Kapazität

Kabelschicht		1	2	3	4	5	6	7
Gezogen von Schicht	KG	1133	906	740	620	540	470	420
Kabelkapazität pro Schicht	Meter	1.2	2.0	4.3	6.8	9.5	12.5	15



### P3000 Technische Daten

Maximale Zugkraft einer Leine: 3000 lbs (1361 KG)

Übersetzung: 153:1

Motor: Permanentmagnet, 1,0kW / 1,34CV (12V)

Bremswirkung: Mechanisch und dynamisch

Abmessungen: 305 x 105 x 112 mm

Trommelgröße: Durchmesser: 31,5 x (L) 73mm

Kabellänge: 10,5 m

Kabeldurchmesser: 5,4 mm

Gewicht: 9Kg

### Geschwindigkeit und Stromstärke (einzeilig)

Traktion	KG	0	1000	2000	3000
Geschwindigkeit	MPM	2.9	2.0	1.3	0.7
Strom	A	10	25	60	150

### Kabelführung und Kapazität

Kabelschicht		1	2	3	4	5	6
Gezogen von Schicht	KG	1361	1075	889	756	662	585
Kabelkapazität pro Schicht	Meter	1.7	3.7	6.0	8.5	11.3	14.0