

Made in CHINA by / Fabriqué en CHINE par / Hergestellt in CHINA von /
Gemaakt in CHINA door / Fabricado en CHINA por / Prodotto in CINA da /
Fabricado na CHINA por / Vyrobené v ČINE od / Vyrobené v ČINE od /
Wyprodukowane w CHINACH przez: **Varan Motors**



Imported by / Importé par / Importiert durch / Geïmporteerd door / Importado
por / Importato da / Importado por / Importované spoločnosťou / Dovezeno
spoločnosťou / Importowane przez:

BCIE SARL
15 rue de Mensdorf,
L-5380 Uebersyren,
Luxembourg,
+352/26908036



"© 2024 BCIE SARL. All rights reserved."
"© 2024 BCIE SARL. Tous droits réservés."
"© 2024 BCIE SARL. Alle Rechte vorbehalten."
"© 2024 BCIE SARL. Alle rechten voorbehouden."
"© 2024 BCIE SARL. Todos los derechos reservados."
"© 2024 BCIE SARL. Tutti i diritti riservati."
"© 2024 BCIE SARL. Todos os direitos reservados."
"© 2024 BCIE SARL. Všetky práva vyhradené."
"© 2024 BCIE SARL. Všechna práva vyhrazena."
"© 2024 BCIE SARL. Wszelkie prawa zastrzeżone."

- (FR) Instructions**
- (GB) Operating instructions**
- (DE) Bedienungsanleitung**
- (ES) Instrucciones de uso**
- (IT) Istruzioni d'uso**



**EXEMPLES D'UTILISATION
SOME APPLICATIONS ARE
VERWENDUNGSBEISPIELE
EJEMPLOS DE UTILIZACION
ESEMPLI DU UTILIZZAZIONE**

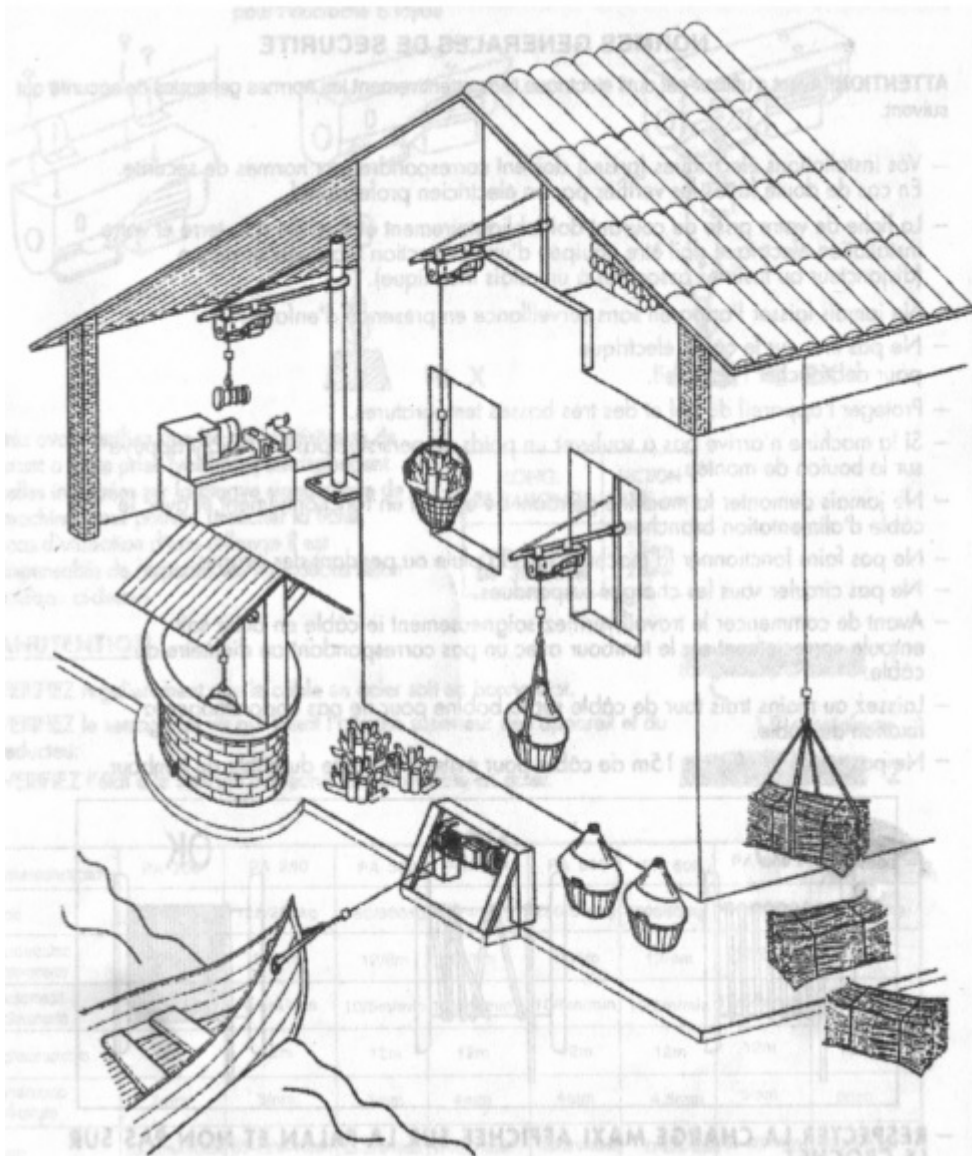

Normes generales de sécurité

Attention! Avant d'utiliser cet outil électrique, lisez attentivement les normes générales de sécurité qui suivent.

- Votre installation électrique (prises) doit correspondre aux normes de sécurité. En cas de doute, faites les vérifier par un électricien professionnel.
- La fiche de votre prise de courant doit obligatoirement être reliée à la terre et votre installation électrique doit être équipée d'une protection magnétothermique (disjoncteur ou fusibles associés à un relais thermique)
- Ne jamais laisser l'appareil sans surveillance en présence d'enfants !
- Ne pas tirer sur le câble électrique pour débrancher l'appareil
- Protéger l'appareil du gel et des très basses températures
- Si la machine n'arrive pas à soulever une charge, ne persister pas en gardant le bouton de montée actionné.
- Ne jamais démonter la machine quand elle est en fonctionnement ou si elle est branchée.
- Ne pas faire fonctionner la machine sous la pluie ou pendant un orage
- Ne pas circuler sous les charges suspendues
- Avant de commencer le travail, vérifiez soigneusement que le câble en acier soit enroulé correctement sur le tambour avec un pas correspondant au diamètre du câble.
- Laissez au moins trois tours de câble sur la bobine pour ne pas endommager la fixation du câble
- Ne pas enrouler plus de 15m de câble pour éviter une sortie du câble du tambour.

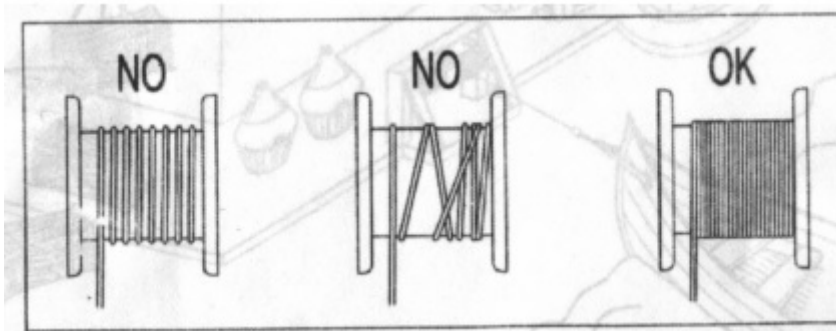

Respecter la charge maximale affichée sur le palan et non pas sur le crochet (si celle-ci est supérieure)

- Si le câble en acier est usé, il doit être remplacé par un câble ayant les mêmes caractéristiques que le câble d'origine, le remplacement doit être fait par un réparateur agréé.
- Avant de commencer le travail, vérifiez le bon fonctionnement des interrupteurs.

ATTENTION ! Le palan ne possède aucune protection thermique dans le moteur électrique donc quand il n'arrive pas à soulever une charge, ne pas insister et laisser refroidir le moteur.

Installation

La version de base est dotée d'un vissage spécial pour l'accrocher à un tuyau

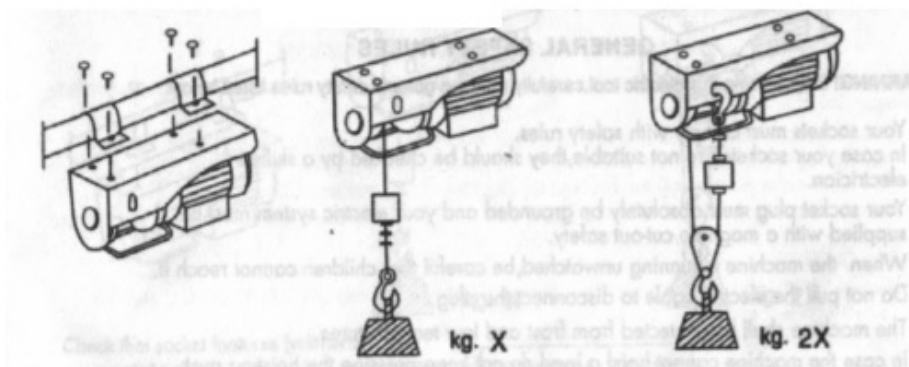

Après avoir vérifié que les caractéristiques de courant de votre prise (volt-hertz) correspondent à celles indiquées sur la plaque signalétique de la machine, vous pouvez brancher la fiche. En cas d'utilisation d'une rallonge il est indispensable de respecter les indications selon le tableau ci-dessous.

Longueur de la rallonge	Section de câble mm ²
Jusqu'à 20m	1.5mm
De 20 à 50m	2.5mm

Manutention

Vérifier régulièrement que le câble en acier soit en bon état

Vérifier le serrage de vis qui fixent l'attache supérieure de l'appareil et du réducteur.

Vérifier l'état et le serrage des écrous du serre-câble en acier

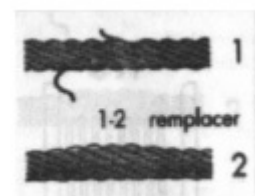



Données Techniques	PA200	PA300	PA400	PA500	PA600	PA800	PA1000
Capacité	100/200	150/300	200/400	250/500	300/600	400/800	500/1000
Hauteur de levage max	12/6m	12/6m	12/6m	12/6m	12/6m	12/6m	12/6m
Vitesse max	10 / 5m/min	10 / 5m/min	10 / 5m/min	10 / 5m/min	10 / 5m/min	10 / 5m/min	8 / 4m/min
Longueur du câble	12m	12m	12m	12m	12m	12m	12m
Cable en acier ck 45	3mm	3mm	4mm	4mm	4.5mm	5mm	6mm
Service	S3-20% - 10min	S3-20% - 10min	S3-20% - 10min	S3-20% - 10min	S3-20% - 10min	S3-20% - 10min	S3-20% - 10min
Tension	220V -50Hz	220V -50Hz	220V -50Hz	220V -50Hz	220V -50Hz	220V -50Hz	220V -50Hz
Puissance moteur	510W	600W	980W	1020W	1200W	1300W	1600W

Les descriptions et les illustrations sont fournies à titre indicatif.

Les données techniques peuvent être modifiées sans préavis

General safety rules

Warning ! Before using this electric tool, carefully read the general safety rules listed below

- Your sockets must comply with safety rules.
In case your sockets are not suitable, they should be checked by a skilled electrician.
- Your socket plug must absolutely be grounded and your electric system must be supplied with a magneto cut-out safety.
- When the machine is running unwatched, be careful that children cannot reach it.
- Do not pull the electric cable to disconnect the plug.
- The machine shall be protected from frost and low temperatures
- In case the machine cannot hoist a load, do not keep pressing the hoisting push-button : this means that the load exceeds the machine maximum capacity.
- The machine shall not be disassembled when running or connected to power.
- The machine shall not be operated when it is raining or storming
- Do not stand under hoisted weights
- Before starting the work, make sure that the steel cable is correctly winded around the reel and the pitch is equal to the cable diameter.

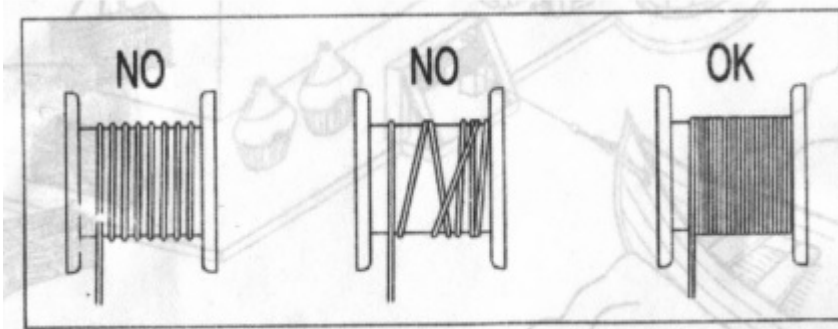

OBSERVE THE MAXIMUM LOAD INDICATED ON THE HOIST, NOT THAT ON THE HOOK !

- Leave at least 3 turns of cable around the reel, so that the cable connection is not under stress
- To avoid any danger, do not wind more than 15m of cable around the reel.
- In case the steel cable is worn out, it must be replaced only with a cable of same features manufactured by us. It can be found at all authorized service shops.
- Before starting the work, check that switches are in good operating conditions
- In case the hoist stops during lowering of a load, it is normal that the load goes down a few centimeters more because of inertia.

ATTENTION ! The hoist electric moto ris not supplied with any overload cut-out (to avoid an unexpected and unwanted re-start) therefore, if you are unable to hoist a load do not insist and leet the motor cool down.

INSTALLATION

The hoist « standard version » is provided with a specially designed bracket system which allows to hold pipes box.

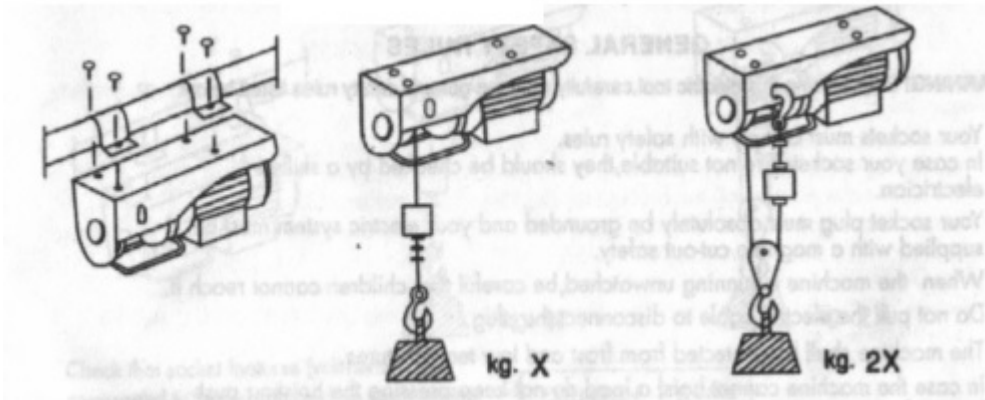

Check that socket features (volt-hertz) match to those indicated on the machine plate ; then you can insert the plug. In case a cable extension is needed, it is absolutely important to respect the table's data.

Extension lenght	Cable section
Up to 20m	1.6mm
From 20m to 50m	2.5mm

Maintenance

- Periodically CHECK that the steel cable is in good conditions
- CHECK that the screws securing the brackets and reduction gear are well tightened
- CHECK THE CONDITIONS AND TIGHTENING OF THE NUTS securing the steel cable clamps
- Periodically CHECK that the motor stop switch and push buttons are in good operating conditions

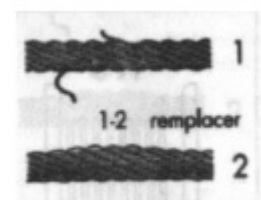



Technical data	PA200	PA300	PA400	PA500	PA600	PA800	PA1000
Capacity	100/200	150/300	200/400	250/500	300/600	400/800	500/1000
Max. lifting height	12/6m	12/6m	12/6m	12/6m	12/6m	12/6m	12/6m
Max. speed	10 / 5m/min	10 / 5m/min	10 / 5m/min	10 / 5m/min	10 / 5m/min	10 / 5m/min	8 / 4m/min
Cable length	12m	12m	12m	12m	12m	12m	12m
Steel cable ck 45	3mm	3mm	4mm	4mm	4.5mm	5mm	6mm
Service	S3-20% - 10min	S3-20% - 10min	S3-20% - 10min	S3-20% - 10min	S3-20% - 10min	S3-20% - 10min	S3-20% - 10min
Voltage	220V -50Hz	220V -50Hz	220V -50Hz	220V -50Hz	220V -50Hz	220V -50Hz	220V -50Hz
Motor power	510W	600W	980W	1020W	1200W	1300W	1600W

These descriptions and illustrations are not binding the firm reserves the right to modify them without notice

GENERELLE SICHERHEITSVORSCHRIFTEN

Achtung ! Bevor dieses Elektrogerät verwendet wird, die folgenden generellen Sicherheitsvorschriften genau prüfen.

- Ihre Steckdosen müssen den Sicherheitsvorschriften entsprechen. Falls die Steckdosen nicht vorschriftsgemäss sind lassen Sie diese durch einen Elektrotechniker prüfen.
- Ihre elektrische Anlage soll mit Fehlerstrom-Schutzschalter ausgerüstet sein.
- Passend Sitz festsetzen, 48x3 stahlrohr stützen über oder fix mit Nylonseil (Leistung ≥ 5 mal von Aufzug leistung)
- Das Gerät nie in Anwesenheit von Kindern unbeaufsichtigt laufen lassen
- Kleiner 1000 Meter über dem Meeresspiegel, Umwelttemperatur = $<40^{\circ}\text{C}$, $\geq 0^{\circ}\text{C}$ relative Feuchtigkeit $\leq 90\%$
- Der max Ablenkungswinkel $\leq 15^{\circ}\text{C}$ wenn
- Nicht am Kable aus der Steckdose herauszuziehen
- Nur die auf dem flaschenzug, nicht auf dem Haken, angegebene Trakraft beachten
- Das gerät vor Frost und Kälte schützen
- Falls das Gerät ein Gewicht nicht heben kann, den Betätigungsschalter nicht weiterdrücken, das bedeutet dass Stahlkabel korrekt, auf die Spule gewickelt(Skizze) ist.
- Mindestens drei Kabelwindungen auf der Spule lassen, um die Anschluss-Stelle des Kabels nicht zu beschädigen(Skizze)

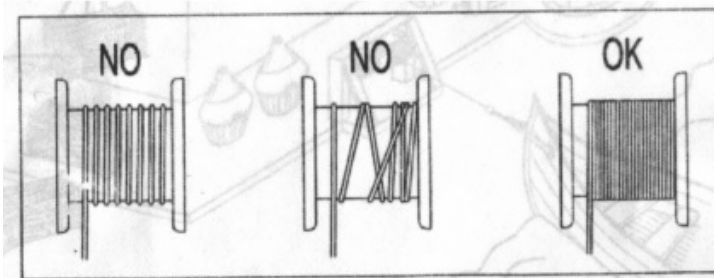

WENN DAS ROTE KABEL ENDE ERSCHEINT NICHT WEITERABWICKELN

- Um jedes Risiko zu vermeiden, nicht mehr als 15m Kabel auf der Spule abwickeln(Skizze).
- Wenn das Stahlkabel verschlissen ist (Skizze siehe nächste Seite) nur mit einem gleichwertigen von uns hergestellten Kabel durch eine Fachwerkstatt ersetzen lassen.
- Vor Arbeitsbeginn die Funktionsfähigkeit der Schalter prüfen
- Beim Ablassen einer Last, wenn der Flaschenzug angehalten wird, ist es normal dass die Last noch einige Zentimeter wegen der Schwerkraft nachläuft.

ACHTUNG ! DER ELEKTROMOTOR DES FLASCHENYUGES HAT KEINEN THERMOSCHUTZSCHALTER (UM EIN PLUTZLICHES UNGEWÜNSCHTES WIEDERSTARTEN ZU VERMEIDEN) DESHALB ; WENN GEWICHTE NICHT GEHOBBEN WERDEN KÖNNEN NICHT WEITER VERSUCHEN ; SONDERN DEN MOTOR ABKÜHLEN LASSEN

INSTALLATION

Bei Grundaussführung der Elektroseilwinde ist mit einem Schellenfassungssystem, mit einem Sonderprofil für die Montage an Runrohren, Nach Prüfung der Übereinstimmung.

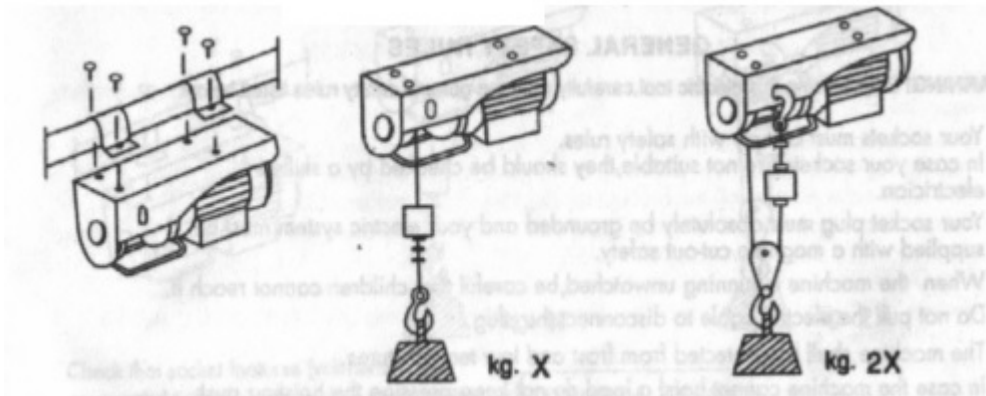

Netzspannung mit der auf dem Tzpenschild angegebenen Gerätespannung können sie den Stecher einstecken, Bei Verlängerungskabeln müssen die omdestgerschmotte der Tabelle beachtet weden.

KABELLANGE	QUERSCHNITT
Bis 20mm	1.6mm
Von 20 bis 50m	2.5mm

Wartung

- Überprüfen Sie regelmäßig, ob das Stahlseil in gutem Zustand ist.
- Überprüfen Sie, ob die Schrauben, mit denen die Halterungen und das Untersetzungsgetriebe befestigt sind, fest angezogen sind.
- Überprüfen Sie die Bedingungen und das Aufrichten der Schrauben, die die Stahl-Rohrschellen sichern.
- Überprüfen Sie regelmäßig, ob sich der Motorstoppschalter und der Drucktastenschalter in einem guten Betriebszustand befinden.

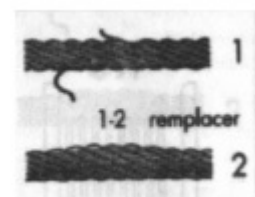



Technische Daten	PA200	PA300	PA400	PA500	PA600	PA800	PA1000
Kapazität	100/200	150/300	200/400	250/500	300/600	400/800	500/1000
Max. Hubhöhe	12/6m	12/6m	12/6m	12/6m	12/6m	12/6m	12/6m
Max. Geschwindigkeit	10 / 5m/min	10 / 5m/min	10 / 5m/min	10 / 5m/min	10 / 5m/min	10 / 5m/min	8 / 4m/min
Kabellänge	12m	12m	12m	12m	12m	12m	12m
Stahlseil ck 45	3mm	3mm	4mm	4mm	4.5mm	5mm	6mm
Service	S3-20% - 10min	S3-20% - 10min	S3-20% - 10min	S3-20% - 10min	S3-20% - 10min	S3-20% - 10min	S3-20% - 10min
Spannung	220V -50Hz	220V -50Hz	220V -50Hz	220V -50Hz	220V -50Hz	220V -50Hz	220V -50Hz
Motorleistung	510W	600W	980W	1020W	1200W	1300W	1600W

Diese Beschreibungen und Abbildungen sind nicht verbindlich. Die Firma behält sich das Recht vor, sie ohne Vorankündigung zu ändern.

NORMAS GENERALES DE SEGURIDAD

ATENCIÓN! Antes de usar esta máquina, leer atentamente las normas generales de seguridad indicadas a continuación.

- Los enchufes deben estar conforme a las normas de seguridad. De no ser así, exija que los examine un electricista capacitado para tal acción.
- La clavija de su base de enchufe tiene absolutamente que ser conectada a la tierra, su sistema eléctrico teniendo que ir provisto con disyuntor automático magneto térmico (protección personal).
- Nunca deje el equipo funcionando sin cuidar
- Nunca habrá de sacarse el enchufe jalando el cable eléctrico
- Proteja el equipo contra hielo y bajas temperaturas
- Si la máquina no alcanza levantar a un peso, no siga apretando el botón, pues esto indica que el peso excede la capacidad máxima de levantamiento del equipo mismo.
- Nunca desmonte el equipo funcionando
- Evite utilizar la máquina con lluvia o chubascos
- No pasar bajo cargas suspendidas
- Antes de empezar a trabajar, compruebe cuidadosamente que el cable de acero está enrollado correctamente en el tambor con un paso correspondiente al diámetro del cable.
- Deje al menos tres vueltas del cable en la bobina para evitar dañar la fijación del cable.
- No enrolle más de 15 m de cable para evitar que el cable salga del tambor.

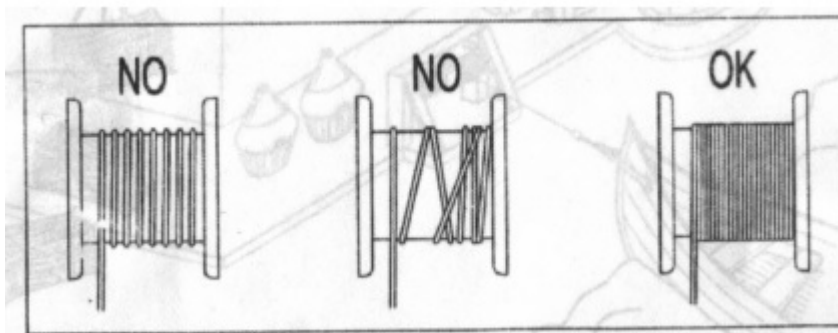

Observar la carga máxima indicada en el polipasto y no en el gancho (si es mayor).

- Si el cable de acero está desgastado, debe ser reemplazado por un cable con las mismas características que el cable original, el reemplazo debe ser realizado por un reparador autorizado.
- Antes de empezar a trabajar, compruebe que los interruptores funcionan correctamente.

PRECAUCIÓN: El polipasto no tiene protección térmica en el motor eléctrico, así que cuando no pueda levantar una carga, no insista y deje que el motor se enfríe.

Instalación

La versión básica está equipada con una conexión roscada especial para fijarla a una tubería.

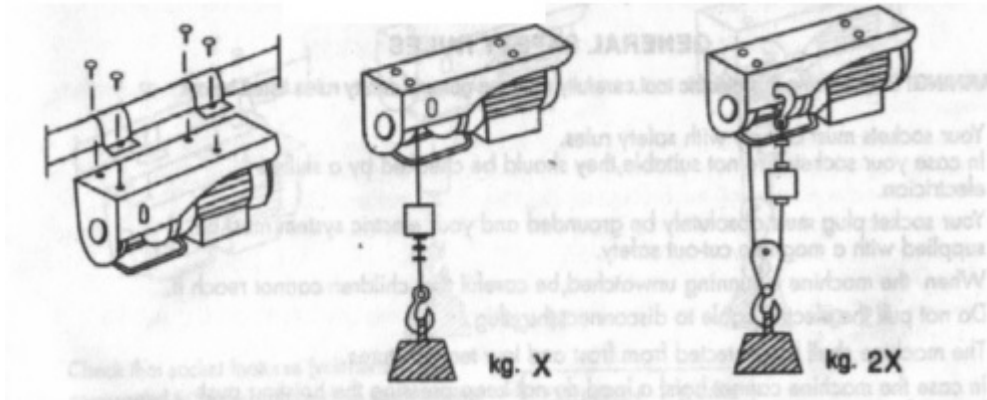

Después de haber comprobado que las características actuales de su enchufe (voltios-hertz) corresponden a las indicadas en la placa de características de la máquina, puede conectar el enchufe. Cuando se utiliza un cable de extensión, es esencial observar las instrucciones de acuerdo con la siguiente tabla.

Longitud de la extensión	Sección del cable mm ²
Hasta 20m	1.5mm
De 20 a 50m	2.5mm

Manipulación

Compruebe regularmente que el cable de acero esté en buenas condiciones.

Compruebe el apriete de los tornillos que fijan el soporte superior del grupo y de la caja de cambios.

Comprobar el estado y el apriete de las tuercas de la abrazadera de cable de acero.

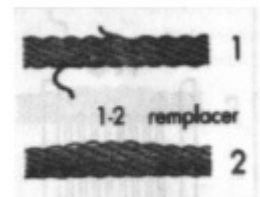



Datos técnicos	PA200	PA300	PA400	PA500	PA600	PA800	PA1000
Capacidad	100/200	150/300	200/400	250/500	300/600	400/800	500/1000
Altura de elevación Max	12/6m	12/6m	12/6m	12/6m	12/6m	12/6m	12/6m
Velocidad Max	10 / 5m/min	10 / 5m/min	10 / 5m/min	10 / 5m/min	10 / 5m/min	10 / 5m/min	8 / 4m/min
Longitud del cable	12m	12m	12m	12m	12m	12m	12m
Cable de acero ck 45	3mm	3mm	4mm	4mm	4.5mm	5mm	6mm
Servicio	S3-20% - 10min	S3-20% - 10min	S3-20% - 10min	S3-20% - 10min	S3-20% - 10min	S3-20% - 10min	S3-20% - 10min
Voltaje	220V -50Hz	220V -50Hz	220V -50Hz	220V -50Hz	220V -50Hz	220V -50Hz	220V -50Hz
Potencia del motor	510W	600W	980W	1020W	1200W	1300W	1600W

**Las descripciones e ilustraciones se proporcionan únicamente con fines informativos.
Los datos técnicos pueden ser modificados sin previo aviso**

NORME GENERALI DI SICUREZZA

Attenzione! Prima di utilizzare questo attrezzo elettrico, leggere attentamente le seguenti norme generali di sicurezza.

- L'impianto elettrico (spine) deve essere conforme alle norme di sicurezza. In caso di dubbio, farli controllare da un elettricista professionista.
- La spina della presa deve essere collegata a terra e l'impianto elettrico deve essere dotato di una protezione magnetotermica (interruttore o fusibili associati ad un relè termico).
- Non lasciare mai l'apparecchio incustodito in presenza di bambini!
- Non tirare il cavo di alimentazione per scollegare l'unità.
- Proteggere l'unità dal gelo e dalle temperature molto basse
- Se la macchina non è in grado di sollevare un carico, non persistere tenendo premuto il pulsante di sollevamento.
- Non smontare mai la macchina quando è in funzione o collegata.
- Non utilizzare la macchina sotto la pioggia o durante un temporale.
- Non guidare sotto carichi sospesi
- Prima di iniziare i lavori, verificare attentamente che il cavo d'acciaio sia avvolto correttamente sul tamburo con un passo corrispondente al diametro del cavo.
- Lasciare almeno tre giri di cavo sulla bobina per evitare di danneggiare il fissaggio del cavo.
- Non avvolgere più di 15 m di cavo per evitare che il cavo fuoriesca dal tamburo.

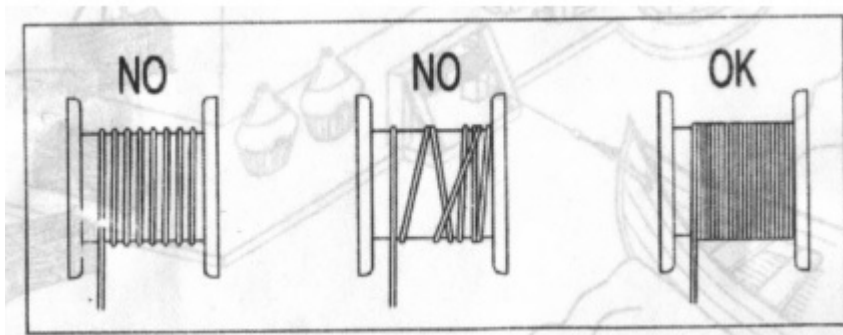

Osservare il carico massimo indicato sul sollevatore e non sul gancio (se superiore).

- Se il cavo d'acciaio è usurato, deve essere sostituito da un cavo con le stesse caratteristiche del cavo originale, la sostituzione deve essere effettuata da un riparatore autorizzato.
- Prima di iniziare i lavori, verificare il corretto funzionamento degli interruttori.

ATTENZIONE: Il sollevatore non ha protezione termica nel motore elettrico, quindi quando non è in grado di sollevare un carico, non insistere e lasciare raffreddare il motore.

Installazione

La versione base è dotata di una speciale connessione a vite per il fissaggio ad un tubo.

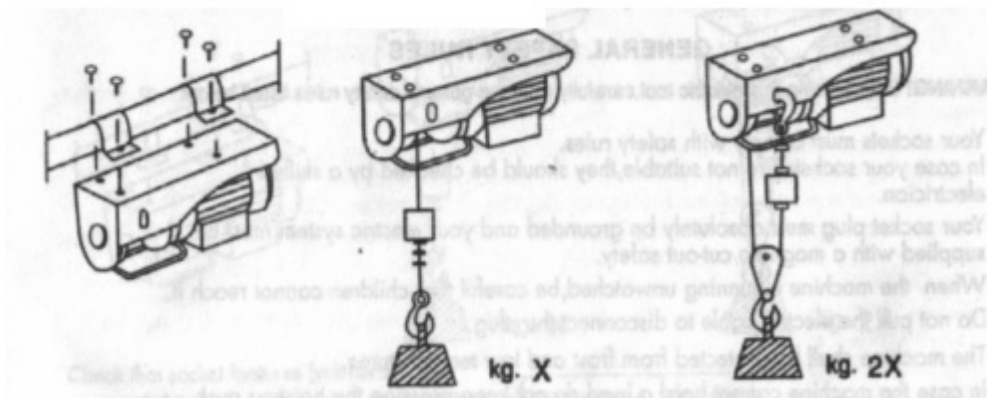

Dopo aver verificato che le caratteristiche di corrente della vostra presa (volt-hertz) corrispondano a quelle indicate sulla targhetta della macchina, potete collegare la spina. Quando si utilizza una prolunga, è essenziale osservare le istruzioni secondo la tabella seguente

Lunghezza di estensione	Sezione del cavo mm ²
Fino a 20m	1.5mm
Da 20 a 50m	2.5mm

Manipolazione

Controllare regolarmente che il cavo d'acciaio sia in buone condizioni.
 Controllare il serraggio delle viti che fissano la staffa superiore dell'unità e del riduttore.
 Controllare lo stato e la tenuta dei dadi del serracavo in acciaio.

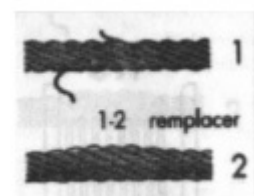



Dati tecnici	PA200	PA300	PA400	PA500	PA600	PA800	PA1000
Capacità	100/200	150/300	200/400	250/500	300/600	400/800	500/1000
Altezza massima di sollevamento	12/6m	12/6m	12/6m	12/6m	12/6m	12/6m	12/6m
Velocità massima	10 / 5m/min	10 / 5m/min	10 / 5m/min	10 / 5m/min	10 / 5m/min	10 / 5m/min	8 / 4m/min
Lunghezza del cavo	12m	12m	12m	12m	12m	12m	12m
Cavo d'acciaio ck 45	3mm	3mm	4mm	4mm	4.5mm	5mm	6mm
Servizio	S3-20% - 10min	S3-20% - 10min	S3-20% - 10min	S3-20% - 10min	S3-20% - 10min	S3-20% - 10min	S3-20% - 10min
Tensione	220V -50Hz	220V -50Hz	220V -50Hz	220V -50Hz	220V -50Hz	220V -50Hz	220V -50Hz
Potenza motore	510W	600W	980W	1020W	1200W	1300W	1600W

Le descrizioni e le illustrazioni sono fornite solo a scopo informativo.

I dati tecnici possono essere modificati senza preavviso

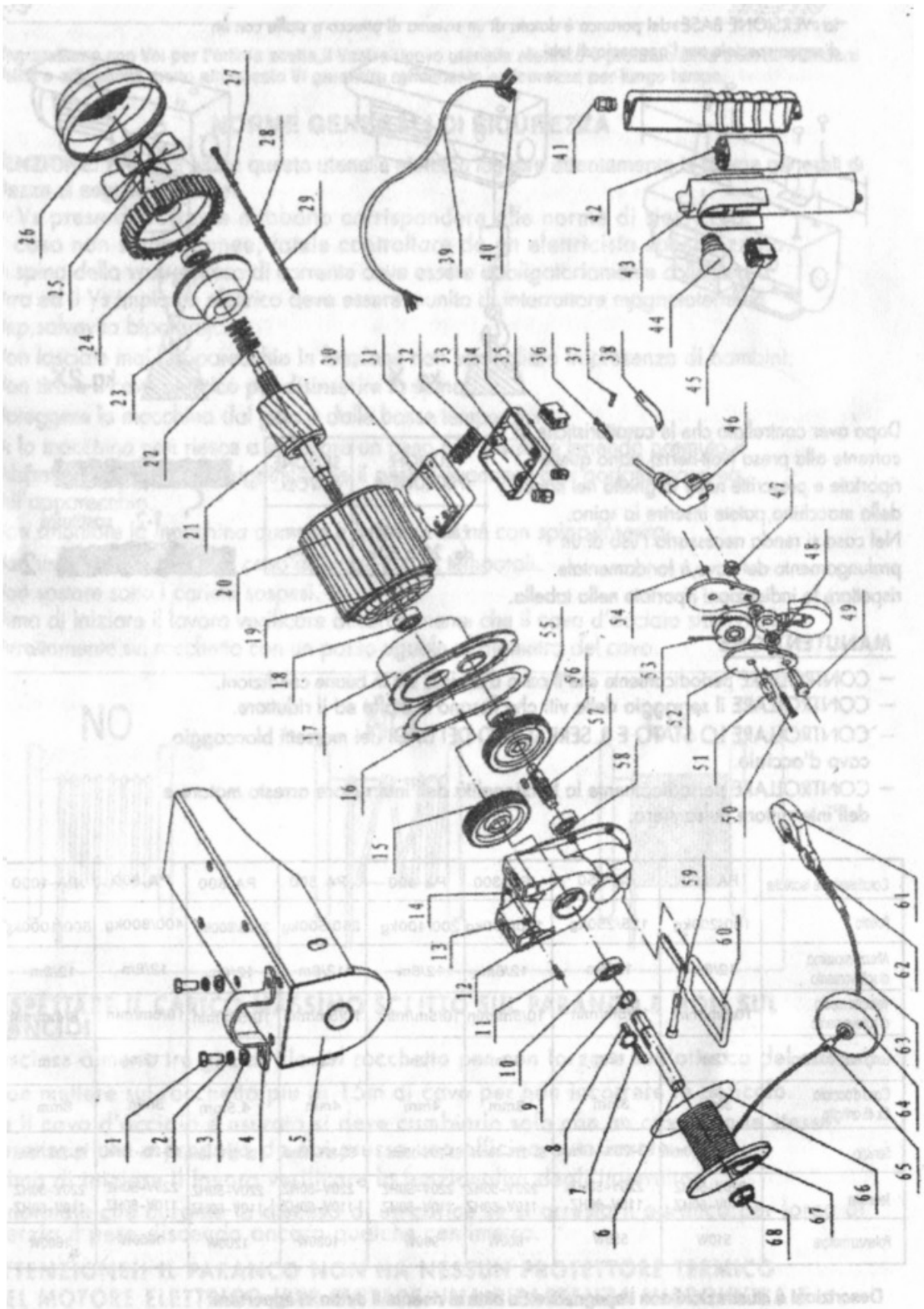

No.	Description	No.	Description
1	Hexagon bolt	35	Safety switch
2	Spring washer	36	Breaker contactor
3	Flat washer	37	Locating pin
4	Fixing ring	38	Spring tab
5	Support structure	39	Cable
6	Rope roll shaft	40	Socket
7	Flat key	41	Holding fixture
8	Flat key	42	Capacitor
9	Elastic collar	43	Arm switch lower cover
10	Bearing	44	Urgent stop switch
11	Hexagon fillister head screw	45	Rise and fall switch
12	Gear case	46	Three-prong plug
13	Spring washer	47	Locknut
14	Flat washer	48	Hook washer
15	Gearwheel	49	Hexagon bolt
16	Cushion board	50	Hexagon bolt
17	Front cover	51	Wheel axle
18	Bearing	52	Splint
19	Stator	53	Pulley
20	Stator shell	54	Hook fixed nut
21	Rotor	55	Gearwheel
22	Tripping spring	56	Flat key
23	Brake component	57	Gear shaft
24	Aft closure	58	Bearing
25	Fan blade	59	Hexagon fillister head screw
26	Fan cover	60	Limitr
27	Spring washer	61	Hook
28	Flat washer	62	Rope thimble
29	Hexagon bolt	63	Wire rope
30	Junction box	64	Block
31	Terminal	65	Aluminum pipe
32	Cover	66	Rope roll
33	Holding fixture	67	Wedge
34	Holding fixture	68	Bushing