

Made in CHINA by / Fabriqué en CHINE par / Hergestellt in CHINA von /
Gemaakt in CHINA door / Fabricado en CHINA por / Prodotto in CINA da /
Fabricado na CHINA por / Vyrobené v ČINE od / Vyrobené v ČINE od /
Wyprodukowane w CHINACH przez: **Varan Motors**



Imported by / Importé par / Importiert durch / Geïmporteerd door / Importado
por / Importato da / Importado por / Importované spoločnosťou / Dovezeno
spoločnosťou / Importowane przez:

BCIE SARL
15 rue de Mensdorf,
L-5380 Uebersyren,
Luxembourg,
+352/26908036



"© 2024 BCIE SARL. All rights reserved."
"© 2024 BCIE SARL. Tous droits réservés."
"© 2024 BCIE SARL. Alle Rechte vorbehalten."
"© 2024 BCIE SARL. Alle rechten voorbehouden."
"© 2024 BCIE SARL. Todos los derechos reservados."
"© 2024 BCIE SARL. Tutti i diritti riservati."
"© 2024 BCIE SARL. Todos os direitos reservados."
"© 2024 BCIE SARL. Všetky práva vyhradené."
"© 2024 BCIE SARL. Všechna práva vyhrazena."
"© 2024 BCIE SARL. Wszelkie prawa zastrzeżone."



NETEC-03

14.06.2018

Démonte pneus manuel portable Décolleur
Pneus 15" à 21" pour moto, auto, utilitaire, quad
NETEC-03

Manuel d'utilisation



Avant la mise en service, lisez le mode d'emploi et les consignes de sécurité. Respectez-les. De par l'évolution constante des produits, des différences peuvent apparaître entre ce manuel et votre article. Si vous deviez constater une incohérence, n'hésitez pas à nous contacter, nos coordonnées se trouvant ci-dessous

Varan Motors

Made in China

BCIE SARL, gruuss-strooss 28, 9991 Weiswampach, Luxembourg

T: 00352/26908036 – F: 00352/26908040



NETEC-03



Règlement concernant l'élimination des déchets DEEE (Déchets d'équipements électriques et électroniques) Tous les appareils électriques Varan concernés par le règlement relatif aux DEEE sont marqués du symbole de la poubelle barrée. Ce symbole indique que cet appareil ne doit pas être mis au rebut avec les ordures ménagères. Il devra être déposé dans un point de collecte d'appareils de ce type, aux parcs à conteneurs ou auprès de votre vendeur qui devra le reprendre et l'éliminer via la filière de recyclage adaptée. La société BCIE SARL est inscrite auprès du système de collecte de déchets Ecotrel sous référence ME0449 ainsi qu'auprès d'Ecobatterien sous référence M0152. Grâce à votre contribution à l'élimination correcte de ces articles participez à la protection de l'environnement et la santé de vos semblables. Le recyclage des matériaux permet de réduire la consommation de matières premières.

PRECAUTIONS DE SECURITE

Responsabilité

- L'utilisateur ainsi que le propriétaire sont responsables de la bonne utilisation de la machine. Toutes les règles de sécurité ne peuvent pas être contenues dans ce manuel, il convient d'utiliser son bon sens ainsi que de respecter les règles de sécurité les plus élémentaires.
- Le propriétaire/utilisateur doit comprendre le fonctionnement de la machine et respecter les règles de sécurité avant d'utiliser la machine.

DESCRIPTIF DU PRODUIT

Ce démonte-pneu vous permettra de monter et démonter avec facilité tous les pneus entre 15-21".

Son bras de levier vous permettra d'exercer une forte pression avec précision sans aucun dommage pour le pneu ou la jante.

Vous pourrez monter et démonter les pneus autos, utilitaires, moto, quad avec ferrures de fixation.

Cet outil est idéal pour les ateliers mobiles puisqu'il ne pèse que 4Kg

DESCRIPTIF DES ELEMENTS

LISTE DES PIECES

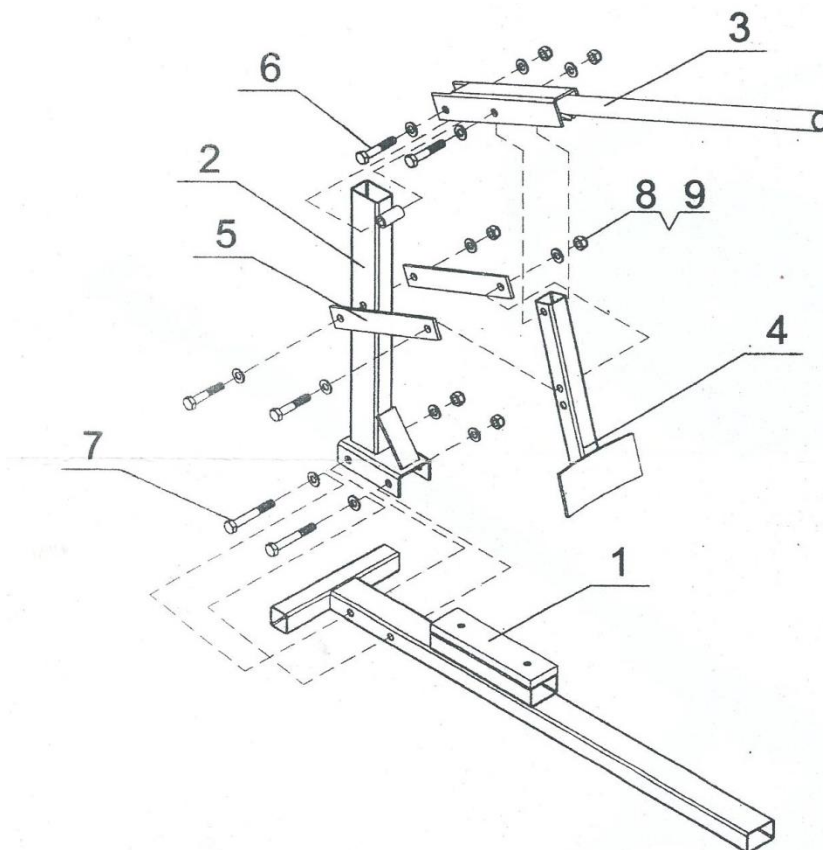



NETEC-03

No.	Description	QTE	No.	Description	QTE
1	CHASSIS	1	6	BOULON M8*45	4
2	POST MONTAGE	1	7	BOULON M8*60	2
3	MANIVELLE	1	8	RONDELLE PLATE	12
4	ASSEMBLAGE DU BRAS	1	9	ECROU DE BLOCAGE M8	6
5	TIGE	2			

CARACTERISTIQUES TECHNIQUES

- Capacité de jante de pneu : 15"-21".
- Largeur de pneu : 50-150 mm
- Il s'agit d'une combinaison pour bicyclette, moto, certains ont un pneu intérieur de véhicule, sa fonction principale est de séparer le pneu extérieur du moyeu, puis le client pourrait sortir le pneu intérieur, pour réparer le pneu intérieur.
- Il pourrait également utiliser pour la mini voiture, petite voiture, pour séparer le pneu du moyeu, mais ne pouvait pas sortir le moyeu du pneu comme ce modèle n'ont pas de pied-de-biche, le client a besoin d'utiliser d'autres outils pour sortir le moyeu du pneu.



NETEC-03

SMALL PORTABLE TYRE CHANGER

NETEC-03

User Manual

Suit for bicycle, motorcycle, some have inner tire vehicle

SPECIFICATIONS

- Tire Rim Capacity: 15"-21"
- Tire Width: 50-150 mm
- It is suit for bicycle, motorcycle, some have inner tire vehicle, it's main function is to separate the external tire from the hub, then customer could take out the inner tire, to repair the inner tire.
- It also could use for mini car, small car, to separate the tire from the hub, but could not take out the hub from the tire as this model do not have crowbar, customer needs to use other tools to take out the hub from the tire.

PARTS LIST

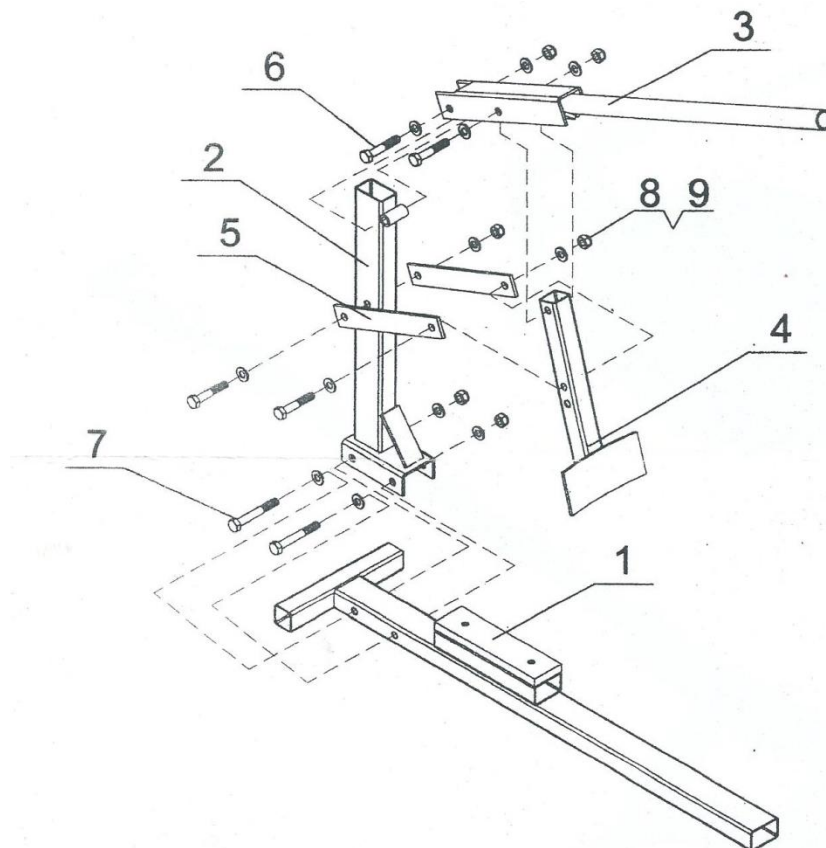

Varan motors

BCIE SARL, gruuss-strooss 28, 9991 Weiswampach, Luxembourg

T: 00352/26908036 – F: 00352/26908040



NETEC-03

No.	Description	QTY	No.	Description	QTY
1	BASE FRAME	1	6	BOLT M8*45	4
2	POST ASSEMBLY	1	7	BOLT M8*60	2
3	HANDLE	1	8	FLAT WASHER Φ 8	12
4	ARM ASSEMBLY	1	9	LOCK NUT M8	6
5	ROD	2			



NETEC-03

DECLARATION DE CONFORMITE CE



EC DECLARATION OF CONFORMITY DECLARATION DE CONFORMITE CE

We / Nous: BCIE SARL
Gruuss-Strooss 28
9991 Weiswampach
Luxembourg

Declare under our sole responsibility that the products / **Déclarons, sous notre seule responsabilité que les produits :**

Tire Changer / Démonte Pneu
NETEC-01, NETEC-02, NETEC-03

Sold under the brand / **Vendu sous la marque :** Varan Motors

To which this document relates, are in conformity with the following applicable EC directives / **Auxquels ce document se rapporte, sont en conformité avec les directives CE applicables:**

Directive 2006/42/EC (Machinery)

Certificate / Test Report :
VIC170605-CSB-1867 / DN20170602-SBK17-CE-M

Date of Issue / **Date:** 2017-07-05
Place of Issue / **Lieu:** BCIE SARL, Luxembourg



BCIE SARL
Gruuss-Strooss 28
L-9991 Weiswampach
Luxembourg
Email : boutique@bc-elec.com Fax : 00352-26908040 Tel : 00352-26908036
TVA LU21322368