

Made in CHINA by / Fabriqué en CHINE par / Hergestellt in CHINA von /
Gemaakt in CHINA door / Fabricado en CHINA por / Prodotto in CINA da /
Fabricado na CHINA por / Vyrobené v ČINE od / Vyrobené v ČINE od /
Wyprodukowane w CHINACH przez: **Varan Motors**



Imported by / Importé par / Importiert durch / Geïmporteerd door / Importado
por / Importato da / Importado por / Importované spoločnosťou / Dovezeno
spoločnosťou / Importowane przez:

BCIE SARL
15 rue de Mensdorf,
L-5380 Uebersyren,
Luxembourg,
+352/26908036



"© 2024 BCIE SARL. All rights reserved."
"© 2024 BCIE SARL. Tous droits réservés."
"© 2024 BCIE SARL. Alle Rechte vorbehalten."
"© 2024 BCIE SARL. Alle rechten voorbehouden."
"© 2024 BCIE SARL. Todos los derechos reservados."
"© 2024 BCIE SARL. Tutti i diritti riservati."
"© 2024 BCIE SARL. Todos os direitos reservados."
"© 2024 BCIE SARL. Všetky práva vyhradené."
"© 2024 BCIE SARL. Všechna práva vyhrazena."
"© 2024 BCIE SARL. Wszelkie prawa zastrzeżone."



L225-C

21.05.2019

Ponceuse à bras girafe télescopique et pliante pour plâtre et plaque de plâtre **L225-C**

Manuel d'utilisation



Avant la mise en service, lisez le mode d'emploi et les consignes de sécurité. Respectez-les. De par l'évolution constante des produits, des différences peuvent apparaître entre ce manuel et votre article. Si vous deviez constater une incohérence, n'hésitez pas à nous contacter, nos coordonnées se trouvant ci-dessous



L225-C



Règlement concernant l'élimination des déchets DEEE (Déchets d'équipements électriques et électroniques)
Tous les appareils électriques Varan concernés par le règlement relatif aux DEEE sont marqués du symbole de la poubelle barrée. Ce symbole indique que cet appareil ne doit pas être mis au rebut avec les ordures ménagères. Il devra être déposé dans un point de collecte d'appareils de ce type, aux parcs à conteneurs ou auprès de votre vendeur qui devra le reprendre et l'éliminer via la filière de recyclage adaptée. La société BCIE SARL est inscrite auprès du système de collecte de déchets Ecotrel sous référence ME0449 ainsi qu'auprès d'Ecobatterien sous référence M0152. Grâce à votre contribution à l'élimination correcte de ces articles participez à la protection de l'environnement et la santé de vos semblables. Le recyclage des matériaux permet de réduire la consommation de matières premières.



L225-C

PRECAUTIONS DE SECURITE

Vous devez respecter certaines mesures de sécurité lors de l'utilisation de l'équipement. Afin d'éviter des blessures et des dommages, vous devez toujours lire attentivement ce mode d'emploi.

Ce manuel doit être conservé dans un endroit sûr afin que les informations qu'il contient soient toujours disponibles. Ce mode d'emploi doit accompagner l'appareil s'il est transféré à un tiers.

Nous déclinons toute responsabilité en cas d'accident ou de dommage résultant du non-respect de ce manuel et des consignes de sécurité.

Les pictogrammes suivants apparaissent tout au long de ce mode d'emploi :



Indique un danger de blessure, de mort et d'endommagement possible de l'appareil si ces instructions ne sont pas respectées.



Indique la présence de chocs électriques.

Lisez attentivement ce mode d'emploi avant d'utiliser l'appareil. Familiarisez-vous avec les fonctions et le mode de fonctionnement. Pour assurer le bon fonctionnement de l'appareil, toujours l'entretenir conformément aux instructions. Le mode d'emploi et les documents associés doivent toujours être conservés à proximité de l'appareil.

Lors de l'utilisation d'outils électriques, vous devez observer les mesures de sécurité de base suivantes afin d'assurer une protection contre les chocs électriques, les blessures et les incendies. Lisez et suivez toutes les instructions avant d'utiliser cet outil électrique. Respectez les consignes de sécurité.



Vérifiez toujours que la tension secteur correspond à la valeur indiquée sur la plaque signalétique.



La machine a été isolée deux fois selon la norme EN60745 : il n'est donc pas nécessaire d'utiliser un fil de terre.

TENSION D'ALIMENTATION : La tension d'alimentation doit correspondre à celle indiquée sur la plaque signalétique de l'outil.

UTILISER UNE RALLONGE APPROPRIÉE : Utilisez uniquement un câble de rallonge homologué et adapté à la puissance de la machine. Le câble doit avoir un diamètre d'au moins 1,5 mm² et lorsque le câble de rallonge est sur une bobine, dérouler le câble dans son intégralité.

ARRÊTEZ IMMÉDIATEMENT LA MACHINE EN CAS DE :

1. Dysfonctionnement de la fiche secteur, du câble d'alimentation ou endommagement du câble.
2. Interrupteur cassé.
3. Fumée ou odeur d'isolant brûlé.



L225-C

RÈGLES GÉNÉRALES DE SÉCURITÉ



AVERTISSEMENT ! Lisez tous les avertissements de sécurité et toutes les instructions.

Le non-respect de ces avertissements et instructions peut entraîner un choc électrique, un incendie et/ou des blessures graves.

Conservez tous les avertissements et instructions pour référence ultérieure.

Le terme "outil électrique" dans les avertissements fait référence à votre outil électrique alimenté par secteur ou par batterie (sans fil).

1) Sécurité de l'espace de travail

- a) **Garder la zone de travail propre et bien éclairée.** Les endroits encombrés ou sombres invitent aux accidents.
- b) **Ne pas utiliser d'outils électriques dans des atmosphères explosives, par exemple en présence de liquides, gaz ou poussières inflammables.** Les outils électriques créent des étincelles qui peuvent enflammer la poussière ou les vapeurs.
- c) **Tenir les enfants et les passants à l'écart pendant l'utilisation d'un outil électrique.** Les distractions peuvent vous faire perdre le contrôle.

2) Sécurité électrique

- a) **Les fiches des outils électriques doivent correspondre à la prise de courant. Ne jamais modifier la fiche de quelque façon que ce soit. N'utilisez pas de prises d'adaptateur avec des outils électriques mis à la terre.** Les fiches non modifiées et les prises correspondantes réduiront le risque de choc électrique.
- b) **Éviter le contact du corps avec les surfaces mises à la terre ou à la terre, comme les tuyaux, les radiateurs, les cuisinières et les réfrigérateurs.** *Il y a un risque accru de choc électrique si votre corps est mis à la terre ou à la terre.*
- c) **Ne pas exposer les outils électriques à la pluie ou à des conditions humides.** *L'eau qui pénètre dans un outil électrique augmente le risque de choc électrique.*
- d) **Ne pas abuser du cordon. Ne jamais utiliser le cordon pour transporter, tirer ou débrancher l'outil électrique. Tenir le cordon à l'écart de la chaleur, de l'huile, des arêtes vives ou des pièces mobiles.** *Des cordons endommagés ou emmêlés augmentent le risque de choc électrique.*
- e) **Lorsque vous utilisez un outil électrique à l'extérieur, utilisez une rallonge électrique adaptée à un usage extérieur.** *L'utilisation d'un cordon d'alimentation adapté à un usage extérieur réduit le risque de choc électrique.*
- f) **Si l'utilisation d'un outil électrique dans un endroit humide est inévitable, utiliser une alimentation protégée par un dispositif de courant résiduel (RCD).** *L'utilisation d'un DCR réduit le risque de choc électrique.*

3) Sécurité personnelle

- a) **Soyez vigilant, surveillez ce que vous faites et faites preuve de bon sens lorsque vous utilisez un outil électrique. N'utilisez pas d'outil électrique lorsque vous êtes fatigué ou sous l'influence de drogues, d'alcool ou de médicaments.** *Un moment d'inattention pendant l'utilisation d'outils électriques peut entraîner des blessures graves.*
- b) **Utiliser un équipement de protection individuelle. Portez toujours une protection oculaire.** *L'équipement de protection comme un masque anti-poussière, des chaussures de sécurité antidérapantes, un casque de*



L225-C

protection ou une protection auditive utilisée dans des conditions appropriées réduira les risques de blessures corporelles.

c) **Empêcher tout démarrage involontaire. S'assurer que l'interrupteur est en position d'arrêt avant de brancher la source d'alimentation et/ou le bloc-piles, de ramasser ou de transporter l'outil. Porter des outils électriques avec le doigt sur l'interrupteur ou mettre sous tension des outils électriques qui l'activation de l'interrupteur invite aux accidents.**

d) **Retirez toute clé ou clé de réglage avant d'allumer l'outil électrique. Une clé ou une clé laissée attachée à une pièce rotative de l'outil motorisé peut entraîner des blessures corporelles.**

e) **Ne pas aller trop loin. Gardez toujours une bonne assise et un bon équilibre. Ceci permet un meilleur contrôle de l'outil électrique dans des situations inattendues.**

f) **S'habiller convenablement. Ne portez pas de vêtements amples ou de bijoux. Tenez vos cheveux, vos vêtements et vos gants à l'écart des pièces en mouvement. Les vêtements amples, les bijoux ou les cheveux longs peuvent être happés par les pièces mobiles.**

g) **Si des dispositifs sont prévus pour le raccordement des installations d'extraction et de collecte des poussières, s'assurer qu'ils sont raccordés et utilisés correctement. L'utilisation d'un dépoussiéreur peut réduire les risques liés à la poussière.**

4) Utilisation et entretien des outils électriques

a) **Ne pas forcer l'outil électrique. Utilisez l'outil électrique adapté à votre application. Le bon outil électrique fera mieux le travail et sera plus sécuritaire au rythme pour lequel il a été conçu.**

b) **Ne pas utiliser l'outil électrique si l'interrupteur ne l'allume pas et ne l'éteint pas. Tout outil électrique qui ne peut pas être commandé par l'interrupteur est dangereux et doit être réparé.**

c) **Débrancher la fiche de la source d'alimentation et/ou le bloc batterie de l'outil électrique avant d'effectuer des réglages, de changer des accessoires ou de ranger des outils électriques. De telles mesures de sécurité préventives réduisent le risque de démarrage accidentel de l'outil électrique.**

d) **Rangez les outils électriques inutilisés hors de portée des enfants et ne permettez pas à des personnes non familiarisées avec l'outil électrique ou ces instructions de les utiliser.**

Les outils électriques sont dangereux entre les mains d'utilisateurs non formés.

e) **Entretien des outils électriques. Vérifier le désalignement ou le blocage des pièces mobiles, la casse des pièces et toute autre condition pouvant affecter le fonctionnement de l'outil motorisé. En cas de dommage, faites réparer l'outil électrique avant de l'utiliser. De nombreux accidents sont causés par des outils électriques mal entretenus.**

f) **Garder les outils de coupe aiguisés et propres. Les outils de coupe bien entretenus avec des tranchants sont moins susceptibles de se coincer et sont plus faciles à contrôler.**

g) **Utiliser l'outil motorisé, les accessoires et les embouts d'outils, etc. conformément à ces instructions, en tenant compte des conditions de travail et des travaux à effectuer. L'utilisation de l'outil motorisé pour des opérations différentes de celles prévues pourrait entraîner une situation dangereuse.**

5) Service

a) **Faites réparer votre outil motorisé par un réparateur qualifié en n'utilisant que des pièces de rechange identiques. Ceci assurera le maintien de la sécurité de l'outil électrique.**







L225-C

PRÉCAUTIONS À PRENDRE LORS DE L'UTILISATION D'UNE PONCEUSE POUR CLOISONS SÈCHES

Attention ! Vous devez respecter les mesures de sécurité de base suivantes contre les chocs électriques, les blessures et les risques d'incendie lors de l'utilisation d'outils électriques. Lisez et respectez ces instructions avant de commencer à utiliser les outils. Ces instructions doivent être conservées dans un endroit sûr.

- L'appareil ne doit jamais être utilisé à proximité d'une atmosphère explosive.
- Ne laissez pas le câble toucher les parties de votre corps.
- Utilisez uniquement le câble de rallonge homologué pour une utilisation dans la zone de travail.
- Ne forcez pas la machine pour des travaux inappropriés, comme par exemple le ponçage grossier, le brossage, etc. Sinon, il y aura des dangers et des préjudices.
- N'utilisez que des pièces de rechange identiques pour l'entretien. Dans le cas contraire, le fonctionnement sans risque ne peut être garanti.
- La vitesse autorisée des accessoires doit être au moins égale à la vitesse maximale de la machine. Sinon, ils peuvent être cassés ou fissurés lorsque leur vitesse de fonctionnement est supérieure à la vitesse autorisée de la machine.
- N'utilisez pas d'accessoires endommagés. Avant toute utilisation, vérifiez toujours que les accessoires ne sont pas entaillés ou fissurés. Par exemple, sur le plateau de meulage, veuillez vérifier que la plaque de support n'est pas fissurée. Veillez à ce que tout le monde sorte de la zone de rotation de la machine et faites tourner la machine à la vitesse maximale pendant une minute, ce qui permet de tester complètement les accessoires.
- Ne posez pas la machine si elle n'est pas complètement arrêtée. Sinon, vous perdrez le contrôle de la machine.
- Nettoyage régulier de l'orifice d'échappement de votre machine.
- Lorsque vous travaillez, contrôlez la machine fermement avec les deux mains pour assurer un fonctionnement sûr.
- Lors du ponçage, n'utilisez pas de papier de verre trop grand. Lors du choix de la meule, veuillez respecter les indications du fabricant. Le papier sablé au-delà du bloc de meulage présente un risque de coupure et de blessure et peut également provoquer un blocage.
- La machine peut être raccordée à un tube de rallonge au maximum.
- Nous vous recommandons de toujours porter des gants de sécurité industriels et des lunettes de protection lorsque vous travaillez avec la ponceuse pour cloisons sèches.
- Le port de vêtements ajustés est obligatoire.
- Toujours tenir compte du couple de réaction
- Portez un masque de protection P2 pour vous protéger des poussières dangereuses et choisissez un aspirateur approprié.

ÉTIQUETTES SUR VOTRE OUTIL (le cas échéant)

V	Volts	Hz	Hertz
~	Courant alternatif	W	Watts
n_0	Vitesse à vide	/min or min^{-1}	Nombre de révolutions ou d'oscillations par minute
	Outil de classe II		Pour réduire les risques de blessures, l'utilisateur doit lire le manuel d'instructions.
	Portez des protections auditives		Porter des lunettes de protection



L225-C



Pour votre sécurité personnelle, **LISEZ et COMPRENEZ** avant d'utiliser.
Conserver cette instruction pour référence future



Toujours porter des protections auditives avec cet outil



Toujours porter une protection oculaire avec cet outil



Toujours porter un masque respiratoire avec cet outil

DESCRIPTIF DU PRODUIT

La machine est conçue pour le ponçage des parois sèches, des plafonds et des murs des surfaces intérieures et extérieures, le nettoyage des résidus de plancher, les revêtements de peinture, les enduits adhésifs, les enduits en vrac, etc.

Notre machine n'est pas adaptée à l'usage d'objets contenant de l'amiante.

DESCRIPTIF DES ELEMENTS

Numéro de modèle	L225-C
Puissance	710W
Vitesse à vide	800-1700 /min
Diamètre du disque de meulage	215mm
Diamètre du papier de verre	225mm
Diamètre du tube	32mm
Poids de l'appareil	3.9kg
Classe de protection	/ II

DESCRIPTIF D'UTILISATION



Avant d'installer, de réparer ou d'entretenir l'appareil, vous devez toujours éteindre l'appareil, l'interrupteur de service et débrancher la fiche secteur !

Avant la mise en service

- Vérifier si la fréquence nominale de l'alimentation secteur correspond aux indications du type de lieu.
- Avant d'utiliser l'outil, lire attentivement le mode d'emploi.

Fonction de pliage

Ajustez d'abord la vis à l'aide d'un tournevis, puis verrouillez la clé directement en place.

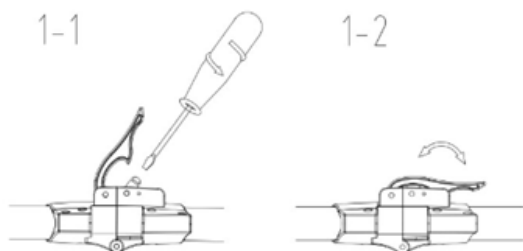

Comment faire fonctionner l'appareil

- Desserrez la clé de verrouillage, prenez la rallonge pour la connecter à la machine [1-3]

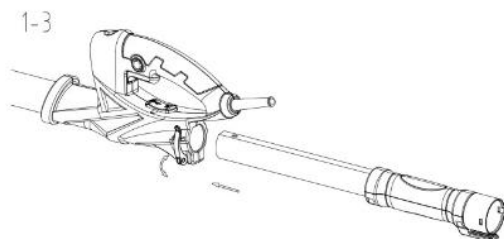

- Prenez le tuyau d'aspiration pour le brancher à la rallonge [1-4]

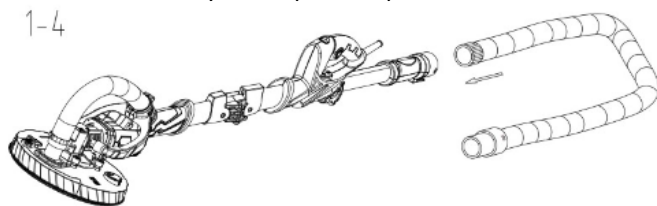

Commande électronique

Cette machine a les caractéristiques suivantes :

- Interrupteur de verrouillage [1-5] ;

1-5

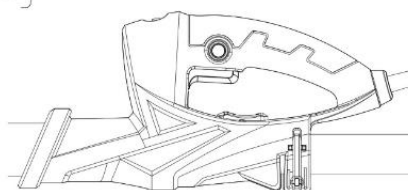

- Vitesse réglable [1-6].

Réglez la vitesse de 800 à 1700 tr/min en tournant la molette [1-6].

De cette façon, l'utilisateur peut choisir différentes vitesses pour différentes surfaces de ponçage.

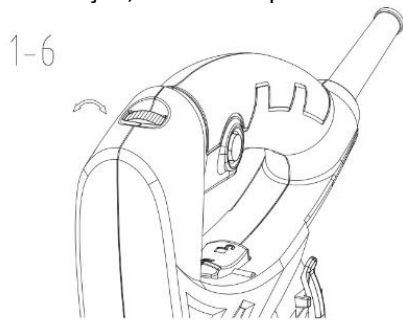

Remplacer le patin de ponçage 【1-7】

- Insérer la clé hexagonale (taille 5) dans la vis hexagonale du patin de ponçage.
- Tenez fermement le patin de ponçage, puis tournez la clé pour démonter le patin.
- Installer un nouveau patin de ponçage en serrant le boulon.

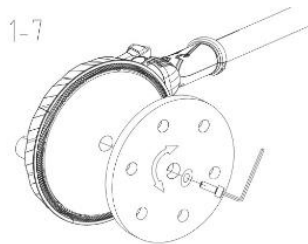

Attention : N'installez que le patin de ponçage spécifié sur la machine.

Coller le papier abrasif sur le Pad 【1-8】

Veillez-vous assurer que les trous sur le papier abrasif s'ajustent bien aux trous du tampon.

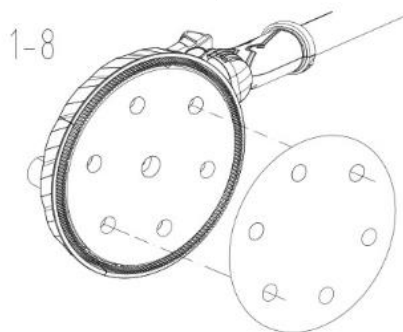

Réglage de la puissance d'aspiration【1-9】

Dans le sens des aiguilles d'une montre pour réduire la puissance d'aspiration, dans le sens inverse des aiguilles d'une montre pour augmenter la puissance d'aspiration.

1-9

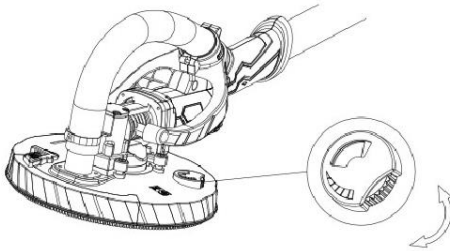

Rectification des bords adjacents [1-10]

Le segment de brosse détachable peut atteindre facilement le bord adjacent.

1-10

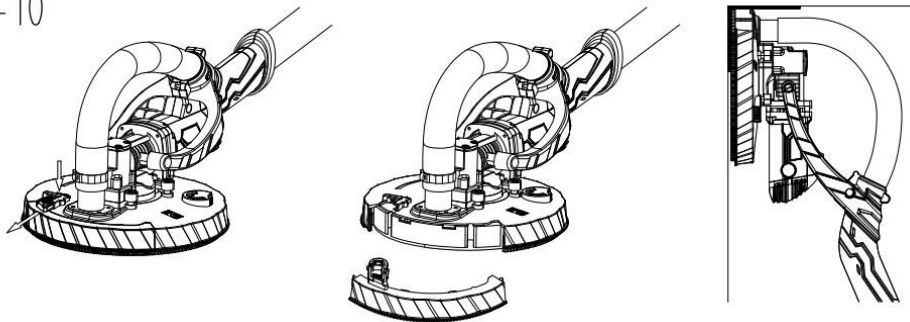

Poncer le plafond [1-11]

La tête de la rectifieuse s'est soulevée, la tête du crochet à ressort de traction, de sorte que le meulage plus facile.

1-11

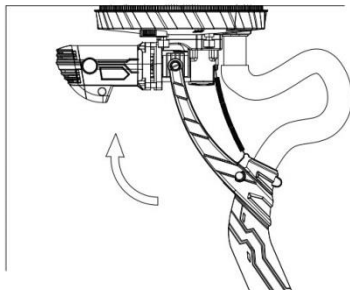

Pour changer le tuyau d'aspiration de poussière.

- Desserrer le cerceau à l'aide d'un tournevis ; retirer le tuyau à poussière [1-12]

1-12

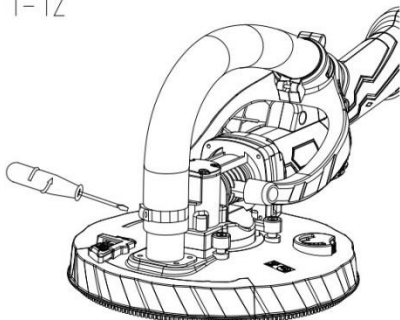

- Rotation dans le sens inverse des aiguilles d'une montre du flexible anti-poussière [1-13]

1-13

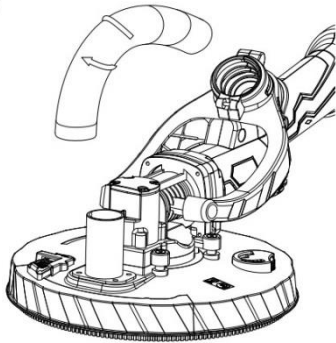
**Démonter la tige de rallonge [1-14]**

Lors du démontage de la rallonge, appuyez sur le bouton limité, puis retirez la rallonge.

1-14

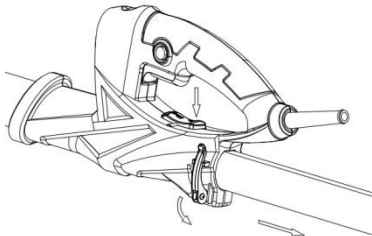

- Ne pas contrôler la tête de la machine.
- Tenez la machine à deux mains.
- Avant d'utiliser la machine, s'assurer que toutes les poignées de fixation sont fermées.
- Raccordez la machine à l'alimentation électrique principale.
- Avant d'allumer la machine, éloigner légèrement la tête de ponçage de la surface de travail.
- Démarrer la machine pour les travaux de ponçage nécessaires.
- Utilisez la machine sur de courtes distances dans des zones étroites et encombrantes.
- Faire fonctionner la machine avec une longueur moyenne pour les murs plus hauts.
- Utilisez la machine avec la longueur la plus longue pour les plafonds.
- Ne pas surcharger la machine afin d'éviter toute surcharge ! Presser avec la pression appropriée pour obtenir de meilleurs effets de broyage. Le choix d'un matériau abrasif approprié détermine en grande partie la qualité et l'efficacité de l'abrasif.
- Une fois le ponçage terminé, éteignez la machine.

DESCRIF D'ENTRETIEN

Retirez la fiche de la prise de courant avant d'effectuer tout réglage, entretien ou maintenance.

Votre outil électrique ne nécessite aucune lubrification ou entretien supplémentaire. Rangez toujours votre outil électrique dans un endroit sec.

Si le cordon d'alimentation est endommagé, il doit être remplacé par le fabricant, son agent de service ou des personnes qualifiées afin d'éviter un danger.

S'il n'est pas possible de remédier à un défaut, renvoyer le mélangeur à un revendeur agréé pour réparation.

Varan Motors



L225-C

Nettoyage

- Veillez à ce que les dispositifs de sécurité, les fentes d'aération et le carter du moteur soient aussi exempts de saleté et de poussière que possible. Nettoyer l'appareil en le frottant avec un chiffon propre ou en le nettoyant à l'air comprimé basse pression.
- Nous vous recommandons de toujours nettoyer l'appareil immédiatement après son utilisation.
- Nettoyez régulièrement l'appareil en le frottant avec un chiffon humide et un peu de savon doux. N'utilisez pas de nettoyants ou de solvants ; ils attaqueront les pièces en plastique de l'appareil. Vous devez également vous assurer que l'eau ne peut pas pénétrer à l'intérieur de l'appareil.

Balais charbon

- En cas d'étincelles excessives, vous devez faire contrôler les balais de charbon par un électricien qualifié. Attention ! Seul un électricien qualifié est autorisé à changer les balais.

ACTIONS CORRECTIVES EN CAS DE DÉFAILLANCE

(1) L'interrupteur de service est en marche, mais le moteur ne fonctionne pas.

- Les fils de la fiche secteur ou de la prise de courant sont desserrés.
 - *Faites vérifier ou réparer la prise et la fiche.*
- Le commutateur est défectueux.
 - *Faites remplacer l'interrupteur.*

(2) L'interrupteur de service est enclenché, mais des bruits inhabituels se font entendre, le moteur ne fonctionne pas ou très lentement.

- Le contact de commutation a échoué.
 - *Faites remplacer l'interrupteur.*
- Composant bloqué.
 - *Faire vérifier ou réparer l'outil électrique.*
- Trop de poussée, par conséquent le moteur traîne.
 - *Utilisez moins de poussée pendant la tâche.*

(3) Le moteur chauffe.

- Des substances étrangères sont entrées dans le moteur.
 - *Faire enlever les substances étrangères.*
- Absence ou contamination de graisse de lubrification.
 - *Faire appliquer ou remplacer la graisse lubrifiante.*
- Pression trop élevée
 - *Utiliser moins de poussée pendant la tâche*

(4) Étincelles fréquentes ou fortes sur le collecteur.

- Court-circuit sur l'induit.
 - *Faire remplacer l'induit.*
- Balais de charbon usés ou coincés
 - *Faites vérifier les balais de charbon.*
- Fonctionnement approximatif du collecteur.
 - *Faire nettoyer ou mettre à la terre la surface du collecteur.*



L225-C

Pour votre propre sécurité, n'enlevez jamais les pièces ou accessoires de l'outil électrique pendant son fonctionnement. En cas de panne ou de dommages, faites réparer l'outil électrique uniquement par un atelier spécialisé ou par le fabricant.



L225-C

Drywall sander **L225-C**

User Manual



Information for the consumers-This product is designed and manufactured with high quality materials and components, which can be recycled and reused. The symbol means that according to local laws and regulations your product should be disposed of separately from household waste.

When this product reaches its end of life, take it to a collection point designated by local authorities. Some collection points accept products for free. The spatate of disposal will help conserve natural resources and ensure that it is recycled in a manner that protects human health and the environment.



L225-C

SAFETY

You must abide by certain safety precautions when using the equipment. In order to prevent injuries and damages from occurring, you must always read through this operating manual carefully.

This manual must be kept in a safe place so that the information that it contains is always available. This operating manual must accompany the equipment if it is transferred to somebody else.

We do not accept any liability for accidents or damage arising from ignoring this manual and the safety instructions.

The following pictograms appear throughout these operating instructions:



Indicates danger of injury, risk to life and possible damage to the appliance if these instructions are not followed.



Indicates the presence of electric shocks.

Read through these operating instructions carefully before using the appliance. Become familiar with the functions and method of operation. To ensure proper operation, always maintain the appliance according to the instructions. The operating instructions and associated documents should always be kept close to the appliance.

When using power tools, you must observe the following basic safety precautions in order to ensure protection from electric shocks, injury and fire. Read and follow all the instructions before using this power tool. Look after the notes on safety.



Always check if your mains voltage corresponds with the value on the type plate



The machine has been double-insulated in accordance with EN60745: therefore, an earth wire is not necessary

USE CORRECT SUPPLY VOLTAGE: The power supply voltage must match the information quoted on the tools identification plate.

USE PROPER EXTENSION CORD: Only use an approved extension cable that is suitable for the machine's power. The cord must have a diameter of at least 1.5mm². When the extension cable is on a reel, unroll the cable in its entirety.

SWITCH OFF THE MACHINE IMMEDIATELY IN CASE OF:

1. Malfunction in the mains plug, power cable or damaging of cable.
2. Broken switch.
3. Smoke or stench of scorched insulation.



L225-C

GENERAL SAFETY RULES



WARNING! Read all safety warnings and all instructions.

Failure to follow the warnings and instructions may result in electric shock, fire and/or serious injury.

Save all warnings and instructions for future reference.

The term "power tool" in the warnings refers to your mains-operated (corded) power tool or battery-operated (cordless) power tool.

1) Work area safety

- a) **Keep work area clean and well lit.** *Cluttered or dark areas invite accidents.*
- b) **Do not operate power tools in explosive atmospheres, such as in the presence of flammable liquids, gases or dust.** *Power tools create sparks which may ignite the dust or fumes.*
- c) **Keep children and bystanders away while operating a power tool.** *Distractions can cause you to lose control.*

2) Electrical safety

- a) **Power tool plugs must match the outlet. Never modify the plug in any way. Do not use any adapter plugs with earthed (grounded) power tools.** *Unmodified plugs and matching outlets will reduce risk of electric shock.*
- b) **Avoid body contact with earthed or grounded surfaces, such as pipes, radiators, ranges and refrigerators.** *There is an increased risk of electric shock if your body is earthed or grounded.*
- c) **Do not expose power tools to rain or wet conditions.** *Water entering a power tool will increase the risk of electric shock.*
- d) **Do not abuse the cord. Never use the cord for carrying, pulling or unplugging the power tool. Keep cord away from heat, oil, sharp edges or moving parts.** *Damaged or entangled cords increase the risk of electric shock.*
- e) **When operating a power tool outdoors, use an extension cord suitable for outdoor use.** *Use of a cord suitable for outdoor use reduces the risk of electric shock.*
- f) **If operating a power tool in a damp location is unavoidable, use a residual current device (RCD) protected supply.** *Use of an RCD reduces the risk of electric shock.*

3) Personal safety

- a) **Stay alert, watch what you are doing and use common sense when operating a power tool. Do not use a power tool while you are tired or under the influence of drugs, alcohol or medication.** *A moment of inattention while operating power tools may result in serious personal injury.*
- b) **Use personal protective equipment. Always wear eye protection.** *Protective equipment such as dust mask, non-skid safety shoes, hard hat, or hearing protection used for appropriate conditions will reduce personal injuries.*
- c) **Prevent unintentional starting. Ensure the switch is in the off-position before connecting to power source and/or battery pack, picking up or carrying the tool.** *Carrying power tools with your finger on the switch or energizing power tools that have the switch on invites accidents.*
- d) **Remove any adjusting key or wrench before turning the power tool on.** *A wrench or a key left attached to a rotating part of the power tool may result in personal injury.*
- e) **Do not overreach. Keep proper footing and balance at all times.** *This enables better control of the power tool in unexpected situations.*
- f) **Dress properly. Do not wear loose clothing or jewelry. Keep your hair, clothing and gloves away from moving parts.** *Loose clothes, jewelry or long hair can be caught in moving parts.*
- g) **If devices are provided for the connection of dust extraction and collection facilities, ensure these are connected and properly used.** *Use of dust collection can reduce dust-related hazards.*



L225-C

4) Power tool use and care

- a) **Do not force the power tool. Use the correct power tool for your application.** *The correct power tool will do the job better and safer at the rate for which it was designed.*
- b) **Do not use the power tool if the switch does not turn it on and off.** *Any power tool that cannot be controlled with the switch is dangerous and must be repaired.*
- c) **Disconnect the plug from the power source and/or the battery pack from the power tool before making any adjustments, changing accessories, or storing power tools.** *Such preventive safety measures reduce the risk of starting the power tool accidentally.*
- d) **Store idle power tools out of the reach of children and do not allow persons unfamiliar with the power tool or these instructions to operate the power tool.**
Power tools are dangerous in the hands of untrained users.
- e) **Maintain power tools. Check for misalignment or binding of moving parts, breakage of parts and any other condition that may affect the power tool's operation. If damaged, have the power tool repaired before use.** *Many accidents are caused by poorly maintained power tools.*
- f) **Keep cutting tools sharp and clean.** *Properly maintained cutting tools with sharp cutting edges are less likely to bind and are easier to control.*
- g) **Use the power tool, accessories and tool bits etc. in accordance with these instructions, taking into account the working conditions and the work to be performed.** *Use of the power tool for operations different from those intended could result in a hazardous situation.*

5) Service

- a) **Have your power tool serviced by a qualified repair person using only identical replacement parts.** *This will ensure that the safety of the power tool is maintained.*

PRECAUTION ON USING DRYWALL SANDER

Warning! You must abide by the following basic safety measures against electrical shocks, injuries and the danger of fire when using electric tools. Read and abide by these instructions before you start to use any tools. These instructions must be kept in a safe place.

- The equipment must never be used in surroundings where an explosive atmosphere exists.
- Do not let the cable touch any parts of your body.
- Only use the extension cable approved for use in the working area.
- Do not force the machine for unsuitable work, for example, rough grinding, brushing, etc. Otherwise, dangers and harms will be caused.
- Only use identical replacement parts when servicing. Otherwise, risk-free operation can't be guaranteed.
- The accessories' allowed speed must be at least the same as the maximum speed of the machine. Or else, they may be broken or cracked when their running speed is go over the machine's allowed speed.
- Do not use damaged accessories. Before use, always check whether the accessories are nicked or cracked. For example, to grinding pad, please check the support plate is not cracked. Ensure everybody to be out of the machine's rotation area and run the machine at max. speed for one minute, which can fully test the accessories.
- Do not put down the machine when it isn't stopped completely. Otherwise, you will loss control to the machine.
- Cleaning the exhaust port on your machine in regular.
- When working, control the machine firmly with both hands to ensure safe operation.
- When sanding, do not use too big sandpaper. When choosing grinding disc, please observe the manufacturer's specifications. The sand paper beyond the grinding block leads to risk of cutting and injury and cause stuck as well.
- The machine can be connected to one extension tubes at most.
- We recommend that you always wear industrial safety gloves and safety goggles when working with the drywall sander.
- Wearing close-fitting clothes is mandatory.
- Always allow for reaction torque
- Wear protection mask P2 to protect you from hazardous dusts and choose suitable vacuum cleaner.



L225-C

LABELS ON YOUR TOOL (if any)

V	Volts	Hz	Hertz
~	Alternating current	W	Watts
n ₀	No load speed	/min or min ⁻¹	Revolutions or reciprocation per minute
	Class II tool		To reduce the risk of injury, user must read instruction manual
	Wear Ear Protection		Wear Eye Protection



**For your personal safety, READ and UNDERSTAND before using.
Save This Instruction For Future Reference**



Always Wear Ear Protection With This Tool



Always Wear Eye Protection With This Tool



Always Wear a breathing Mask With This Tool

PRODUCT DESCRIPTION

The machine is designed for sanding drywalls, ceilings and walls of the inner and outer surfaces, clearing the floor residues, paint coatings, adhesive and loose plaster etc.

Our machine is not suitable for processing the object containing asbestos.

SPECIFICATIONS

Model No.	L225-C
Power	710W
No Load Speed	800-1700 /min
Grinding pad diameter	215mm
Sandpaper diameter	225mm
Tube diameter	32mm
Weight	3.9kg
Protection class	/ II

Varan Motors

BCIE SARL, gruess-strooss 28, 9991 Weiswampach, Luxembourg

T: 00352/26908036 – F: 00352/26908040

HOW TO USE DRYWALL SANDER



Before setting up, repair or maintenance of the appliance you must always turn off the operating switch and pull out the mains plug!

Before Initial Operation

- Check if the rated frequency of the mains supply corresponds to the details of the type plate.
- Before using the tool, read the instruction book carefully.

Fold function

Adjust Screw with screwdriver first, then lock wrench directly buckle in place.

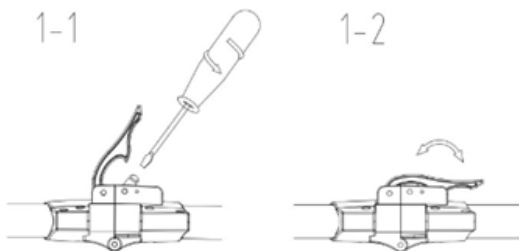

How to Operate

- Loosen the lock spanner, take the extension rod to connect with machine [1-3].

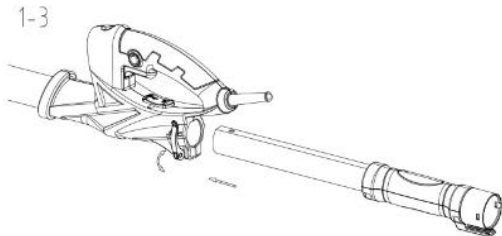

- Take the dust hose to connect with the extension rod [1-4]

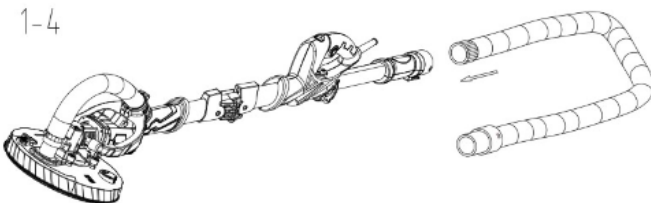

Electronic Control

This machine has the characteristics as below :

- Lock-on switch [1-5] ;

1-5

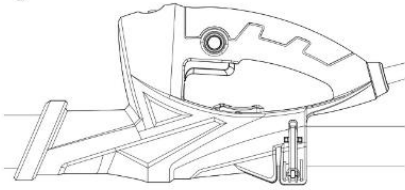

- **Adjustable Speed [1-6]**

Adjust the speed from 800-1700rpm by turning the speed wheel [1-6]. In this way, user can choose different speed for different sanding surface.

1-6

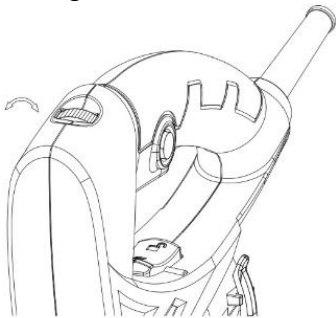
**Replace Sanding Pad [1-7]**

- Insert the hex wrench (size 5) into the hexagonal screw bolt on the sanding pad
- Hold the sanding pad firmly, and then turn the wrench to dismount the pad.
- Install new sanding pad by tightening the bolt

1-7

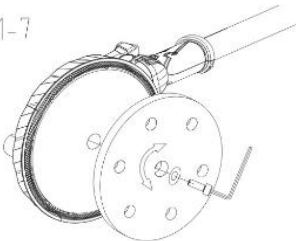

Attention: Only install the specified sanding pad on the machine.

Stick the Sanding Paper to the Pad [1-8]

Please ensure the holes on the sanding paper to fit the holes on the pad accurately.

1-8

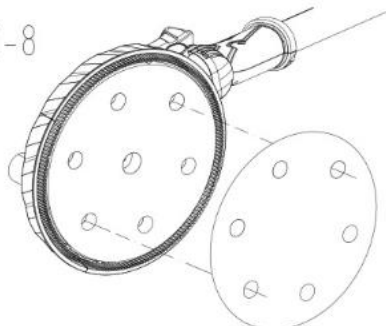
**Suction power adjustment [1-9]**

Clockwise to reduce suction power, counter-clockwise to increase suction power.

1-9

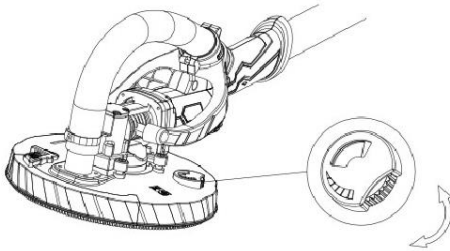

Grinding Adjacent Edges [1-10]

Detachable brush segment can reach up to the adjacent edge with ease.

1-10

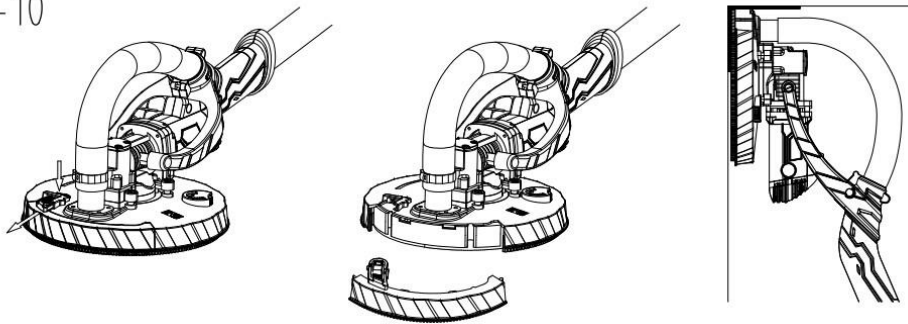

To sand the ceil [1-11]

The grinding machine head lifted, tensile spring hook head, so that the grinding easier

1-11

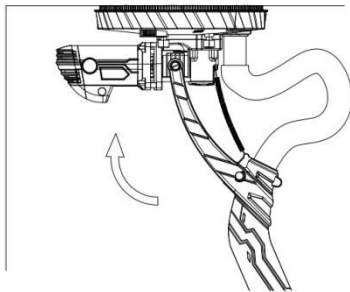

To change the dust hose.

- Loosen the hoop by the screwdriver; take out the dust hose [1-12]

1-12

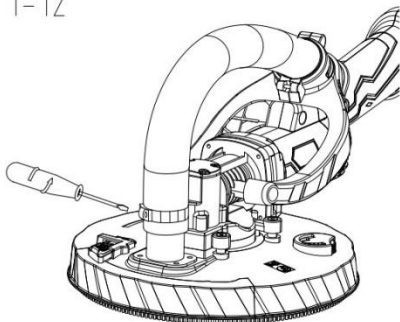

- Counterclockwise rotation of the dust hose [1-13]



L225-C

1-13

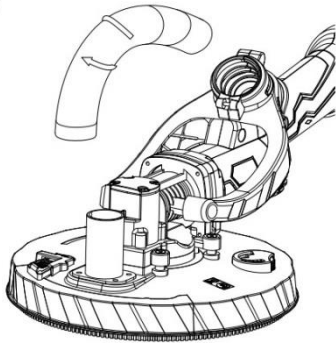

Disassemble the extension rod [1-14]

When disassemble the extension rod, pls must press the limited knob, then take out the extension rod.

1-14

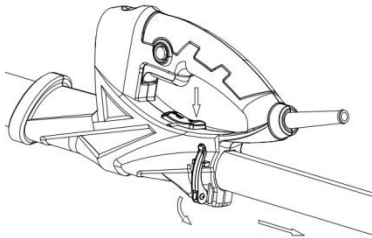

OPERATE THE MACHINE

- Do not control the machine's head.
- Hold the machine with both hands.
- Before operating the machine, make sure every fastening handle is closed.
- Connect the machine to the main power supply.
- Before switching on the machine, keep the sanding head slightly away from the work surface.
- Start the machine for necessary sanding work.
- Operate the machine with short length in narrow and awkward area.
- Run the machine with medium length for higher walls.
- Use the machine with longest length for ceilings.
- Do not over-press machine so that to avoid overloading! Press with proper pressure for better grinding effects. Good grinding effects and quality are mainly decided by choosing the right abrasive material.
- Once finishing the sanding task, switch off the machine.

CARE AND MAINTENANCE

Remove the plug from the socket before carrying out any adjustment, servicing or maintenance.

Your power tool requires no additional lubrication or maintenance. Always store your power tool in a dry place.

If the supply cord is damaged, it must be replaced by the manufacturer, its service agent or similarly qualified persons in order to avoid a hazard.

If a fault cannot be rectified, return the mixer to an authorized dealer for repair.

Varan Motors

BCIE SARL, gruuss-strooss 28, 9991 Weiswampach, Luxembourg

T: 00352/26908036 – F: 00352/26908040



L225-C

Cleaning

- Keep the safety devices, ventilation slots and Motor housing as free of dirt and dust as possible. Clean the unit by rubbing it with a clean cloth or blow it clean using low-pressure compressed air.
- We recommend that you always clean the unit immediately after using it.
- Clean the unit regularly by rubbing it with a damp cloth and a little soft soap. Do not use cleaners or solvents; these will attack the plastic parts in the unit. You must also ensure that water cannot get into the inside of the unit.

Carbon brushes

- If excessive sparking occurs you must have the carbon brushes checked by a qualified electrician.

Attention! Only a qualified electrician is allowed to change the brushes.

CORRECTIVE ACTION IN CASE OF FAILURE

(1) The operating switch is switched on, but the motor is not working.

- Wires in the mains plug or in the socket are loose.
 - *Have socket and plug checked or repaired.*
- The switch is faulty.

Have the switch replaced.

(2) The operating switch is switched on, but unusual noises can be heard, the motor is not working or only very slowly.

- Switch contact has failed.
 - *Have the switch replaced.*
- Component jammed.
 - *Have the electric tool checked or repaired.*
- Too much thrust, as a result the motor is dragging.
 - *Use less thrust during the task.*

(3) Motor gets hot.

- Foreign substances have got inside the motor.
 - *Have the foreign substances removed.*
- Lack of or contaminated lubrication grease.
 - *Have lubricating grease applied or replaced.*
- Pressure too high
 - *Use less thrust during the task*

(4) Frequent or strong sparks on the commutator.

- Short circuit on the armature.
 - *Have the armature replaced.*
- Carbon brushes worn out or jammed
 - *Have the carbon brushes checked.*
- Rough running of the commutator.
 - *Have the surface of the commutator cleaned or ground.*

For your own safety, never remove parts or accessories of the electric tool during operation. In case of fault or damage have the electric tool repaired only by a specialist workshop or by the manufacturer.



L225-C

DECLARATION DE CONFORMITE CE



EC DECLARATION OF CONFORMITY DECLARATION DE CONFORMITE CE

We / Nous: BCIE SARL
Gruuss-Strooss 28
9991 Weiswampach
Luxembourg

Declare under our sole responsibility that the products / **Déclarons, sous notre seule responsabilité que les produits :**

Disc type sander (pole mounted)
L225-C, L225-A

Sold under the brand / **Vendu sous la marque :** Varan Motors

To which this document relates, are in conformity with the following applicable EC directives / **Auxquels ce document se rapporte, sont en conformité avec les directives CE applicables:**

EC Machinery Directive: 2006/42/EC
Rohs directive 2011/65/EC
EC Directive of Electromagnetic Compatibility 2014/30/EC
EN 60745-1:2009+A11:2010
EN 60745-2-3:2011+A2:2013+A11:2014+A12:2014+A13:2015
EN ISO 12100:2010 EK9-BE-88 :2014
EN 55014-1 :2006+A1 :2009+A2 :2011 EN 55014-2 :2015
EN 61000-3-2 :2014 EN 61000-3-3 :2013

Date of Issue / **Date:** 2017-03-09

Place of Issue / **Lieu:** BCIE SARL, Luxembourg



BCIE SARL
Gruuss-Strooss 28
L-9991 Weiswampach
Luxembourg

Email : boutique@bc-elec.com Fax : 00352-26908040 Tel : 00352-26908036
TVA LU21322368