

# INSTALLATION

1

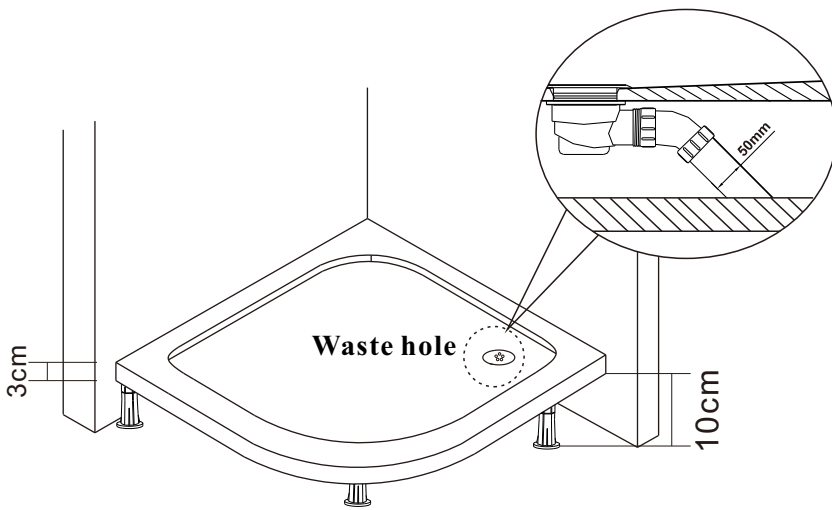

## English

Before installing the tray, must install the feet and waste firstly, the waste should be connected with the hard tube or hose, and then connect the hard tube or hose with sewage system

## Deutsch

Bitte schrauben Sie die Stellfüße in die dafür vorgesehenen Gewinde. Bringen Sie den Ablauf und den Abflussschlauch lt. Montageanleitung an.

## Français

Avant d'installer un receveur, il faut d'abord installer aux pieds. La bonde doit connecter au siphon le quel sera contacté au système d'égouts après

## Italiano

Prima di installare il vassoio, bisogna installare i piedi e rifiuti, i rifiuti devono essere collegati con il tubo duro o con il tubo flessibile, perciò collegare il tubo duro o il tubo flessibile con il sistema fognario.

## El español

Antes de instalar el plato de ducha, debe instalar los pies y residuos en primer lugar. Los residuos deben estar conectados con el tubo o la manguera, y luego conectar el tubo o manguera con sistema de alcantarillado

2

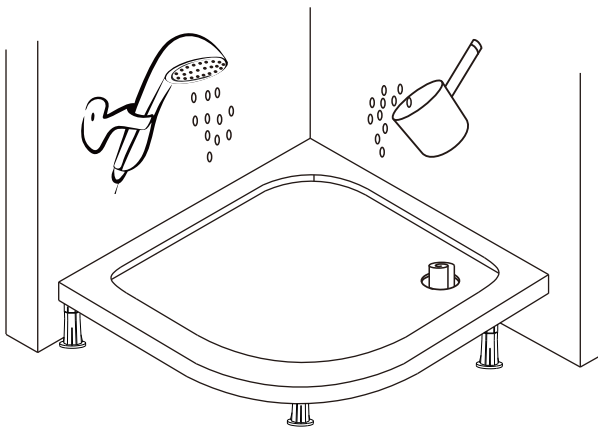

## English

Flowing direction test:

- Remove the waste cover, and then use the towel or dish cloth to plug the waste hole.
- Pour the water to fill the tray by the shower or scoop.
- Remove the towel, and observe the drainage.
- If you observe the water is staying, please refer to the photo 3 to adjust the height of the feet. (If there is no water staying, then can go on next installing step)

## Deutsch

Bitte füllen Sie etwas Wasser in die Duschtasse, um zu testen, ob die Tasse korrekt ausgerichtet ist und dieses reibungslos abläuft

## Français

Tester le niveau:

- Enlever capot de la bonde, bouchez l'évacuation avec une serviette ou une lingé à vaisselle.
- Versez l'eau pour remplir le receveur.
- Enlevez la serviette ou la lingé à vaisselle et observez le drainage.
- S'il y a de l'eau restant dans le receveur, merci de se référer à l'image 3 pour ajuster les pieds afin d'assurer le receveur est au même niveau. (S'il n'y a plus de l'eau, vous pouvez avancer la prochaine étape)

## Italiano

Provare la direzione della corrente:

- Rimuovere la copertura dei rifiuti, poi utilizzare il panno a rifilare il foro di scarico.
- Versare l'acqua per riempire il piatto doccia.
- Rimuovere il panno e osservare il drenaggio.
- Se si osserva che l'acqua rimane, fare riferimento alla foto 3 per regolare l'altezza dei piedi. (Se non c'è acqua, passare al passo successivo)

## El español

La prueba de dirección de flujo

- Retire la cubierta de residuos y luego usar la toalla o trapo para tapar el agujero de residuos.
- Verter el agua para llenar el plato de ducha o Scoop.
- Quitar la toalla, y observar el drenaje.
- Si usted observa el agua se quedado, por favor consulte la foto 3 para ajustar la altura de los pies. (Si no hay agua quedado, entonces puede hacer el próximo paso de la instalación)

3

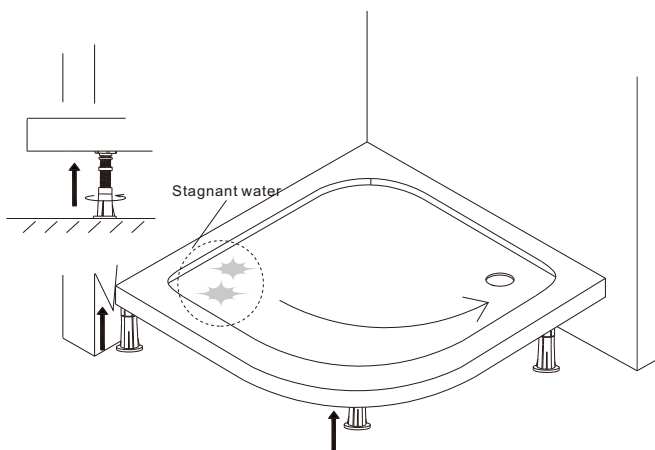

## English

Increase the height of the feet which is near the stagnant water, and then test the flowing repeatedly to reach the minimum water logging statu.

## Deutsch

Falls das Wasser nicht reibungslos abläuft, können Sie durch die Verstellung der Stellfüße dies regulieren.

## Français

Haussez le pied ce qui est plus proche de l'eau restant et refaites le test jusqu'à ce qu'il reste le plus moins de l'eau restante dans le receveur.

## Italiano

Aumentare l'altezza dei piedi che è vicino all'acqua stagnante e poi provare il flusso ripetutamente per raggiungere lo stato migliore di registrazione dell'acqua.

## El español

Aumentar la altura de los pies, que es cerca del agua estancada, y luego probar el agua fluye repetidamente para alcanzar la mínima condición de acumulación de agua

# INSTALLATION

## Montagearten:

### A The installation of tray

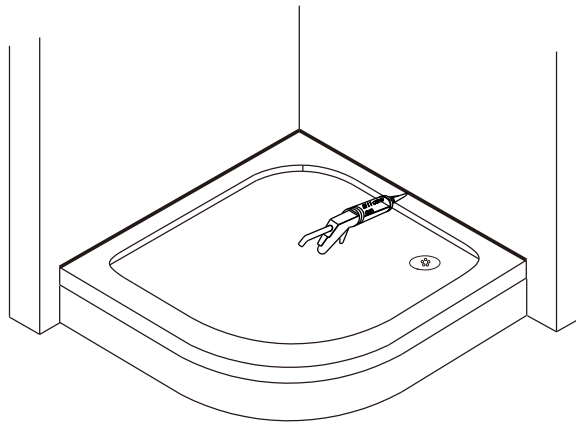

### B Sinking Type

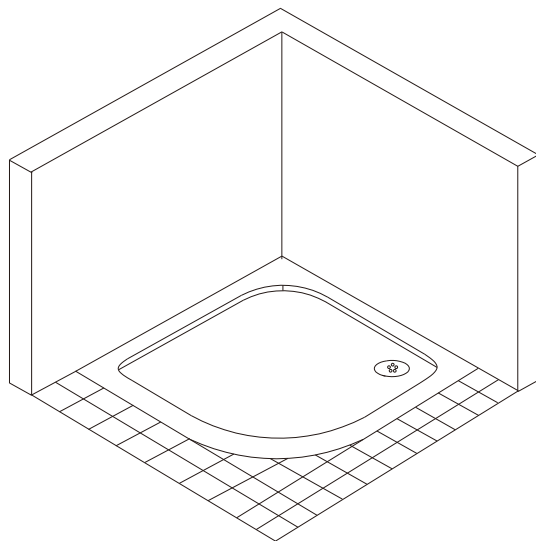

### C Platform type

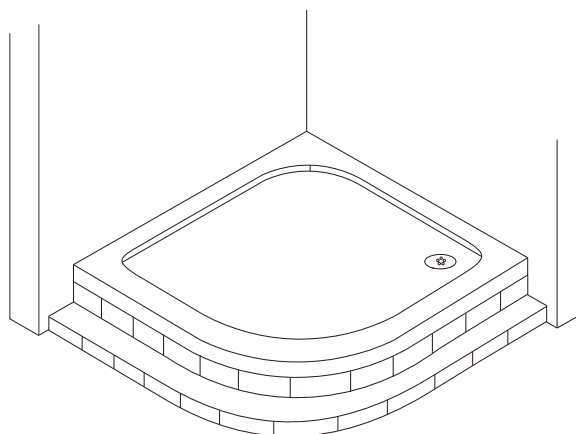

#### English

The installaion of the tray being matched with plinth  
A. Install the floor before installing the tray. (Convex Type)  
Run some silicone on the position where the plinth rests on the tray after fitting the plinth.

#### Deutsch

Bitte dichten Sie, sobald Sie Duschtasse vollständig ausgerichtet haben, die Duschtasse mit Sanitärsilikon ab und lassen diese vor der ersten Nutzung 24 Stunden aushärten. Sie können die Duschtasse mit unseren Stellfüßen und eine Schürze montieren.

#### Français

L'installation du receveur s'adapte à la plinthe  
Installez le plancher avant d'installation du receveur.  
Mettez les silicones entre le receveur et la plinthe après le réglage.

#### Italiano

L'installazione del vassoio è abbinata a zoccolo  
A. Installare il pavimento prima di installare il vassoio. (Tipo convesso)  
Eseguire un certo silicone sulla posizione in cui il basamento poggia sul vassoio dopo aver montato il basamento.

#### El español

La instalación del plato está emparejado con zocalo  
Instalar el piso antes de instalar el plato de ducha (De tipo convexo)  
Poner algo de silicona en el basamento de zócalo que se basa en la bandeja, tras encajar el zocalo.

#### English

Install the tray before installing the floor.  
Make sure the tray and flat floor are on the same level.

#### Deutsch

Eine Bodenebene Montage ist auch möglich, bitte beachten, dass Sie bei der Verwendung unseres Ablaufes 10 cm Platz unter der Tasse benötigen.

#### Français

Installez le receveur avant d'installer le plancher.  
Assurez le receveur et le plancher est au même niveau.

#### Italiano

Installare il vassoio prima di installare il pavimento.  
Assicurarsi che il vassoio e il pavimento piatto siano allo stesso livello.

#### El español

Instalar el plato de ducha antes de instalar el piso.  
Asegúrese de que el plato y piso plano están en el mismo nivel.

#### English

Can install ceramic tile on the position where there is no plinth.

#### Deutsch

Selbstverständlich können Sie die Tasse auch mithilfe der Stellfüße erhöht montieren und klassisch davor verfliesen.

#### Français

Installez des carreaux de céramique s'il n'y pas de plinthe.

#### Italiano

Può installare piastrelle in ceramica sulla posizione in cui non c'è plinto.

#### El español

Puede instalar baldosas de ceramica en la posición donde no hay pedestal.

# INSTALLATION

1

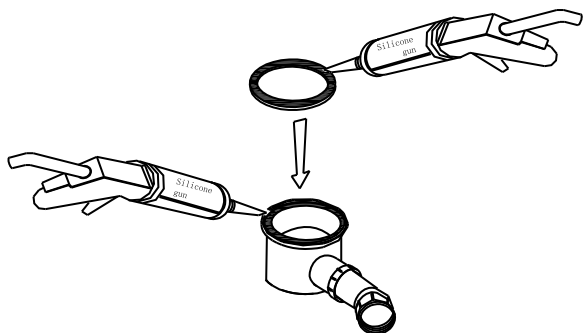

2

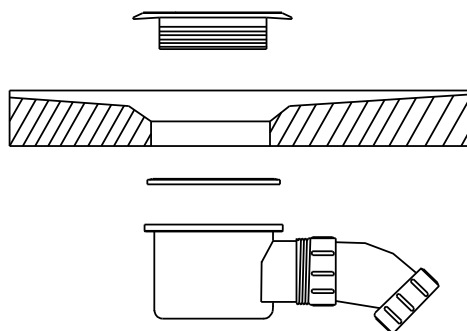

3

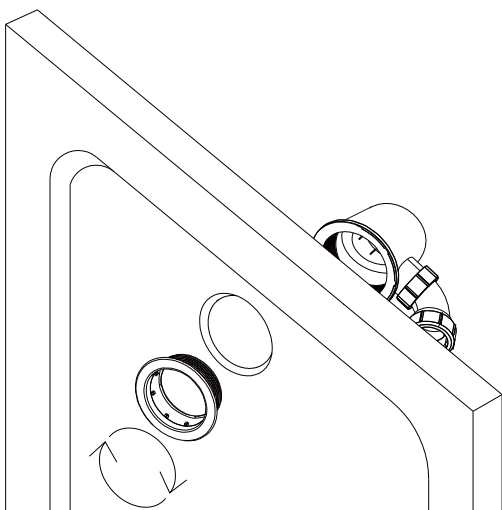

4

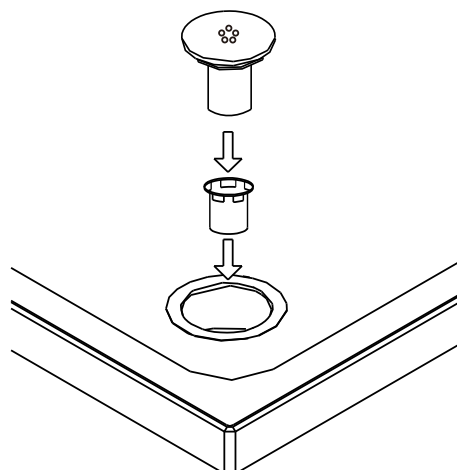

A

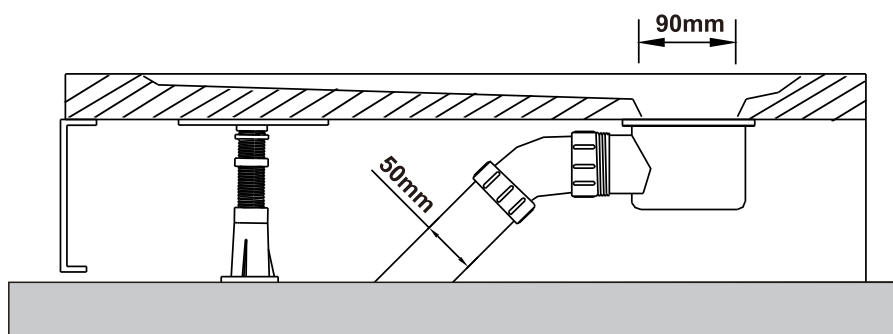

B

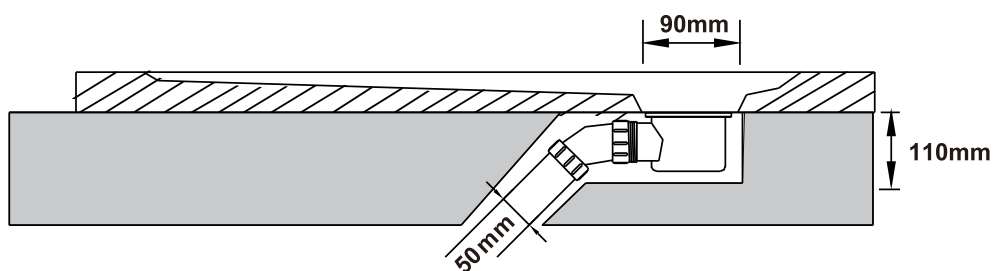

# INSTALLATION

1

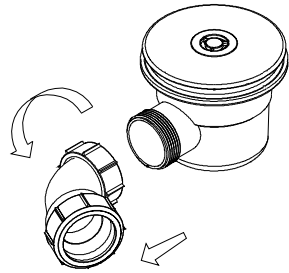

2

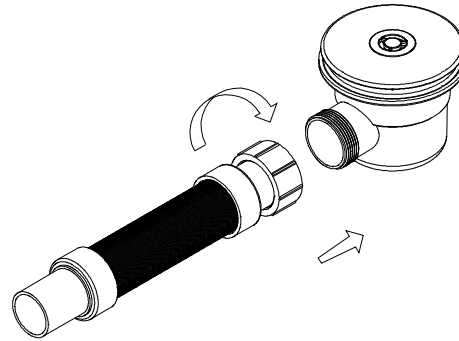

3

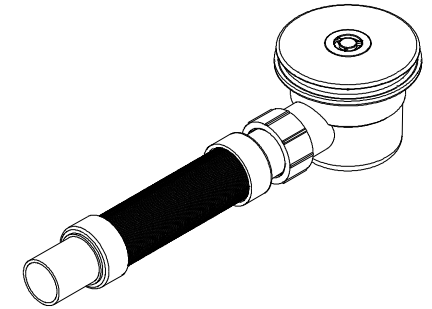

Optional steps :

4

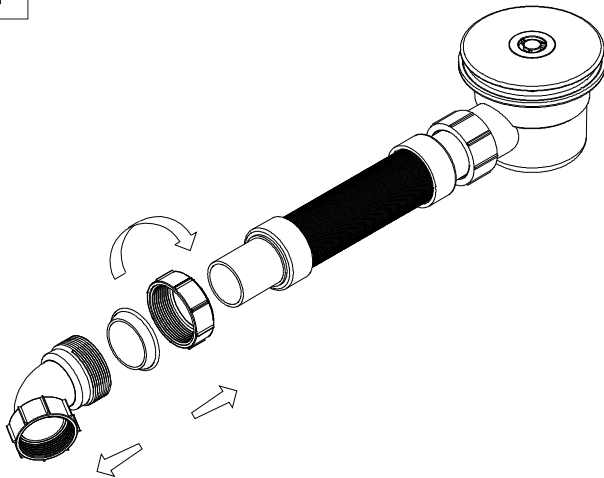

5

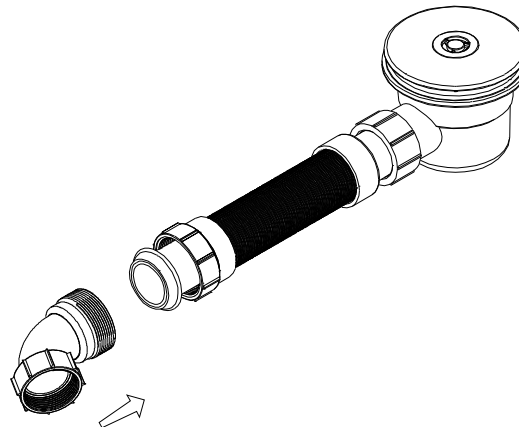

6

