

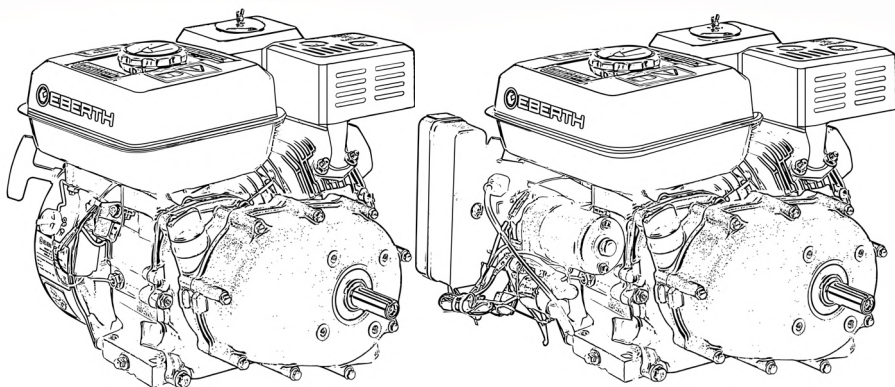

4T BENZIN STANDMOTOR



BEDIENUNGSANLEITUNG

DE EN FR IT ES NL PL SE

GG1-196-19.05-OBK	SM1-196-19.05-OBK
GG1-196-19.05E-OBK	SM1-196-19.05E-OBK
GG1-389-22-OBK	SM1-389-22-OBK
GG1-389-22E-OBK	SM1-389-22E-OBK
GG1-420-22-OBK	SM1-420-22-OBK
GG1-420-22E-OBK	SM1-420-22E-OBK

Inhaltsverzeichnis

Inhaltsverzeichnis.....	2
Bestimmungsgemäße Verwendung.....	3
Zeichenerklärung.....	4
Warnhinweise.....	4
Gebots- und Verbotsszeichen.....	5
Symbole und Abbildungen.....	5
Allgemeine Sicherheitshinweise.....	6
Restrisiken.....	9
Nach der Lieferung.....	9
Gerätebeschreibung.....	10
Montage.....	13
Batterie anschließen.....	13
Getriebeöl-Motoröl.....	14
Getriebeölstand prüfen.....	14
Getriebeöl auffüllen.....	14
Getriebeöl wechseln.....	14
Motorölstand messen.....	15
Motoröl auffüllen.....	16
Motoröl ablassen.....	17
Tanken.....	17
Inbetriebnahme.....	19
Motor starten.....	20
Motor abstellen.....	23
Reinigung, Pflege und Wartung.....	24
Allgemeine Reinigung und Pflege.....	24
Luftfilter reinigen.....	24
Tanksieb reinigen.....	25
Zündkerze reinigen.....	25
Wartungstabelle.....	26
Lagerung.....	27
Kraftstoff ablassen.....	28
Einlagerung- Vergaser trocken legen.....	29
Lagerung des Kraftstoffs.....	29
Transport.....	29
Fehlersuche.....	30
Technische Daten.....	33
Entsorgung.....	35
Gewährleistung.....	35
Service.....	36
Ersatzteile.....	36
EU- Konformitätserklärung.....	37
Notizen.....	38



Lesen Sie sich die Bedienungsanleitung sorgfältig durch!

Die Bedienperson muss zur Gewährleistung der sicheren Handhabung die Bedienungsanleitung lesen und verstehen. Auch Bediener mit Erfahrung mit dem Gerät müssen die Bedienungsanleitung lesen und verstehen. Unzureichend informierte Bediener können sich und andere Personen durch unsachgemäßen Gebrauch lebensgefährlich gefährden. Bewahren Sie die Bedienungsanleitung in greifbarer Nähe auf. Das Bedienungs-, Wartungs- und Reinigungspersonal muss die Bedienungsanleitung lesen. Falls das Gerät an Dritte weitergegeben wird, händigen Sie die Bedienungsanleitung ebenfalls aus.

Bestimmungsgemäße Verwendung

Die Betriebssicherheit des Geräts ist nur bei bestimmungsgemäßer Verwendung entsprechend der Angaben in der Bedienungsanleitung gewährleistet. Jede über die bestimmungsgemäße Verwendung hinausgehende, andersartige Verwendung des Geräts gilt als nicht bestimmungsgemäß.

- Verwenden Sie ausschließlich bleifreies Benzin wie Super, Super Plus.
- Verwenden Sie ausschließlich Zündkerzen wie im Gerät mitgeliefert oder Zündkerzen technisch gleicher Bauart.
- Niemals E10, Diesel oder Aspen als Kraftstoff verwenden. Niemals andere Öle als Schmiermittel des Geräts verwenden. Niemals dem Kraftstoff Öl zumischen.
- Immer Öl nachfüllen, auch wenn Ölreste bereits im Gerät vorhanden sind.

Bei nicht bestimmungsgemäßer Verwendung oder Veränderungen am Gerät übernimmt der Hersteller keinerlei Haftung. Alle technischen Eingriffe, auch die Montage und die Instandhaltung sind ausschließlich von qualifiziertem Kundendienst vorzunehmen. Technische Änderungen am Produkt im Rahmen der Verbesserung der Bedienungseigenschaften und der Weiterentwicklung behalten wir uns vor.

Zeichenerklärung

Wichtige sicherheits- und gerätetechnische Hinweise sind in dieser Bedienungsanleitung durch Zeichen gekennzeichnet. Befolgen Sie die Hinweise, um Personen- und Sachschäden zu vermeiden.

Warnhinweise

⚠ GEFAHR

Dieses Zeichen macht auf unmittelbar drohende Gefahr aufmerksam, die zu schweren Körperverletzungen oder zum Tod führt.

⚠ WARNUNG

Dieses Zeichen kennzeichnet gefährliche Situationen, die zu schweren Körperverletzungen oder zum Tod führen können.

⚠ VORSICHT

Dieses Zeichen kennzeichnet gefährliche Situationen, die zu leichten Verletzungen führen oder Beschädigung, Fehlfunktionen oder Zerstörung des Gerätes zur Folge haben können.



Warnung vor allgemeiner Gefahr. Beim Nichtbeachten besteht Lebensgefahr!



Warnung vor heißen Oberflächen. Beim Nichtbeachten besteht Lebensgefahr!



Warnung vor dem Einatmen giftiger Dämpfe und Stäube. Beim Nichtbeachten besteht Lebensgefahr!



Beim Anlassen des Motors werden Funken erzeugt. Diese können in der Nähe befindliche brennbare Gase entzünden.



Explosionsgefahr. Beim Nichtbeachten besteht Lebensgefahr!



Warnung vor Verletzungsgefahr durch hohe Geräuschentwicklung!

Gebots- und Verbotsszeichen



Schutzhandschuhe benutzen.



Gehörschutz und Schutzbrille tragen.



Offene Flammen oder das Rauchen in der Nähe des Geräts ist streng verboten!

Symbole und Abbildungen



Bitte lesen Sie vor der Benutzung die Bedienungsanleitung!



Tipp! Dieses Symbol hebt Tipps und Informationen hervor, die für eine effiziente und störungsfreie Bedienung der Maschine zu beachten sind.



Benzin und Altöl umweltgerecht entsorgen!



Füllen Sie das Gerät regelmäßig und vorschriftsmäßig mit Benzin auf.



Niemals im Hausmüll entsorgen!

Allgemeine Sicherheitshinweise



Beachten Sie die Sicherheits- und Warnhinweise auf dem Gerät und leisten Sie den Hinweisen Folge! Neben den Hinweisen in dieser Bedienungsanleitung müssen die allgemeinen Sicherheits- und Unfallverhütungsvorschriften des Gesetzgebers berücksichtigt werden.

Allgemein

- Als Erstbenutzer lassen Sie sich von einem Fachmann einweisen. Kinder und Jugendliche unter 18 Jahren dürfen das Gerät nicht verwenden. Wird ein Jugendlicher über 16 Jahren von einem Fachmann unter Aufsicht ausgebildet, ist er von dem Verbot ausgenommen.
- Verleihen oder geben Sie das Gerät ausschließlich an Personen, die mit seiner Handhabung vertraut sind. Liefern Sie die Bedienungsanleitung mit aus.
- Das Bedienungspersonal ist gegenüber Dritten verantwortlich. Halten Sie andere Personen während der Benutzung des Geräts fern. Durch Ablenkung können Sie die Kontrolle über das Gerät verlieren.
- Der Benutzer muss wissen, wie das Gerät im Notfall zu stoppen ist. Der Benutzer muss sich mit allen Bedieneinrichtungen, den Anschlussdosen und den Anschlüssen des Geräts auskennen.
- Entfernen Sie alle Einstellwerkzeuge oder Schraubenschlüssel, bevor Sie das Gerät einschalten. Ein Werkzeug oder Schlüssel, das sich in einem drehenden Geräteteil befindet, kann schwere Verletzungen verursachen.
- Seien Sie aufmerksam und führen Sie alle Arbeiten ruhig und umsichtig durch.
- Arbeiten Sie niemals wenn Sie müde sind oder unter Einfluss von Alkohol, Drogen, Medikamenten oder anderen Substanzen, die sie sensorisch einschränken können stehen.
- Achten Sie besonders zum Ende der Arbeitszeit auf Ihre Verfassung. Ein Moment der Unachtsamkeit beim Gebrauch des Gerätes kann zu schweren Verletzungen führen.
- Ändern Sie niemals das Gerät und dessen Bedienungs- und Sicherheitseinrichtungen oder machen Sie niemals die Bedienungs- und Sicherheitseinrichtungen unbrauchbar.
- Geräteänderungen und Änderungen an den Bedienungs- und Sicherheitseinrichtungen gefährden Ihre Sicherheit und können Geräteschäden verursachen.
- Niemals ein Gerät in Betrieb nehmen, das nicht betriebssicher ist. Falls das Gerät Anzeichen von Störungen oder Defekten zeigt- sofort außer Betrieb nehmen. Im Zweifelsfall kontaktieren Sie unseren Kundenservice. Sichern Sie das Gerät vor unbefugtem Zugriff. Der Benutzer ist für Unfälle und Schäden verantwortlich, die gegenüber anderen Personen, deren Eigentum und Tieren auftreten.
- Das Gerät nur mit allen vorschriftsmäßig angebrachten Sicherheitseinrichtungen betreiben. Es besteht Einzugsgefahr für Hände und Füße in das Gerät. Unfallgefahr.
- Lassen Sie das Gerät während des Betriebes niemals allein. Eine Person muss für Notfälle in Sichtweite bereit stehen.
- Niemals das Gerät während des Betriebes Drehen, Kippen oder im Standort wechseln.

- Halten Sie Ihren Arbeitsbereich sauber. Räumen Sie den Arbeitsplatz von Hindernissen frei. Achten Sie auf ausreichende Belichtung des Arbeitsplatzes. Unaufgeräumte und schlecht ausgeleuchtete Arbeitsplätze erhöhen das Risiko von Verletzungen.
- Das Gerät für den Betrieb auf eine das Gerätegewicht ausreichend tragende, ebenerdige und feuerfeste Fläche stellen. Sorgen Sie immer für einen festen und sicheren Stand des Gerätes.
- Vor Arbeiten mit dem Gerät die ordnungsgemäße Funktion des Geräts prüfen. Benutzen Sie kein Gerät, dessen Schalter defekt ist. Defekte Geräte können Ihre Sicherheit und die Sicherheit anderer gefährden.
- Verwenden Sie das Gerät, Zubehör und Werkzeuge entsprechend diesen Anweisungen. Berücksichtigen Sie dabei die Arbeitsbedingungen und die auszuführende Tätigkeit. Der Gebrauch des Gerätes für andere als die vorgesehenen Anwendungen kann zu gefährlichen Situationen führen.
- Bewahren Sie ungenutzte Geräte und deren Werkzeuge außerhalb der Reichweite von Kindern auf. Lassen Sie Personen das Gerät nicht benutzen, die mit dem Gerät nicht vertraut sind oder die Anweisungen nicht gelesen haben. Das Gerät ist gefährlich, wenn es von unerfahrenen Personen benutzt wird. Kinder und Tiere müssen einen Mindestabstand von 10 m zum Betriebsbereich einhalten.
- Beachten Sie die Lärmschutzvorschriften beim Einsatz des Gerätes in Wohngebieten.

Brand-, Explosionsgefahr und heiße Oberflächen

- Das Gerät kann Funken erzeugen, die Staub, brennbare Flüssigkeiten oder Dämpfe entzünden können. Das Gerät darf nicht in der Nähe brennbarer Materialien oder explosionsfähiger Gase eingesetzt werden.
- Das Abgassystem wird heiß und bleibt nach dem Stopp des Motors eine Zeit lang heiß, feuergefährdete Materialien können in Brand gesetzt werden und explosive Gase explodieren. Den heißen Schalldämpfer nicht berühren. Das Gerät abkühlen lassen.
- Während des Betriebes einen Abstand von mindestens drei Meter zu Gebäuden und anderen Geräten einhalten.
- Während des Betriebes niemals Gegenstände auf das Gerät stellen oder das Gerät bedecken.
- Prüfen Sie das Kraftstoffsystem regelmäßig auf undichte Stellen oder defekte Teile.
- Brennbare Materialien vom Gerät fernhalten. Im Fall eines Brandes niemals das Gerät mit Wasser löschen. Einen geeigneten Feuerlöscher verwenden. Niemals den Rauch einatmen-Falls doch, sofort Arzt konsultieren.
- Rauchen ist verboten.
- Offenes Feuer ist verboten.



Betriebsstoffe, Flüssigkeiten, Dämpfe und Abgase

- Niemals E10 oder Diesel als Kraftstoff und für den Motor verwenden.
- Niemals Aspen als Kraftstoff verwenden.
- Das Gerät wird mit Motoröl geschmiert. Niemals Öl in den Boden gelangen lassen. Gefahr für die Umwelt.
- Das Gerät erzeugt giftige Abgase. Die Abgase können geruchlos und unsichtbar sein und unverbrannte Kohlenwasserstoffe und Benzol enthalten. Niemals die Abgase einatmen. Vergiftungsgefahr. Bei Übelkeit, Kopfschmerzen, Sehstörungen, Hörstörungen und Schwindel, den Betrieb sofort einstellen.
- Das Gerät niemals in geschlossenen oder teilweise geschlossenen Räumen betreiben. Vergiftungsgefahr. Niemals das Gerät in einer Garage, im Haus oder an offenen Fenstern oder Türen betreiben. Niemals die Abgase umleiten. Das Gerät nur im Freien betreiben.
- Suchen Sie vor dem Betanken einen sicheren und ebenen Ort auf. Gefahr von Verschüttungen. Eventuell verschütteten Kraftstoff vor dem Start des Gerätes entfernen. Niemals Kraftstoff in das Erdreich gelangen lassen. Verwenden Sie eine geeignete Unterlage.
- Niemals in geschlossenen Räumen tanken. Die Kraftstoffdämpfe sammeln sich am Boden. Vergiftungsgefahr. Tanken Sie ausschließlich an gut belüfteten Orten. Schalten Sie das Gerät vor dem Betanken aus und lassen Sie das Gerät abkühlen. Niemals das Gerät während des Betriebes betanken.
- Die Kraftstoffe können lösungsmittelähnliche Substanzen enthalten. Vermeiden Sie Haut- und Augenkontakt mit den Kraftstoffen.
- Niemals die Kraftstoffe einatmen. Vergiftungsgefahr.
- Transportieren Sie den Kraftstoff ausschließlich in zugelassenen und gekennzeichneten Behältern. Kraftstoff für Kinder unzugänglich machen.
- Nach dem Tanken den Schraub-Tankverschluss so fest wie möglich anziehen.
- Bestehender Überdruck muss sich leicht abbauen und kein Kraftstoff darf herausspritzen- Öffnen Sie den Tankverschluss vorsichtig.
- Niemals den Tank überfüllen.
- Falls Kraftstoff oder Öl über die Schutzkleidung oder über das Gerät verschüttet wurde, wechseln Sie die Schutzkleidung und reinigen Sie das Gerät.
- Beim Ablassen von Kraftstoffen und Öl, beachten Sie die in Umweltvorschriften. Lassen Sie niemals Kraftstoff in das Erdreich gelangen.



Restrisiken

Auch bei Einhaltung aller einschlägigen Sicherheitsbestimmungen und der vom Hersteller genannten bestimmungsgemäßen Verwendung, kann es aufgrund der durch den Verwendungszweck bestimmten Konstruktion zu Risiken kommen.

- Verletzungsgefahr durch Kontakt mit spannungsführenden Bauteilen.
- Verletzungsgefahr für das Auge durch herumfliegende Teile, auch mit Schutzbrille.
- Sollte die betreffende Person bewusstlos sein, legen Sie sie in die stabile Seitenlage und kontaktieren sie einen Arzt.
- Kontaktieren Sie bei Unfällen auf jeden Fall einen Arzt. Lebensgefährliche Symptome treten oft erst ein paar Stunden nach dem Unfall auf.

Sofern Sicherheitshinweise, die bestimmungsgemäße Verwendung und alle in der Bedienungsanleitung beschriebenen Anleitungen eingehalten werden, können Risiken minimiert werden.

Nach der Lieferung

Vor dem Aufstellen das gesamte Verpackungsmaterial vollständig vom Gerät entfernen.

- Im Falle der Entsorgung der Verpackung, die in Ihrem Land geltenden Vorschriften beachten.
- Wiederverwertbare Verpackungsmaterialien dem Recycling zuführen.
- Bitte prüfen, ob das Gerät und das Zubehör vollständig sind und keine Transportschäden vorhanden sind.
- Falls Teile fehlen oder Schäden vorhanden sind, nehmen Sie Kontakt mit unserem Kundenservice auf.
- Bitte alle Angaben über Kundennummer, Belegnummer und Auftragsnummer bereithalten.



Bewahren Sie die Verpackung Ihres Gerätes auf. Sie benötigen die Verpackung eventuell zur Lagerung während der Gewährleistung. Im Fall von Schäden wenden Sie sich an unseren Kundenservice.

Gerätebeschreibung

Beschreibung 6,5 PS 4-Takt Benzinmotor ohne E-Start



Abbildung 1: Allgemeine Bestandteile des Benzinmotors

Tabelle 1

1. Choke Hebel	2. Luftfilter
3. Gashebel	4. Tankdeckel
5. Kraftstofftank	6. Schalldämpfer
7. Zündkerzenstecker	8. Ventildeckel
9. Ölablassschraube Ölbadkupplung	10. Ölbadkupplung
11. Öleinfüllstutzen Ölbadkupplung	12. Ölablassschraube
13. Öleinfülldeckel/Messstab	14. Motorschalter
15. Seilzug Griff	16. Seilzugstarter
17. Kraftstoffhahn	18. Vergaser

Beschreibung 13/ 15 PS 4-Takt Benzinmotor ohne E-Start

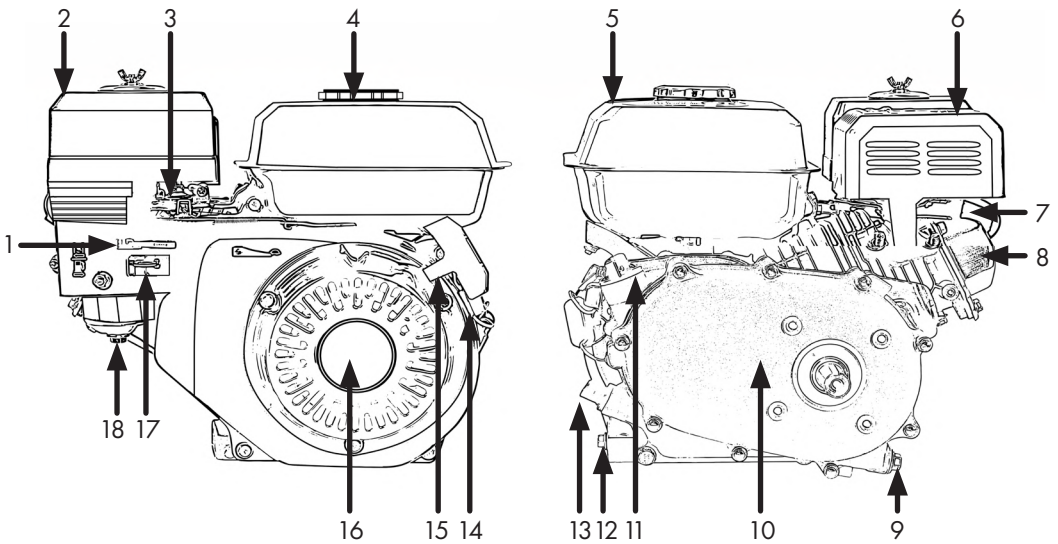

Abbildung 2: Allgemeine Bestandteile des Benzinmotors

Tabelle 2

1. Choke Hebel	2. Luftfilter
3. Gashebel	4. Tankdeckel
5. Kraftstofftank	6. Schalldämpfer
7. Zündkerzenstecker	8. Ventildeckel
9. Ölablassschraube Ölbadkupplung	10. Ölbadkupplung
11. Öleinfüllstutzen Ölbadkupplung	12. Ölablassschraube
13. Öleinfülldeckel/Messstab	14. Motorschalter
15. Seilzug Griff	16. Seilzugstarter
17. Kraftstoffhahn	18. Vergaser

Beschreibung 6,5/13/15 PS 4-Takt Benzinmotor mit E-Start

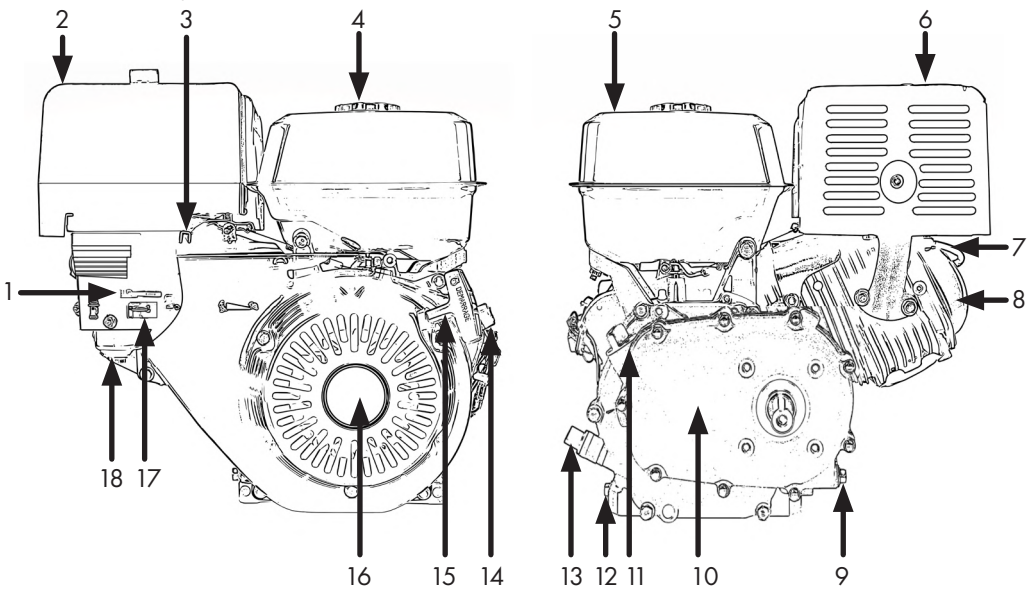

Bis auf Anlasser und E-Start Bedienfeld keine Unterschiede in Beschreibung zu 6,5/13/15 PS Benzinmotor ohne E-Start.



Abbildung 3: Details zu Motoren mit E-Start

Tabelle 3

1. Zündschlüssel Positionsanzeige	2. Zündschloss
3. Batterielade-Schutzschalter*	4. Bedienfeld
5. 12V Batterie Anschlusskabel - Minuspol (schwarz)	6. 12V Batterie Anschlusskabel - Pluspol (rot)
7. E-Starter Relais	8. Anlasser

*Kann nur betätigt werden, wenn ausgelöst.

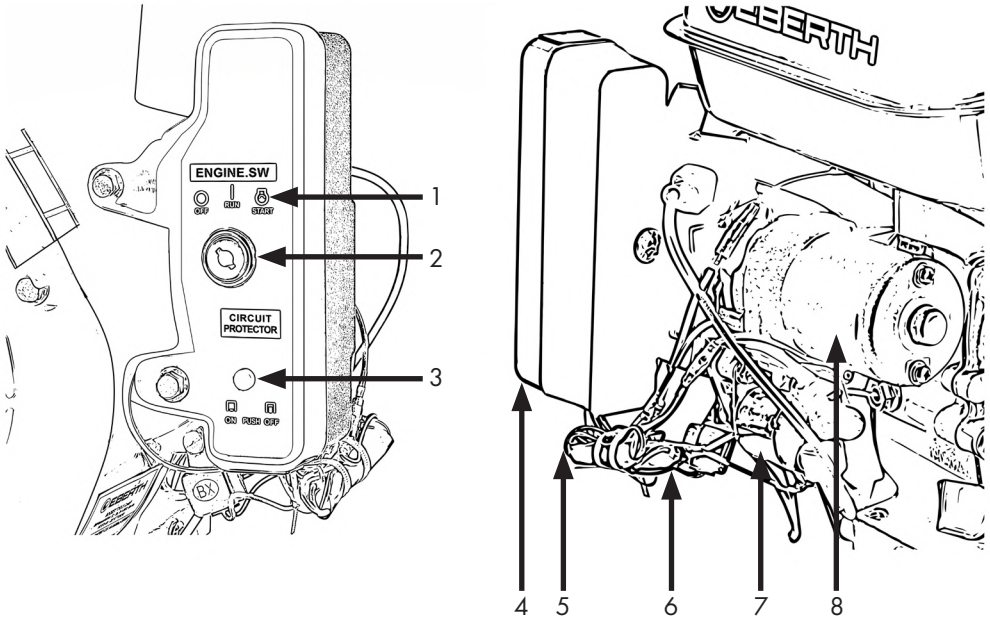

Montage

Aus Verpackungsgründen ist diese Maschine nicht komplett montiert. Die zu montierenden Teile befinden sich in der Verpackung.



Allgemein

Das Paket bis zum Aufstellen verschlossen und unter Beachtung der außen angebrachten Aufstell- und Lagermarkierung aufbewahren.

	<p style="text-align: center;">⚠ VORSICHT</p> <p>Stellen Sie sicher, dass das Gerät während der Montage und Wartungsarbeiten nicht läuft und abgekühlt ist.</p>
	<p style="text-align: center;">⚠ VORSICHT</p> <p>Gerätschaden droht! Entnehmen Sie jegliches Zubehör, bevor Sie das Gerät verwenden. Während des Transports kann der Montagebeutel verrutscht sein.</p>

Gerät aufstellen

- Das Gerät muss für sicheren Betrieb fest und eben installiert werden, in der Bodenplatte befinden sich entsprechende Aufnahmen für eine Befestigung.
- Stellen Sie das Gerät in einem Mindestabstand von drei Metern zu Wänden, offenen Fenstern und Türen auf.

Batterie anschließen



Nur bei Geräten mit E-Start-Funktion sind Batterie und Zündschlüssel im Lieferumfang enthalten.

- Schließen Sie zuerst das rote Kabel an den Batterie-Pluspol an.
- Ziehen Sie nun die Schraube am Kabel des Pluspols fest, damit das Kabel dauerhaft mit der Batterie verbunden ist und nicht abrutschen kann.
- Danach schließen Sie das schwarze Kabel an den Batterie-Minuspol an.
- Ziehen Sie nun die Schraube am Kabel des Minuspols fest, damit das Kabel dauerhaft mit der Batterie verbunden ist und nicht abrutschen kann.
- Das Trennen der Kabel erfolgt in umgekehrter Reihenfolge, erst das schwarze Batteriekabel trennen, dann das rote.

	<p style="text-align: center;">⚠ VORSICHT</p> <p>Achten Sie dabei immer darauf, dass Sie das richtige Kabel am richtigen Pol der Batterie anschließen, Kurzschlussgefahr!</p>
---	---



Die angeschlossene Batterie wird im Betrieb geladen.

Getriebeöl-Motoröl



⚠ VORSICHT

Die Auslieferung erfolgt ohne Flüssigkeiten. Es können sich Ölreste im Motor befinden. Vor dem erstmaligen Betrieb muss Öl nach Vorschrift bis an die Maximum Markierung aufgefüllt werden.



Verwenden Sie für das Getriebe und den Motor 10W-30 Motoröl.

Getriebeölstand prüfen



Um den Ölstand korrekt zu messen, muss das Gerät auf einer geraden und ebenen Fläche stehen.

- Schrauben Sie den Messstab raus und wischen Sie diesen mit einem sauberen Staub- und Fusel freiem Tuch ab.
- Den Messstab in den Einfüllstutzen einsetzen, jedoch nicht hineinschrauben.
- Den Ölstand am Messstab kontrollieren.



Abbildung 4

Getriebeöl auffüllen

- Bevor Sie Öl auffüllen, prüfen Sie den Ölstand (Für Erstinbetriebnahme muss immer Öl aufgefüllt werden).
- Füllen Sie anschließend Öl bis an die Maximum Markierung auf.
- Die korrekte Füllmenge Getriebe: **0,6 Liter (6,5 PS) / 0,7 Liter (13 - 15 PS)**

Getriebeöl wechseln

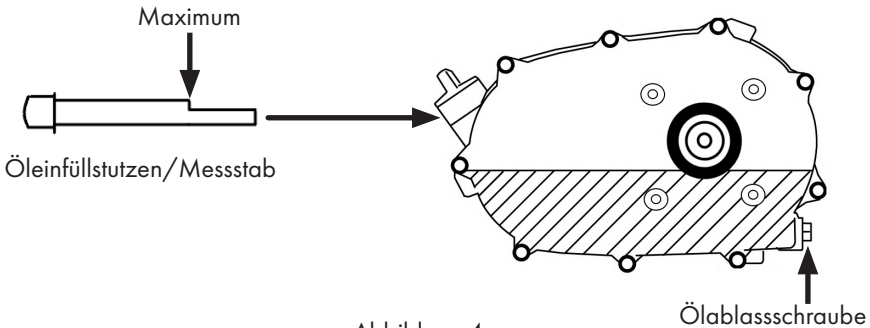

Wechseln Sie regelmäßig das Getriebeöl. Dies ist ausschlaggebend für die Lebensdauer von Ihrem Motor.

- Bereiten Sie ein Auffangbehälter vor und stellen Sie den Auffangbehälter unter die Ablassschraube.
- Öffnen Sie die Ablassschraube und lassen Sie das Öl vollständig ab.



Kaltes Öl ist zähflüssig. Ist der Motor kalt, lassen Sie diesen ein paar Minuten laufen bevor Sie das Öl ablassen wollen.



⚠ VORSICHT

Die Auslieferung erfolgt ohne Flüssigkeiten.



Der Motor besitzt einen Ölsensor. Ist dieser nicht vollständig benetzt, wird die Zündung unterbrochen und der Motor lässt sich nicht starten.

Motorölstand messen



Niemals Öleinfüllstopfen mit verbundenen Messstab beim Ablesen des Ölstands in das Gewinde drehen. Das führt zu einem falschen Messergebnis, Abb. 5.



Abbildung 5



Abbildung 6

- Bringen Sie das Gerät in waagerechte Position.
- Schrauben Sie die Öleinfüllstopfen mit verbundenen Messstab heraus, Abb. 6.
- Wischen Sie den Messstab mit einem fusselfreien Tuch ab.
- Tauchen Sie den Messstab vollständig in das Öl ein. Drehen Sie **niemals** den Messstab in das Gewinde, Abb. 5.
- Entnehmen Sie den Messstab wieder.
- Lesen Sie den Ölstand ab, siehe auch Abb. 8.

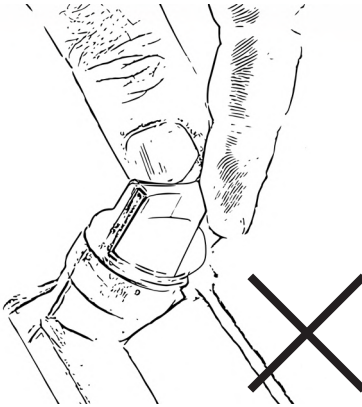

Zwischen oberer und unterer Markierung muss ein Ölfilm sein. Falls kein Ölfilm vorhanden ist, ist der Ölstand zu niedrig, Abb. 8. Füllen Sie weiteres Öl nach. H-High steht für Maximum. L-Low steht für Minimum.

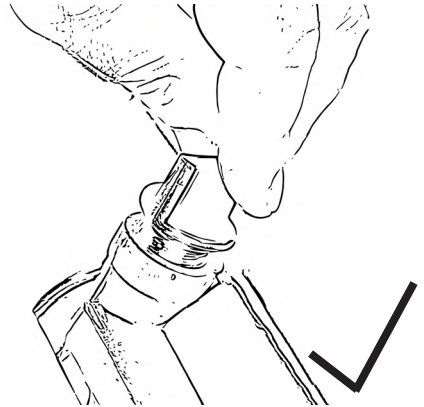
- Reinigen Sie den Öleinfüllstopfen mit Messstab.
- Drehen Sie den Öleinfüllstopfen mit Messstab wieder fest.



Abbildung 7



Abbildung 8

Motoröl auffüllen

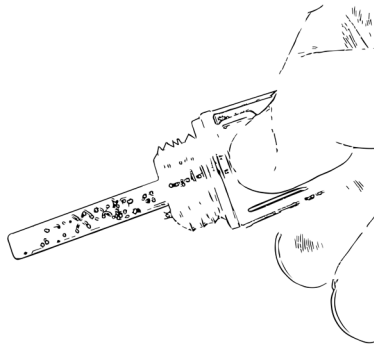
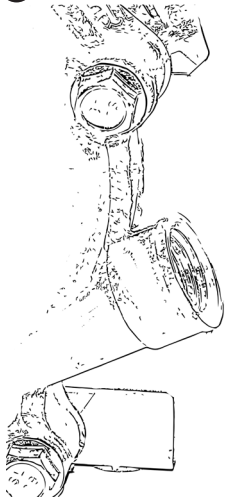
- Verwenden Sie 10W-30 Motoröl.

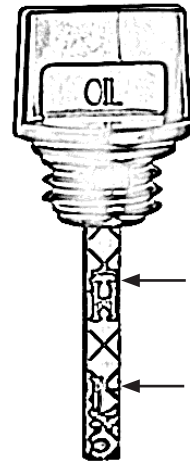

Das Gerät wird ohne Öl und Benzin ausgeliefert. Es befinden sich jedoch Ölreste im Motor. Vor dem Betrieb unbedingt Öl nach Vorschrift auffüllen!



Abbildung 9

- Bevor Sie Öl auffüllen, prüfen Sie den Ölstand, siehe S.15 (Für Erstinbetriebnahme muss immer Öl aufgefüllt werden!).
- Füllen Sie anschließend Öl bis an die Maximum Markierung auf.
- Die korrekte Füllmenge Motoröl: **0,6 Liter (6,5 PS) / 1,1 Liter (13 - 15 PS)**

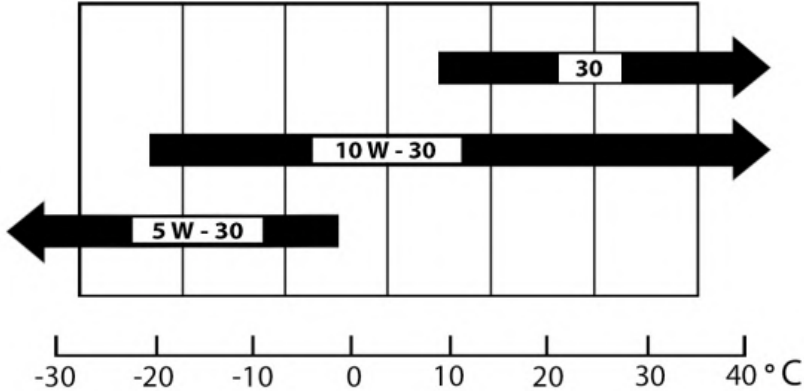

Für eine lange Lebensdauer des Motors, wechseln Sie regelmäßig das Öl. Siehe Tabelle 4, S.27, für den Zeitpunkt des Ölwechsels.

Motoröl ablassen

	⚠ VORSICHT
	Gefahr für die Umwelt! Niemals Öl in das Erdreich gelangen lassen. Das Trinkwasser wird vergiftet. Geeignete Unterlage und Auffangbehälter verwenden.

- Stellen Sie einen geeigneten Auffangbehälter unter die Ablassschraube.
- Öffnen Sie die Ablassschraube und lassen Sie das Öl vollständig ab.

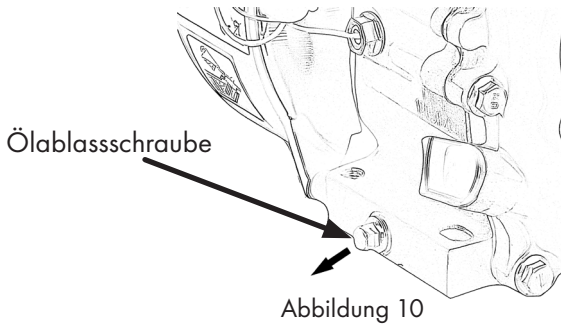

Wechseln Sie regelmäßig das Motoröl. Dies ist ausschlaggebend für die Lebensdauer von Ihrem Gerät.

Kaltes Öl ist zähflüssig. Ist der Motor kalt, lassen Sie diesen ein paar Minuten laufen bevor Sie das Öl ablassen wollen.

Tanken

	⚠ WARNUNG
	Brandgefahr! Vor dem Tanken das Gerät abstellen und warten bis es abgekühlt ist. Auch nach dem Betrieb können der Auspuff und andere Teile des Gerätes sehr heiß werden und bei Kontakt mit Kraftstoff ein Brand entstehen.

	⚠ VORSICHT
	Geräteschaden droht! Falscher Kraftstoff kann das Gerät beschädigen. Niemals E10 oder Diesel Kraftstoff tanken, dem Kraftstoff keine Öle beimischen.

	⚠ VORSICHT
	Gefahr für die Umwelt. Benzin kann ins Erdreich durch Verschüttungen gelangen. Geeignete Unterlage beim Tanken verwenden.

**⚠️ WARNUNG**

Vergiftungsgefahr, nur an gut belüfteten Orten Tanken. Niemals den Kraftstofftank schnell öffnen. Kraftstoff kann durch Überdruck herausspritzen! Der Kraftstoff kann lösungsmittelähnliche Substanzen enthalten. Vermeiden Sie Haut- und Augenkontakt und ein Einatmen des Kraftstoffs.

- Bringen Sie das Gerät am Boden in eine stabile und ebene Lage.
- Deckel langsam durch drehen gegen den Uhrzeigersinn öffnen.



Abbildung 11



Verwenden Sie keinen E10 Kraftstoff, mischen Sie dem Kraftstoff keine Öle bei.

Verwenden Sie Benzin bleifrei:

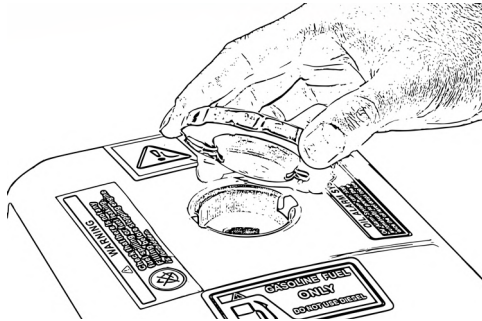
Normal/Benzin bleifrei	91 Oktan
Super/Bleifrei	95 Oktan
SuperPlus/Bleifrei	98 Oktan

- Füllen Sie den Kraftstoff langsam über einen Trichter ein.



Abbildung 12



Befüllen Sie den Tank nicht randvoll. Füllen Sie Benzin maximal bis zum Siebboden des Tankssiebs ein. Lassen Sie immer ca. 1/3 des Kraftstofftanks ungefüllt. (Abb.13)





Abbildung 13

- Schließen Sie den Kraftstofftank, indem Sie den Deckel aufsetzen und im Uhrzeigersinn zu drehen.

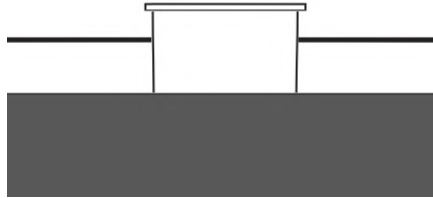

Am Tankdeckel gibt es auf der Innenseite 2 Verriegelungsnasen, diese können etwas stärker zum Tankdeckel hingebogen werden. Dann wird der Tankdeckel stärker an den Kraftstofftank gepresst.

	⚠ VORSICHT
	<p>Gerätschaden droht! Das Gerät besitzt einen Ölsensor. Bei Auslieferung befindet sich zu wenig Öl im Motor, um das Gerät zu starten. Unbedingt Öl auffüllen! Siehe Abschnitt Motoröl auffüllen Seite 16.</p>

Inbetriebnahme

Gerät vorbereiten



Für Erstinbetriebnahme muss immer Öl aufgefüllt werden. Siehe Kap. „Motoröl auffüllen“ ,S.16.

	⚠ VORSICHT
	<p>Die Auslieferung erfolgt ohne Öl und Benzin, es können sich Ölreste im Motor befinden, diese reichen nicht das um das Gerät zu starten. Öl nach Vorschrift auffüllen.</p>

	⚠ WARNUNG
	<p>Geräteschaden und Umweltschaden droht. Vor jedem Start das Kraftstoffsystem auf Undichtigkeiten prüfen!</p>

- Gerät auf ebenem und festem Standort aufstellen.
- Motor mit Motoröl befüllen. Siehe Kap. „Motoröl auffüllen“
- Vor jedem Start den Ölstand prüfen.
- Prüfen Sie den Kerzenstecker auf Unversehrtheit und festen Sitz.
- Prüfen Sie den Luffilter auf Unversehrtheit und festen Sitz.

- Im Versand und Betrieb können sich Kabelverbindungen lösen. Prüfen Sie sämtliche sichtbare Kabelverbindungen auf festen Sitz.
- Tank mit frischem Kraftstoff befüllen. Siehe Kap. „Tanken“, S.17.

Motor starten

	⚠ VORSICHT
	<p>Geräteschaden droht. Kontrollieren Sie vor jedem Start den Ölstand. Niemals das Gerät mit fehlendem oder beschädigtem Luftfilter starten. Das Luftfiltergehäuse muss verschlossen sein. Zuwiderhandlung kann das Gerät zerstören.</p>

- In diesem Abschnitt wird das Starten von Motoren ohne E-Start beschrieben. Motoren mit E-Start haben keinen Motorschalter. Stattdessen wird der Motor durch Drehen des Zündschlüssels in die Startposition gestartet.
- Sollte der Motor mit E-Start per Seilzugstarter gestartet werden, wird der Zündschlüssel in Mittelstellung gebracht und anschließend der Seilzug durchgezogen.
- Alle anderen Schritte werden auf die gleiche Weise angewendet.

1. Drehen Sie den Motorschalter in „ON“ Position.



Abbildung 14

- Schieben Sie den Gashebel in die Mitte.

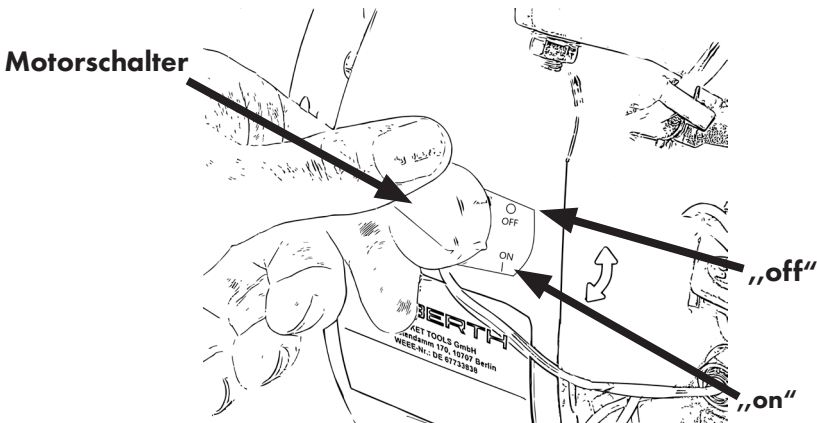

Abbildung 15

Mit dem Gashebel regulieren Sie die Drehzahl vom Motor.

- Bringen Sie den Choke Hebel in korrekte Position.
 - „off“: Zum Starten bei kalten Motor (Anschlag links)

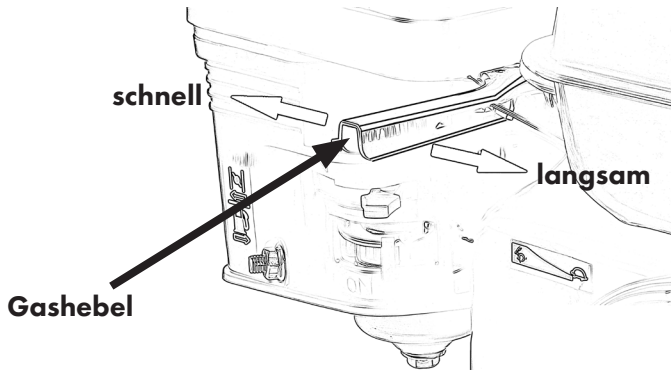

Abbildung 16

- „on“: Zum Starten bei warmen Motor (Anschlag rechts)

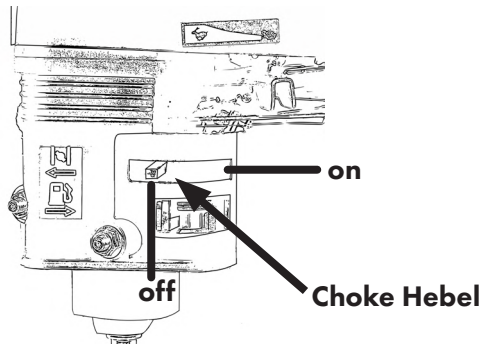

Abbildung 17

4. Bringen Sie den Kraftstoffhebel in „ON“ Position. (Anschlag rechts)

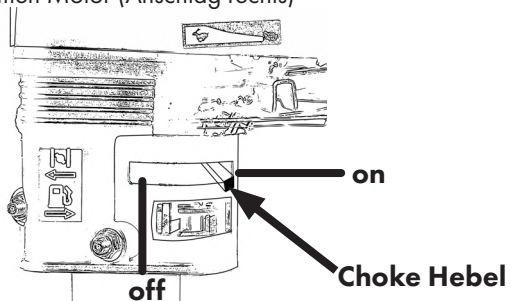

Abbildung 18

5. Zum Starten Seilzug ein kleines Stück raus ziehen und einhaken lassen. Erst danach kräftig durchziehen.



Abbildung 19

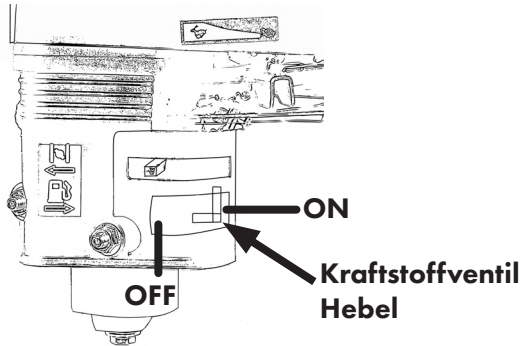

In den ersten 20 Betriebsstunden darf der Motor nicht zu lange mit Vollgas betrieben werden.

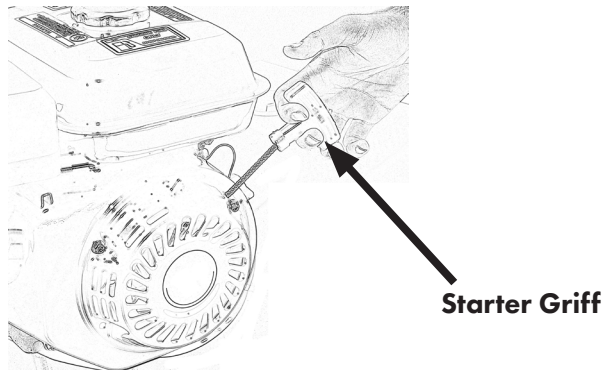

Der Motor ist mit einem Ölsensor ausgestattet. Ist nicht ausreichend Öl aufgefüllt, löst der Ölsensor aus und verhindert ein Starten.



Das Gerät wird ohne Öl ausgeliefert. Es befinden sich jedoch Ölreste im Motor. Vor dem Betrieb unbedingt Öl nach Vorschrift auffüllen!



⚠ VORSICHT

Gerätschaden droht. Der Seilzug kann reißen. Ziehen Sie den Seilzug niemals über Kante.

Motor abstellen

- Reduzieren Sie die Drehzahl über den Gashebel.
- Drehen Sie den Motorschalter in „OFF“- Position.
- Schließen Sie den Kraftstoffhahn.



Abbildung 20



Motoren mit E-Start werden durch Drehen des Zündschlüssels in die Position OFF ausgeschaltet.

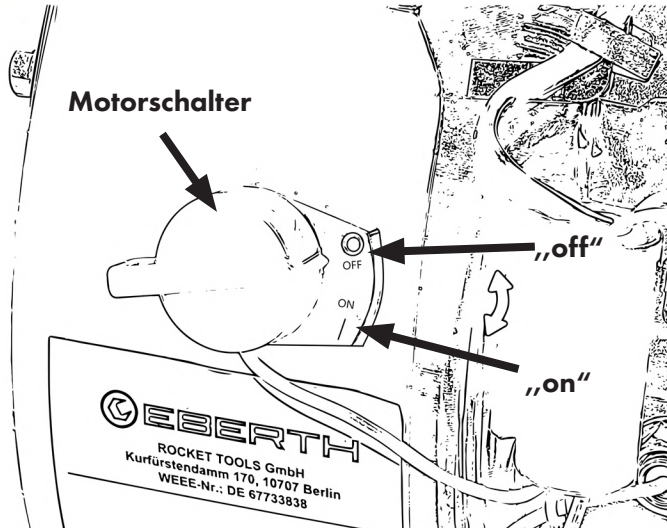

VORSICHT

Soll der Motor längere Zeit gelagert werden, lassen Sie den Vergaser leer laufen. Dazu schließen Sie den Kraftstoffhahn und warten bis das Gerät aus geht. Vor Transport und Lagerung muss der Kraftstoff aus dem Gerät entfernt werden. Siehe Kap. „Kraftstoff ablassen“.



WARNUNG

Benzin ist sehr leicht entflammbar und unter bestimmten Bedingungen explosiv. Zum Auftanken den Motor stets abstellen. Beachten Sie die Sicherheitshinweise.



WARNUNG

Heiße Oberflächen. Vermeiden Sie Kontakt mit heißen Geräteteilen. Teile abkühlen lassen.



⚠ VORSICHT

Stellen Sie sicher, dass das Gerät während der Reinigungs-, Pflege-, und Wartungsarbeiten nicht läuft und warten Sie bis es abgekühlt ist.

Allgemeine Reinigung und Pflege

- Reinigen Sie die Außenflächen des Gerätes regelmäßig mit einem nebelfeuchten Tuch und reiben Sie die Flächen anschließend trocken.
- Falls Schmutzpartikel in unzugänglichen Stellen, insbesondere in Lüftungsschlitzen und Kühlrippen sitzen, Gerät mit Druckluftstößen frei pusten.
- Kontrollieren Sie, ob bewegliche Teile einwandfrei funktionieren und nicht klemmen, ob Teile gebrochen oder beschädigt sind.

Luftfilter reinigen

- Öffnen Sie die Flügelmutter oben auf dem Luftfiltergehäuse und ziehen Sie das Gehäuse nach oben ab, Abb. 21.



Abbildung 21

- Waschen Sie den Filter sorgfältig in lauwarmen Seifenwasser aus.
- Spülen Sie den Filter gründlich mit sauberen Wasser aus.

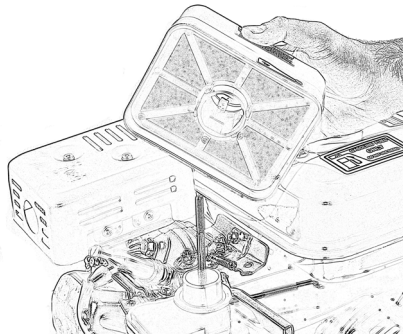

Falls erforderlich, ersetzen Sie den Filter.

- Wringen Sie den Filter vorsichtig aus und lassen Sie den Filter trocknen. Abb. 22.



Abbildung 22

- Ölen Sie den Filter mit etwas Motoröl ein.
- Bauen Sie den Luftfilter in umgekehrter Reihenfolge wieder ein.

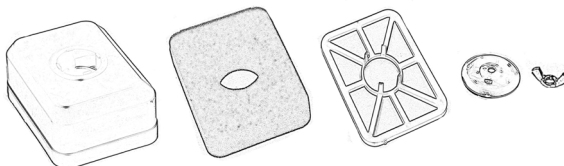

Reinigen Sie den Luftfilter nach 50 Betriebsstunden oder drei Monaten. Dann nach 100 Betriebsstunden oder nach 6 Monaten auswechseln.

Tanksieb reinigen

- Öffnen Sie den Tankdeckel und entnehmen Sie das Tanksieb, Abb. 23.
- Reinigen Sie das Tanksieb mit einem trockenen Tuch und kurzen Luftdruckstößen.
- Setzen Sie das Tanksieb ein und schließen Sie den Tankdeckel.



Abbildung 23



Sollte das Tanksieb löchrig oder nicht mehr zu reinigen sein, ersetzen Sie das Tanksieb, siehe Abschnitt Ersatzteile, S. 36.

Zündkerze reinigen

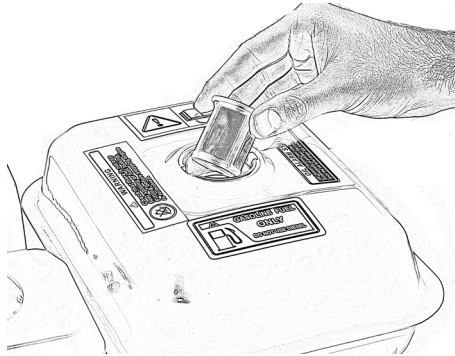

Reinigen Sie die Zündkerze alle 50 Betriebsstunden oder alle drei Monate.

- Entfernen Sie den Zündkerzenstecker und lösen Sie die Zündkerze mit Hilfe des Zündkerzenschlüssels, Abb. 24.



Abbildung 24

- Prüfen Sie die Zündkerze auf Verfärbungen. (Standfarbe hellbraun)
- Entfernen Sie die Ablagerungen an der Zündkerze. Siehe Abb. 25.
- Stellen Sie den Elektrodenabstand mit einem Sollwert von 0,7-0,8 mm ein. Siehe Abb. 25.



Ersetzen Sie die Zündkerze, wenn nötig. Siehe Tabelle 4, S.27.

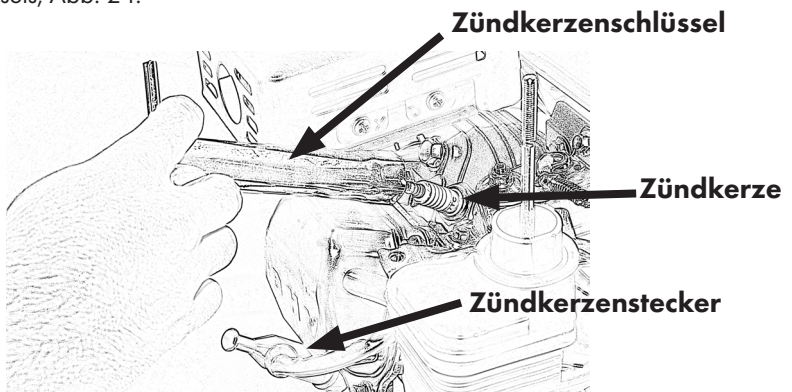

Abbildung 25

Wartungstabelle

- Eine regelmäßige Wartung und Instandhaltung verlängert die Lebensdauer des Gerätes und gewährleistet ein störungsfreies Betrieb. Reinigungs- und Wartungsarbeiten dürfen nur von eingewiesenen und technisch befähigten Personen durchgeführt werden.
- Stellen Sie sicher das vor Reinigungs- und Wartungsarbeiten das Gerät vor Neustart gesichert ist:
 1. Motoschalter auf „OFF“ Position.
 2. Ziehen Sie den Zündkerzenstecker ab.



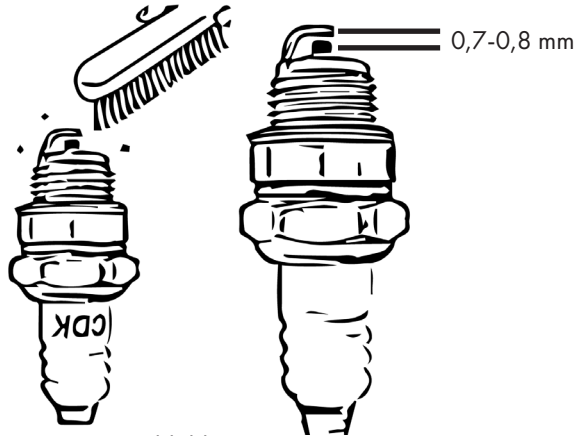

	⚠ WARNUNG
	Heiße Oberflächen. Vermeiden Sie Kontakt mit heißen Geräteteilen. Schalldämpfer und Auspuff sowie Motor können noch heiß sein. Lassen Sie die Teile vor der Wartung abkühlen.

Tabelle 4

Wartungsintervall	Vor jeder Inbetriebnahme	Nach dem 1. Mt./20 Std.	Alle 50 Std./3 Mt.	Alle 100 Std./6 Mt.	Jedes Jahr oder 300 Std.
Ölstand kontrollieren	X				
Luftfilter kontrollieren	X				
Kraftstoffsystem auf undichte Stellen prüfen	X				
Ölwechsel		X		X	
Filterbecher reinigen				X	
Luftfilter reinigen	(Häufigere Wartung, wenn Gebrauch in staubiger Umgebung)		X 		
Zündkerze reinigen			X	X	
Zündkerze prüfen -einstellen				X	
Tanksieb reinigen				X 	

- X = durchführen
-  = Ersetzen wenn notwendig

Lagerung

Allgemein

	⚠️ WARNUNG
	Heiße Oberflächen. Vermeiden Sie Kontakt mit heißen Geräteteilen. Schalldämpfer und Auspuff sowie Motor können noch heiß sein- Teile abkühlen lassen.

- Bei Nichtbenutzung Gerät so abstellen, dass keine Person gefährdet wird.
- Vor dem Einlagern Kraftstoff und Öl ablassen. Siehe Kapitel „Kraftstoff ablassen“.

	⚠️ WARNUNG
	Lagern Sie niemals das Gerät mit Benzin im Tank. Entleeren Sie den Kraftstoffbehälter, wenn das Gerät gelagert wird. Lassen Sie das Öl ab.

- Beachten Sie die Umweltvorschriften für das Entsorgen des Betriebsstoffe.
- Bewahren Sie das Gerät in einem abschließbaren Bereich auf, dass es für Kinder und Unbefugte unzugänglich ist.

Kraftstoff ablassen

	⚠️ VORSICHT
	Benzin ist extrem feuergefährlich und unter gewissen Bedingungen explosiv. Im Arbeitsbereich nicht rauchen und offene Flammen und Funken fernhalten.

- Bringen Sie das Kraftstoffventil in „OFF“ Stellung.
- Stellen Sie einen geeigneten Auffangbehälter unter den Vergaser.
- Entfernen Sie die Ablassschraube und bringen Sie das Kraftstoffventil in „ON“ Stellung.



Abbildung 26

Einlagerung- Vergaser trocken legen

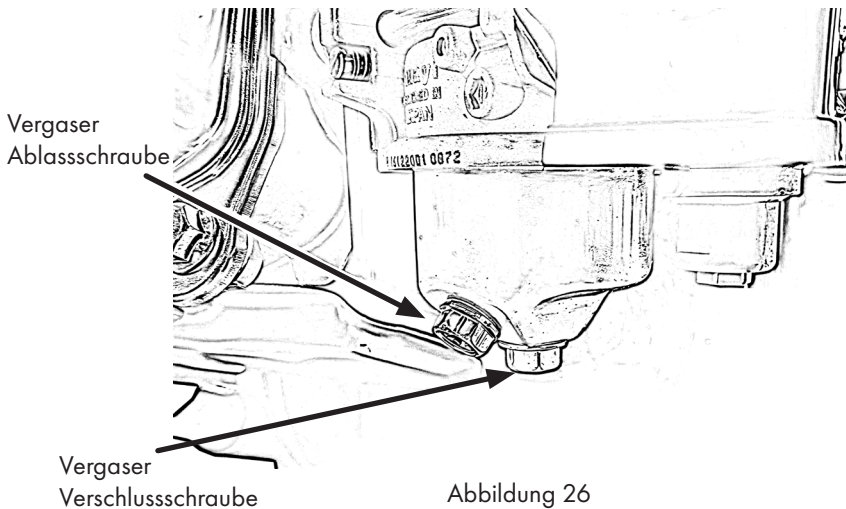

Den Vergaser trocken zu legen, erleichtert bei späterer Benutzung den Startvorgang.

- Schließen den Kraftstoffhahn, während das Gerät noch läuft. Das Gerät läuft weiter bis der Kraftstoff im Kraftstoffschlauch und Vergaser vollständig verbraucht ist.
- Das Gerät stoppt nach Verbrauch des Kraftstoffs.

Gerät nur unter folgenden Bedingungen lagern:

- Nicht im Freien, trocken und staubfrei aufbewahren, vor Sonneneinstrahlung schützen.
- Keinem aggressiven Staub und Regen aussetzen.
- Mechanische Erschütterungen vermeiden.
- Bei längerer Lagerung (> 3 Monate) regelmäßig allgemeinen Zustand alle Teile und der Verpackung kontrollieren. Wenn erforderlich - erneuern!

Lagerung des Kraftstoffs

- Lagern Sie das Gerät und den Kraftstoff getrennt.
- Lagern Sie den Kraftstoff so, dass Leckagen oder Dämpfe niemals mit Funken und offenen Flammen in Berührung kommen.
- Lagern Sie den Kraftstoff in einem dafür zugelassenen Behälter.
- Entsorgen Sie überflüssigen Kraftstoff.



Wenden Sie sich an Ihre lokale Tankstelle, um zu erfahren, wo Sie den Kraftstoff entsorgen können.

Transport



⚠ VORSICHT

Gefahr für die Umwelt! Kraftstoff kann entweichen. Prüfen Sie das Kraftstoffsystem vor dem Transport auf undichte Stellen oder defekte Teile. Lassen Sie vor dem Transport Kraftstoff und Öl ab.

- Stellen Sie den Motor ab.
- Lassen Sie den Kraftstoff und das Öl ab.
- Sichern Sie das Gerät in Fahrzeugen oder auf Anhängern gegen Umkippen und Beschädigungen.



⚠ VORSICHT

Geräteschaden droht. Beim Transport können sich Kabelverbindungen lösen. Prüfen Sie sämtliche sichtbare Kabelverbindungen auf festen Sitz.

Fehlersuche

Tabelle 5

Fehler	Mögliche Ursache	Lösung
Motor startet nicht	Ölsensor löst aus (Fehlerquelle Nr.1)	Gerät eben aufstellen. Ölstand prüfen und gegebenenfalls Motoröl bis knapp über Maximum auffüllen. Oft falsch gemacht, Ölstand korrekt messen, Ölmesstab NICHT reindrehen zum Ölstand ablesen.
	Kraftstoffversorgung unterbrochen	Sicherstellen das ausreichen Kraftstoff im Tank ist. Kraftstoffhahn öffnen (Anschlag rechts). Stellen Sie einen geeigneten Behälter unter den Vergaser. Öffnen Sie die Ablassschraube und schauen Sie ob Kraftstoff im Vergaser ankommt. Kommt kein Kraftstoff im Vergaser an, reinigen Sie den Kraftstofffilter, dieser kann durch Verunreinigungen verstopft sein. Kommt weiterhin kein Kraftstoff im Vergaser an, könnte der Schwimmer im Vergaser verkeilt sein. Durch öffnen der Vergaserverschlusschraube Schwimmer freilegen und gangbar machen.
	Kabelverbindung unterbrochen	Sämtlich sichtbare Kabelverbindungen auf festen Sitz überprüfen. (Kabelverbindungen zu Motorschalter)
	Seilzugstarter nicht korrekt durchgezogen	Mit mehr Geschwindigkeit und Kraft Seilzug durchziehen. Starten sie das Gerät gemäß Abschnitt „Inbetriebnahme“, S.19.
	Luftfilter ist verschmutzt	Reinigen Sie den Luftfilter gemäß Luftfilter reinigen, S.24.

Motor startet nicht	Kein Zündfunke vorhanden	<p>Kerzenstecker auf Beschädigungen und korrekten Sitz prüfen.</p> <p>Zündfunken prüfen: Drehen Sie die Kerze raus. Das Gerät muss eben stehen. Halten Sie das Masseteil der Kerze an ein Masseteil des Gerätes. Ziehen Sie den Seilzug langsam durch.</p> <p>Wenn kein Zündfunke zu erkennen ist: Prüfen Sie den Ölstand, wenn der Ölsensor anschlagt wird die Zündung unterbrochen. Reinigen Sie oder tauschen Sie die Zündkerze aus.</p> <p>Ist ein Zündfunke zu erkennen: Prüfen Sie die Kraftstoffversorgung. Durch den Versand kann es vorkommen, dass der Schwimmer im Vergaser verkeilt. Öffnen Sie die Schraube unten am Vergaser und ziehen Sie die Abdeckung ab. Der Schwimmer liegt dann offen und muss gangbar gemacht werden. Er darf nicht durch angrenzende Teile behindert werden.</p>
	Kerzenstecker zerbrochen oder sitzt nicht korrekt auf der Zündkerze	Kerzenstecker auf Beschädigungen und korrekten Sitz prüfen.
	Kabelverbindung unterbrochen	Sämtlich sichtbare Kabelverbindungen auf festen Sitz überprüfen. (Kabelverbindungen zu Motorschalter)
Aus dem Gerät leckt Kraftstoff	Kraftstoffsystem undicht	Gesamtes Kraftstoffsystem auf Undichtigkeiten prüfen und gegebenenfalls abstellen.
Am Tankdeckel schwappt Kraftstoff über	Kraftstofftank zu voll	Lassen Sie immer ca. 1/3 des Kraftstofftanks ungefüllt, maximal bis Sieb Unterboden auffüllen. Am Tankdeckel gibt es auf der Innenseite zwei Verriegelungsnasen, diese können etwas stärker zum Tankdeckel hin gebogen werden. Dann wird der Tankdeckel stärker an den Kraftstofftank gepresst.

<p>Motor läuft, jedoch sehr unruhig und ungleichmäßig</p>	<p>Falscher Kraftstoff oder Öl</p>	<p>Überprüfen Sie den Luftfilter auf festen Sitz und Unversehrtheit. Der Luftfilter darf keine Falschluf ziehen. Reinigen Sie den Luftfilterkern von Verschmutzungen. Betanken Sie das Gerät ausschließlich mit Benzin bleifrei (normal Benzin, Super, Super Plus). Mischen Sie auf keinen Fall weitere Zusätze oder Öle in das Benzin. Verwenden Sie keinen E10 Kraftstoff.</p>
<p>Seilzugstarter ist blockiert und lässt sich nicht durchziehen-Motor startet nicht</p>	<p>Seilzugstarter möglicherweise defekt</p>	<p>Montieren Sie den Seilzugstarter ab. Wenn er sich in abmontierten Zustand mit Widerstand durchziehen lässt, ist der Starter in gutem Zustand. Lässt der Seilzug sich ohne Widerstand durchziehen, ist er defekt. Kontaktieren Sie unseren Kundenservice und beschreiben Sie das Problem.</p>
<p>Seilzugstarter lässt sich mit Widerstand durchziehen-Motor startet nicht</p>	<p>Falsche Inbetriebnahme</p>	<p>Beachten Sie bitte genau alle Schritte zum Vorbereiten und Einschalten des Motors im Abschnitt Inbetriebnahme, S.19.</p>

Technische Daten

Tabelle 6

MODELL	GG1-196-19.05-OBK GG1-196-19.05E-OBK SM1-196-19.05-OBK SM1-196-19.05E-OBK	GG1-389-22-OBK GG1-389-22E-OBK SM1-389-22-OBK SM1-389-22E-OBK	GG1-420-22-OBK GG1-420-22E-OBK SM1-420-22-OBK SM1-420-22E-OBK
Leistung	6,5 PS / 4,8 kW	13 PS / 9,56 kW	15 PS / 11,03 kW
Hubraum	196 ccm	389 ccm	420 ccm
Tankkapazität	3,6 L	4,8 L	
Ölkapazität Motor	0,6 L	1,1 L	
Ölkapazität Getriebe	0,6 L	0,7 L	
Bauweise	Viertaktmotor mit OHV-Ventilsteuerung		
Kraftstoff	Benzin bellfrei		
Anzahl Zylinder	1		
Drehzahl max.	3600 U/min		
Leerlaufdrehzahl	1500 U/min		
Motor- und Getriebeöl	10W-30		
Übersetzung	2:1		
Abmessungen	335 x 376 x 400 mm	447 x 460 x 460 mm	
Abmessungen (E-Start)	335 x 433 x 400 mm	447 x 517 x 460 mm	
Gewicht	ca. 19 kg	ca. 34 kg	

<p style="text-align: center;">MODELL</p>	<p style="text-align: center;">GG1-196-19.5-OBK GG1-196-19.5E-OBK SM1-196-19.5-OBK SM1-196-19.5E-OBK</p>
<p style="text-align: center;">Abbildung 27</p>	

Tabella 8

<p style="text-align: center;">MODELL</p>	<p style="text-align: center;">GG1-389-22-OBK GG1-389-22E-OBK SM1-389-22-OBK SM1-389-22E-OBK</p>	<p style="text-align: center;">GG1-420-22-OBK GG1-420-22E-OBK SM1-420-22-OBK SM1-420-22E-OBK</p>
<p style="text-align: center;">Abbildung 28</p>		

Entsorgung

Entsorgen Sie Ihr altes Gerät am Ende ihrer Lebensdauer entsprechend den nationalen Bestimmungen. Für die Entsorgung des Gerätes, beachten Sie die in Ihrem Land und in Ihrer Kommune geltenden Vorschriften.

	<div style="background-color: yellow; border: 1px solid black; padding: 5px; display: inline-block; margin-bottom: 10px;"> ⚠ VORSICHT </div> <p>Machen Sie Ihr Gerät vor der Entsorgung unbrauchbar, um Missbrauch und die damit verbundenen Gefahren auszuschließen.</p>
---	---



Entsorgen Sie das Gerät niemals im Hausmüll.
Beachten Sie die in Ihrem Land und in Ihrer Kommune geltenden Vorschriften.



Beachten Sie die in Umweltvorschriften beim Ablassen von Altöl und Benzin. Lassen Sie niemals Altöl oder Benzin in das Erdreich gelangen!

Gewährleistung

Alle Angaben und Hinweise in dieser Bedienungsanleitung wurden unter Berücksichtigung der geltenden Vorschriften und nach aktuellen technischen Entwicklungsstandes sowie unserer langjährigen Erkenntnisse und Erfahrungen zusammengestellt.

Die Übersetzungen der Bedienungsanleitung wurden nach bestem Wissen erstellt.

EBERTH räumt gemäß den gesetzlichen Vorschriften, eine Gewährleistung von 24 Monaten ab Kaufdatum ein.

Für Gewährleistungsansprüche ist der Kaufbeleg zwingend erforderlich.

Für Geräte, deren Seriennummer verfälscht, verändert oder entfernt wurden, übernimmt EBERTH keine Gewährleistung.

Gewährleistungsansprüche bestehen nicht bei:

- ◇ Schäden durch unsachgemäßen Gebrauch,
- ◇ Schäden, aufgrund von Fremdeinwirkung, Verschleißteilen.

Bei Rückfragen wenden Sie sich an den Rocket-Tools Kundenservice.

Halten Sie hierfür bitte Angaben über Artikelbezeichnung, Kundennummer und Rechnungsnummer bereit.

Rocket-Tools GmbH
Kurfürstendamm 170
10707 Berlin Deutschland.

Telefon: 030 69 20 61 870
Email: service@rocket-tools.de
Website: www.rocket-tools.de

Ersatzteile

Beliebte Ersatzteile finden Sie unter folgendem Link auf unserer Website in der Kategorie „Ersatzteile“ unter:

<https://www.rocket-tools.de/Ersatzteile/?mpn=GG1-196-19.5-OBK>
<https://www.rocket-tools.de/Ersatzteile/?mpn=GG1-196-19.5E-OBK>
<https://www.rocket-tools.de/Ersatzteile/?mpn=GG1-389-22-OBK>
<https://www.rocket-tools.de/Ersatzteile/?mpn=GG1-389-22E-OBK>
<https://www.rocket-tools.de/Ersatzteile/?mpn=GG1-420-22-OBK>
<https://www.rocket-tools.de/Ersatzteile/?mpn=GG1-420-22E-OBK>
<https://www.rocket-tools.de/Ersatzteile/?mpn=SM1-196-19.5-OBK>
<https://www.rocket-tools.de/Ersatzteile/?mpn=SM1-196-19.5E-OBK>
<https://www.rocket-tools.de/Ersatzteile/?mpn=SM1-389-22-OBK>
<https://www.rocket-tools.de/Ersatzteile/?mpn=SM1-389-22E-OBK>
<https://www.rocket-tools.de/Ersatzteile/?mpn=SM1-420-22-OBK>
<https://www.rocket-tools.de/Ersatzteile/?mpn=SM1-420-22E-OBK>

EU- Konformitätserklärung

Hiermit erklären wir,
Rocket-Tools GmbH
Kurfürstendamm 170
10707 Berlin,

dass die nachfolgend bezeichneten Geräte aufgrund ihrer Konzipierung und Bauart sowie in der von uns in Verkehr gebrachten Ausführungen den einschlägigen, grundlegenden Sicherheits- und Gesundheitsanforderungen der EG-Richtlinien entsprechen. Bei einer nicht mit uns abgestimmter Änderung der Geräte verliert diese Erklärung ihre Gültigkeit.

Bezeichnung der Geräte:

GG1-196-19.05-OBK	SM1-196-19.05-OBK
GG1-196-19.05E-OBK	SM1-196-19.05E-OBK
GG1-389-22-OBK	SM1-389-22-OBK
GG1-389-22E-OBK	SM1-389-22E-OBK
GG1-420-22-OBK	SM1-420-22-OBK
GG1-420-22E-OBK	SM1-420-22E-OBK

Einschlägige EG-Richtlinien:

2006/42/EU
2012/46/EU
2014/30/EN

Angewandte Normen:

EN ISO 14314:2010-01
EN ISO 12100:2011-03
EN 60204-1:2019-06
EN 55012:2010-04
EN 378-2:2018-04

Ort, Datum:

Berlin, 04.11.2024

Angaben zum Unterzeichner:

Andreas Hebestreit

Geschäftsführer





4-STROKE GASOLINE STAND ENGINES

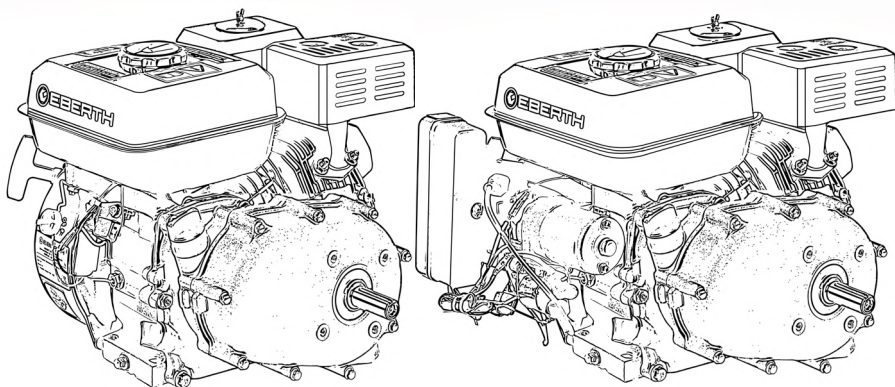

OPERATING INSTRUCTIONS

DE EN FR IT ES NL PL SE

GG1-196-19.05-OBK	SM1-196-19.05-OBK
GG1-196-19.05E-OBK	SM1-196-19.05E-OBK
GG1-389-22-OBK	SM1-389-22-OBK
GG1-389-22E-OBK	SM1-389-22E-OBK
GG1-420-22-OBK	SM1-420-22-OBK
GG1-420-22E-OBK	SM1-420-22E-OBK

Table of contents

Table of contents	2
Intended use	3
Explanation of symbols	4
Warnings	4
Mandatory and prohibition signs	5
Symbols and illustrations	5
General safety instructions	6
Residual risks	9
After delivery	9
Device description	10
Assembly	13
Connect battery	13
Transmission oil-engine oil	14
Check transmission oil level	14
Top up transmission oil	14
Change gearbox oil	14
Measure engine oil level	15
Top up engine oil	16
Drain engine oil	17
Refuel	17
Commissioning	19
Start engine	20
Switch off the engine	23
Cleaning, care and maintenance	24
General cleaning and care	24
Clean the air filter	24
Clean tank strainer	25
Clean spark plug	25
Maintenance table	26
Storage	27
Drain fuel	28
Storage- Drying the carburetor	29
Storage of the fuel	29
Transportation	29
Troubleshooting	30
Technical data	33
Waste disposal	35
Warranty	35
Service	36
Spare parts	36
EU Declaration of Conformity	37
Notes	38



Read the operating instructions carefully!

The operator must read and understand the operating instructions to ensure safe handling. Even operators with experience of the appliance must read and understand the operating instructions. Inadequately informed operators can endanger themselves and others through improper use. Keep the operating instructions within easy reach. The operating, maintenance and cleaning personnel must read the operating instructions. If the device is passed on to a third party, also hand over the operating instructions.

Intended use

The operational safety of the appliance is only guaranteed if it is used as intended in accordance with the information in the operating instructions. Any use of the device other than the intended use is considered improper use.

- Only use unleaded gasoline such as Super, Super Plus.
- Only use spark plugs as supplied with the appliance or spark plugs of the same technical design.
- Never use E10, diesel or Aspen as fuel. Never use oils other than those used to lubricate the appliance. Never add oil to the fuel.
- Always top up with oil, even if there is oil residue in the appliance.

The manufacturer accepts no liability for improper use or modifications to the appliance. All technical interventions, including installation and maintenance, must be carried out exclusively by qualified customer service personnel. We reserve the right to make technical changes to the product in the context of improving the operating characteristics and further development.

Explanation of symbols

Important safety and device-related information is indicated by symbols in these operating instructions. Follow the instructions to avoid personal injury and damage to property.

Warnings

⚠ DANGER

This symbol draws attention to imminent danger that could lead to serious physical injury or death.

⚠ WARNING

This symbol indicates dangerous situations that could lead to serious physical injury or death.

⚠ CAUTION

This symbol indicates dangerous situations that could result in minor injuries or damage, malfunction or destruction of the appliance.



Warning of general danger. Failure to observe this may result in death!



Warning of hot surfaces. Failure to observe this may result in death!



Warning against inhalation of toxic vapors and dusts. Failure to observe this may result in death!



Sparks are generated when the engine is started. These can ignite flammable gases in the vicinity.



Explosion hazard. Failure to observe this may result in death!



Warning of risk of injury due to high noise levels!

Mandatory and prohibition signs



Use protective gloves.



Wear hearing protection and safety goggles.



Open flames or smoking near the appliance is strictly prohibited!

Symbols and illustrations



Please read the operating instructions before use!



Tip! This symbol highlights tips and information that must be observed for efficient and trouble-free operation of the machine.



Dispose of gasoline and used oil in an environmentally friendly manner!



Fill the appliance with gasoline regularly and in accordance with regulations.



Never dispose of in household waste!

General safety instructions



Observe the safety and warning notices on the device and follow the instructions! In addition to the instructions in these operating instructions, the general safety and accident prevention regulations of the legislator must be observed.

General

- As a first-time user, you should be instructed by a specialist. Children and young people under the age of 18 must not use the device. If a young person over the age of 16 is trained by a professional under supervision, they are exempt from the ban.
- Only lend or give the device to persons who are familiar with its handling. Include the operating instructions in the delivery.
- The operating personnel are responsible to third parties. Keep other people away while using the appliance. Distractions can cause you to lose control of the device.
- The user must know how to stop the appliance in an emergency. The user must be familiar with all operating devices, the junction boxes and the connections of the appliance.
- Remove all adjusting tools or wrenches before switching on the appliance. A tool or wrench located in a rotating part of the appliance can cause serious injury.
- Be attentive and carry out all work calmly and carefully.
- Never work when you are tired or under the influence of alcohol, drugs, medication or other substances that can impair your senses.
- Pay particular attention to your condition at the end of working hours. A moment of carelessness when using the appliance can lead to serious injury.
- Never modify the appliance and its operating and safety equipment or render the operating and safety equipment unusable.
- Modifications to the appliance and changes to the operating and safety equipment endanger your safety and can cause damage to the appliance.
- Never operate an appliance that is not safe to use. If the appliance shows signs of malfunction or defects - take it out of operation immediately. If in doubt, please contact our customer service. Secure the device against unauthorized access. The user is responsible for accidents and damage caused to other persons, their property and animals.
- Only operate the appliance with all safety devices fitted in accordance with the regulations. There is a risk of hands and feet being drawn into the appliance. Risk of accident.
- Never leave the appliance alone during operation. One person must be within sight in case of emergencies.
- Never turn, tilt or relocate the appliance during operation.

- Keep your work area clean. Clear the workplace of obstacles. Ensure that the workplace is adequately lit. Untidy and poorly lit workplaces increase the risk of injury.
- Place the appliance on a level and fireproof surface that can support the weight of the appliance. Always ensure that the appliance is standing firmly and securely.
- Before working with the appliance, check that it is functioning properly. Do not use a device with a defective switch. Defective devices can endanger your safety and the safety of others.
- Use the appliance, accessories and tools in accordance with these instructions. Take into account the working conditions and the activity to be carried out. Using the appliance for applications other than those for which it is intended can lead to dangerous situations.
- Keep unused appliances and their tools out of the reach of children. Do not allow persons who are not familiar with the appliance or have not read the instructions to use it. The appliance is dangerous if used by inexperienced persons. Children and animals must keep a minimum distance of 10 m from the operating area.
- Observe the noise protection regulations when using the appliance in residential areas.

Risk of fire, explosion and hot surfaces

- The appliance can generate sparks that can ignite dust, flammable liquids or vapors. The appliance must not be used in the vicinity of flammable materials or explosive gases.
- The exhaust system becomes hot and remains hot for some time after the engine has stopped, flammable materials can be set on fire and explosive gases can explode. Do not touch the hot silencer. Allow the appliance to cool down.
- Keep a distance of at least three meters from buildings and other devices during operation.
- Never place objects on the appliance during operation or allow the appliance to cover.
- Check the fuel system regularly for leaks or defective parts.
- Keep flammable materials away from the appliance. In the event of a fire, never extinguish the appliance with water. Use a suitable fire extinguisher. Never inhale the smoke - if you do, consult a doctor immediately.
- Smoking is prohibited.
- Open fires are prohibited.



Operating materials, liquids, vapors and exhaust gases

- Never use E10 or diesel as fuel or for the engine.
- Never use Aspen as a fuel.
- The device is lubricated with motor oil. Never allow oil to get into the ground. Danger to the environment.
- The appliance produces toxic fumes. The exhaust gases can be odorless and invisible and contain unburned hydrocarbons and benzene. Never inhale the exhaust fumes. Danger of poisoning. In case of nausea, headaches, visual disturbances, hearing problems and dizziness, stop using the product immediately.
- Never operate the appliance in closed or partially closed rooms. Danger of poisoning. Never operate the appliance in a garage, indoors or near open windows or doors. Never divert the exhaust gases. Only operate the appliance outdoors.
- Find a safe and level place before refueling. Danger of spillage. Remove any spilled fuel before starting the appliance. Never allow fuel to enter the soil. Use a suitable carpet pad.
- Never refuel in closed rooms. The fuel vapors collect on the ground. Danger of poisoning. refuel only in well-ventilated areas. Switch off the appliance before refueling and allow the appliance to cool down. Never refuel the appliance during operation.
- The fuels may contain substances similar to solvents. Avoid skin and eye contact with the fuels.
- Never inhale the fuels. Danger of poisoning.
- Only transport the fuel in approved and labeled containers. Make fuel inaccessible to children.
- After refueling, tighten the screw cap as firmly as possible.
- Any excess pressure must be released easily and no fuel may spray out - Open the fuel filler cap carefully.
- Never overfill the tank.
- If fuel or oil is spilled on the protective clothing or on the appliance, change the protective clothing and clean the appliance.
- When draining fuel and oil, observe the environmental regulations. Never allow fuel to enter the soil.



Residual risks

Even if all relevant safety regulations and the intended use specified by the manufacturer are observed, risks may arise due to the design determined by the intended use.

- Risk of injury due to contact with live components.
- Risk of eye injury from flying parts, even when wearing safety goggles.
- If the person concerned is unconscious, place them in the recovery position and contact a doctor.
- Always contact a doctor in the event of an accident. Life-threatening symptoms often only appear a few hours after the accident.

If safety instructions, the intended use and all instructions described in the operating instructions are observed, risks can be minimized.

After delivery

Completely remove all packaging material from the appliance before setting it up.

- When disposing of the packaging, observe the regulations applicable in your country.
- Recycle recyclable packaging materials.
- Please check that the appliance and accessories are complete and that there is no transport damage.
- If parts are missing or damaged, please contact our customer service.
- Please have all details of customer number, receipt number and order number ready.



Keep the packaging of your device. You may need the packaging for storage during the warranty period. In the event of damage, please contact our customer service.

Device description

Description 6.5 hp 4-stroke gasoline engine without electric start

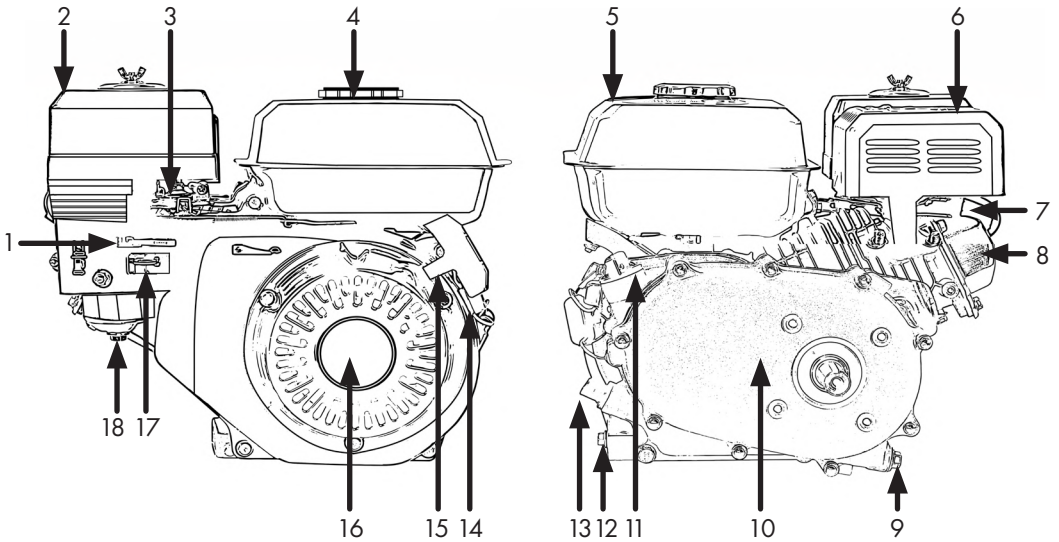

Figure 1: General components of the gasoline engine

Table 1

1. Choke lever	2. Air filter
3. Throttle lever	4. Tank cap
5. Fuel tank	6. Silencer
7. Spark plug connector	8. Valve cover
9. Oil drain plug Oil bath clutch	10. Oil bath clutch
11. Oil filler neck Oil bath clutch	12. Oil drain plug
13. Oil filler cap/dipstick	14. Motor switch
15. Cable pull handle	16. Cable pull starter
17. Fuel tap	18. Carburetor

Description 13/ 15 hp 4-stroke gasoline engine without electric start

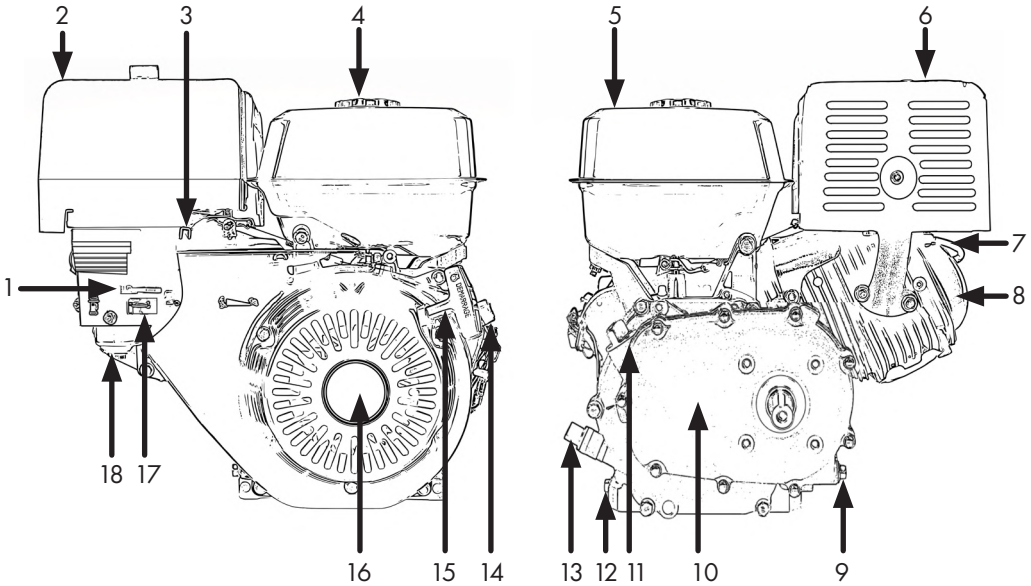

Figure 2: General components of the gasoline engine

Table 2

1. Choke lever	2. Air filter
3. Throttle lever	4. Tank cap
5. Fuel tank	6. Silencer
7. Spark plug connector	8. Valve cover
9. Oil drain plug Oil bath clutch	10. Oil bath clutch
11. Oil filler neck Oil bath clutch	12. Oil drain plug
13. Oil filler cap/dipstick	14. Motor switch
15. Cable pull handle	16. Cable pull starter
17. Fuel tap	18. Carburetor

Description 6.5/13/15 hp 4-stroke gasoline engine with E-start



Apart from the starter motor and E-Start control panel, there are no differences in the description to the 6.5/13/15 hp gasoline engine without E-Start.

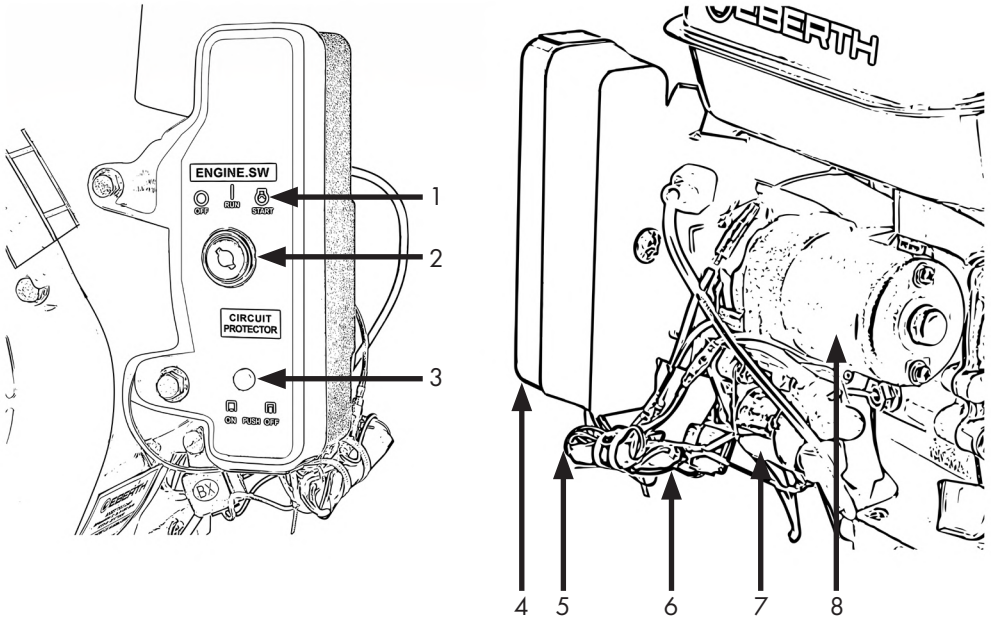

Figure 3: Details on engines with E-Start

Table 3

1. Ignition key position indicator	2. Ignition lock
3. Battery charging circuit breaker*	4. Control panel
5. 12V battery connection cable - negative terminal (black)	6. 12V battery connection cable - positive terminal (red)
7. E-starter relay	8. Starter motor

*Can only be actuated when triggered.



Assembly

For packaging reasons, this machine is not fully assembled. The parts to be assembled are included in the packaging.



General

Keep the package closed until installation and observe the installation and storage markings on the outside.

	<p style="text-align: center;">⚠ CAUTION</p> <p>Ensure that the appliance is not running and has cooled down during installation and maintenance work.</p>
	<p style="text-align: center;">⚠ CAUTION</p> <p>Risk of device damage! Remove all accessories before using the appliance. The mounting bag may have slipped during transportation.</p>

Set up the device

- For safe operation, the appliance must be installed firmly and level; the base plate has appropriate mounts for fastening.
- Place the appliance at a minimum distance of three meters from walls, open windows and doors.

Connect battery



The battery and ignition key are only included in the scope of delivery for devices with the E-Start function.

- First connect the red cable to the positive battery terminal.
- Now tighten the screw on the positive terminal cable so that the cable is permanently connected to the battery and cannot slip off.
- Then connect the black cable to the negative battery terminal.
- Now tighten the screw on the negative terminal cable so that the cable is permanently connected to the battery and cannot slip off.
- Disconnect the cables in reverse order, first disconnect the black battery cable, then the red one.

	<p style="text-align: center;">⚠ CAUTION</p> <p>Always make sure that you connect the correct cable to the correct battery terminal, risk of short circuit!</p>
---	---



The connected battery is charged during operation.

Transmission oil-engine oil



CAUTION

Delivery is without liquids. There may be oil residue in the engine. Before initial operation, oil must be topped up to the maximum mark in accordance with the instructions.



Use 10W-30 engine oil for the gearbox and the engine.

Check transmission oil level



To measure the oil level correctly, the appliance must be placed on a flat and level surface.

- Unscrew the dipstick and wipe it with a clean cloth free of dust and lint.
- Insert the dipstick into the filler neck, **but do not screw it in.**
- Check the oil level on the dipstick.

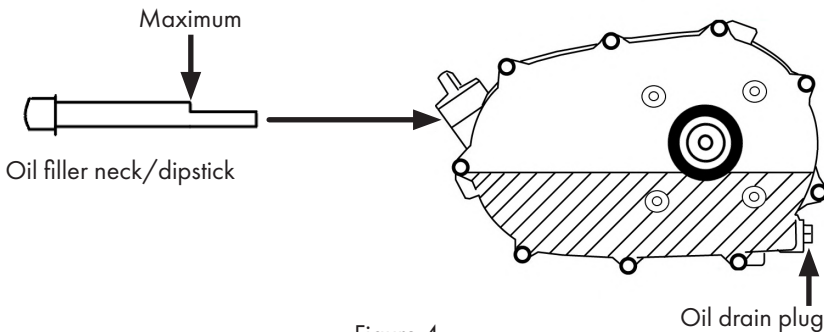

Figure 4

Top up transmission oil

- Before topping up the oil, check the oil level (oil must always be topped up for initial commissioning).
- Then top up the oil to the maximum mark.
- The correct filling quantity Gearbox: **0.6 liter (6.5 hp) / 0.7 liter (13 - 15 hp)**

Change gearbox oil



Change the gear oil regularly. This is crucial for the service life of your engine.

- Prepare a drip tray and place the drip tray under the drain plug.
- Open the drain plug and drain the oil completely.



Cold oil is viscous. If the engine is cold, let it run for a few minutes before draining the oil.



CAUTION

Delivery is without liquids.



The motor has an oil sensor. If this is not completely wetted, the ignition is interrupted and the engine cannot be started.

Measure engine oil level



Never turn the oil filler plug with connected dipstick into the thread when reading the oil level. This leads to an incorrect measurement result, Fig. 5.

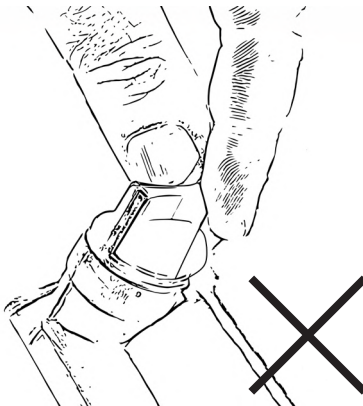

Figure 5

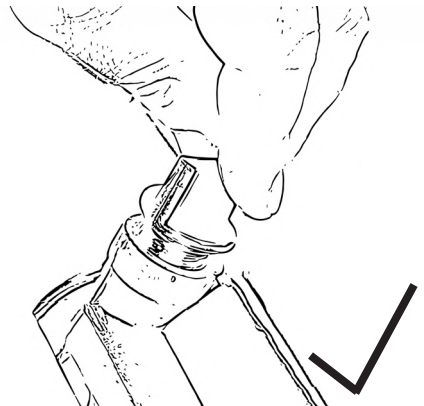

Figure 6

- Bring the device into a horizontal position.
- Unscrew the oil filler plugs with connected dipstick, Fig. 6.
- Wipe the dipstick with a lint-free cloth.
- Immerse the dipstick completely in the oil. **Never** turn the dipstick into the thread, Fig. 5.
- Remove the dipstick again.
- Read the oil level, see also Fig. 8.



There must be an oil film between the upper and lower markings. If there is no oil film, the oil level is too low, Fig. 8. Top up with more oil. H-High stands for maximum. L-Low stands for minimum.

- Clean the oil filler plug with dipstick.
- Tighten the oil filler plug with dipstick again.

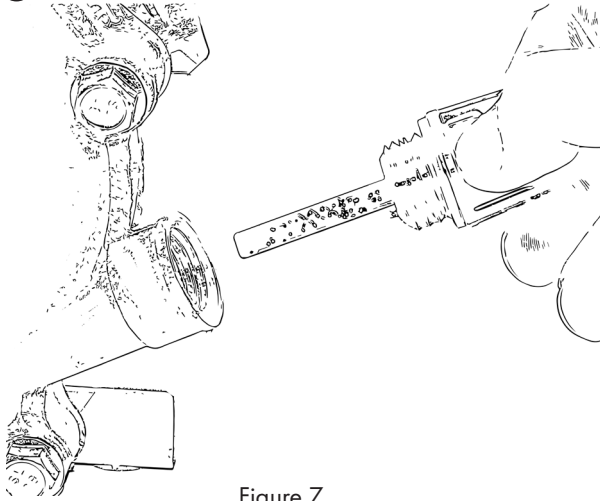

Figure 7

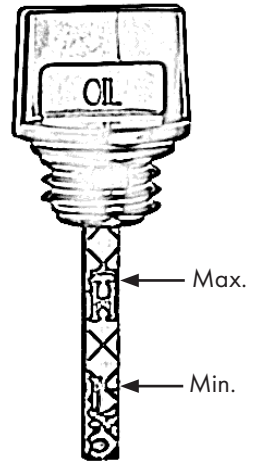

Figure 8

Top up engine oil

- Use 10W-30 engine oil.



The appliance is supplied without oil and gasoline. However, there are oil residues in the engine. Before operating, be sure to top up the oil according to the instructions!

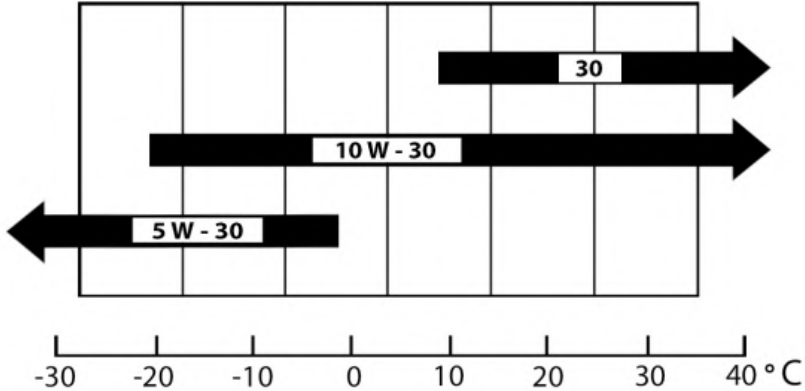

Figure 9

- Before topping up the oil, check the oil level, see page 15 (oil must always be topped up for initial commissioning!).
- Then top up the oil to the maximum mark.
- The correct amount of engine oil: **0.6 liter (6.5 hp) / 1.1 liter (13 - 15 hp)**



For a long service life of the engine, change the oil regularly. See Table 4, page 27, for the timing of the oil change.

Drain engine oil

	⚠ CAUTION
	Danger to the environment! Never allow oil to get into the ground. The drinking water is poisoned. Use a suitable base and collection container.

- Place a suitable collection container under the drain plug.
- Open the drain plug and drain the oil completely.

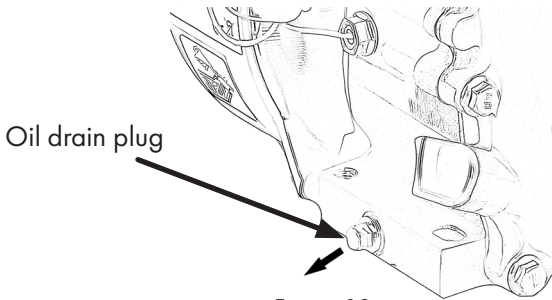

Figure 10



Change the engine oil regularly. This is crucial for the service life of your device.



Cold oil is viscous. If the engine is cold, let it run for a few minutes before draining the oil.

Refuel

	⚠ WARNING
	Fire hazard! Before refueling, switch off the appliance and wait until it has cooled down. Even after operation, the exhaust and other parts of the appliance can become very hot and cause a fire if they come into contact with fuel.

	⚠ CAUTION
	Device damage imminent! Incorrect fuel can damage the appliance. Never fill up with E10 or diesel fuel and do not add any oils to the fuel.

	⚠ CAUTION
	Danger to the environment. Gasoline can get into the soil through spills. Use a suitable base when refueling.



WARNING

Risk of poisoning, refuel only in well-ventilated areas. Never open the fuel tank quickly. Fuel can spray out due to overpressure! The fuel may contain substances similar to solvents. Avoid skin and eye contact and inhalation of the fuel.

- Place the appliance on the floor in a stable and level position.
- Slowly open the lid by turning it counterclockwise.

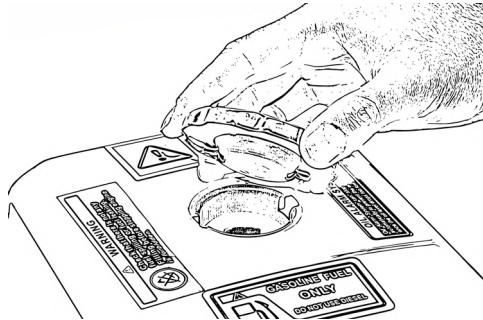

Figure 11



Do not use E10 fuel and do not add any oils to the fuel.

Use unleaded gasoline:

Normal/petrol unleaded	91 octane
Super/lead-free	95 octane
SuperPlus/lead-free	98 octane

- Fill the fuel slowly via a funnel.



Figure 12



Do not fill the tank to the brim. Fill with gasoline up to the bottom of the tank strainer. Always leave approx. 1/3 of the fuel tank unfilled. (Fig.13)

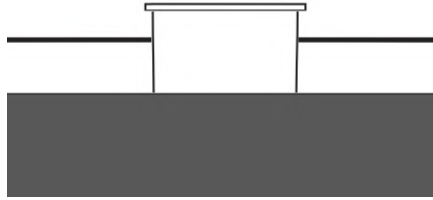



Figure 13

- Close the fuel tank by replacing the cap and turning it clockwise.



There are 2 locking lugs on the inside of the fuel filler cap, these can be bent a little more towards the fuel filler cap. The fuel filler cap is then pressed more firmly against the fuel tank.

	⚠ CAUTION
	<p>Risk of device damage! The device has an oil sensor. On delivery, there is not enough oil in the motor to start the appliance. Be sure to top up the oil! See section Filling the engine oil on page 16.</p>

Commissioning

Prepare device



Oil must always be topped up for initial commissioning. See Chap. "Filling the engine oil", page 16.

	⚠ CAUTION
	<p>The appliance is delivered without oil and gasoline; there may be oil residue in the engine, which is not sufficient to start the appliance. Fill with oil according to the instructions.</p>

	⚠ WARNING
	<p>Risk of equipment damage and environmental damage. Check the fuel system for leaks before every start!</p>

- Set up the appliance on a level and stable surface.
- Fill the engine with engine oil. See chap. "Filling the engine oil"
- Check the oil level before every start.
- Check that the spark plug connector is intact and firmly seated.
- Check that the air filter is intact and firmly seated.

- Cable connections may come loose during shipping and operation. Check all visible cable connections for tightness.
- Fill the tank with fresh fuel. See chap. refueling" , p. 17.

Start engine

	CAUTION
	Risk of device damage. Check the oil level before every start. Never start the appliance if the air filter is missing or damaged. The air filter housing must be closed. Failure to do so may destroy the device.

- This section describes how to start motors without E-Start. Motors with E-Start do not have a motor switch. Instead, the engine is started by turning the ignition key to the start position.
- If the engine is started with an electric starter using a pull-wire starter, the ignition key is moved to the center position and the pull-wire is then pulled through.
- All other steps are applied in the same way.

1. Turn the motor switch to the "ON" position.

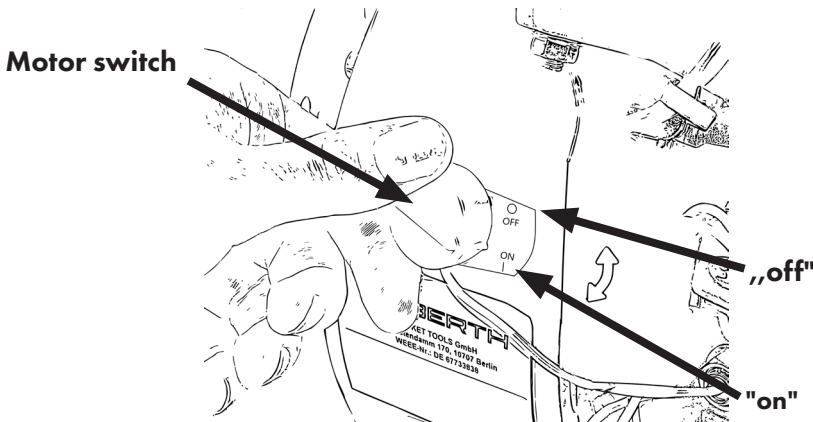

Figure 14

2. Move the throttle lever to the center.

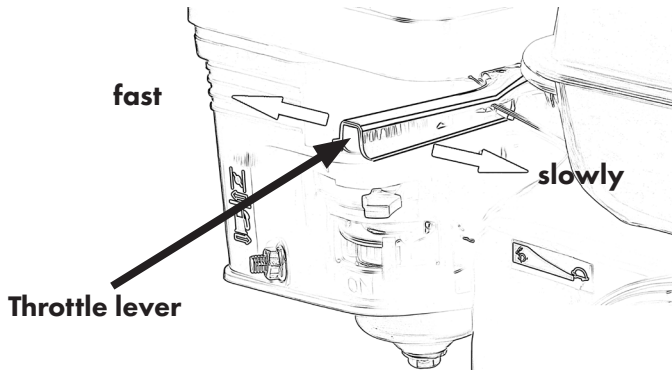

Figure 15



Use the throttle lever to regulate the engine speed.

3. Move the choke lever to the correct position.
- „off“: For starting when the engine is cold (left stop)

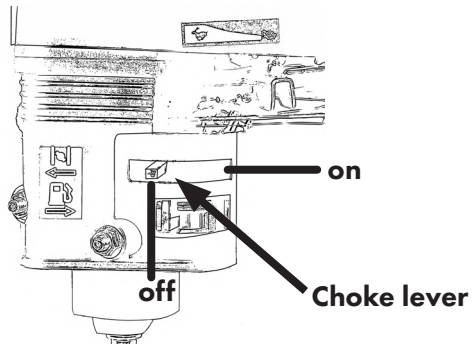

Figure 16

- „on“: For starting when the engine is warm (stop right)

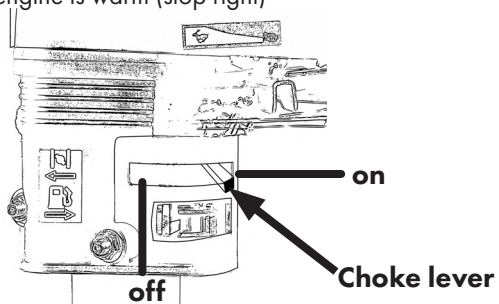

Figure 17

4. Move the fuel lever to the "ON" position. (stop right)

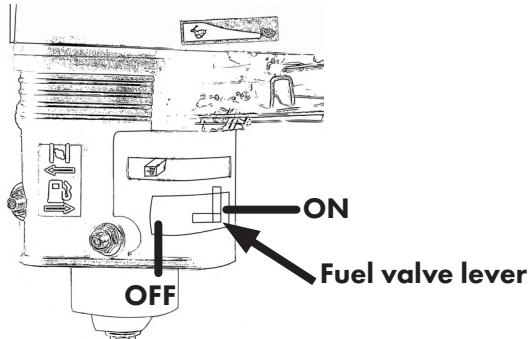

Figure 18

5. To start, pull the cable out a little and let it hook in. Only then should it be thoroughly infused.

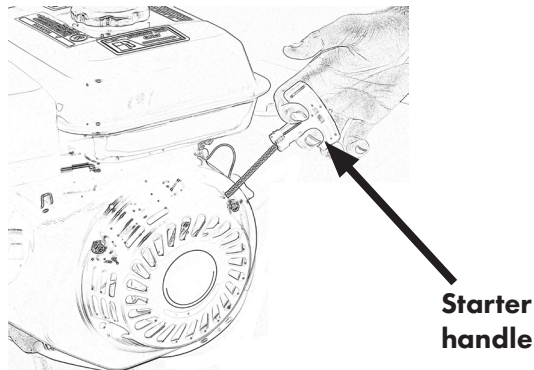

Figure 19



During the first 20 hours of operation, the engine must not be operated at full throttle for too long.



The motor is equipped with an oil sensor. If the oil level is insufficient, the oil sensor triggers and prevents starting.



The appliance is supplied without oil. However, there are oil residues in the engine. Before operating, be sure to top up the oil according to the instructions!



CAUTION

Risk of device damage. The cable pull can break. Never pull the cable pull over the edge.

Switch off the engine

- Reduce the speed using the throttle lever.
- Turn the motor switch to the "OFF" position.
- Close the fuel tap.

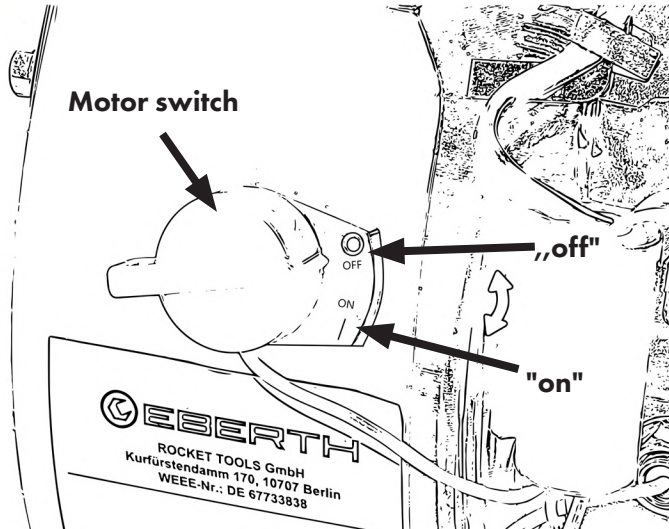

Figure 20



Engines with E-Start are switched off by turning the ignition key to the OFF position.

	<p style="text-align: center;">⚠ CAUTION</p> <p>If the engine is to be stored for a longer period of time, run the carburetor empty. To do this, close the fuel tap and wait until the appliance switches off. The fuel must be removed from the appliance before transportation and storage. See Chap. "Draining fuel".</p>
	<p style="text-align: center;">⚠ WARNING</p> <p>Gasoline is very flammable and explosive under certain conditions. Always switch off the engine when refueling. Observe the safety instructions.</p>
	<p style="text-align: center;">⚠ WARNING</p> <p>Hot surfaces. Avoid contact with hot appliance parts. Allow the parts to cool.</p>



CAUTION

Ensure that the appliance is not running during cleaning, care and maintenance work and wait until it has cooled down.

General cleaning and care

- Clean the outer surfaces of the appliance regularly with a damp cloth and then wipe the surfaces dry.
- If there are dirt particles in inaccessible places, especially in ventilation slots and cooling fins, blow the appliance free with blasts of compressed air.
- Check whether moving parts are working properly and are not jammed, whether parts are broken or damaged.

Clean the air filter

- Open the wing nut on the top of the air filter housing and pull the housing upwards, Fig. 21.

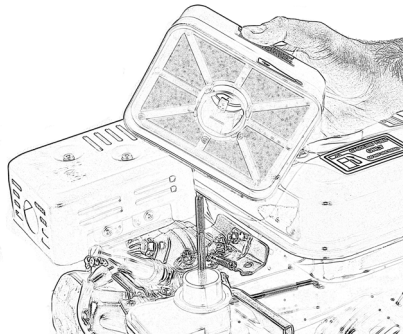

Figure 21

- Wash the filter carefully in lukewarm soapy water.
- Rinse the filter thoroughly with clean water.



If necessary, replace the filter.

- Carefully wring out the filter and allow it to dry. Fig. 22.

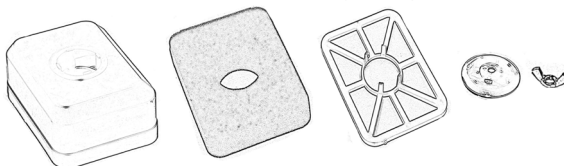

Figure 22

- Lubricate the filter with a little engine oil.
- Re-install the air filter in reverse order.



Clean the air filter after 50 operating hours or three months. Then replace after 100 operating hours or after 6 months.

Clean tank strainer

- Open the tank cap and remove the tank strainer, Fig. 23.
- Clean the tank strainer with a dry cloth and short bursts of air pressure.
- Insert the tank strainer and close the tank cap.

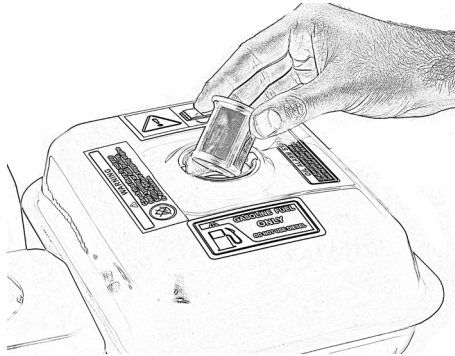

Figure 23



If the tank strainer is full of holes or can no longer be cleaned, replace the tank strainer, see section Spare parts, p. 36.

Clean spark plug



Clean the spark plug every 50 operating hours or every three months.

- Remove the spark plug cap and loosen the spark plug using the spark plug wrench, Fig. 24.

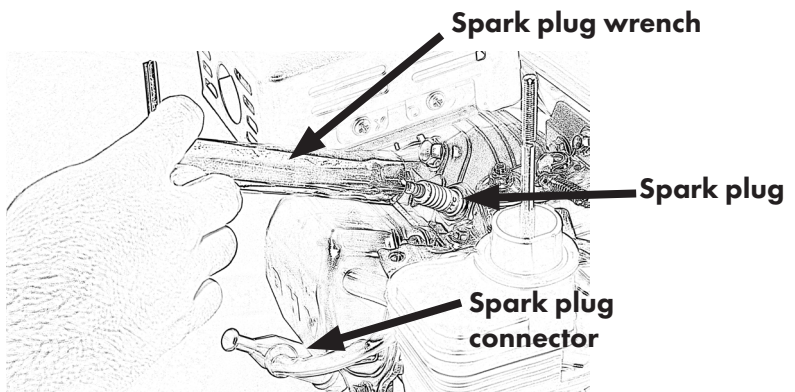

Figure 24

- Check the spark plug for discoloration. (stand color light brown)
- Remove the deposits on the spark plug. See Fig. 25.
- Set the electrode gap to a target value of 0.7-0.8 mm. See Fig. 25.



Replace the spark plug if necessary. See Table 4, p.27.

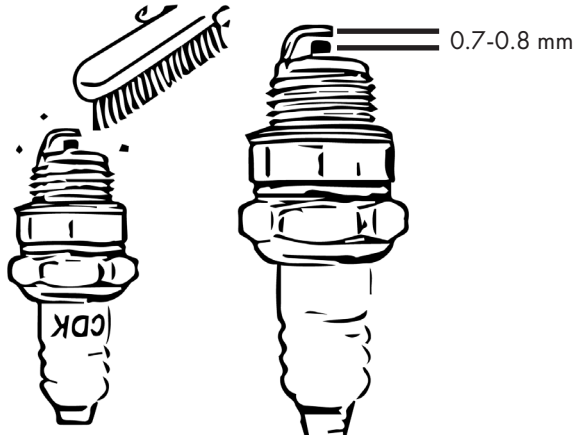







Figure 25

Maintenance table

- Regular maintenance and servicing extends the service life of the appliance and ensures trouble-free operation. Cleaning and maintenance work may only be carried out by trained and technically qualified persons.
 - Ensure that the appliance is secured before restarting before cleaning and maintenance work:
1. Set the motor switch to the "OFF" position.
 2. Remove the spark plug connector.

	▲ WARNING
	Hot surfaces. Avoid contact with hot appliance parts. The silencer, exhaust and engine may still be hot. Allow the parts to cool down before maintenance.

Table 4

Maintenance interval	Before each commissioning	After the 1. Mt./20 hrs.	Every 50 hrs/3 mths	Every 100 hrs/6 mths	Every year or 300 hrs.
Check oil level	X				
Check air filter	X				
Check the fuel system for leaks	X				
Oil change		X		X	
Cleaning the filter cup				X	
Clean the air filter	(More frequent maintenance when used in dusty environments)		X 		
Clean spark plug			X	X	
Checking and adjusting the spark plug				X	
Clean tank strainer				X 	

- X = carry out
-  = Replace if necessary

Storage

General

	⚠ WARNING
	Hot surfaces. Avoid contact with hot appliance parts. Muffler, exhaust and engine may still be hot - allow parts to cool down.

- When not in use, park the appliance so that no one is endangered.
- Drain the fuel and oil before storing. See chapter "Draining fuel".

	⚠ WARNING
	Never store the appliance with gasoline in the tank. Empty the fuel tank when the appliance is stored. Drain the oil.

- Observe the environmental regulations for the disposal of operating materials.
- Store the device in a lockable area so that it is inaccessible to children and unauthorized persons.

Drain fuel

	⚠ CAUTION
	Gasoline is extremely flammable and explosive under certain conditions. Do not smoke in the work area and keep open flames and sparks away.

- Move the fuel valve to the "OFF" position.
- Place a suitable collecting container under the carburetor.
- Remove the drain plug and set the fuel valve to the "ON" position.

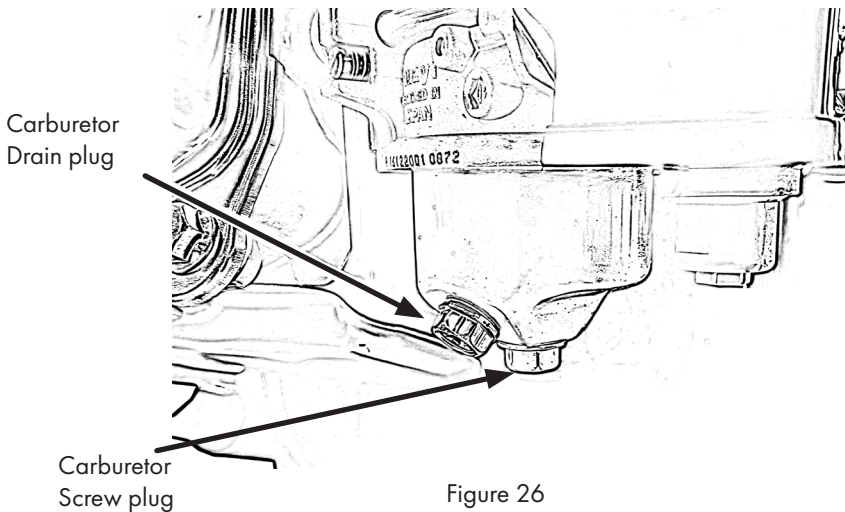

Figure 26

Storage- Drying the carburetor



Drying the carburetor makes it easier to start the engine later on.

- Close the fuel tap while the appliance is still running. The appliance continues to run until the fuel in the fuel hose and carburetor is completely used up.
- The appliance stops after the fuel has been used up.

Only store the device under the following conditions:

- Do not store outdoors, keep dry and dust-free, protect from sunlight.
- Do not expose to aggressive dust and rain.
- Avoid mechanical shocks.
- For longer storage periods (> 3 months), regularly check the general condition of all parts and the packaging. If necessary - replace!

Storage of the fuel

- Store the appliance and the fuel separately.
- Store the fuel in such a way that leaks or vapors never come into contact with sparks or open flames.
- Store the fuel in an approved container.
- Dispose of excess fuel.



Contact your local service station to find out where you can dispose of the fuel.

Transportation



⚠ CAUTION

Danger to the environment! Fuel can escape. Check the fuel system for leaks or defective parts before transportation. Drain the fuel and oil before transportation.

- Switch off the engine.
- Drain the fuel and oil.
- Secure the appliance in vehicles or on trailers against tipping over and damage.



⚠ CAUTION

Risk of device damage. Cable connections may come loose during transportation. Check all visible cable connections for tightness.

Troubleshooting

Table 5

Error	Possible cause	Solution
Engine does not start	Oil sensor triggers (fault source no. 1)	Just set up the appliance. Check the oil level and top up the engine oil to just above maximum if necessary. Often done incorrectly, measure the oil level correctly, do NOT screw in the dipstick to read the oil level.
	Fuel supply interrupted	<p>Ensure that there is sufficient fuel in the Tank is. Open the fuel tap (stop on the right). Place a suitable container under the carburetor. Open the drain plug and check whether fuel is coming into the carburetor.</p> <p>If no fuel reaches the carburetor, clean the fuel filter, which may be clogged with impurities.</p> <p>If there is still no fuel in the carburetor, the float could be wedged in the carburetor. Open the carburetor screw plug to expose the float and make it operable.</p>
	Cable connection interrupted	All visible cable connections on check the tight fit. (Cable connections to motor switch)
	Pull-wire starter not correctly pulled through	Pull the cable through with more speed and force. Start the device as described in section "Commissioning", p. 19.
	Air filter is dirty	Clean the air filter as described in Cleaning the air filter, page 24.

Engine does not start	No ignition spark present	<p>Check the spark plug connector for damage and correct fit.</p> <p>Check ignition spark: Unscrew the candle. The appliance must be stationary. Hold the grounding part of the candle to a grounding part of the appliance. Pull the cable slowly.</p> <p>If no ignition spark can be detected: Check the oil level if the oil sensor the ignition is interrupted.</p> <p>Clean or replace the spark plug.</p> <p>Is an ignition spark recognizable? Check the fuel supply. The float may become wedged in the carburetor during shipping. Open the screw at the bottom of the carburetor and pull off the cover. The float is then open and must be made operable. It must not be obstructed by adjacent parts.</p>
	Plug connector broken or not seated correctly on the spark plug	Plug connector for damage and check for correct fit.
	Cable connection interrupted	All visible cable connections on check the tight fit. (Cable connections to motor switch)
Fuel is leaking from the appliance	Fuel system leaky	Check the entire fuel system for leaks and shut down if necessary.
On the fuel filler cap fuel spills over	Fuel tank too full	Always leave approx. 1/3 of the fuel tank unfilled, fill up to the bottom of the sieve at most. There are two locking lugs on the inside of the fuel filler cap, these can be bent slightly more towards the fuel filler cap. The fuel filler cap is then pressed more firmly against the fuel tank.

<p>Engine running, but very restless and uneven</p>	<p>Wrong Fuel or oil</p>	<p>Check that the air filter is firmly seated and undamaged. The air filter must not draw false air. Clean any dirt from the air filter core. Only refuel the appliance with unleaded petrol (normal petrol, Super, Super Plus). Never mix other additives or oils into the gasoline and do not use E10 fuel.</p>
<p>Cable pull starter is blocked and cannot be pulled through Motor starts not</p>	<p>Cable pull starter possibly defective</p>	<p>Remove the cable starter. When he is dismantled condition with resistance the starter is in good condition. If the cable pull can be moved without resistance pull through, it is defective. Contact us our customer service and describe the problem.</p>
<p>Cable pull starter can be combined with Resistance pull through Motor starts not</p>	<p>Wrong Commissioning</p>	<p>Please follow all the steps for Preparing and switching on the motor in section Commissioning, p. 19.</p>

Technical data

Table 6

MODEL	GG1-196-19.05-OBK GG1-196-19.05E-OBK SM1-196-19.05-OBK SM1-196-19.05E-OBK	GG1-389-22-OBK GG1-389-22E-OBK SM1-389-22-OBK SM1-389-22E-OBK	GG1-420-22-OBK GG1-420-22E-OBK SM1-420-22-OBK SM1-420-22E-OBK
Performance	6.5 hp / 4.8 kW	13 hp / 9.56 kW	15 hp / 11.03 kW
Displacement	196 cc	389 cc	420 cc
Tank capacity	3,6 L	4,8 L	
Engine oil capacity	0,6 L	1,1 L	
Gearbox oil capacity	0,6 L	0,7 L	
Construction method	Four-stroke engine with OHV valve control		
Fuel	Gasoline beliefrei		
Number of cylinders	1		
Speed max.	3600 rpm		
Idle speed	1500 rpm		
Engine and gear oil	10W-30		
Translation	2:1		
Dimensions	335 x 376 x 400 mm	447 x 460 x 460 mm	
Dimensions (E-Start)	335 x 433 x 400 mm	447 x 517 x 460 mm	
Weight	approx. 19 kg	approx. 34 kg	

Table 7

MODEL	GG1-196-19.5-OBK GG1-196-19.5E-OBK SM1-196-19.5-OBK SM1-196-19.5E-OBK
 <p style="text-align: center;">Figure 27</p>	

Table 8

MODEL	GG1-389-22-OBK GG1-389-22E-OBK SM1-389-22-OBK SM1-389-22E-OBK	GG1-420-22-OBK GG1-420-22E-OBK SM1-420-22-OBK SM1-420-22E-OBK
 <p style="text-align: center;">Figure 28</p>		

Waste disposal

Dispose of your old appliance at the end of its service life in accordance with national regulations. When disposing of the appliance, observe the regulations applicable in your country and municipality.

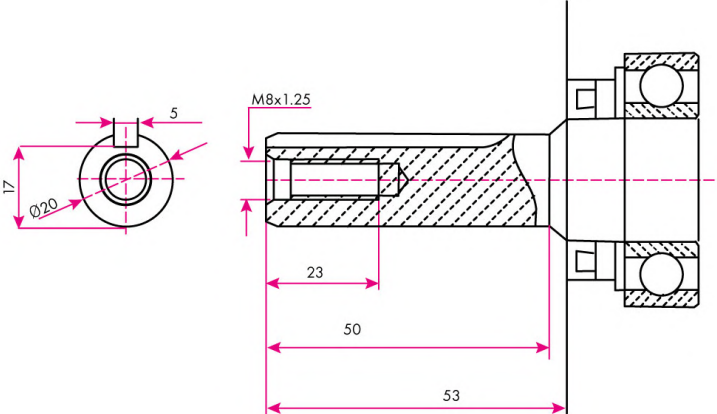
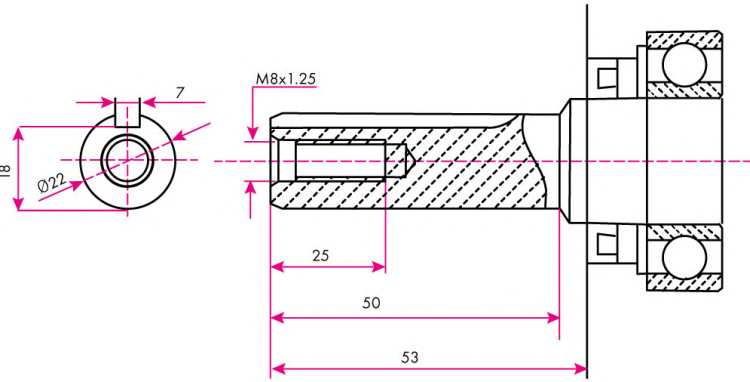
	⚠ CAUTION
	<p>Make your device unusable before disposal to prevent misuse and the associated risks.</p>



Never dispose of the device in household waste. Observe the regulations applicable in your country and municipality.



Observe the environmental regulations when draining used oil and gasoline. Never allow used oil or gasoline to get into the ground!

Warranty

All information and instructions in these operating instructions have been compiled in accordance with the applicable regulations and the current state of technical development as well as our many years of knowledge and experience.

The translations of the operating instructions have been prepared to the best of our knowledge.

EBERTH grants a warranty of 24 months from the date of purchase in accordance with the statutory provisions.

Proof of purchase is mandatory for warranty claims.

EBERTH does not accept any warranty for devices whose serial number has been falsified, altered or removed.

Warranty claims do not exist for:

- ◇ Damage due to improper use,
- ◇ Damage due to external influences, wearing parts.

If you have any questions, please contact Rocket-Tools customer service.

Please have the article description, customer number and invoice number ready.

Service

Rocket-Tools GmbH
Kurfürstendamm 170
10707 Berlin Germany.

Phone: 030 69 20 61 870
Email: service@rocket-tools.de
Website: www.rocket-tools.de

Spare parts

You can find popular spare parts under the following link on our website in the "Spare parts" category:

<https://www.rocket-tools.de/Ersatzteile/?mpn=GG1-196-19.5-OBK>
<https://www.rocket-tools.de/Ersatzteile/?mpn=GG1-196-19.5E-OBK>
<https://www.rocket-tools.de/Ersatzteile/?mpn=GG1-389-22-OBK>
<https://www.rocket-tools.de/Ersatzteile/?mpn=GG1-389-22E-OBK>
<https://www.rocket-tools.de/Ersatzteile/?mpn=GG1-420-22-OBK>
<https://www.rocket-tools.de/Ersatzteile/?mpn=GG1-420-22E-OBK>
<https://www.rocket-tools.de/Ersatzteile/?mpn=SM1-196-19.5-OBK>
<https://www.rocket-tools.de/Ersatzteile/?mpn=SM1-196-19.5E-OBK>
<https://www.rocket-tools.de/Ersatzteile/?mpn=SM1-389-22-OBK>
<https://www.rocket-tools.de/Ersatzteile/?mpn=SM1-389-22E-OBK>
<https://www.rocket-tools.de/Ersatzteile/?mpn=SM1-420-22-OBK>
<https://www.rocket-tools.de/Ersatzteile/?mpn=SM1-420-22E-OBK>

EU Declaration of Conformity

We hereby declare,
Rocket-Tools GmbH
Kurfürstendamm 170
10707 Berlin,

that the appliances described below, by virtue of their design and construction and in the versions placed on the market by us, comply with the relevant, fundamental
Comply with the safety and health requirements of the EC Directives. This declaration shall lose its validity if the devices are modified without our agreement.

Designation of the devices:

GG1-196-19.05-OBK	SM1-196-19.05-OBK
GG1-196-19.05E-OBK	SM1-196-19.05E-OBK
GG1-389-22-OBK	SM1-389-22-OBK
GG1-389-22E-OBK	SM1-389-22E-OBK
GG1-420-22-OBK	SM1-420-22-OBK
GG1-420-22E-OBK	SM1-420-22E-OBK

Relevant EC directives:

2006/42/EU
2012/46/EU
2014/30/EN

Applied standards:

EN ISO 14314:2010-01
EN ISO 12100:2011-03
EN 60204-1:2019-06
EN 55012:2010-04
EN 378-2:2018-04

Place, date:

Berlin, 04.11.2024

Details of the signatory:

Andreas Hebestreit

Managing Director





MOTEURS À ESSENCE À 4 TEMPS

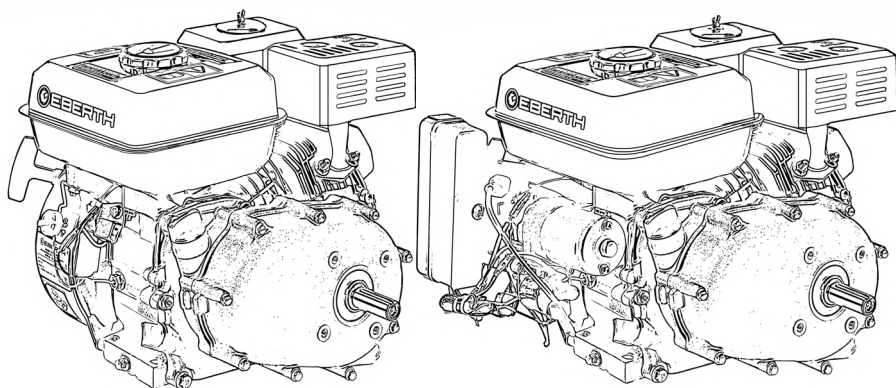

MODE D'EMPLOI

DE EN FR IT ES NL PL SE

GG1-196-19.05-OBK	SM1-196-19.05-OBK
GG1-196-19.05E-OBK	SM1-196-19.05E-OBK
GG1-389-22-OBK	SM1-389-22-OBK
GG1-389-22E-OBK	SM1-389-22E-OBK
GG1-420-22-OBK	SM1-420-22-OBK
GG1-420-22E-OBK	SM1-420-22E-OBK

Table des matières

Table des matières	2
Utilisation conforme à la destination	3
Explication des signes	4
Avertissements	4
Signaux d'obligation et d'interdiction	5
Symboles et illustrations	5
Consignes générales de sécurité	6
Risques résiduels	9
Après la livraison	9
Description de l'appareil	10
Montage	13
Connecter la batterie	13
Huile de transmission - huile moteur	14
Vérifier le niveau d'huile de transmission	14
Remplir l'huile de transmission	14
Changer l'huile de la boîte de vitesses	14
Mesurer le niveau d'huile moteur	15
Remplir l'huile moteur	16
Vidanger l'huile moteur	17
Faire le plein	17
Mise en service	19
Démarrer le moteur	20
Arrêter le moteur	23
Nettoyage, entretien et maintenance	24
Nettoyage et entretien général	24
Nettoyer le filtre à air	24
Nettoyer le tamis du réservoir	25
Nettoyer la bougie d'allumage	25
Tableau d'entretien	26
Stockage	27
Vidanger le carburant	28
Entreposage - assécher le carburateur	29
Stockage du carburant	29
Transport	29
Dépannage	30
Données techniques	33
Élimination	35
Garantie	35
Service	36
Pièces de rechange	36
Déclaration de conformité UE	37
Notes	38



Lisez attentivement le mode d'emploi !

Pour garantir une manipulation sûre, l'opérateur doit lire et comprendre le mode d'emploi. Même les opérateurs qui ont de l'expérience avec l'appareil doivent lire et comprendre le mode d'emploi. Les opérateurs insuffisamment informés peuvent se mettre eux-mêmes et d'autres personnes en danger de mort en cas d'utilisation inappropriée. Conservez le mode d'emploi à portée de main. Le personnel chargé de l'utilisation, de l'entretien et du nettoyage doit lire le mode d'emploi. Si l'appareil est remis à un tiers, remettez-lui également le mode d'emploi.

Utilisation conforme à la destination

La sécurité de fonctionnement de l'appareil n'est garantie que dans le cadre d'une utilisation conforme aux indications figurant dans le mode d'emploi. Toute utilisation de l'appareil dépassant le cadre de l'utilisation prévue et différente est considérée comme non conforme.

- Utilisez uniquement de l'essence sans plomb comme Super, Super Plus.
- Utilisez uniquement des bougies d'allumage telles que celles fournies avec l'appareil ou des bougies d'allumage de même type technique.
- Ne jamais utiliser de l'E10, du diesel ou de l'aspen comme carburant. Ne jamais utiliser d'autres huiles que celles utilisées pour lubrifier l'appareil. Ne jamais ajouter d'huile au carburant.
- Toujours faire l'appoint d'huile, même si des restes d'huile sont déjà présents dans l'appareil.

Le fabricant décline toute responsabilité en cas d'utilisation non conforme ou de modification de l'appareil. Toutes les interventions techniques, y compris le montage et l'entretien, doivent être effectuées exclusivement par un service après-vente qualifié. Nous nous réservons le droit d'apporter des modifications techniques au produit dans le cadre de l'amélioration des caractéristiques d'utilisation et du perfectionnement.

Explication des signes

Dans ce mode d'emploi, les remarques importantes relatives à la sécurité et à l'appareil sont signalées par des signes. Suivez les instructions afin d'éviter les dommages corporels et matériels.

Avertissements

 **DANGER**

Ce symbole attire l'attention sur un danger imminent qui peut entraîner des blessures corporelles graves ou la mort.

 **AVERTISSEMENT**

Ce symbole indique des situations dangereuses qui peuvent entraîner des blessures corporelles graves ou la mort.

 **ATTENTION**

Ce symbole signale des situations dangereuses qui peuvent entraîner des blessures légères ou provoquer des dommages, des dysfonctionnements ou la destruction de l'appareil.



Avertissement de danger général. Le non-respect de cette consigne peut entraîner un danger de mort !



Avertissement concernant les surfaces chaudes. Le non-respect de cette consigne peut entraîner un danger de mort !



Avertissement relatif à l'inhalation de vapeurs et de poussières toxiques. Le non-respect de cette consigne peut entraîner un danger de mort !



Des étincelles sont produites lors du démarrage du moteur. Ceux-ci peuvent enflammer des gaz inflammables se trouvant à proximité.



Risque d'explosion. Le non-respect de cette consigne peut entraîner un danger de mort !



Avertissement relatif au risque de blessure en raison du niveau sonore élevé !

Signaux d'obligation et d'interdiction



Utiliser des gants de protection.



Porter des protections auditives et des lunettes de protection.



Il est strictement interdit d'allumer des flammes nues ou de fumer à proximité de l'appareil !

Symboles et illustrations



Veuillez lire le mode d'emploi avant de l'utiliser !



Conseil ! Ce symbole met en évidence des conseils et des informations dont il faut tenir compte pour une utilisation efficace et sans problème de la machine.



Eliminer l'essence et l'huile usagée dans le respect de l'environnement !



Remplissez régulièrement l'appareil d'essence, conformément aux instructions.



Ne jamais jeter avec les ordures ménagères !

Consignes générales de sécurité



Respectez les consignes de sécurité et les avertissements figurant sur l'appareil et suivez les instructions ! En plus des remarques contenues dans ce mode d'emploi, il convient de respecter les prescriptions générales de sécurité et de prévention des accidents édictées par le législateur.

Généralités

- Si vous êtes un premier utilisateur, demandez à un professionnel de vous former. Les enfants et les jeunes de moins de 18 ans ne doivent pas utiliser l'appareil. Si un jeune de plus de 16 ans est formé par un professionnel sous surveillance, il n'est pas soumis à l'interdiction.
- Prêtez ou donnez l'appareil uniquement à des personnes qui sont familiarisées avec son utilisation. Fournir le mode d'emploi.
- Le personnel de service est responsable vis-à-vis des tiers. Tenez les autres personnes à l'écart pendant l'utilisation de l'appareil. La distraction peut vous faire perdre le contrôle de l'appareil.
- L'utilisateur doit savoir comment arrêter l'appareil en cas d'urgence. L'utilisateur doit connaître tous les dispositifs de commande, les boîtes de jonction et les connexions de l'appareil.
- Retirez tous les outils de réglage ou les clés avant de mettre l'appareil en marche. Un outil ou une clé se trouvant dans une partie rotative de l'appareil peut provoquer des blessures graves.
- Soyez attentif et effectuez toutes les tâches avec calme et prudence.
- Ne travaillez jamais si vous êtes fatigué ou sous l'influence de l'alcool, de drogues, de médicaments ou d'autres substances susceptibles de réduire vos capacités sensorielles.
- Faites particulièrement attention à votre état à la fin des heures de travail. Un moment d'inattention lors de l'utilisation de l'appareil peut entraîner des blessures graves.
- Ne modifiez jamais l'appareil et ses dispositifs de commande et de sécurité, et ne rendez jamais les dispositifs de commande et de sécurité inutilisables.
- Les modifications de l'appareil et les modifications des dispositifs de commande et de sécurité mettent en danger votre sécurité et peuvent provoquer des dommages à l'appareil.
- Ne jamais mettre en service un appareil dont le fonctionnement n'est pas sûr. Si l'appareil présente des signes de dysfonctionnement ou de défaut- le mettre immédiatement hors service. En cas de doute, contactez notre service clientèle. Protégez l'appareil contre tout accès non autorisé. L'utilisateur est responsable des accidents et des dommages causés à d'autres personnes, à leurs biens et aux animaux.
- N'utiliser l'appareil qu'avec tous les dispositifs de sécurité installés conformément aux prescriptions. Il existe un risque de happement des mains et des pieds dans l'appareil. Risque d'accident.

- Ne laissez jamais l'appareil seul pendant son fonctionnement. Une personne doit être prête à intervenir en cas d'urgence, à portée de vue.
- Ne jamais tourner, incliner ou changer l'emplacement de l'appareil pendant son fonctionnement.
- Gardez votre espace de travail propre. Dégagez le poste de travail de tout obstacle. Veillez à ce que le poste de travail soit suffisamment éclairé. Les postes de travail mal rangés et mal éclairés augmentent le risque de blessures.
- Pour le fonctionnement, placer l'appareil sur une surface de niveau et résistante au feu, supportant suffisamment le poids de l'appareil. Veillez toujours à ce que l'appareil soit stable et sûr.
- Avant de travailler avec l'appareil, vérifier son bon fonctionnement. N'utilisez pas un appareil dont l'interrupteur est défectueux. Les appareils défectueux peuvent mettre en danger votre sécurité et celle des autres.
- Utilisez l'appareil, les accessoires et les outils conformément à ces instructions. Tenez compte des conditions de travail et de l'activité à effectuer. L'utilisation de l'appareil pour des applications autres que celles pour lesquelles il a été conçu peut entraîner des situations dangereuses.
- Rangez les appareils non utilisés et leurs outils hors de portée des enfants. Ne laissez pas les personnes qui ne sont pas familiarisées avec l'appareil ou qui n'ont pas lu les instructions utiliser l'appareil. L'appareil est dangereux s'il est utilisé par des personnes inexpérimentées. Les enfants et les animaux doivent se tenir à une distance minimale de 10 m de la zone d'exploitation.
- Respectez la réglementation en matière de bruit lorsque vous utilisez l'appareil dans des zones résidentielles.

Risque d'incendie, d'explosion et surfaces chaudes

- L'appareil peut produire des étincelles qui peuvent enflammer la poussière, les liquides inflammables ou les vapeurs. L'appareil ne doit pas être utilisé à proximité de matériaux inflammables ou de gaz explosifs.
- Le système d'échappement devient chaud et le reste pendant un certain temps après l'arrêt du moteur, les matériaux inflammables peuvent prendre feu et des gaz explosifs peuvent exploser. Ne pas toucher le silencieux chaud. Laisser refroidir l'appareil.
- Pendant le fonctionnement, se tenir à une distance d'au moins trois mètres des bâtiments et autres appareils.
- Pendant le fonctionnement, ne jamais poser d'objets sur l'appareil ou le couvrir.
- Vérifiez régulièrement que le système de carburant ne présente pas de fuites ou de pièces défectueuses.
- Tenir les matériaux inflammables à l'écart de l'appareil. En cas d'incendie, n'éteignez jamais l'appareil avec de l'eau. Utiliser un extincteur approprié. Ne jamais inhaler la fumée - si c'est le cas, consulter immédiatement un médecin.
- Il est interdit de fumer.
- Les feux ouverts sont interdits.



Matières consommables, liquides, vapeurs et gaz d'échappement

- Ne jamais utiliser de l'E10 ou du diesel comme carburant ou pour le moteur.
- Ne jamais utiliser d'aspen comme carburant.
- L'appareil est lubrifié avec de l'huile moteur. Ne jamais laisser l'huile s'infiltrer dans le sol. Danger pour l'environnement.
- L'appareil produit des gaz d'échappement toxiques. Les gaz d'échappement peuvent être inodores et invisibles et contenir des hydrocarbures imbrûlés et du benzène. Ne jamais inhaler les gaz d'échappement. Risque d'empoisonnement. En cas de nausées, de maux de tête, de troubles de la vue, de l'ouïe ou de vertiges, arrêter immédiatement l'activité.
- Ne jamais utiliser l'appareil dans des locaux fermés ou partiellement fermés. Risque d'empoisonnement. Ne jamais utiliser l'appareil dans un garage, à l'intérieur d'une maison ou près de fenêtres ou de portes ouvertes. Ne jamais dévier les gaz d'échappement. N'utiliser l'appareil qu'à l'extérieur.
- Trouvez un endroit sûr et plat avant de faire le plein. Risque d'ensevelissement. Nettoyer le carburant éventuellement renversé avant de démarrer l'appareil. Ne jamais laisser le carburant s'infiltrer dans le sol. Utilisez un support approprié.
- Ne jamais faire le plein dans des locaux fermés. Les vapeurs de carburant s'accumulent au sol. Ne faites le plein que dans des endroits bien aérés. Éteignez l'appareil avant de faire le plein et laissez l'appareil refroidir. Ne jamais faire le plein de l'appareil pendant son fonctionnement.
- Les carburants peuvent contenir des substances de type solvant. Évitez tout contact des carburants avec la peau et les yeux.
- Ne jamais inhaler les carburants. Risque d'empoisonnement.
- Transportez le carburant uniquement dans des récipients homologués et étiquetés. Mettre le carburant hors de portée des enfants.
- Après avoir fait le plein, serrer le bouchon à vis du réservoir aussi fort que possible.
- La surpression existante doit s'évacuer facilement et le carburant ne doit pas gicler - Ouvrez le bouchon du réservoir avec précaution.
- Ne jamais remplir le réservoir à ras bord.
- Si du carburant ou de l'huile ont été renversés sur les vêtements de protection ou sur l'appareil, changez de vêtements de protection et nettoyez l'appareil.
- Lors de la vidange de carburant et d'huile, respectez la réglementation environnementale. Ne laissez jamais le carburant s'infiltrer dans le sol.



Risques résiduels

Même en respectant toutes les dispositions de sécurité applicables et l'utilisation conforme à la destination indiquée par le fabricant, des risques peuvent survenir en raison de la construction déterminée par l'utilisation prévue.

- Risque de blessure par contact avec des éléments sous tension.
- Risque de blessure à l'œil par des pièces projetées, même avec des lunettes de protection.
- Si la personne est inconsciente, placez-la en position latérale de sécurité et contactez un médecin.
- En cas d'accident, contactez dans tous les cas un médecin. Les symptômes mettant la vie en danger n'apparaissent souvent que quelques heures après l'accident.

Dans la mesure où les consignes de sécurité, l'utilisation conforme et toutes les instructions décrites dans le mode d'emploi sont respectées, les risques peuvent être minimisés.

Après la livraison

Avant l'installation, retirer complètement tout le matériel d'emballage de l'appareil.

- En cas d'élimination de l'emballage, respecter la réglementation en vigueur dans votre pays.
- Recycler les matériaux d'emballage réutilisables.
- Veuillez vérifier que l'appareil et les accessoires sont complets et qu'ils n'ont pas été endommagés pendant le transport.
- S'il manque des pièces ou s'il y a des dommages, contactez notre service clientèle.
- Veuillez préparer toutes les informations concernant le numéro de client, le numéro de justificatif et le numéro de commande.



Conservez l'emballage de votre appareil. Vous pouvez avoir besoin de l'emballage pour le stockage pendant la période de garantie. En cas de dommage, contactez notre service clientèle.

Description de l'appareil

Description Moteur essence 4 temps 6,5 CV sans démarrage électrique

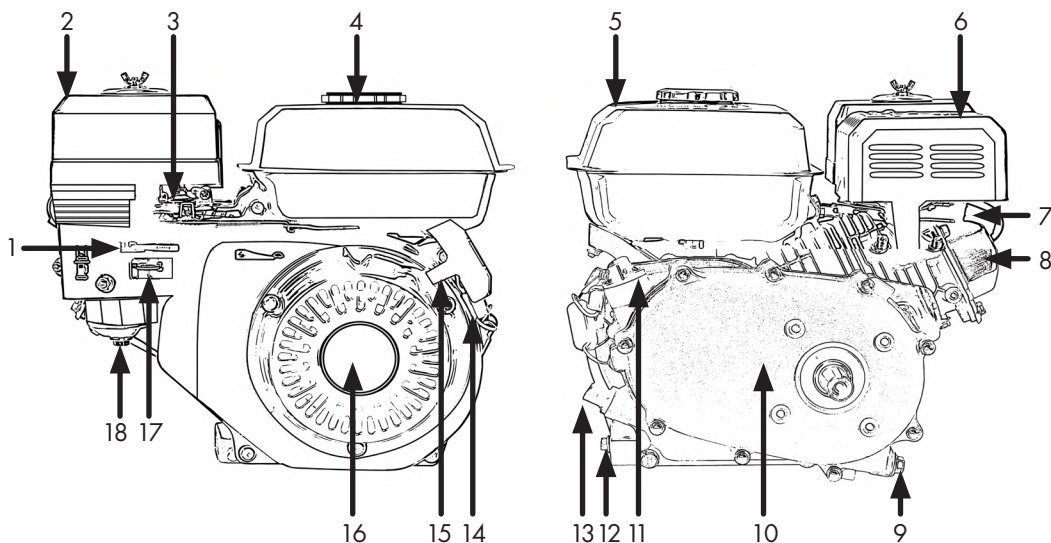

Figure 1 : Composants généraux du moteur à essence

Tableau 1

1. Levier de starter	2. Filtre à air
3. Levier d'accélération	4. Bouchon de réservoir
5. Réservoir de carburant	6. Silencieux
7. Cosse de bougie d'allumage	8. Couvercle de soupape
9. Bouchon de vidange d'huile Accouplement à bain d'huile	10. Embayage à bain d'huile
11. Bouchon de remplissage d'huile Raccord à bain d'huile	12. Bouchon de vidange d'huile
13. Bouchon de remplissage d'huile/jauge	14. Interrupteur à moteur
15. Poignée de corde	16. Démarreur à câble
17. Robinet de carburant	18. Carburateur

Description 13/ 15 CV moteur à essence 4 temps sans démarrage électrique

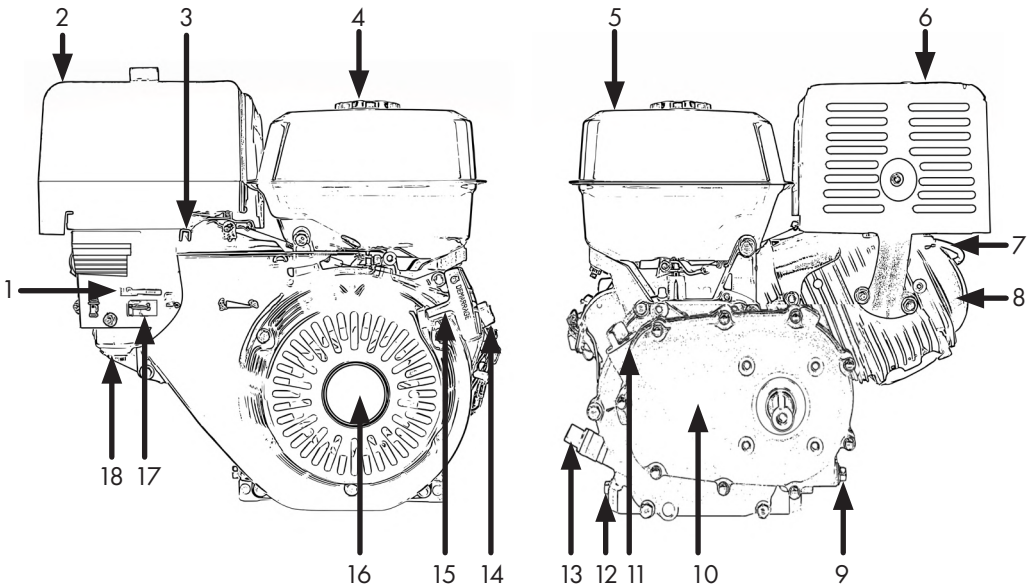

Figure 2 : Composants généraux du moteur à essence

Tableau 2

1. Levier de starter	2. Filtre à air
3. Levier d'accélération	4. Bouchon de réservoir
5. Réservoir de carburant	6. Silencieux
7. Cosse de bougie d'allumage	8. Couvercle de soupape
9. Bouchon de vidange d'huile Accouplement à bain d'huile	10. Embrayage à bain d'huile
11. Bouchon de remplissage d'huile Raccord à bain d'huile	12. Bouchon de vidange d'huile
13. Bouchon de remplissage d'huile/jauge	14. Interrupteur à moteur
15. Poignée de corde	16. Démarreur à câble
17. Robinet de carburant	18. Carburateur

Description Moteur essence 4 temps 6,5/13/15 CV avec démarrage électrique



A l'exception du démarreur et du panneau de commande E-Start, aucune différence dans la description par rapport au moteur à essence 6,5/13/15 CV sans E-Start.

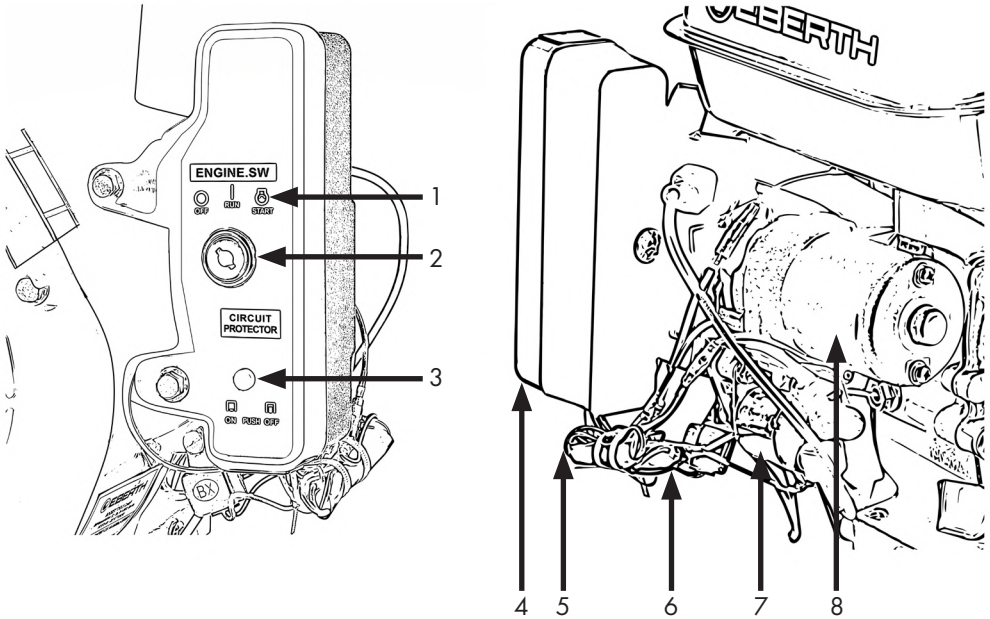

Figure 3 : Détails sur les moteurs avec démarrage électrique

Tableau 3

1. Clé de contact Indicateur de position	2. Serrure d'allumage
3. Disjoncteur de batterie *	4. Panneau de commande
5. câble de connexion batterie 12V - pôle négatif (noir)	6. câble de connexion batterie 12V - pôle positif (rouge)
7. Relais de démarrage électrique	8. Démarreur

* Ne peut être actionné que s'il est déclenché.



Montage

Pour des raisons d'emballage, cette machine n'est pas entièrement montée.
Les pièces à monter se trouvent dans l'emballage.



Généralités

Conserver le paquet fermé jusqu'à la mise en place, en respectant le marquage de mise en place et de stockage apposé à l'extérieur.

	<p style="text-align: center;">⚠ ATTENTION</p> <p>Assurez-vous que l'appareil ne fonctionne pas et qu'il a refroidi pendant le montage et les travaux de maintenance.</p>
	<p style="text-align: center;">⚠ ATTENTION</p> <p>L'appareil risque d'être endommagé ! Retirez tous les accessoires avant d'utiliser l'appareil. Pendant le transport, le sac de montage peut avoir glissé.</p>

Installer l'appareil

- Pour un fonctionnement sûr, l'appareil doit être installé de manière fixe et plane, la plaque de fond comporte des logements correspondants pour une fixation.
- Placez l'appareil à une distance minimale de trois mètres des murs, des fenêtres ouvertes et des portes.

Connecter la batterie



La batterie et la clé de contact ne sont fournies qu'avec les appareils dotés de la fonction E-Start.

- Connectez d'abord le câble rouge à la borne positive de la batterie.
- Serrez maintenant la vis sur le câble du pôle positif pour que le câble soit relié en permanence à la batterie et ne puisse pas glisser.
- Ensuite, connecte le câble noir à la borne négative de la batterie.
- Serrez maintenant la vis sur le câble du pôle négatif pour que le câble soit relié en permanence à la batterie et ne puisse pas glisser.
- La déconnexion des câbles se fait dans l'ordre inverse, d'abord le câble noir de la batterie, puis le câble rouge.

	<p style="text-align: center;">⚠ ATTENTION</p> <p>Veillez toujours à raccorder le bon câble au bon pôle de la batterie, risque de court-circuit !</p>
---	---



La batterie connectée est chargée pendant le fonctionnement.

Huile de transmission - huile moteur



ATTENTION

La livraison s'effectue sans liquides. Il peut y avoir des restes d'huile dans le moteur. Avant la première utilisation, il faut faire le plein d'huile jusqu'au repère maximum, conformément aux instructions.



Utilisez de l'huile moteur 10W-30 pour la boîte de vitesses et le moteur.

Vérifier le niveau d'huile de transmission



Pour mesurer correctement le niveau d'huile, l'appareil doit être placé sur une surface plane et droite.

- Dévissez la jauge et essuyez-la avec un chiffon propre, exempt de poussière et de peluches.
- Insérer la jauge dans le goulot de remplissage, mais ne pas la visser.
- Contrôler le niveau d'huile sur la jauge.

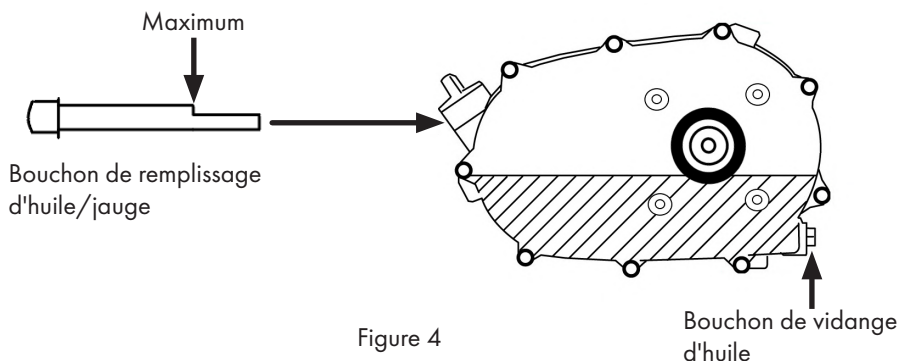

Remplir l'huile de transmission

- Avant de faire l'appoint d'huile, vérifiez le niveau d'huile (pour la première mise en service, il faut toujours faire l'appoint d'huile).
- Ajoutez ensuite de l'huile jusqu'au repère maximum.
- La quantité de remplissage correcte Réducteurs : **0,6 litre (6,5 CV) / 0,7 litre (13 - 15 CV)**

Changer l'huile de la boîte de vitesses



Changez régulièrement l'huile de la boîte de vitesses. C'est essentiel pour la durée de vie de votre moteur.

- Préparez un récipient de récupération et placez le récipient de récupération sous le bouchon de vidange.
- Ouvrez le bouchon de vidange et vidangez complètement l'huile.



L'huile froide est visqueuse. Si le moteur est froid, laissez-le tourner quelques minutes avant de vouloir vidanger l'huile.



ATTENTION

La livraison s'effectue sans liquides.



Le moteur possède un capteur d'huile. Si celui-ci n'est pas complètement mouillé, l'alimentation est coupée et le moteur ne peut pas être démarré.

Mesurer le niveau d'huile moteur



Ne jamais tourner le bouchon de remplissage d'huile avec la jauge connectée dans le filetage lors de la lecture du niveau d'huile. Cela conduit à un résultat de mesure erroné, fig. 5.

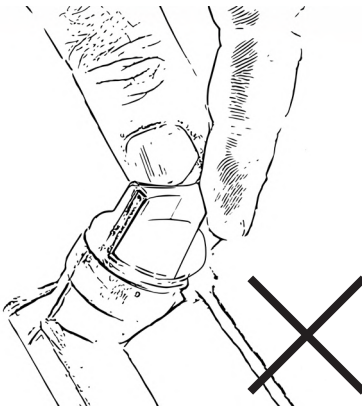

Figure 5

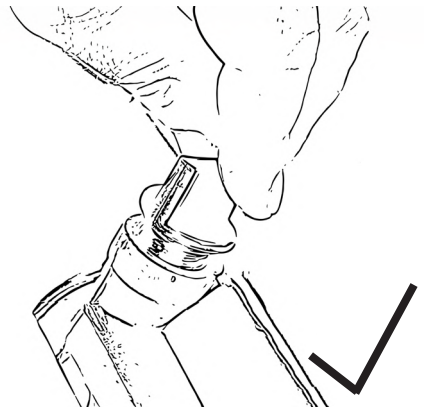

Figure 6

- Mettez l'appareil en position horizontale.
- Dévissez les bouchons de remplissage d'huile avec la jauge reliée, ill. 6.
- Essuyez la jauge avec un chiffon non pelucheux.
- Plongez complètement la jauge dans l'huile. Ne vissez **jamais** la jauge dans le filetage, fig. 5.
- Retirez à nouveau la jauge.
- Lisez le niveau d'huile, voir également la figure 8.



Il doit y avoir un film d'huile entre le repère supérieur et le repère inférieur. S'il n'y a pas de film d'huile, le niveau d'huile est trop bas, fig. 8. Ajoutez de l'huile. H-High signifie maximum. L-Low signifie minimum.

- Nettoyez le bouchon de remplissage d'huile avec la jauge.
- Revissez le bouchon de remplissage d'huile avec la jauge.

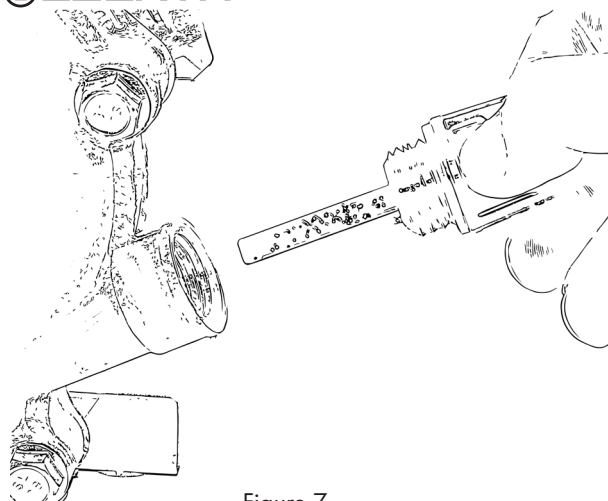

Figure 7

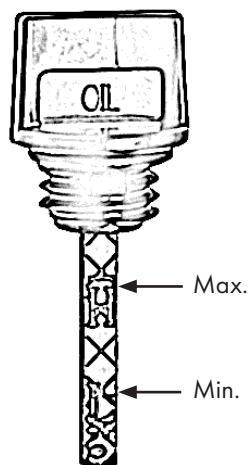

Figure 8

Remplir l'huile moteur

- Utilisez de l'huile moteur 10W-30.



L'appareil est livré sans huile ni essence. Il y a cependant des restes d'huile dans le moteur. Avant l'utilisation, il est impératif de faire le plein d'huile selon les prescriptions !

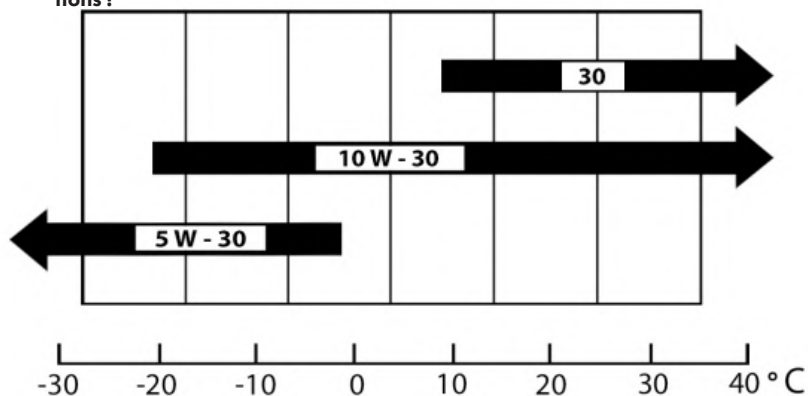

Figure 9

- Avant de faire l'appoint d'huile, vérifiez le niveau d'huile, voir p.15 (pour la première mise en service, il faut toujours faire l'appoint d'huile !)
- Ajoutez ensuite de l'huile jusqu'au repère maximum.
- La quantité correcte d'huile moteur : **0,6 litre (6,5 CV) / 1,1 litre (13 - 15 CV)**



Pour une longue durée de vie du moteur, changez régulièrement l'huile. Voir le tableau 4, p.27, pour le moment de la vidange.

Vidanger l'huile moteur

	ATTENTION
	<p>Danger pour l'environnement ! Ne jamais laisser l'huile s'infiltrer dans le sol. L'eau potable est empoisonnée. Utiliser un support et un récipient de récupération appropriés.</p>

- Placez un récipient de récupération approprié sous le bouchon de vidange.
- Ouvrez le bouchon de vidange et vidangez complètement l'huile.

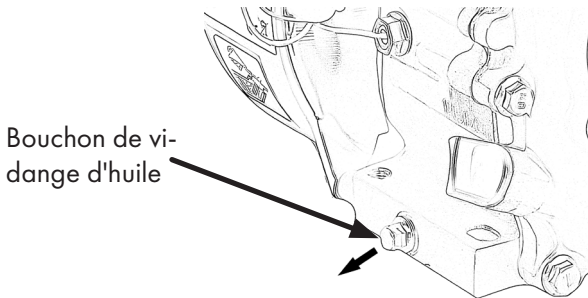

Figure 10



Changez régulièrement l'huile moteur. C'est un facteur déterminant pour la durée de vie de votre appareil.



L'huile froide est visqueuse. Si le moteur est froid, laissez-le tourner quelques minutes avant de vouloir vidanger l'huile.

Faire le plein

	AVERTISSEMENT
	<p>Risque d'incendie ! Avant de faire le plein, arrêter l'appareil et attendre qu'il refroidisse. Même après l'utilisation, le pot d'échappement et d'autres parties de l'appareil peuvent devenir très chauds et un incendie peut se produire au contact du carburant.</p>

	ATTENTION
	<p>L'appareil risque d'être endommagé ! Un carburant inapproprié peut endommager l'appareil. Ne jamais faire le plein de carburant E10 ou diesel, ne pas ajouter d'huiles au carburant.</p>

	ATTENTION
	<p>Danger pour l'environnement. L'essence peut s'infiltrer dans le sol par des déversements. Utiliser un support approprié lors du ravitaillement en carburant.</p>

	<p style="text-align: center;">AVERTISSEMENT</p> <p>Risque d'intoxication, ne faire le plein que dans des endroits bien aérés. Ne jamais ouvrir rapidement le réservoir de carburant. Le carburant peut gicler en raison d'une surpression ! Le carburant peut contenir des substances de type solvant. Évitez tout contact avec la peau et les yeux, ainsi que l'inhalation du carburant.</p>
---	---

- Placez l'appareil au sol dans une position stable et plane.
- Ouvrir lentement le couvercle en le tournant dans le sens inverse des aiguilles d'une montre.

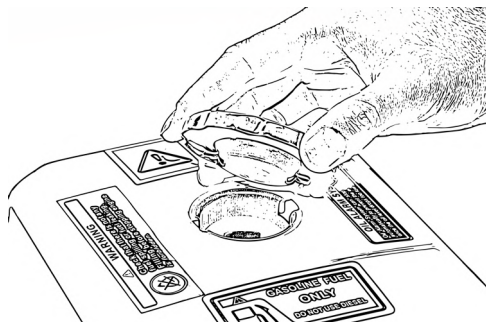

Figure 11



N'utilisez pas de carburant E10, ne mélangez pas d'huiles au carburant.

Utilisez de l'essence sans plomb :

Normal/essence sans plomb	91 octane
Super / sans plomb	95 octane
SuperPlus/sans plomb	98 octane

- Remplissez lentement le carburant à l'aide d'un entonnoir.

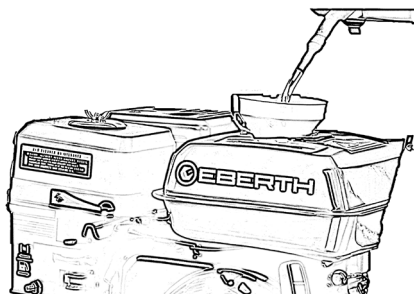

Figure 12



Ne remplissez pas le réservoir à ras bord. Remplissez l'essence au maximum jusqu'au fond du tamis du réservoir. Laissez toujours environ 1/3 du réservoir de carburant non rempli. (fig.13)

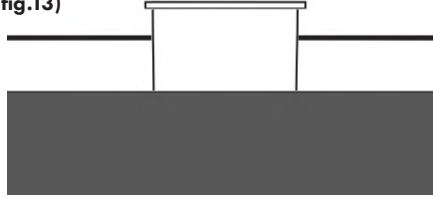



Figure 13

- Fermez le réservoir de carburant en plaçant le bouchon et en le tournant dans le sens des aiguilles d'une montre.



Sur le couvercle du réservoir, il y a 2 ergots de verrouillage sur le côté intérieur, ceux-ci peuvent être pliés un peu plus fortement vers le couvercle du réservoir. Ensuite, le bouchon du réservoir est plus fortement pressé contre le réservoir de carburant.

	
	<p>L'appareil risque d'être endommagé ! L'appareil possède un capteur d'huile. A la livraison, il n'y a pas assez d'huile dans le moteur pour démarrer l'appareil. Il faut absolument faire l'appoint d'huile ! Voir la section Remplissage d'huile moteur page 16.</p>

Mise en service

Préparer l'appareil



Pour la première mise en service, il faut toujours faire le plein d'huile. Voir chap. remplissage d'huile moteur", p.16.

	
	<p>La livraison se fait sans huile ni essence, il peut y avoir des restes d'huile dans le moteur, cela ne suffit pas pour démarrer l'appareil. Faire le plein d'huile selon les instructions.</p>

	
	<p>Risque de dommages aux appareils et à l'environnement Avant chaque démarrage, vérifier que le système de carburant ne présente pas de fuites !</p>

- Installer l'appareil sur un emplacement plat et stable.
- Remplir le moteur d'huile moteur. Voir chap. remplir l'huile moteur"
- Vérifier le niveau d'huile avant chaque démarrage.
- Vérifier que le connecteur de bougie est intact et bien fixé.
- Vérifiez que le filtre à air est intact et bien fixé.

- Lors de l'expédition et du fonctionnement, des connexions de câbles peuvent se détacher. Vérifier que toutes les connexions de câbles visibles sont bien fixées.
- Remplir le réservoir avec du carburant frais. Voir chap. faire le plein" , p.17.

Démarrer le moteur

	ATTENTION
	L'appareil risque d'être endommagé. Contrôlez le niveau d'huile avant chaque démarrage. Ne jamais démarrer l'appareil avec un filtre à air manquant ou endommagé. Le boîtier du filtre à air doit être fermé. Le non-respect de cette consigne peut entraîner la destruction de l'appareil.

- Cette section décrit le démarrage des moteurs sans E-Start. Les moteurs avec E-Start n'ont pas d'interrupteur moteur. Au lieu de cela, le moteur est démarré en tournant la clé de contact en position de démarrage.
- Si le moteur à démarrage électrique doit être démarré par câble, la clé de contact doit être mise en position centrale et le câble doit être tiré.
- Toutes les autres étapes sont appliquées de la même manière.

1. Tournez l'interrupteur du moteur en position „ON”.

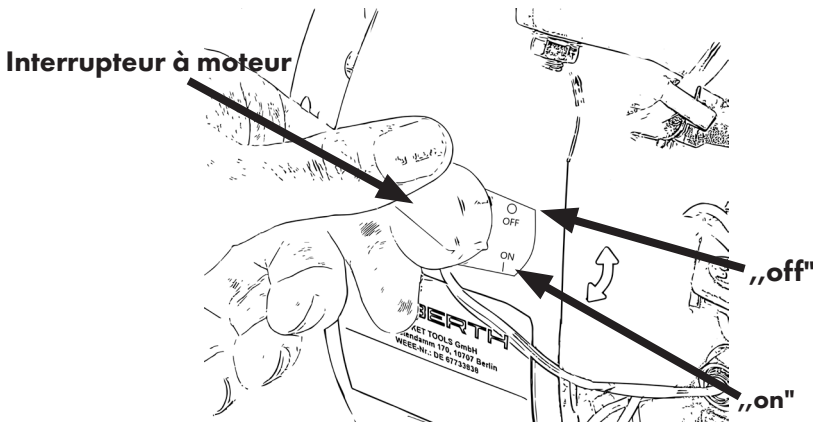

Figure 14

2. Poussez la manette des gaz vers le centre.

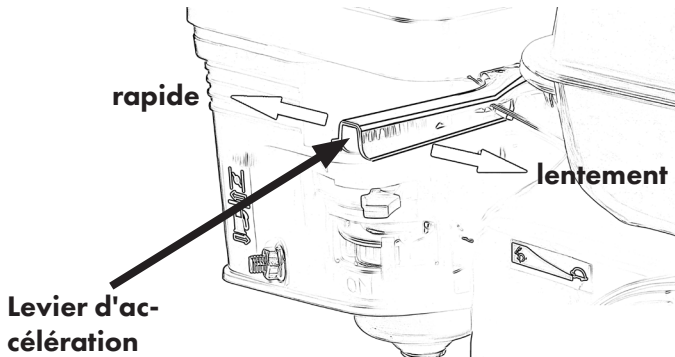

Figure 15

 La manette des gaz permet de régler le régime du moteur.

3. Placez le levier de starter dans la bonne position.
 - „off” : Pour démarrer à moteur froid (butée gauche)

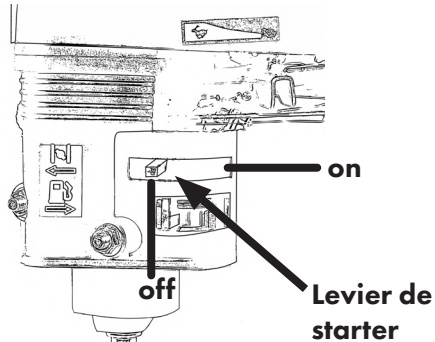

Figure 16

- „on” : Pour démarrer lorsque le moteur est chaud (butée droite)

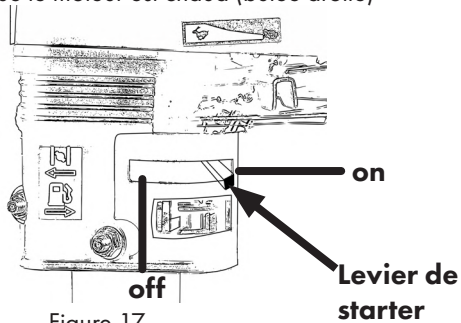

Figure 17

4. Mettez le levier de carburant en position „ON". (butée à droite)

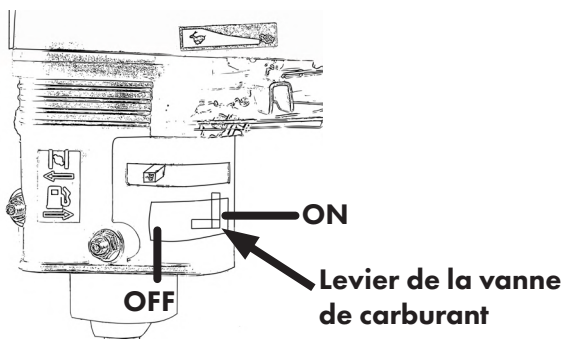

Figure 18

5. Pour démarrer, tirer un peu sur le câble et le laisser s'accrocher. Ce n'est qu'ensuite que l'on fait pénétrer vigoureusement la pâte.

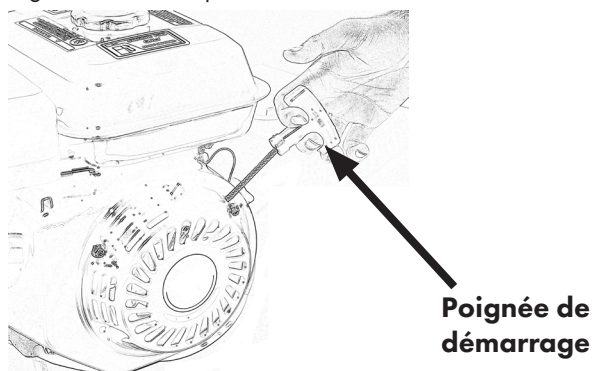







Figure 19

-  **Au cours des 20 premières heures de fonctionnement, le moteur ne doit pas fonctionner trop longtemps à plein régime.**
-  **Le moteur est équipé d'un capteur d'huile. Si le niveau d'huile est insuffisant, le capteur d'huile se déclenche et empêche le démarrage.**
-  **L'appareil est livré sans huile. Il y a cependant des restes d'huile dans le moteur. Avant l'utilisation, il est impératif de faire le plein d'huile selon les prescriptions !**

	
	<p>L'appareil risque d'être endommagé. Le câble peut se rompre. Ne tirez jamais le câble au-dessus du bord.</p>

Arrêter le moteur

- Réduisez la vitesse de rotation à l'aide de la manette des gaz.
- Tournez l'interrupteur du moteur en position „OFF”.
- Fermez le robinet de carburant.

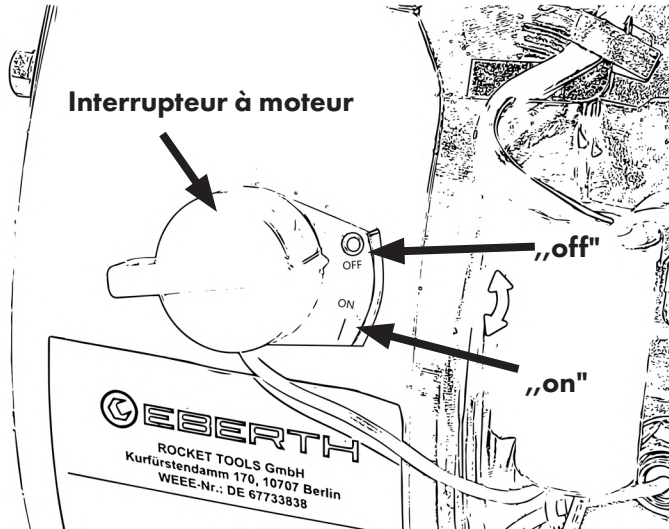

Figure 20



Les moteurs avec E-Start sont arrêtés en tournant la clé de contact en position OFF.

	<p style="text-align: center;">⚠ ATTENTION</p> <p>Si le moteur doit être stocké pendant une période prolongée, laissez le carburateur tourner à vide. Pour cela, fermez le robinet de carburant et attendez que l'appareil s'éteigne. Avant le transport et le stockage, le carburant doit être retiré de l'appareil. Voir chap. vidange du carburant".</p>
	<p style="text-align: center;">⚠ AVERTISSEMENT</p> <p>L'essence est très inflammable et, dans certaines conditions, explosive. Toujours arrêter le moteur pour faire le plein. Respectez les consignes de sécurité.</p>
	<p style="text-align: center;">⚠ AVERTISSEMENT</p> <p>Surfaces chaudes. Évitez tout contact avec les parties chaudes de l'appareil. Laisser refroidir les pièces.</p>



ATTENTION

Assurez-vous que l'appareil ne fonctionne pas pendant les travaux de nettoyage, d'entretien et de maintenance et attendez qu'il ait refroidi.

Nettoyage et entretien général

- Nettoyez régulièrement les surfaces extérieures de l'appareil à l'aide d'un chiffon humidifié et séchez ensuite les surfaces.
- Si des particules de saleté se trouvent dans des endroits inaccessibles, en particulier dans les fentes d'aération et les ailettes de refroidissement, dégager l'appareil en soufflant de l'air comprimé.
- Vérifier que les pièces mobiles fonctionnent correctement et ne sont pas bloquées, que les pièces ne sont pas cassées ou endommagées.

Nettoyer le filtre à air

- Ouvrez l'écrou à oreilles situé en haut du boîtier du filtre à air et retirez le boîtier en le tirant vers le haut, fig

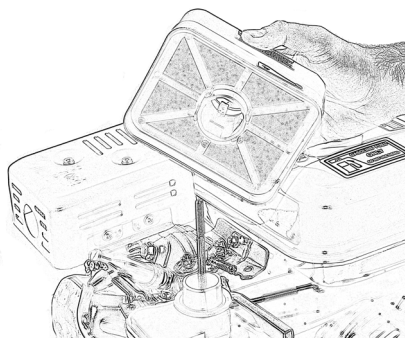

Figure 21

- Lavez soigneusement le filtre dans de l'eau tiède savonneuse.
- Rincez soigneusement le filtre à l'eau propre.



Si nécessaire, remplacez le filtre.

- Essorez délicatement le filtre et laissez-le sécher. Fig. 22.

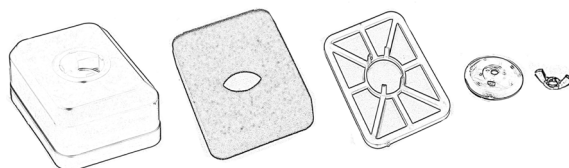

Figure 22

- Huilez le filtre avec un peu d'huile moteur.
- Remontez le filtre à air dans l'ordre inverse.



Nettoyez le filtre à air après 50 heures de fonctionnement ou trois mois. Puis le remplacer après 100 heures de fonctionnement ou après 6 mois.

Nettoyer le tamis du réservoir

- Ouvrez le couvercle du réservoir et retirez le tamis du réservoir, ill. 23.
- Nettoyez le tamis du réservoir avec un chiffon sec et de courtes pressions d'air.
- Insérez le tamis du réservoir et fermez le couvercle du réservoir.

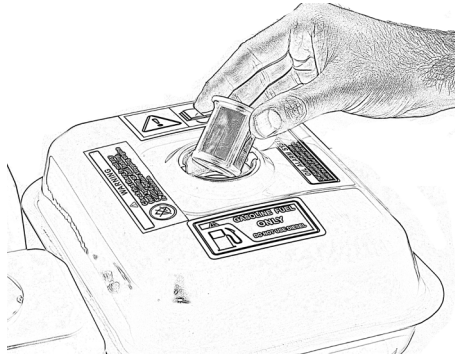

Figure 23



Si le tamis du réservoir est percé ou ne peut plus être nettoyé, remplacez le tamis du réservoir, voir la section Pièces de rechange, p. 36.

Nettoyer la bougie d'allumage



Nettoyez la bougie d'allumage toutes les 50 heures de fonctionnement ou tous les trois mois.

- Retirez la cosse de la bougie d'allumage et desserrez la bougie à l'aide de la clé à bougie, fig. 24.

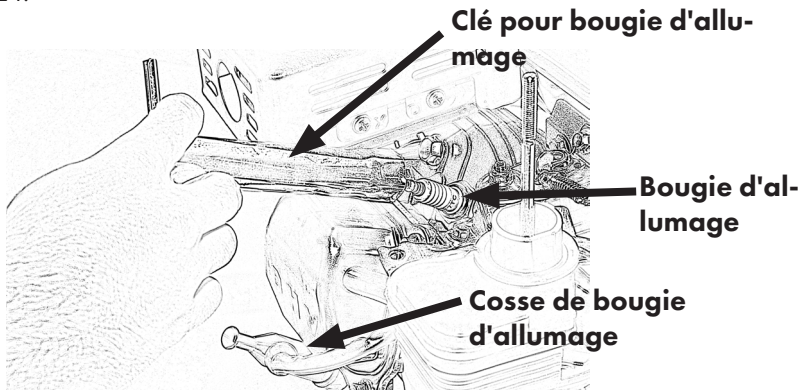

Figure 24

- Vérifiez que la bougie n'est pas décolorée. (couleur du stand brun clair)
- Enlevez les dépôts sur la bougie d'allumage. Voir figure 25.
- Réglez l'écartement des électrodes avec une valeur de consigne de 0,7 à 0,8 mm. Voir figure 25.



Remplacez la bougie d'allumage si nécessaire. Voir tableau 4, p.27.

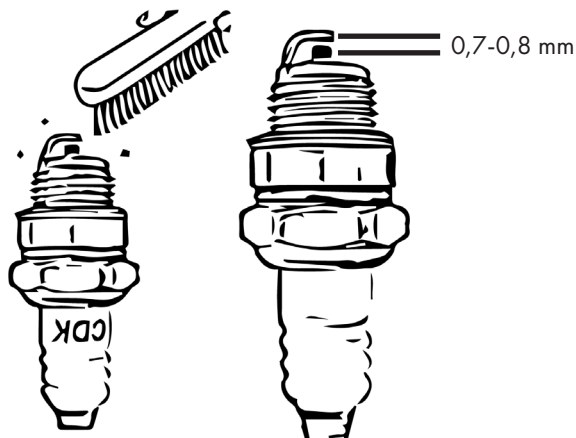

Figure 25

Tableau d'entretien

- Un entretien et une maintenance réguliers prolongent la durée de vie de l'appareil et garantissent un fonctionnement sans problème. Les travaux de nettoyage et de maintenance ne doivent être effectués que par des personnes formées et techniquement compétentes.
 - Assurez-vous que l'appareil est protégé contre tout redémarrage avant de procéder à des travaux de nettoyage et d'entretien :
1. Interrupteur du moteur en position „OFF”.
 2. Retirez la cosse de la bougie.

	<p style="text-align: center;"> AVERTISSEMENT</p> <p>Surfaces chaudes. Évitez tout contact avec les parties chaudes de l'appareil. Le silencieux et l'échappement ainsi que le moteur peuvent être encore chauds. Laissez refroidir les pièces avant de procéder à l'entretien.</p>
---	--



Tableau 4

Intervalle d'entretien	Avant chaque mise en service	Après le 1 ^{er} Mt./20 heures	Toutes les 50 heures / 3 mois	Toutes les 100 heures / 6 mois	Chaque année ou 300 heures
Contrôler le niveau d'huile	X				
Contrôler le filtre à air	X				
Vérifier l'absence de fuites dans le système de carburant	X				
Vidange d'huile		X		X	
Nettoyer le gobelet filtre				X	
Nettoyer le filtre à air	(Entretien plus fréquent en cas d'utilisation dans un environnement poussiéreux)		X ♦		♦
Nettoyer la bougie d'allumage			X	X	♦
Contrôler -régler la bougie d'allumage				X	♦
Nettoyer le tamis du réservoir				X ♦	

- X = effectuer
- ♦ = Remplacer si nécessaire

Stockage

Généralités

	 AVERTISSEMENT
	<p>Surfaces chaudes. Évitez tout contact avec les parties chaudes de l'appareil. Le silencieux et l'échappement ainsi que le moteur peuvent être encore chauds - laisser refroidir les pièces.</p>

- En cas de non-utilisation, déposer l'appareil de manière à ce que personne ne soit mis en danger.
- Vidanger le carburant et l'huile avant le stockage. Voir le chapitre "Vidange du carburant".

	 AVERTISSEMENT
	Ne jamais stocker l'appareil avec de l'essence dans le réservoir. Vider le réservoir de carburant lorsque l'appareil est stocké. Vidangez l'huile.

- Respectez la réglementation environnementale en matière d'élimination des consommables.
- Rangez l'appareil dans une zone verrouillable, hors de portée des enfants et des personnes non autorisées.

Vidanger le carburant

	 ATTENTION
	L'essence est extrêmement inflammable et, dans certaines conditions, explosive. Ne pas fumer dans la zone de travail et tenir à l'écart les flammes nues et les étincelles.

- Mettez la vanne de carburant en position "OFF".
- Placez un récipient de récupération approprié sous le carburateur.
- Retirez le bouchon de vidange et mettez la vanne de carburant en position "ON".

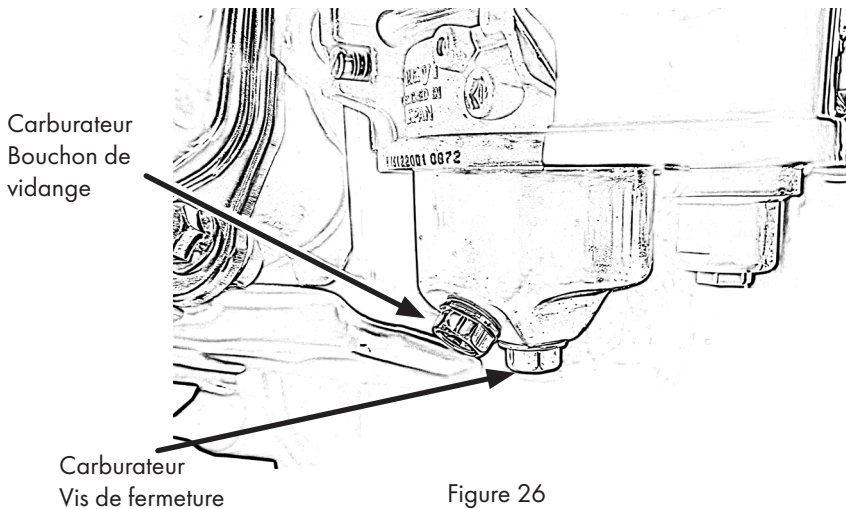

Entreposage - assécher le carburateur



Assécher le carburateur facilite le démarrage lors d'une utilisation ultérieure.

- Fermer le robinet de carburant alors que l'appareil est encore en marche. L'appareil continue à fonctionner jusqu'à ce que le carburant soit entièrement consommé dans le tuyau de carburant et le carburateur.
- L'appareil s'arrête une fois le carburant consommé.

Ne stocker l'appareil que dans les conditions suivantes :

- Ne pas stocker à l'extérieur, au sec et à l'abri de la poussière, protéger des rayons du soleil.
- Ne pas exposer à la poussière agressive et à la pluie.
- Éviter les chocs mécaniques.
- En cas de stockage prolongé (> 3 mois), contrôler régulièrement l'état général de toutes les pièces et de l'emballage. Renouveler si nécessaire !

Stockage du carburant

- Stockez l'appareil et le carburant séparément.
- Stockez le carburant de manière à ce que les fuites ou les vapeurs n'entrent jamais en contact avec des étincelles ou des flammes nues.
- Stockez le carburant dans un récipient homologué à cet effet.
- Éliminez le carburant excédentaire.



Contactez votre station-service locale pour savoir où vous pouvez vous débarrasser du carburant.

Transport



⚠ ATTENTION

Danger pour l'environnement ! Le carburant peut s'échapper. Avant le transport, vérifiez que le système de carburant ne présente pas de fuites ou de pièces défectueuses. Vidangez le carburant et l'huile avant le transport.

- Éteignez le moteur.
- Vidangez le carburant et l'huile.
- Sécurisez l'appareil dans les véhicules ou sur les remorques pour éviter qu'il ne se renverse ou ne soit endommagé.



⚠ ATTENTION

L'appareil risque d'être endommagé. Lors du transport, les connexions de câbles peuvent se détacher. Vérifier que toutes les connexions de câbles visibles sont bien fixées.

Tableau 5

Erreur	Cause possible	Solution
Le moteur ne démarre pas	Le capteur d'huile se déclenche (source d'erreur n° 1)	<p>Mettre l'appareil à plat. Vérifier le niveau d'huile et, si nécessaire, faire l'appoint d'huile moteur juste au-dessus du maximum.</p> <p>Souvent mal fait, mesurer correctement le niveau d'huile, NE PAS visser la jauge d'huile pour lire le niveau d'huile.</p>
	Alimentation en carburant interrompue	<p>S'assurer qu'il y a suffisamment de carburant dans le Réservoir est. Ouvrir le robinet de carburant (butée à droite). Placez un récipient approprié sous le carburateur. Ouvrez le bouchon de vidange et regardez si du carburant arrive dans le carburateur.</p> <p>Si le carburant n'arrive pas dans le carburateur, nettoyez le filtre à carburant, il peut être bouché par des impuretés.</p> <p>Si le carburant ne parvient toujours pas au carburateur, il se peut que le flotteur soit bloqué dans le carburateur. En ouvrant la vis de fermeture du carburateur, dégager le flotteur et le rendre accessible.</p>
	Connexion par câble interrompu	Tous les raccordements de câbles visibles sur vérifier qu'il est bien fixé. (connexions de câbles à l'interrupteur du moteur)
	Démarrateur à câble non correctement réalisé	Tirer la corde avec plus de vitesse et de force. Démarrez l'appareil conformément à la section "Mise en service", p.19.
	Le filtre à air est encrassé	Nettoyez le filtre à air conformément à la section Nettoyage du filtre à air, p.24.

Le moteur ne démarre pas	Pas d'étincelle d'allumage	<p>Vérifier que le connecteur de bougie n'est pas endommagé et qu'il est bien fixé.</p> <p>Vérifier l'étincelle d'allumage : Dévissez la bougie. L'appareil doit être à niveau. Tenez la partie de masse de la bougie contre une partie de masse de l'appareil. Tirez lentement sur le câble.</p> <p>Si aucune étincelle d'allumage n'est détectée : Vérifiez le niveau d'huile si le capteur d'huile l'allumage est interrompu.</p> <p>Nettoyez ou remplacez la bougie.</p> <p>Une étincelle d'allumage est-elle perceptible ? Vérifier l'alimentation en carburant. En raison de l'expédition, il peut arriver que le flotteur se coince dans le carburateur. Ouvrez la vis en bas du carburateur et retirez le couvercle. Le flotteur est alors ouvert et doit être rendu accessible. Il ne doit pas être gêné par des éléments adjacents.</p>
	Cosse de bougie cassée ou mal placée correctement sur la bougie d'allumage	<p>La présence de dommages sur la fiche de bougie et vérifier le bon positionnement.</p>
	Connexion par câble interrompu	<p>Tous les raccordements de câbles visibles sur vérifier qu'il est bien fixé. (connexions de câbles à l'interrupteur du moteur)</p>
Du carburant fuit de l'appareil	Système de carburant non étanche	<p>Vérifier l'absence de fuites dans l'ensemble du système de carburant et l'arrêter si nécessaire.</p>
Sur le bouchon du réservoir le carburant déborde	Réservoir de carburant trop plein	<p>Laissez toujours environ 1/3 du réservoir de carburant non rempli, remplir au maximum jusqu'au tamis du fond inférieur. Sur le couvercle du réservoir, il y a deux ergots de verrouillage sur le côté intérieur, ceux-ci peuvent être pliés un peu plus fortement vers le couvercle du réservoir. Ensuite, le bouchon du réservoir est plus fortement pressé contre le réservoir de carburant.</p>

<p>Le moteur tourne, mais très agité et inégale</p>	<p>Faux Carburant ou huile</p>	<p>Vérifiez que le filtre à air est bien fixé et qu'il n'est pas endommagé. Le filtre à air ne doit pas tirer d'air parasite. Nettoyer le noyau du filtre à air des impuretés. Faites le plein de l'appareil uniquement avec de l'essence sans plomb (essence normale, super, super plus). N'ajoutez en aucun cas d'autres additifs ou huiles à l'essence. N'utilisez pas de carburant E10.</p>
<p>Démarrreur à câble est bloqué et ne se laisse pas passerle moteur démarre pas</p>	<p>Démarrreur à câble éventuellement défectueux</p>	<p>Démontez le démarrreur à câble. Lorsqu'il se présente à l'état démonté avec une résistance le démarrreur est en bon état. Si le câble se déroule sans résistance si vous ne faites pas passer le câble, il est défectueux. Contacter notre service client et décrire le problème.</p>
<p>Démarrreur à câble peut être utilisé avec Résistance passerle moteur démarre pas</p>	<p>Faux Mise en service</p>	<p>Veillez suivre attentivement toutes les étapes pour Préparation et mise sous tension du moteur dans la section Mise en service, p.19.</p>

Données techniques

Tableau 6

MODÈLE	GG1-196-19.05-OBK GG1-196-19.05E-OBK SM1-196-19.05-OBK SM1-196-19.05E-OBK	GG1-389-22-OBK GG1-389-22E-OBK SM1-389-22-OBK SM1-389-22E-OBK	GG1-420-22-OBK GG1-420-22E-OBK SM1-420-22-OBK SM1-420-22E-OBK
Puissance	6,5 CV / 4,8 kW	13 CV / 9,56 kW	15 CV / 11,03 kW
Cylindrée	196 cc	389 cc	420 cc
Capacité du réservoir	3,6 L	4,8 L	
Capacité d'huile moteur	0,6 L	1,1 L	
Capacité d'huile de la boîte de vitesses	0,6 L	0,7 L	
Construction	Moteur à quatre temps avec commande des soupapes OHV		
Carburant	Essence sans plomb		
Nombre de cylindres	1		
Vitesse de rotation max.	3600 tr/min		
Vitesse de rotation à vide	1500 tr/min		
Huile de moteur et de transmission	10W-30		
Traduction	2:1		
Dimensions	335 x 376 x 400 mm	447 x 460 x 460 mm	
Dimensions (E-Start)	335 x 433 x 400 mm	447 x 517 x 460 mm	
Poids	environ 19 kg	environ 34 kg	

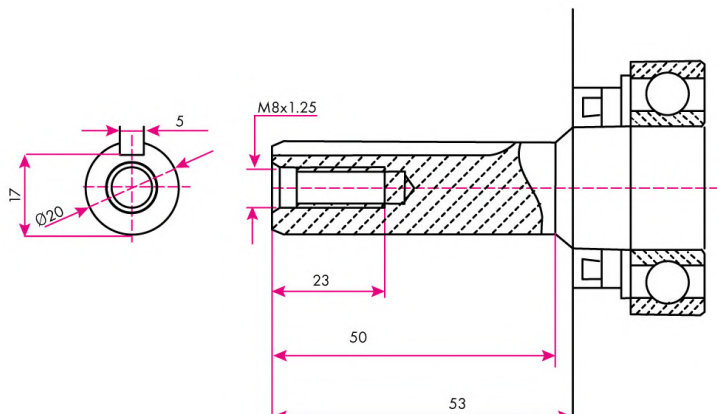
MODÈLE	GG1-196-19.5-OBK GG1-196-19.5E-OBK SM1-196-19.5-OBK SM1-196-19.5E-OBK
 <p style="text-align: center;">Figure 27</p>	

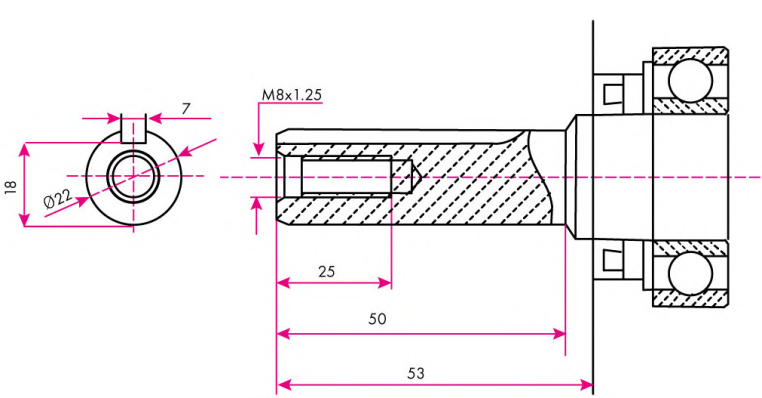
MODÈLE	GG1-389-22-OBK GG1-389-22E-OBK SM1-389-22-OBK SM1-389-22E-OBK	GG1-420-22-OBK GG1-420-22E-OBK SM1-420-22-OBK SM1-420-22E-OBK
 <p style="text-align: center;">Figure 28</p>		

Élimination

Éliminez votre ancien appareil en fin de vie conformément aux dispositions nationales. Pour la mise au rebut de l'appareil, respectez la réglementation en vigueur dans votre pays et dans votre commune.

	<p style="text-align: center;">⚠ ATTENTION</p> <p>Rendez votre appareil inutilisable avant de le jeter, afin d'éviter toute utilisation abusive et les risques qui y sont liés.</p>
---	---



Ne jamais jeter l'appareil avec les ordures ménagères. Respectez la réglementation en vigueur dans votre pays et dans votre commune.



Respectez les réglementations environnementales lors de la vidange de l'huile usagée et de l'essence. Ne laissez jamais d'huile usagée ou d'essence s'infiltrer dans le sol !

Garantie

Toutes les indications et consignes contenues dans ce mode d'emploi ont été rédigées en tenant compte des prescriptions en vigueur et en fonction de l'état actuel du développement technique ainsi que de nos connaissances et expériences de longue date. Les traductions du mode d'emploi ont été réalisées au mieux de nos connaissances. Conformément aux dispositions légales, EBERTH accorde une garantie de 24 mois à partir de la date d'achat.

La preuve d'achat est obligatoire pour les demandes de garantie.

EBERTH n'assume aucune garantie pour les appareils dont le numéro de série a été falsifié, modifié ou supprimé.

Les droits de garantie ne s'appliquent pas dans les cas suivants

- ◇ Les dommages dus à une utilisation non conforme,
- ◇ Les dommages dus à des influences extérieures, les pièces d'usure.

Pour toute question, contactez le service clientèle de Rocket-Tools.

Pour ce faire, veuillez préparer des informations sur la désignation de l'article, le numéro de client et le numéro de facture.

Rocket-Tools GmbH
170, rue Kurfürstendamm
10707 Berlin Allemagne.

Téléphone : +49 30 692 061 875
Courrier électronique : service@rocket-tools.fr
Site web : www.rocket-tools.fr

Pièces de rechange

Vous trouverez des pièces de rechange populaires en cliquant sur le lien suivant sur notre site web dans la catégorie „Pièces de rechange" sous :

<https://www.rocket-tools.fr/Pieces-de-rechange/?mpn=GG1-196-19.5-OBK>
<https://www.rocket-tools.fr/Pieces-de-rechange/?mpn=GG1-196-19.5E-OBK>
<https://www.rocket-tools.fr/Pieces-de-rechange/?mpn=GG1-389-22-OBK>
<https://www.rocket-tools.fr/Pieces-de-rechange/?mpn=GG1-389-22E-OBK>
<https://www.rocket-tools.fr/Pieces-de-rechange/?mpn=GG1-420-22-OBK>
<https://www.rocket-tools.fr/Pieces-de-rechange/?mpn=GG1-420-22E-OBK>
<https://www.rocket-tools.fr/Pieces-de-rechange/?mpn=SM1-196-19.5-OBK>
<https://www.rocket-tools.fr/Pieces-de-rechange/?mpn=SM1-196-19.5E-OBK>
<https://www.rocket-tools.fr/Pieces-de-rechange/?mpn=SM1-389-22-OBK>
<https://www.rocket-tools.fr/Pieces-de-rechange/?mpn=SM1-389-22E-OBK>
<https://www.rocket-tools.fr/Pieces-de-rechange/?mpn=SM1-420-22-OBK>
<https://www.rocket-tools.fr/Pieces-de-rechange/?mpn=SM1-420-22E-OBK>

Déclaration de conformité UE

Par la présente, nous déclarons
Rocket-Tools GmbH
170, rue Kurfürstendamm
10707 Berlin,

que les appareils désignés ci-après, en raison de leur conception et de leur type de construction ainsi que dans les versions que nous avons mises en circulation, sont conformes aux normes fondamentales en vigueur

Répondre aux exigences de sécurité et de santé des directives CE En cas de modification des appareils sans notre accord, la présente déclaration perd sa validité.

Désignation des appareils :

GG1-196-19.05-OBK	SM1-196-19.05-OBK
GG1-196-19.05E-OBK	SM1-196-19.05E-OBK
GG1-389-22-OBK	SM1-389-22-OBK
GG1-389-22E-OBK	SM1-389-22E-OBK
GG1-420-22-OBK	SM1-420-22-OBK
GG1-420-22E-OBK	SM1-420-22E-OBK

Directives CE pertinentes :

2006/42/UE
2012/46/UE
2014/30/EN

Normes appliquées :

EN ISO 14314:2010-01
EN ISO 12100:2011-03
EN 60204-1:2019-06
EN 55012:2010-04
EN 378-2:2018-04

Lieu, date :

Berlin, 04.11.2024

Informations sur le signataire :

Andreas Hebestreit

Directeur général





MOTORI A BENZINA A 4 TEMPI

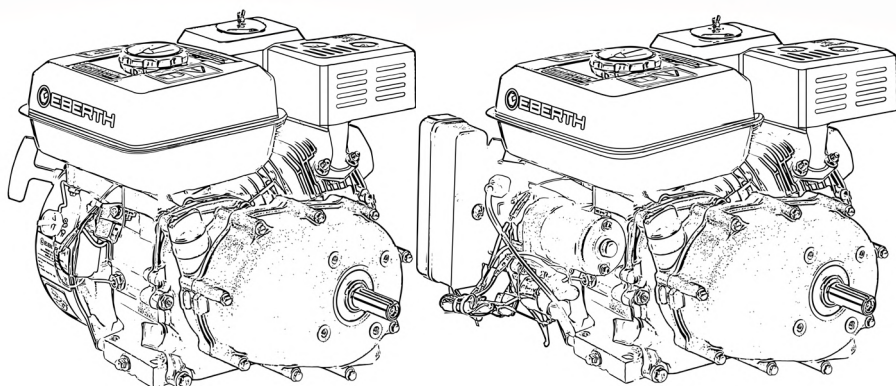

ISTRUZIONI PER L'USO

DE EN FR IT ES NL PL SE

GG1-196-19.05-OBK	SM1-196-19.05-OBK
GG1-196-19.05E-OBK	SM1-196-19.05E-OBK
GG1-389-22-OBK	SM1-389-22-OBK
GG1-389-22E-OBK	SM1-389-22E-OBK
GG1-420-22-OBK	SM1-420-22-OBK
GG1-420-22E-OBK	SM1-420-22E-OBK

Indice dei contenuti

Indice dei contenuti.....	2
Uso previsto.....	3
Spiegazione dei simboli.....	4
Avvertenze	4
Segnaletica obbligatoria e di divieto	5
Simboli e illustrazioni	5
Istruzioni generali di sicurezza	6
Rischi residui.....	9
Dopo la consegna.....	9
Descrizione del dispositivo	10
Montaggio	13
Collegare la batteria.....	13
Olio della trasmissione - Olio motore	14
Controllare il livello dell'olio della trasmissione.....	14
Rabbocco dell'olio del cambio.....	14
Sostituzione dell'olio del cambio.....	14
Misurare il livello dell'olio motore.....	15
Rabbocco dell'olio motore	16
Scaricare l'olio motore.....	17
Rifornimento di carburante.....	17
Messa in servizio	19
Avviare il motore	20
Spegnere il motore.....	23
Pulizia, cura e manutenzione	24
Pulizia e cura generale	24
Pulire il filtro dell'aria.....	24
Pulire il filtro del serbatoio	25
Pulire la candela.....	25
Tabella di manutenzione.....	26
Immagazzinamento.....	27
Scarico del carburante	28
Stoccaggio - asciugare il carburatore.....	29
Stoccaggio del carburante.....	29
Trasporto.....	29
Risoluzione dei problemi.....	30
Dati tecnici.....	33
Smaltimento dei rifiuti	35
Garanzia	35
Servizio.....	36
Parti di ricambio.....	36
Dichiarazione di conformità UE.....	37
Note.....	38



Leggere attentamente le istruzioni per l'uso!

L'operatore deve leggere e comprendere le istruzioni per l'uso per garantire un utilizzo sicuro. Anche gli operatori esperti dell'apparecchio devono leggere e comprendere le istruzioni per l'uso. Gli operatori non adeguatamente informati possono mettere in pericolo se stessi e gli altri a causa di un uso improprio. Tenere le istruzioni per l'uso a portata di mano. Il personale addetto al funzionamento, alla manutenzione e alla pulizia deve leggere le istruzioni per l'uso. Se il dispositivo viene ceduto a terzi, consegnare anche le istruzioni per l'uso.

Uso previsto

La sicurezza di funzionamento dell'apparecchio è garantita solo se l'uso previsto è conforme alle indicazioni contenute nelle istruzioni per l'uso. Qualsiasi altro uso dell'apparecchio che vada oltre l'uso previsto è considerato un uso improprio.

- Utilizzare solo benzina senza piombo come Super, Super Plus.
- Utilizzare esclusivamente le candele di accensione fornite in dotazione con l'apparecchio o candele dello stesso design tecnico.
- Non utilizzare mai E10, diesel o Aspen come carburante. Non utilizzare mai oli diversi da quelli utilizzati per la lubrificazione dell'apparecchio. Non aggiungere mai olio al carburante.
- Rabboccare sempre con olio, anche se nell'apparecchio sono presenti residui di olio.

Il produttore non si assume alcuna responsabilità per l'uso improprio o per le modifiche apportate all'apparecchio. Tutti gli interventi tecnici, comprese l'installazione e la manutenzione, devono essere eseguiti esclusivamente da personale qualificato dell'assistenza clienti. Ci riserviamo il diritto di apportare modifiche tecniche al prodotto nell'ambito del miglioramento delle caratteristiche operative e dell'ulteriore sviluppo.

Spiegazione dei simboli

Nelle presenti istruzioni per l'uso, le informazioni importanti relative alla sicurezza e all'apparecchio sono contrassegnate da simboli. Seguire le istruzioni per evitare lesioni personali e danni alle cose.

Avvertenze

 **PERICOLO**

Questo simbolo richiama l'attenzione su un pericolo imminente che potrebbe causare gravi lesioni fisiche o morte.

 **AVVERTENZA**

Questo simbolo indica situazioni pericolose che potrebbero causare gravi lesioni fisiche o morte.

 **ATTENZIONE**

Questo simbolo indica situazioni pericolose che potrebbero causare lesioni minori o danni, malfunzionamenti o distruzione dell'apparecchio.



Avviso di pericolo generale. La mancata osservanza di questa precauzione può causare la morte!



Attenzione alle superfici calde. La mancata osservanza di questa precauzione può causare la morte!



Avvertenza contro l'inalazione di vapori e polveri tossiche. La mancata osservanza di questa precauzione può causare la morte!



Le scintille vengono generate quando si avvia il motore. Questi possono innescare gas infiammabili nelle vicinanze.



Pericolo di esplosione. La mancata osservanza di questa precauzione può causare la morte!



Avvertenza sul rischio di lesioni a causa dell'elevato livello di rumore!

Segnaletica obbligatoria e di divieto



Utilizzare guanti protettivi.



Indossare protezioni per l'udito e occhiali di sicurezza.



È severamente vietato fumare o accendere fiamme libere in prossimità dell'apparecchio!

Simboli e illustrazioni



Leggere le istruzioni per l'uso prima dell'uso!



Suggerimento! Questo simbolo evidenzia suggerimenti e informazioni che devono essere rispettati per un funzionamento efficiente e senza problemi della macchina.



Smaltire la benzina e l'olio usato nel rispetto dell'ambiente!



Riempire regolarmente e correttamente l'apparecchio di benzina.



Non smaltire mai nei rifiuti domestici!

Istruzioni generali di sicurezza



Osservare le avvertenze di sicurezza e le avvertenze sull'apparecchio e seguire le istruzioni! Oltre alle indicazioni contenute nelle presenti istruzioni per l'uso, è necessario osservare le norme generali di sicurezza e prevenzione degli infortuni del legislatore.

Generale

- Per la prima volta, è necessario farsi istruire da uno specialista. I bambini e i giovani di età inferiore ai 18 anni non devono utilizzare l'apparecchio. Se un giovane di età superiore ai 16 anni viene addestrato da un professionista sotto supervisione, è esente dal divieto.
- Prestare o consegnare il dispositivo solo a persone che hanno familiarità con il suo utilizzo. Si prega di fornire anche le istruzioni per l'uso.
- Il personale operativo è responsabile nei confronti di terzi. Tenere lontane le altre persone quando si utilizza l'apparecchio. Le distrazioni possono far perdere il controllo del dispositivo.
- L'utente deve sapere come arrestare l'apparecchio in caso di emergenza. L'utente deve conoscere tutti i dispositivi di comando, le scatole di derivazione e i collegamenti dell'apparecchio.
- Prima di accendere l'apparecchio, rimuovere tutti gli strumenti di regolazione o le chiavi inglesi. Un utensile o una chiave incastrata in una parte rotante dell'apparecchio può causare gravi lesioni.
- Siate attenti e svolgete tutti i lavori con calma e attenzione.
- Non lavorate mai quando siete stanchi o sotto l'effetto di alcol, droghe, farmaci o altre sostanze che possono alterare i vostri sensi.
- Prestare particolare attenzione al proprio stato di salute al termine dell'orario di lavoro. Un momento di disattenzione nell'uso dell'apparecchio può causare gravi lesioni.
- Non modificare mai l'apparecchio e i suoi dispositivi di funzionamento e di sicurezza, né rendere inutilizzabili i dispositivi di funzionamento e di sicurezza.
- Le modifiche all'apparecchio e ai dispositivi di funzionamento e di sicurezza mettono a repentaglio la vostra sicurezza e possono causare danni all'apparecchio.
- Non mettere mai in funzione un apparecchio non sicuro. Se l'apparecchio presenta segni di guasti o difetti, metterlo immediatamente fuori servizio. In caso di dubbi, contattare il nostro servizio clienti. Proteggere il dispositivo dall'accesso non autorizzato. L'utente è responsabile degli incidenti e dei danni causati ad altre persone, ai loro beni e agli animali.
- Mettere in funzione l'apparecchio solo con tutti i dispositivi di sicurezza montati secondo le norme vigenti. Esiste il rischio che mani e piedi vengano trascinati all'interno dell'apparecchio. Rischio di incidenti.
- Non lasciare mai l'apparecchio da solo durante il funzionamento. Una persona deve essere a portata di mano in caso di emergenza.
- Non girare, inclinare o spostare l'apparecchio durante il funzionamento.

- Mantenere pulita l'area di lavoro. Liberare il posto di lavoro dagli ostacoli. Assicurarsi che il luogo di lavoro sia adeguatamente illuminato. I luoghi di lavoro disordinati e scarsamente illuminati aumentano il rischio di infortuni.
- Collocare l'apparecchio su una superficie piana e ignifuga in grado di sostenere il peso dell'apparecchio. Assicurarsi sempre che l'apparecchio sia posizionato in modo stabile e sicuro.
- Prima di intervenire sull'apparecchio, verificarne il corretto funzionamento. Non utilizzare un dispositivo con un interruttore difettoso. I dispositivi difettosi possono mettere a rischio la vostra sicurezza e quella degli altri.
- Utilizzare l'apparecchio, gli accessori e gli utensili in conformità alle presenti istruzioni. Tenere conto delle condizioni di lavoro e dell'attività da svolgere. L'utilizzo dell'apparecchio per applicazioni diverse da quelle previste può causare situazioni pericolose.
- Tenere gli elettrodomestici inutilizzati e i loro strumenti fuori dalla portata dei bambini. Non consentire l'uso dell'apparecchio a persone che non lo conoscono o che non hanno letto le istruzioni. L'apparecchio è pericoloso se utilizzato da persone inesperte. I bambini e gli animali devono mantenere una distanza minima di 10 metri dall'area operativa.
- Osservare le norme di protezione dal rumore quando si utilizza l'apparecchio in aree residenziali.

Rischio di incendio, esplosione e superfici calde

- L'apparecchio può generare scintille che possono incendiare polvere, liquidi o vapori infiammabili. L'apparecchio non deve essere utilizzato in prossimità di materiali infiammabili o gas esplosivi.
- L'impianto di scarico si surriscalda e rimane caldo per qualche tempo dopo l'arresto del motore, i materiali infiammabili possono incendiarsi e i gas esplosivi possono esplodere. Non toccare il silenziatore caldo. Lasciare raffreddare l'apparecchio.
- Durante il funzionamento, mantenere una distanza di almeno tre metri da edifici e altri apparecchi.
- Non appoggiare mai oggetti sull'apparecchio durante il funzionamento e non permettere all'apparecchio di copertina.
- Controllare regolarmente che l'impianto di alimentazione non presenti perdite o parti difettose.
- Tenere i materiali infiammabili lontani dall'apparecchio. In caso di incendio, non spegnere mai l'apparecchio con acqua. Utilizzare un estintore adeguato. Non inalare mai i fumi e, in caso di inalazione, consultare immediatamente un medico.
- È vietato fumare.
- È vietato accendere fuochi all'aperto.



Materiali di esercizio, liquidi, vapori e gas di scarico

- Non utilizzare mai E10 o diesel come carburante o per il motore.
- Non utilizzare mai l'Aspen come combustibile.
- L'apparecchio è lubrificato con olio per motori. Non lasciare mai che l'olio penetri nel terreno. Pericolo per l'ambiente.
- L'apparecchio produce fumi tossici. I gas di scarico possono essere inodori e invisibili e contenere idrocarburi incombusti e benzene. Non inalare mai i fumi di scarico. Pericolo di avvelenamento. In caso di nausea, mal di testa, disturbi visivi, problemi di udito e vertigini, interrompere immediatamente l'uso del prodotto.
- Non mettere mai in funzione l'apparecchio in locali chiusi o parzialmente chiusi. Pericolo di avvelenamento. Non utilizzare mai l'apparecchio in un garage, al chiuso o in prossimità di finestre o porte aperte. Non deviare mai i gas di scarico. Far funzionare l'apparecchio solo all'aperto.
- Trovare un luogo sicuro e pianeggiante prima di fare rifornimento. Pericolo di fuoriuscite. Rimuovere il carburante versato prima di avviare l'apparecchio. Non lasciare mai che il carburante penetri nel terreno. Utilizzare un sottofondo adeguato.
- Non fare mai rifornimento al chiuso. I vapori di carburante si raccolgono al suolo. Pericolo di avvelenamento. Rifornire il carburante solo in aree ben ventilate. Prima di fare rifornimento, spegnere l'apparecchio e lasciarlo raffreddare. Non rifornite mai l'apparecchio durante il funzionamento.
- I carburanti possono contenere sostanze simili ai solventi. Evitare il contatto della pelle e degli occhi con i combustibili.
- Non inalare mai i carburanti. Pericolo di avvelenamento.
- Trasportare il carburante solo in contenitori approvati ed etichettati. Rendere il carburante inaccessibile ai bambini.
- Dopo il rifornimento, serrare il tappo a vite il più saldamente possibile.
- La pressione in eccesso esistente deve essere rilasciata facilmente e il carburante non deve fuoriuscire - Aprire con cautela il tappo del serbatoio.
- Non riempire mai troppo il serbatoio.
- In caso di versamento di combustibile o olio sugli indumenti protettivi o sull'apparecchio, cambiare gli indumenti protettivi e pulire l'apparecchio.
- Durante lo scarico del carburante e dell'olio, rispettare le norme ambientali. Non lasciare mai che il carburante penetri nel terreno.



Rischi residui

Anche se vengono rispettate tutte le norme di sicurezza pertinenti e l'uso previsto dal produttore, possono insorgere rischi dovuti alla progettazione determinata dall'uso previsto.

- Rischio di lesioni dovute al contatto con componenti sotto tensione.
- Rischio di lesioni agli occhi a causa di parti volanti, anche se si indossano occhiali di sicurezza.
- Se la persona interessata è incosciente, metterla in posizione di recupero e contattare un medico.
- Contattare sempre un medico in caso di incidente. Spesso i sintomi pericolosi per la vita si manifestano solo poche ore dopo l'incidente.

Se si rispettano le norme di sicurezza, l'uso previsto e tutte le istruzioni descritte nelle istruzioni per l'uso, i rischi possono essere ridotti al minimo.

Dopo la consegna

Rimuovere completamente tutto il materiale di imballaggio dall'apparecchio prima di metterlo in funzione.

- Per lo smaltimento dell'imballaggio, osservare le norme vigenti nel proprio Paese.
- Riciclare i materiali di imballaggio riciclabili.
- Verificare che l'apparecchio e gli accessori siano completi e che non vi siano danni dovuti al trasporto.
- In caso di parti mancanti o danneggiate, contattare il nostro servizio clienti.
- Si prega di tenere a portata di mano tutti i dati relativi al codice cliente, al numero del buono e al numero dell'ordine.



Conservare la confezione del dispositivo. L'imballaggio potrebbe essere necessario per la conservazione durante il periodo di garanzia. In caso di danni, si prega di contattare il nostro servizio clienti.

Descrizione del dispositivo

Descrizione Motore a benzina a 4 tempi da 6,5 CV senza avviamento elettrico



Figura 1: Componenti generali del motore a benzina

Tabella 1

1. Leva dello starter	2. Filtro dell'aria
3. Leva dell'acceleratore	4. Tappo del serbatoio del carburante
5. Serbatoio del carburante	6. Silenziatore
7. Connettore della candela	8. Coperchio della valvola
9. Tappo di scarico olio Frizione a bagno d'olio	10. Frizione a bagno d'olio
11. Collo di riempimento dell'olio Frizione a bagno d'olio	12. Tappo di scarico dell'olio
13. Tappo/astina di riempimento dell'olio	14. Interruttore motore
15. Maniglia di trazione del cavo	16. Avviamento a filo
17. Rubinetto del carburante	18. Carburatore

Descrizione Motore a benzina a 4 tempi da 13/ 15 CV senza avviamento elettrico

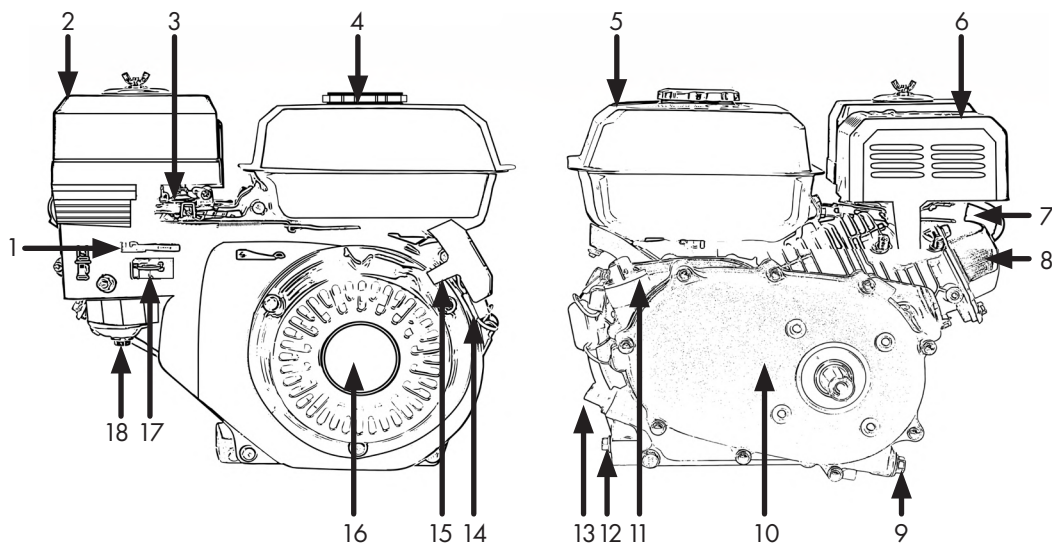

Figura 2: Componenti generali del motore a benzina

Tabella 2

1. Leva dello starter	2. Filtro dell'aria
3. Leva dell'acceleratore	4. Tappo del serbatoio del carburante
5. Serbatoio del carburante	6. Silenziatore
7. Connettore della candela	8. Coperchio della valvola
9. Tappo di scarico olio Frizione a bagno d'olio	10. Frizione a bagno d'olio
11. Collo di riempimento dell'olio Frizione a bagno d'olio	12. Tappo di scarico dell'olio
13. Tappo/astina di riempimento dell'olio	14. Interruttore motore
15. Maniglia di trazione del cavo	16. Avviamento a filo
17. Rubinetto del carburante	18. Carburatore

Descrizione Motore a benzina a 4 tempi da 6,5/13/15 CV con avviamento elettronico

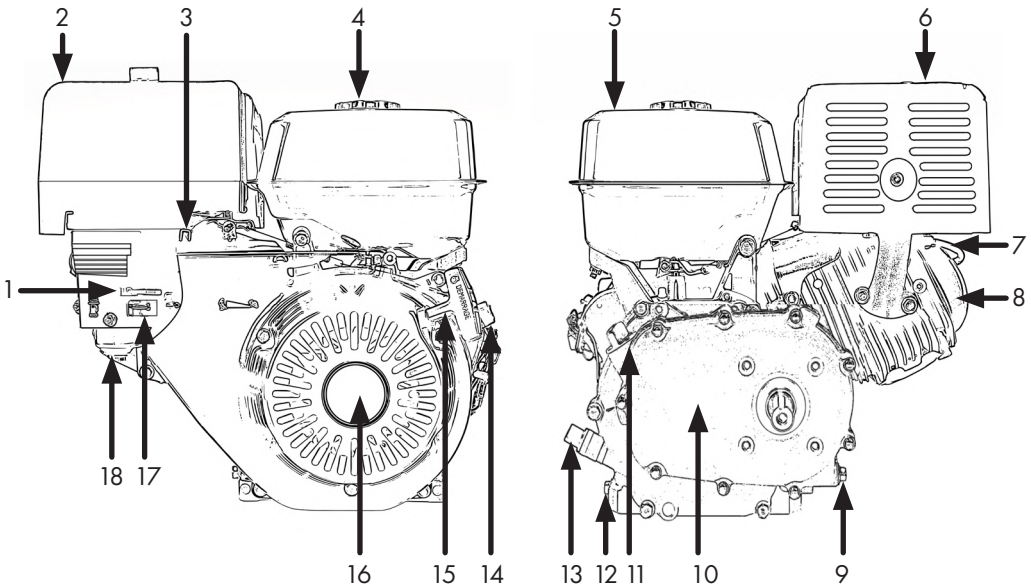

A parte il motorino di avviamento e il pannello di controllo E-Start, non ci sono differenze nella descrizione rispetto al motore a benzina da 6,5/13/15 CV senza E-Start.



Figura 3: Dettagli sui motori con E-Start

Tabella 3

1. Indicatore di posizione della chiave di accensione	2. Blocco dell'accensione
3. Interruttore di carica della batteria*	4. Pannello di controllo
5. cavo di collegamento della batteria da 12 V - terminale negativo (nero)	6. cavo di collegamento della batteria da 12 V - terminale positivo (rosso)
7. Relè di avviamento elettronico	8. Motore di avviamento

*Può essere azionato solo quando viene attivato.

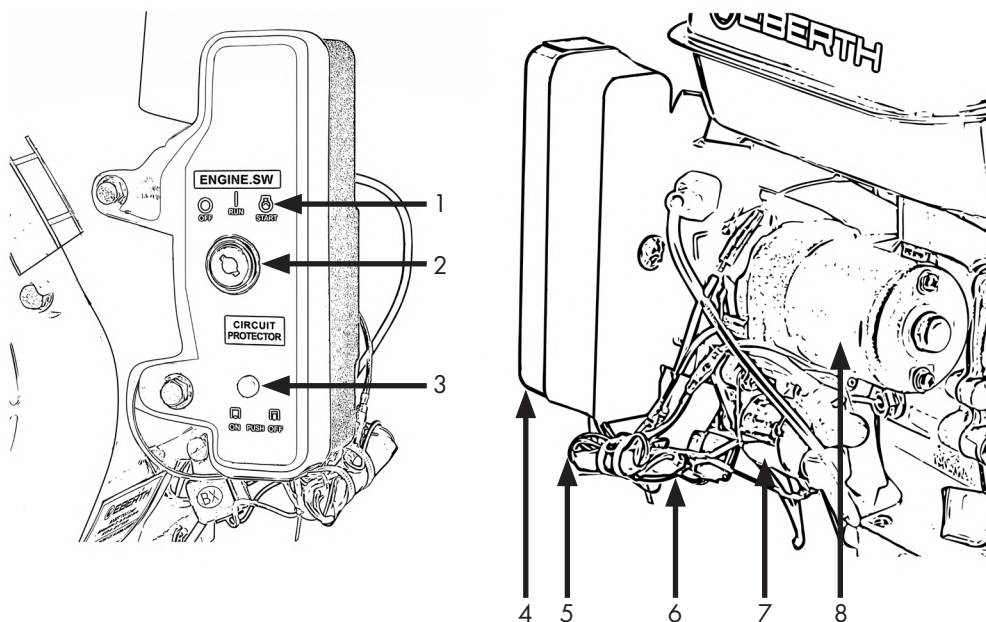
Montaggio



Per motivi di imballaggio, questa macchina non è completamente assemblata. Le parti da assemblare sono incluse nella confezione.



Generale

Conservare la confezione chiusa fino al momento dell'installazione e rispettare le indicazioni di installazione e stoccaggio riportate all'esterno.

	 ATTENZIONE
	<p>Assicurarsi che l'apparecchio non sia in funzione e si sia raffreddato durante i lavori di installazione e manutenzione.</p>

	 ATTENZIONE
	<p>Rischio di danni al dispositivo! Prima di utilizzare l'apparecchio, rimuovere tutti gli accessori. Il sacchetto di montaggio potrebbe essere scivolato durante il trasporto.</p>

Impostazione dell'apparecchio

- Per garantire un funzionamento sicuro, l'apparecchio deve essere installato saldamente e in piano; la piastra di base contiene appositi supporti per il fissaggio.
- Collocare l'apparecchio ad almeno tre metri di distanza da pareti, finestre e porte aperte.

Collegare la batteria



La batteria e la chiave di accensione sono incluse nella fornitura solo per i dispositivi con funzione E-Start.

- Collegare innanzitutto il cavo rosso al polo positivo della batteria.
- A questo punto, stringere la vite sul cavo del terminale positivo in modo che il cavo sia collegato in modo permanente alla batteria e non possa sfilarsi.
- Collegare quindi il cavo nero al terminale negativo della batteria.
- A questo punto, stringere la vite sul cavo del terminale negativo in modo che il cavo sia collegato in modo permanente alla batteria e non possa sfilarsi.
- Scollegare i cavi in ordine inverso, scollegando prima il cavo nero della batteria e poi quello rosso.

	 ATTENZIONE
	<p>Assicurarsi sempre di collegare il cavo corretto al terminale corretto della batteria, per evitare il rischio di cortocircuito!</p>



La batteria collegata viene caricata durante il funzionamento.

Olio della trasmissione - Olio motore



ATTENZIONE

La consegna avviene senza liquidi. È possibile che vi siano residui di olio nel motore. Prima della messa in funzione, l'olio deve essere rabboccato fino alla tacca massima secondo le istruzioni.



Utilizzare olio motore 10W-30 per il cambio e il motore.

Controllare il livello dell'olio della trasmissione



Per misurare correttamente il livello dell'olio, l'apparecchio deve essere collocato su una superficie piana e uniforme.

- Svitare l'astina di livello e pulirla con un panno pulito privo di polvere e pelucchi.
- Inserire l'astina di livello nel bocchettone di riempimento, senza avvitarla.
- Controllare il livello dell'olio sull'astina di livello.



Figura 4

Rabbocco dell'olio del cambio

- Prima di rabboccare l'olio, controllare il livello dell'olio (l'olio deve essere sempre rabboccato per la prima messa in funzione).
- Quindi rabboccare l'olio fino alla tacca massima.
- La quantità di riempimento corretta Scatola del cambio: **0,6 litri (6,5 CV) / 0,7 litri (13 - 15 CV)**

Sostituzione dell'olio del cambio

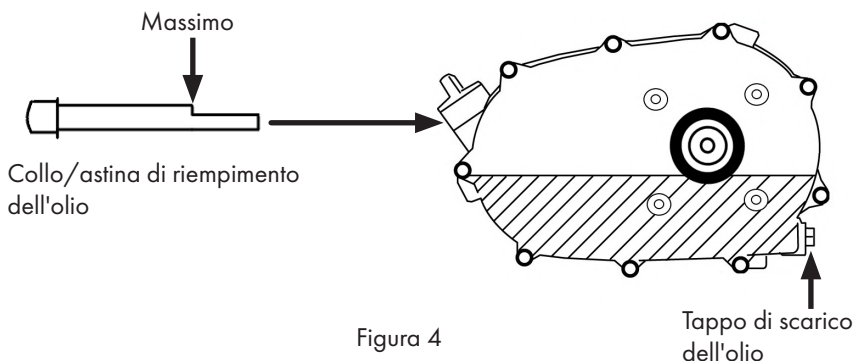

Cambiare regolarmente l'olio del cambio. Questo è fondamentale per la durata del motore.

- Preparare una vaschetta di raccolta e posizionarla sotto il tappo di scarico.
- Aprire il tappo di scarico e scaricare completamente l'olio.



L'olio freddo è viscoso. Se il motore è freddo, lasciarlo girare per qualche minuto prima di scaricare l'olio.



ATTENZIONE

La consegna avviene senza liquidi.



Il motore è dotato di un sensore dell'olio. Se non è completamente bagnato, l'accensione viene interrotta e il motore non può essere avviato.

Misurare il livello dell'olio motore



Non girare mai il tappo di rifornimento dell'olio con l'asta di livello collegata nella filettatura quando si legge il livello dell'olio. Questo porta a un risultato di misurazione errato, Fig. 5.



Figura 5



Figura 6

- Portare l'apparecchio in posizione orizzontale.
- Svitare i tappi di riempimento dell'olio con l'astina di livello collegata, Fig. 6.
- Pulire l'asta di livello con un panno privo di lanugine.
- Immergere completamente l'asta di livello nell'olio. Non ruotare mai l'astina di livello nella filettatura, Fig. 5.
- Rimuovere nuovamente l'astina di livello.
- Leggere il livello dell'olio, vedere anche la Fig. 8.

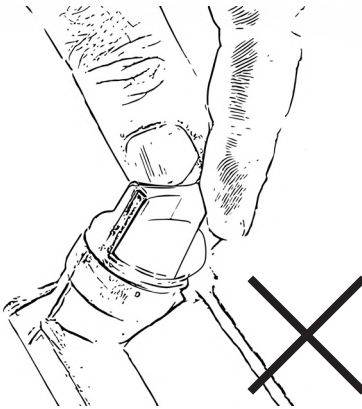

Tra la marcatura superiore e quella inferiore deve essere presente un velo d'olio. Se non vi è alcuna pellicola d'olio, il livello dell'olio è troppo basso (Fig. 8). Rabboccare con altro olio. H-High sta per massimo. L-Basso sta per minimo.

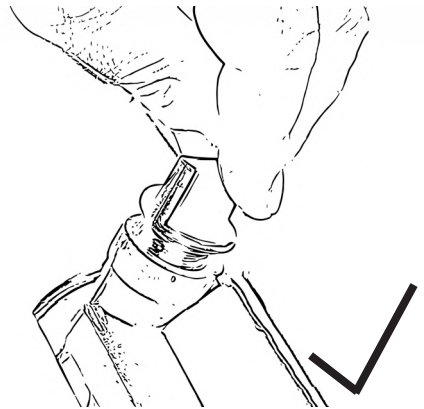
- Pulire il tappo di riempimento dell'olio con l'asta di livello.
- Serrare nuovamente il tappo di riempimento dell'olio con l'astina di livello.



Figura 7



Figura 8

Rabbocco dell'olio motore

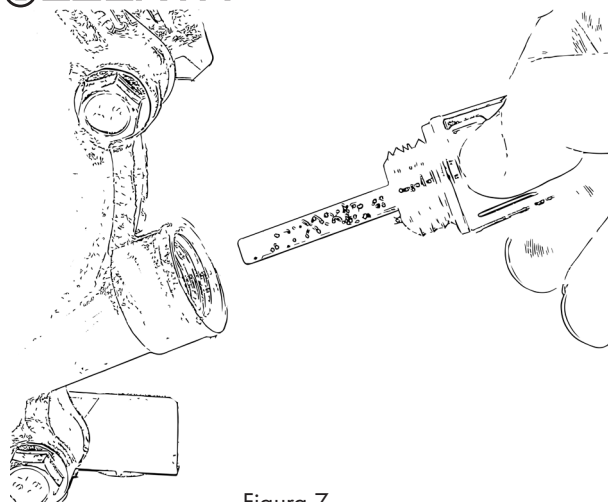
- Utilizzare olio motore 10W-30.

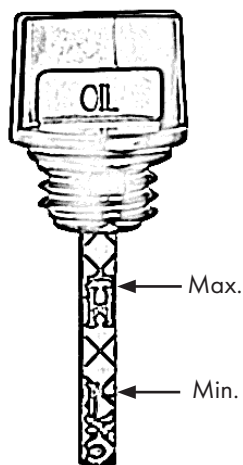

L'apparecchio viene fornito senza olio e benzina. Tuttavia, nel motore sono presenti residui di olio. Rabboccare sempre l'olio secondo le istruzioni prima dell'uso!



Figura 9

- Prima di rabboccare l'olio, controllare il livello dell'olio, vedere pagina 15 (l'olio deve essere sempre rabboccato per la prima messa in funzione!).
- Quindi rabboccare l'olio fino alla tacca massima.
- La quantità corretta di olio motore: **0,6 litri (6,5 CV) / 1,1 litri (13 - 15 CV)**

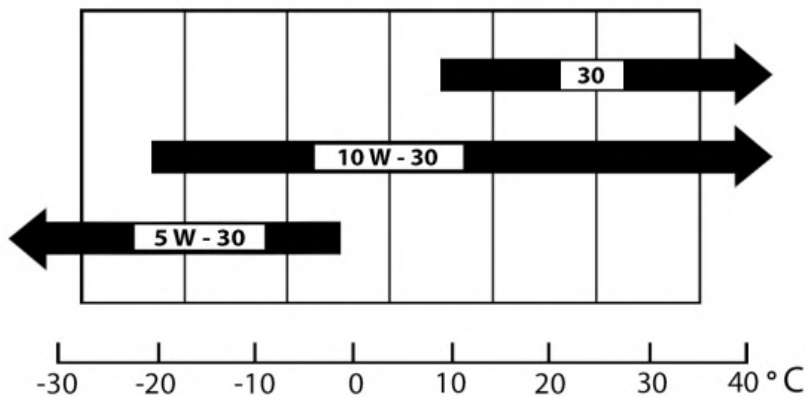

Per una lunga durata del motore, cambiare regolarmente l'olio. Per i tempi di sostituzione dell'olio, vedere la Tabella 4, pagina 27.

Scaricare l'olio motore

	ATTENZIONE
	<p>Pericolo per l'ambiente! Non lasciare mai che l'olio penetri nel terreno. L'acqua potabile è avvelenata. Utilizzare una base e un contenitore di raccolta adeguati.</p>

- Collocare un contenitore di raccolta adeguato sotto il tappo di scarico.
- Aprire il tappo di scarico e scaricare completamente l'olio.



Figura 10



Cambiare regolarmente l'olio motore. Questo è fondamentale per la durata del dispositivo.

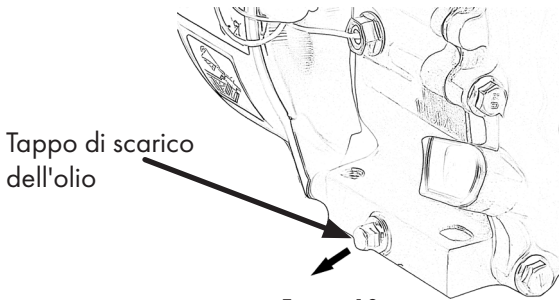

L'olio freddo è viscoso. Se il motore è freddo, lasciarlo girare per qualche minuto prima di scaricare l'olio.

Rifornimento di carburante

	AVVERTENZA
	<p>Pericolo di incendio! Prima di fare rifornimento, spegnere l'apparecchio e attendere che si sia raffreddato. Anche dopo il funzionamento, lo scarico e altre parti dell'apparecchio possono diventare molto caldi e provocare un incendio se entrano in contatto con il combustibile.</p>

	ATTENZIONE
	<p>Danno al dispositivo imminente! Un combustibile non corretto può danneggiare l'apparecchio. Non fate mai il pieno di E10 o di gasolio e non aggiungete oli al carburante.</p>

	ATTENZIONE
	<p>Pericolo per l'ambiente. La benzina può penetrare nel terreno attraverso le fuoriuscite. Per il rifornimento utilizzare una base adeguata.</p>

**AVVERTENZA**

Rischio di avvelenamento, fare rifornimento solo in aree ben ventilate. Non aprire mai rapidamente il serbatoio del carburante. Il carburante può fuoriuscire a causa della sovrappressione! Il carburante può contenere sostanze simili a solventi. Evitare il contatto con la pelle e gli occhi e l'inalazione del combustibile.

- Collocare l'apparecchio sul pavimento in una posizione stabile e piana.
- Aprire lentamente il coperchio ruotandolo in senso antiorario.



Figura 11



Non utilizzare carburante E10 e non aggiungere oli al carburante.

Utilizzare benzina senza piombo:

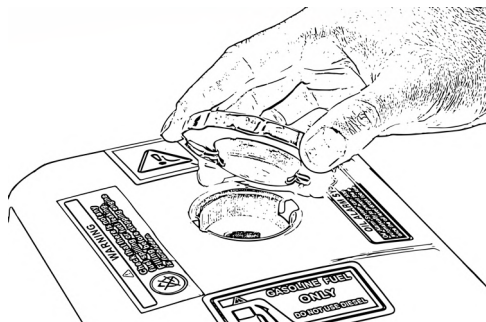
Benzina normale/senza piombo	91 ottani
Super/libero da piombo	95 ottani
SuperPlus/senza piombo	98 ottani

- Riempire lentamente il carburante con un imbuto.



Figura 12



Non riempire il serbatoio fino all'orlo. Riempire la benzina al massimo fino al fondo del filtro del serbatoio. Lasciare sempre circa 1/3 del serbatoio del carburante non riempito. (Fig. 13)



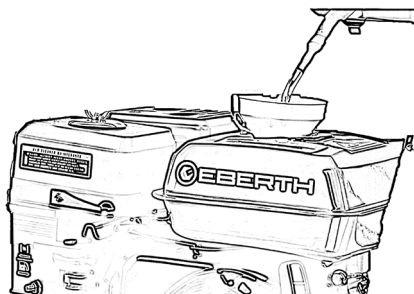

Figura 13

- Chiudere il serbatoio del carburante rimettendo il tappo e ruotandolo in senso orario.

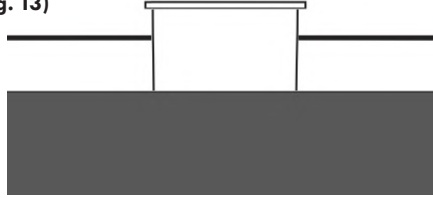

All'interno del tappo del serbatoio sono presenti 2 alette di bloccaggio che possono essere piegate un po' più verso il tappo. Il tappo del serbatoio viene quindi premuto più saldamente contro il serbatoio.



	 ATTENZIONE
	<p>Rischio di danni al dispositivo! Il dispositivo è dotato di un sensore dell'olio. Alla consegna, l'olio nel motore non è sufficiente per avviare l'apparecchio. Assicuratevi di rabboccare l'olio! Vedere la sezione Riempimento dell'olio motore a pagina 16.</p>

Messa in servizio

Preparare il dispositivo



L'olio deve essere sempre rabboccato per la prima messa in funzione. Vedere Cap. "Riempimento dell'olio motore", pagina 16.

	 ATTENZIONE
	<p>L'apparecchio viene consegnato senza olio e benzina; nel motore possono essere presenti residui di olio, non sufficienti per avviare l'apparecchio. Rabboccare l'olio secondo le istruzioni.</p>

	 AVVERTENZA
	<p>I danni alle apparecchiature e all'ambiente sono imminenti. Controllare che l'impianto di alimentazione non presenti perdite prima di ogni avviamento!</p>

- Posizionare l'apparecchio su una superficie piana e stabile.
- Riempire il motore con olio motore. Vedere il capitolo. "Riempimento dell'olio motore"
- Controllare il livello dell'olio prima di ogni avviamento.
- Controllare che il connettore della candela sia intatto e ben inserito.
- Controllare che il filtro dell'aria sia intatto e ben inserito.

- I collegamenti dei cavi possono allentarsi durante la spedizione e il funzionamento. Verificare la tenuta di tutti i collegamenti dei cavi visibili.
- Riempire il serbatoio con carburante fresco. Vedi cap. rifornimento", pag. 17.

Avviare il motore

	ATTENZIONE
	Rischio di danni al dispositivo. Controllare il livello dell'olio prima di ogni avviamento. Non avviare mai l'apparecchio se il filtro dell'aria è mancante o danneggiato. L'alloggiamento del filtro dell'aria deve essere chiuso. In caso contrario, il dispositivo potrebbe essere distrutto.

- Questa sezione descrive come avviare i motori senza E-Start. I motori con avviamento elettronico non dispongono di un interruttore motore. Il motore viene invece avviato girando la chiave di accensione in posizione di partenza.
- Se il motore viene avviato con un motorino di avviamento elettrico che utilizza un cavo di avviamento a strappo, la chiave di accensione viene portata in posizione centrale e il cavo di avviamento viene quindi tirato.
- Tutti gli altri passaggi vengono applicati allo stesso modo.

1. Portare l'interruttore del motore in posizione "ON".



Figura 14

2. Portare la leva dell'acceleratore al centro.



Figura 15

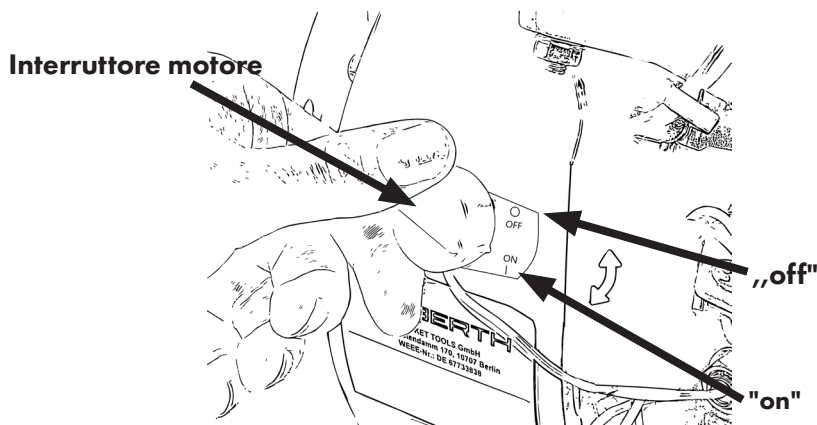

Utilizzare la leva dell'acceleratore per regolare il regime del motore.

3. Portare la leva dello starter nella posizione corretta.
 - „off”: Per l'avviamento a motore freddo (arresto a sinistra)

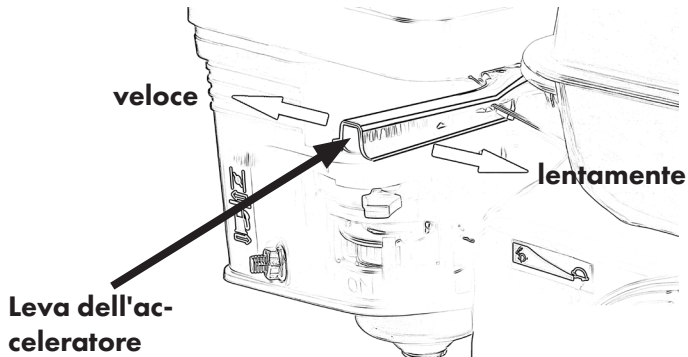

Figura 16

- "on": Per l'avviamento a motore caldo (arresto a destra)

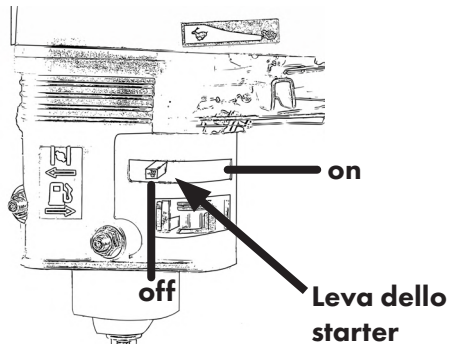

Figura 17

4. Portare la leva del carburante in posizione "ON". (stop a destra)

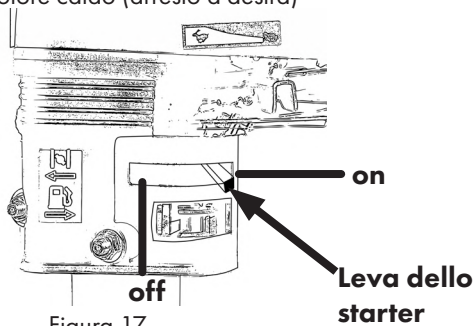

Figura 18

5. Per iniziare, estrarre leggermente il cavo e lasciarlo agganciare. Solo a questo punto devono essere cotti a fondo.





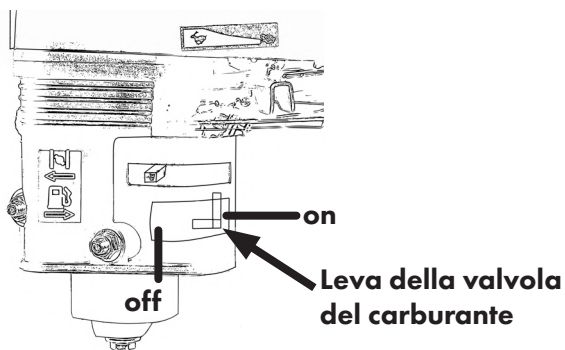

Figura 19

-  **Durante le prime 20 ore di funzionamento, il motore non deve essere fatto funzionare a pieno regime per troppo tempo.**
-  **Il motore è dotato di un sensore dell'olio. Se il livello dell'olio è insufficiente, il sensore dell'olio si attiva e impedisce l'avviamento.**
-  **L'apparecchio viene fornito senza olio. Tuttavia, nel motore sono presenti residui di olio. Rabboccare sempre l'olio secondo le istruzioni prima dell'uso!**

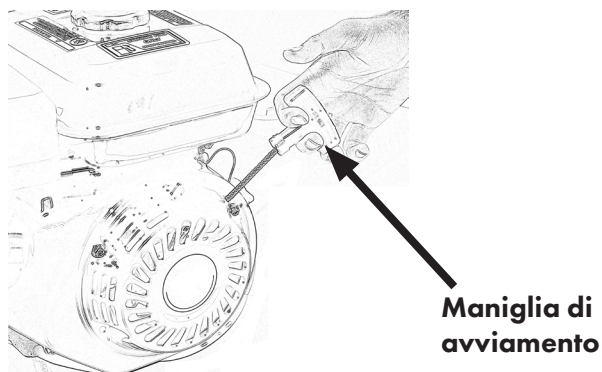

ATTENZIONE

Rischio di danni al dispositivo. Il cavo di trazione può rompersi. Non tirare mai il cavo oltre il bordo.

Spegnere il motore

- Ridurre la velocità utilizzando la leva dell'acceleratore.
- Portare l'interruttore del motore in posizione "OFF".
- Chiudere il rubinetto del carburante.







Figura 20

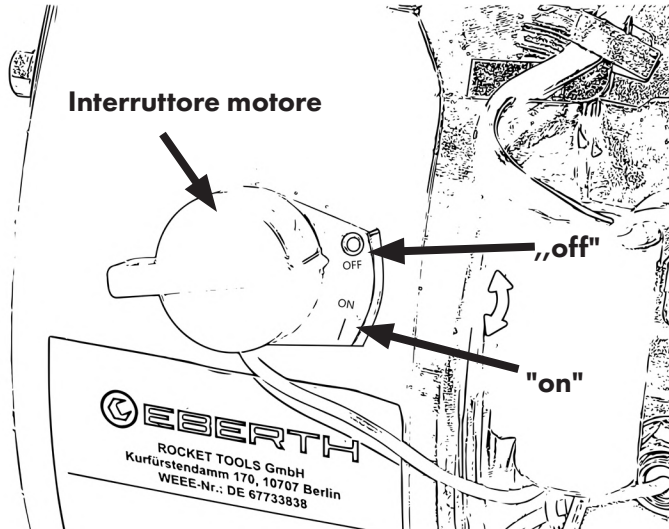

I motori con E-Start si spengono girando la chiave di accensione in posizione OFF.

	<p style="text-align: center;">⚠ ATTENZIONE</p> <p>Se il motore deve essere conservato per un periodo di tempo prolungato, far funzionare il carburatore a vuoto. A tal fine, chiudere il rubinetto del combustibile e attendere che l'apparecchio si spenga. Il combustibile deve essere rimosso dall'apparecchio prima del trasporto e dello stoccaggio. Vedere il cap. "Scarico del carburante".</p>
	<p style="text-align: center;">⚠ AVVERTENZA</p> <p>La benzina è altamente infiammabile ed esplosiva in determinate condizioni. Spegnerne sempre il motore durante il rifornimento. Osservare le istruzioni di sicurezza.</p>
	<p style="text-align: center;">⚠ AVVERTENZA</p> <p>Superfici calde. Evitare il contatto con le parti calde dell'apparecchio. Lasciare raffreddare le parti.</p>



ATTENZIONE

Assicurarsi che l'apparecchio non sia in funzione durante le operazioni di pulizia, cura e manutenzione e attendere che si raffreddi.

Pulizia e cura generale

- Pulire regolarmente le superfici esterne dell'apparecchio con un panno umido e poi asciugarle.
- Se ci sono particelle di sporco in punti inaccessibili, soprattutto nelle fessure di ventilazione e nelle alette di raffreddamento, liberare l'apparecchio con getti di aria compressa.
- Verificare che le parti mobili funzionino correttamente e non siano inceppate e che non vi siano parti rotte o danneggiate.

Pulire il filtro dell'aria

- Aprire il dado ad alette sulla parte superiore dell'alloggiamento del filtro dell'aria e tirare l'alloggiamento



Figura 21

- Lavare accuratamente il filtro in acqua tiepida e sapone.
- Sciacquare accuratamente il filtro con acqua pulita.



Se necessario, sostituire il filtro.

- Strizzare con cura il filtro e lasciarlo asciugare. Figura 22.



Figura 22

- Lubrificare il filtro con un po' di olio motore.
- Reinstallare il filtro dell'aria seguendo l'ordine inverso.

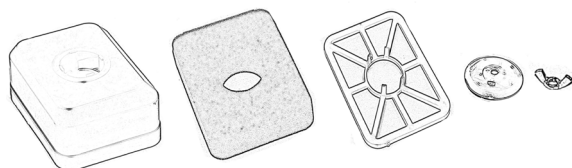

Pulire il filtro dell'aria dopo 50 ore di funzionamento o tre mesi. Sostituire quindi dopo 100 ore di funzionamento o dopo 6 mesi.

Pulire il filtro del serbatoio

- Aprire il tappo del serbatoio e rimuovere il filtro del serbatoio, Fig. 23.
- Pulire il filtro del serbatoio con un panno asciutto e brevi colpi d'aria compressa.
- Inserire il filtro del serbatoio e chiudere il tappo del serbatoio.



Figura 23



Se il filtro del serbatoio è pieno di fori o non può più essere pulito, sostituire il filtro del serbatoio, vedere la sezione Pezzi di ricambio, pag. 36.

Pulire la candela

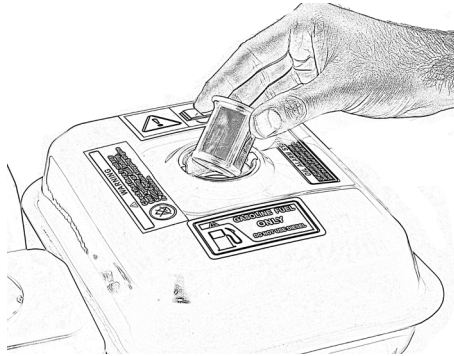

Pulire la candela ogni 50 ore di funzionamento o ogni tre mesi.

- Rimuovere il cappuccio della candela e allentare la candela con la chiave per candele, Fig. 24.



Figura 24

- Controllare che la candela non sia scolorita. (colore dello stand marrone chiaro)
- Rimuovere i depositi sulla candela. Vedere la Fig. 25.
- Impostare il gap dell'elettrodo su un valore target di 0,7-0,8 mm. Vedere la Fig. 25.



Se necessario, sostituire la candela. Cfr. Tabella 4, pag. 27.

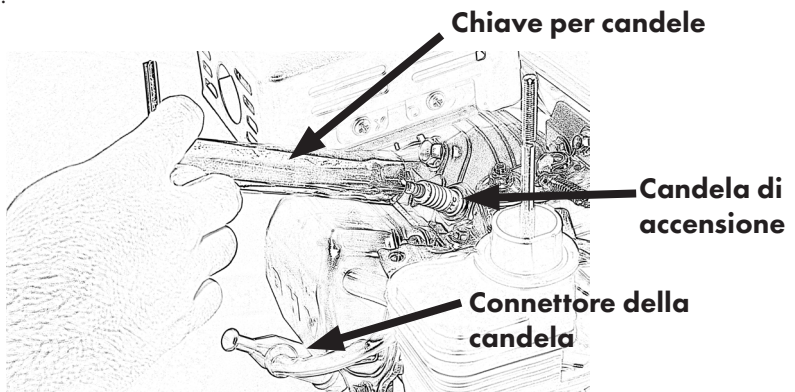

Figura 25

Tabella di manutenzione

- Una manutenzione e un'assistenza regolari prolungano la durata dell'apparecchio e ne garantiscono il funzionamento senza problemi. I lavori di pulizia e manutenzione devono essere eseguiti solo da persone addestrate e tecnicamente autorizzate.
 - Assicurarsi che l'apparecchio sia fissato prima di riavviarlo prima di effettuare interventi di pulizia e manutenzione:
1. Portare l'interruttore del motore in posizione "OFF".
 2. Rimuovere il connettore della candela.

	AVVERTENZA
	Superfici calde. Evitare il contatto con le parti calde dell'apparecchio. Il silenziatore, lo scarico e il motore potrebbero essere ancora caldi. Lasciare raffreddare le parti prima di eseguire la manutenzione.

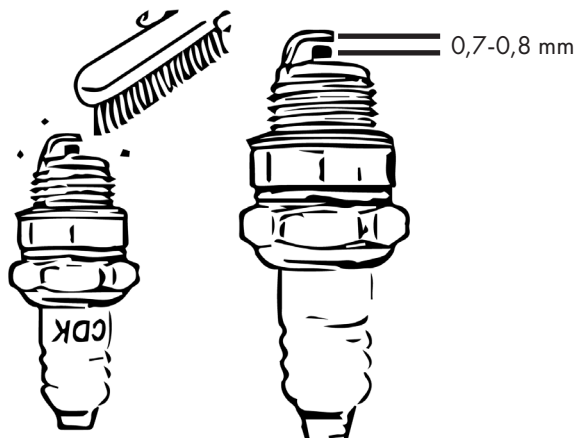
Tabella 4

Intervallo di manutenzione	Prima di ogni messa in servizio	Dopo la 1. Mt./20 ore.	Ogni 50 ore/3 mesi	Ogni 100 ore/6 mesi	Ogni anno o 300 ore.
Controllare il livello dell'olio	X				
Controllare il filtro dell'aria	X				
Controllare che l'impianto di alimentazione non presenti perdite	X				
Cambio olio		X		X	
Pulizia della coppa del filtro				X	
Pulire il filtro dell'aria	(Manutenzione più frequente in caso di utilizzo in ambienti polverosi)		X ◆		◆
Pulire la candela			X	X	◆
Controllo e regolazione della candela				X	◆
Pulire il filtro del serbatoio				X ◆	

- X = eseguire
- ◆ = Sostituire se necessario

Immagazzinamento

Generale

	 AVVERTENZA
	Superfici calde. Evitare il contatto con le parti calde dell'apparecchio. Il silenziatore, lo scarico e il motore potrebbero essere ancora caldi: lasciate raffreddare le parti.

- Quando non viene utilizzato, spegnere l'apparecchio in modo da non mettere in pericolo nessuno.
- Scaricare il carburante e l'olio prima di riporli. Vedere il capitolo "Scarico del carburante".

	⚠ AVVERTENZA
	Non conservare mai l'apparechio con la benzina nel serbatoio. Svuotare il serbatoio del carburante quando l'apparechio viene riposto. Scolare l'olio.

- Osservare le norme ambientali per lo smaltimento dei materiali di esercizio.
- Conservare il dispositivo in un luogo chiuso a chiave in modo che sia inaccessibile ai bambini e alle persone non autorizzate.

Scarico del carburante

	⚠ ATTENZIONE
	La benzina è estremamente infiammabile ed esplosiva in determinate condizioni. Non fumare nell'area di lavoro e tenere lontane fiamme libere e scintille.

- Portare la valvola del carburante in posizione "OFF".
- Collocare un contenitore di raccolta adeguato sotto il carburatore.
- Rimuovere il tappo di scarico e portare la valvola del carburante in posizione "ON".

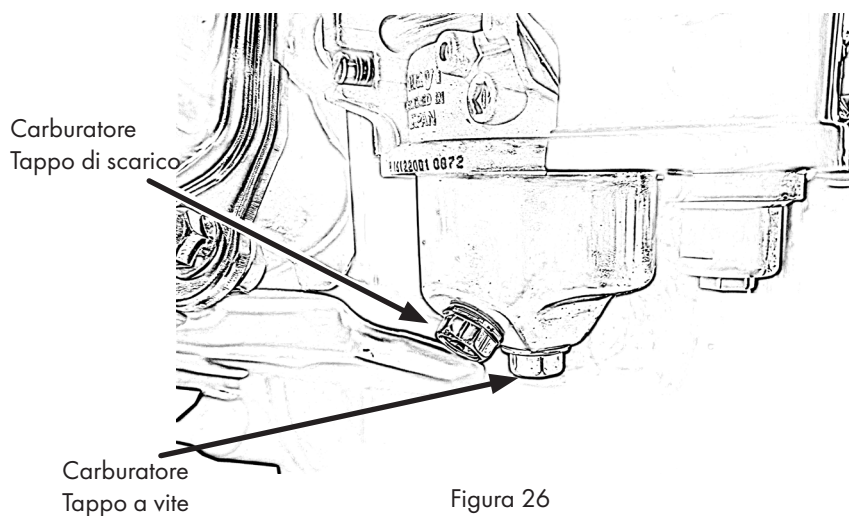

Stoccaggio - asciugare il carburatore



L'asciugatura del carburatore facilita il successivo avviamento del motore.

- Chiudere il rubinetto del combustibile quando l'apparecchio è ancora in funzione. L'apparecchio continua a funzionare fino al completo esaurimento del carburante nel tubo flessibile e nel carburatore.
- L'apparecchio si arresta una volta esaurito il combustibile.

Conservare il dispositivo solo alle seguenti condizioni:

- Non conservare all'aperto, mantenere asciutto e privo di polvere, proteggere dalla luce solare.
- Non esporre a polvere e pioggia aggressiva.
- Evitare gli urti meccanici.
- Per periodi di stoccaggio più lunghi (> 3 mesi), controllare regolarmente le condizioni generali di tutte le parti e dell'imballaggio. Se necessario, sostituirlo!

Stoccaggio del carburante

- Conservare l'apparecchio e il combustibile separatamente.
- Conservare il combustibile in modo che le perdite o i vapori non entrino mai in contatto con scintille o fiamme libere.
- Conservare il carburante in un contenitore autorizzato.
- Smaltire il carburante in eccesso.



Contattare la stazione di servizio locale per sapere dove è possibile smaltire il carburante.

Trasporto



ATTENZIONE

Pericolo per l'ambiente! Il carburante può fuoriuscire. Controllare che l'impianto di alimentazione non presenti perdite o parti difettose prima del trasporto. Scaricare il carburante e l'olio prima del trasporto.

- Spegnerne il motore.
- Scaricare il carburante e l'olio.
- Assicurare l'apparecchio nei veicoli o sui rimorchi per evitare che si ribalti e si danneggi.



ATTENZIONE

Rischio di danni al dispositivo. I collegamenti dei cavi possono allentarsi durante il trasporto. Verificare la tenuta di tutti i collegamenti dei cavi visibili.

Risoluzione dei problemi

Tabella 5

Errore	Possibile causa	Soluzione
Il motore non si avvia	Intervento del sensore dell'olio (fonte di errore n. 1)	È sufficiente impostare l'apparecchio. Controllare il livello dell'olio e, se necessario, rabboccare l'olio motore a un livello appena superiore al massimo. Spesso viene fatto in modo errato, misurare correttamente il livello dell'olio, NON avvitare l'astina di livello per leggere il livello dell'olio.
	Alimentazione del carburante interrotta	Assicurarsi che la quantità di carburante presente nel serbatoio sia sufficiente. Serbatoio è. Aprire il rubinetto del carburante (arresto a destra). Posizionare un contenitore adatto sotto il carburatore. Aprire il tappo di scarico e controllare se il carburante entra nel carburatore. Se il carburante non arriva al carburatore, pulire il filtro del carburante, che potrebbe essere intasato da impurità. Se non c'è ancora carburante nel carburatore, il galleggiante potrebbe essere incastrato nel carburatore. Aprire il tappo a vite del carburatore per esporre il galleggiante e renderlo operativo.
	Collegamento del cavo interrotto	Tutti i collegamenti dei cavi visibili su controllare l'aderenza. (Collegamenti dei cavi all'interruttore del motore)
	L'avviamento non è stato tirato tirato correttamente	Tirate il cavo con maggiore velocità e forza. Avviare l'apparecchio come descritto nel capitolo "Messa in servizio", pag. 19.
	Il filtro dell'aria è sporco	Pulire il filtro dell'aria come descritto in Pulizia del filtro dell'aria, pagina 24.

Il motore non si avvia	Nessuna scintilla di accensione presente	<p>Controllare che il connettore della candela non sia danneggiato e che non sia montato correttamente.</p> <p>Controllare la scintilla di accensione: Svitare la candela. L'apparecchio deve essere fermo. Tenere la parte di terra della candela su una parte di terra dell'apparecchio. Tirare lentamente il cavo.</p> <p>Se non si riconosce alcuna scintilla di accensione: Controllare il livello dell'olio se il sensore dell'olio l'accensione viene interrotta.</p> <p>Pulire o sostituire la candela.</p> <p>È riconoscibile una scintilla di accensione? Controllare l'alimentazione del carburante. Il galleggiante può incastrarsi nel carburatore durante il trasporto. Aprire la vite sul fondo del carburatore ed estrarre il coperchio. Il galleggiante è quindi aperto e deve essere reso operativo. Non deve essere ostruito da parti vicine.</p>
	Connettore rotto o non inserito correttamente sulla candela	Il connettore a spina non è danneggiato e verificare che la calzata sia corretta.
	Collegamento del cavo interrotto	Tutti i collegamenti dei cavi visibili su controllare l'aderenza. (Collegamenti dei cavi all'interruttore del motore)
Il combustibile fuoriesce dall'apparecchio	Sistema di alimentazione perdente	Controllare che l'intero impianto di alimentazione non presenti perdite e, se necessario, spegnerlo.
Sul tappo della benzina fuoriuscita di carburante	Serbatoio del carburante troppo pieno	<p>Lasciare sempre circa 1/3 del serbatoio del carburante non riempito, riempire al massimo fino al fondo del setaccio. All'interno del tappo del serbatoio sono presenti due alette di bloccaggio che possono essere piegate un po' più verso il tappo stesso. Il tappo del serbatoio viene quindi premuto più saldamente contro il serbatoio.</p>

<p>Motore in funzione, ma molto inquieto e irregolare</p>	<p>Falso Carburante o olio</p>	<p>Controllare che il filtro dell'aria sia saldamente inserito e non danneggiato. Il filtro dell'aria non deve aspirare aria falsa. Pulire lo sporco dal nucleo del filtro dell'aria. Riempire l'apparecchio solo con benzina senza piombo (benzina normale, Super, Super Plus). Non mescolare mai altri additivi o oli alla benzina e non utilizzare carburante E10.</p>
<p>Avviamento a filo è bloccato e non può essere avviamento del motore non</p>	<p>Avviamento a filo eventualmente difettoso</p>	<p>Rimuovere l'avviatore a strappo. Quando in stato di smontaggio con resistenza il motorino di avviamento è in buone condizioni. Se il tiro del cavo può essere spostato senza resistenza è difettoso. Contattateci il nostro servizio clienti e descrivere il problema.</p>
<p>Avviamento a filo può essere combinato con Resistenza avviamento del motore non</p>	<p>Sbagliato Messa in servizio</p>	<p>Seguire tutti i passaggi per Preparazione e accensione del motore nel capitolo Messa in servizio, p. 19.</p>

Dati tecnici

Tabella 6

MODELLO	GG1-196-19.05-OBK GG1-196-19.05E-OBK SM1-196-19.05-OBK SM1-196-19.05E-OBK	GG1-389-22-OBK GG1-389-22E-OBK SM1-389-22-OBK SM1-389-22E-OBK	GG1-420-22-OBK GG1-420-22E-OBK SM1-420-22-OBK SM1-420-22E-OBK
Prestazioni	6,5 CV / 4,8 kW	13 CV / 9,56 kW	15 CV / 11,03 kW
Spostamento	196 cc	389 cc	420 cc
Capacità del serbatoio	3,6 L	4,8 L	
Capacità dell'olio motore	0,6 L	1,1 L	
Capacità dell'olio del cambio	0,6 L	0,7 L	
Metodo di costruzione	Motore a quattro tempi con controllo delle valvole OHV		
Carburante	Senza benzina		
Numero di cilindri	1		
Velocità massima.	3600 giri/min		
Velocità del minimo	1500 giri/min		
Olio motore e cambio	10W-30		
Traduzione di	2:1		
Dimensioni	335 x 376 x 400 mm	447 x 460 x 460 mm	
Dimensioni (E-Start)	335 x 433 x 400 mm	447 x 517 x 460 mm	
Peso	circa 19 kg	circa 34 kg	

MODELLO	GG1-196-19.5-OBK GG1-196-19.5E-OBK SM1-196-19.5-OBK SM1-196-19.5E-OBK
<p style="text-align: center;">Figura 27</p>	

MODELLO	GG1-389-22-OBK GG1-389-22E-OBK SM1-389-22-OBK SM1-389-22E-OBK	GG1-420-22-OBK GG1-420-22E-OBK SM1-420-22-OBK SM1-420-22E-OBK
<p style="text-align: center;">Figura 28</p>		

Smaltimento dei rifiuti

Smaltire il vecchio apparecchio al termine della sua vita utile in conformità alle norme nazionali. Per lo smaltimento dell'apparecchio, osservare le norme vigenti nel proprio Paese e nel proprio Comune.

	 ATTENZIONE
	<p>Rendete il dispositivo inutilizzabile prima di smaltirlo per evitare un uso improprio e i rischi associati.</p>



Non smaltire mai l'apparecchio con i rifiuti domestici. Osservare le norme vigenti nel proprio Paese e nel proprio Comune.



Osservare le norme ambientali per lo scarico dell'olio e della benzina usati. Non lasciate mai che l'olio o la benzina usati finiscano nel terreno!

Garanzia

Tutte le informazioni e le istruzioni contenute nelle presenti istruzioni per l'uso sono state redatte in base alle normative vigenti e allo stato attuale dello sviluppo tecnico, nonché alla nostra pluriennale conoscenza ed esperienza.

Le traduzioni delle istruzioni per l'uso sono state redatte in base alle nostre conoscenze. EBERTH concede una garanzia di 24 mesi dalla data di acquisto in conformità alle disposizioni di legge.

La prova d'acquisto è obbligatoria per le richieste di garanzia.

EBERTH non accetta alcuna garanzia per i dispositivi il cui numero di serie sia stato falsificato, alterato o rimosso.

Le richieste di garanzia non esistono per:

- ◇ Danni dovuti all'uso improprio,
- ◇ Danni dovuti a influssi esterni, parti soggette a usura.

Per qualsiasi domanda, contattare il servizio clienti di Rocket-Tools.

Tenete a portata di mano la descrizione dell'articolo, il numero di cliente e il numero di fattura.

Rocket-Tools GmbH
Kurfürstendamm 170
10707 Berlino Germania.

Telefono: +49 30 6920618 76
Email: service@rocket-tools.it
Sito web: www.rocket-tools.it

Parti di ricambio

I ricambi più diffusi si trovano al seguente link del nostro sito web, nella categoria "Parti di ricambio":

<https://www.rocket-tools.it/Parti-di-ricambio/?mpn=GG1-196-19.5-OBK>
<https://www.rocket-tools.it/Parti-di-ricambio/?mpn=GG1-196-19.5E-OBK>
<https://www.rocket-tools.it/Parti-di-ricambio/?mpn=GG1-389-22-OBK>
<https://www.rocket-tools.it/Parti-di-ricambio/?mpn=GG1-389-22E-OBK>
<https://www.rocket-tools.it/Parti-di-ricambio/?mpn=GG1-420-22-OBK>
<https://www.rocket-tools.it/Parti-di-ricambio/?mpn=GG1-420-22E-OBK>
<https://www.rocket-tools.it/Parti-di-ricambio/?mpn=SM1-196-19.5-OBK>
<https://www.rocket-tools.it/Parti-di-ricambio/?mpn=SM1-196-19.5E-OBK>
<https://www.rocket-tools.it/Parti-di-ricambio/?mpn=SM1-389-22-OBK>
<https://www.rocket-tools.it/Parti-di-ricambio/?mpn=SM1-389-22E-OBK>
<https://www.rocket-tools.it/Parti-di-ricambio/?mpn=SM1-420-22-OBK>
<https://www.rocket-tools.it/Parti-di-ricambio/?mpn=SM1-420-22E-OBK>

Dichiarazione di conformità UE

Con la presente dichiariamo che,
Rocket-Tools GmbH
Kurfürstendamm 170
10707 Berlino,

che gli apparecchi descritti di seguito, in virtù della loro progettazione e costruzione e nelle versioni da noi immesse sul mercato, sono conformi ai relativi requisiti fondamentali Soddisfare i requisiti di sicurezza e salute previsti dalle direttive CE. La presente dichiarazione perde la sua validità se i dispositivi vengono modificati senza il nostro consenso.

Designazione dei dispositivi:

GG1-196-19.05-OBK	SM1-196-19.05-OBK
GG1-196-19.05E-OBK	SM1-196-19.05E-OBK
GG1-389-22-OBK	SM1-389-22-OBK
GG1-389-22E-OBK	SM1-389-22E-OBK
GG1-420-22-OBK	SM1-420-22-OBK
GG1-420-22E-OBK	SM1-420-22E-OBK

Direttive CE pertinenti:

2006/42/UE
2012/46/UE
2014/30/EN

Standard applicati:

EN ISO 14314:2010-01
EN ISO 12100:2011-03
EN 60204-1:2019-06
EN 55012:2010-04
EN 378-2:2018-04

Luogo, data:

Berlino, 04.11.2024

Dati del firmatario:

Andreas Hebestreit

Direttore generale





MOTORES DE GASOLINA

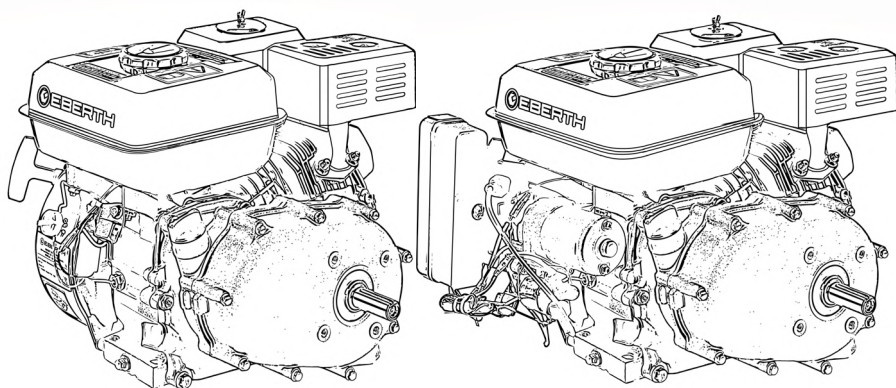

INSTRUCCIONES DE USO

DE EN FR IT ES NL PL SE

GG1-196-19.05-OBK	SM1-196-19.05-OBK
GG1-196-19.05E-OBK	SM1-196-19.05E-OBK
GG1-389-22-OBK	SM1-389-22-OBK
GG1-389-22E-OBK	SM1-389-22E-OBK
GG1-420-22-OBK	SM1-420-22-OBK
GG1-420-22E-OBK	SM1-420-22E-OBK

Índice

Índice	2
Uso previsto.....	3
Explicación de los símbolos.....	4
Advertencias.....	4
Señales de obligación y prohibición.....	5
Símbolos e ilustraciones.....	5
Instrucciones generales de seguridad.....	6
Riesgos residuales.....	9
Después de la entrega	9
Descripción del dispositivo	10
Montaje	13
Conectar la batería.....	13
Aceite de transmisión-aceite de motor.....	14
Comprobar el nivel de aceite de la transmisión	14
Rellenar aceite de la caja de cambios	14
Cambiar el aceite de la caja de cambios.....	14
Medir el nivel de aceite del motor.....	15
Rellenar aceite del motor.....	16
Vaciar el aceite del motor	17
Repostar.....	17
Puesta en servicio	19
Arrancar el motor	20
Apagar el motor.....	23
Limpieza, cuidado y mantenimiento.....	24
Limpieza y cuidados generales.....	24
Limpiar el filtro de aire	24
Limpiar el filtro del depósito	25
Bujía limpia	25
Tabla de mantenimiento.....	26
Almacenamiento.....	27
Vaciar combustible.....	28
Almacenamiento - secar el carburador	29
Almacenamiento del combustible.....	29
Transporte.....	29
Solución de problemas	30
Datos técnicos.....	33
Eliminación de residuos.....	35
Garantía	35
Servicio.....	36
Piezas de recambio	36
Declaración de conformidad de la UE.....	37
Notas.....	38



Lea atentamente el manual de instrucciones

El operador debe leer y comprender el manual de instrucciones para garantizar un manejo seguro. Incluso los operarios con experiencia en el aparato deben leer y comprender el manual de instrucciones. Los operadores mal informados pueden ponerse en peligro a sí mismos y a los demás por un uso inadecuado. Mantenga el manual de instrucciones al alcance de la mano. El personal de operación, mantenimiento y limpieza debe leer el manual de instrucciones. Si el aparato se entrega a un tercero, entréguele también el manual de instrucciones.

Uso previsto

La seguridad de funcionamiento del aparato sólo está garantizada si se utiliza conforme a lo previsto y de acuerdo con las indicaciones del manual de instrucciones. Cualquier otro uso del aparato que vaya más allá del uso previsto se considera uso inadecuado.

- Utilice únicamente gasolina sin plomo como Super, Super Plus.
- Utilice únicamente bujías de encendido suministradas con el aparato o bujías de encendido del mismo diseño técnico.
- Nunca utilice E10, diésel o Aspen como combustible. No utilice nunca aceites distintos de los utilizados para lubricar el aparato. Nunca añada aceite al combustible.
- Rellene siempre con aceite, aunque haya restos de aceite en el aparato.

El fabricante no asume ninguna responsabilidad por el uso indebido o las modificaciones realizadas en el aparato. Todas las intervenciones técnicas, incluidas la instalación y el mantenimiento, deben ser realizadas exclusivamente por personal cualificado del servicio de atención al cliente. Nos reservamos el derecho a introducir modificaciones técnicas en el producto para mejorar sus características de funcionamiento y perfeccionarlo.

Explicación de los símbolos

En este manual de instrucciones se indican con símbolos las indicaciones importantes relativas a la seguridad y al aparato. Siga las instrucciones para evitar daños personales y materiales.

Advertencias



Este símbolo llama la atención sobre un peligro inminente que podría provocar lesiones físicas graves o la muerte.



Este símbolo indica situaciones peligrosas que pueden provocar lesiones físicas graves o la muerte.



Este símbolo indica situaciones peligrosas que pueden provocar lesiones leves o daños, mal funcionamiento o destrucción del aparato.



Advertencia de peligro general. De lo contrario, ¡podría morir!



Advertencia sobre superficies calientes. De lo contrario, ¡podría morir!



Advertencia contra la inhalación de vapores y polvos tóxicos. De lo contrario, ¡podría morir!



Las chispas se generan al arrancar el motor. Estos pueden encender gases inflamables en las proximidades.



Peligro de explosión. De lo contrario, ¡podría morir!



Advertencia de riesgo de lesiones debido a niveles sonoros elevados

Señales de obligación y prohibición



Utilizar guantes de protección.



Utilice protección auditiva y gafas de seguridad.



Queda terminantemente prohibido encender fuego o fumar cerca del aparato

Símbolos e ilustraciones



Lea el manual de instrucciones antes de utilizar el aparato



¡Consejo! Este símbolo destaca los consejos e informaciones que deben observarse para un funcionamiento eficaz y sin problemas de la máquina.



Elimine la gasolina y el aceite usado de forma respetuosa con el medio ambiente



Llene el aparato regular y correctamente con gasolina.



No tirar nunca a la basura doméstica

Instrucciones generales de seguridad



Observe las indicaciones de seguridad y advertencia del aparato y siga las instrucciones. Además de las indicaciones de este manual de instrucciones, deben observarse las normas generales de seguridad y prevención de accidentes del legislador.

General

- Como primer usuario, debe ser instruido por un especialista. Los niños y jóvenes menores de 18 años no deben utilizar el aparato. Si un joven mayor de 16 años recibe formación de un profesional bajo supervisión, queda exento de la prohibición.
- Preste o entregue el aparato sólo a personas familiarizadas con su manejo. Suministre también el manual de instrucciones.
- El personal de explotación es responsable ante terceros. Mantenga alejadas a otras personas cuando utilice el aparato. Las distracciones pueden hacerle perder el control del dispositivo.
- El usuario debe saber cómo parar el aparato en caso de emergencia. El usuario debe estar familiarizado con todos los dispositivos de funcionamiento, las cajas de conexiones y las conexiones del aparato.
- Retire todas las herramientas o llaves de ajuste antes de encender el aparato. Una herramienta o una llave inglesa atascada en una pieza giratoria del aparato puede causar lesiones graves.
- Esté atento y realice todo el trabajo con calma y cuidado.
- No trabaje nunca cuando esté cansado o bajo los efectos del alcohol, drogas, medicamentos u otras sustancias que puedan alterar sus sentidos.
- Preste especial atención a su estado al final de la jornada laboral. Un momento de descuido al utilizar el aparato puede provocar lesiones graves.
- No modifique nunca el aparato ni sus dispositivos de mando y seguridad, ni los inutilice.
- Las modificaciones en el aparato y los cambios en el equipo de funcionamiento y seguridad ponen en peligro su seguridad y pueden causar daños en el aparato.
- No utilice nunca un aparato que no sea seguro. Si el aparato muestra signos de averías o defectos, póngalo fuera de servicio inmediatamente. En caso de duda, póngase en contacto con nuestro servicio de atención al cliente. Protege el dispositivo contra el acceso no autorizado. El usuario es responsable de los accidentes y daños causados a otras personas, a sus bienes y a los animales.
- Utilice el aparato únicamente con todos los dispositivos de seguridad instalados de acuerdo con la normativa. Existe el riesgo de que las manos y los pies se introduzcan en el aparato. Riesgo de accidente.
- No deje nunca el aparato solo durante el funcionamiento. Una persona debe estar a la vista en caso de emergencia.
- No gire, incline ni desplace nunca el aparato durante su funcionamiento.

- Mantenga limpia su zona de trabajo. Despeje el lugar de trabajo de obstáculos. Asegúrese de que el lugar de trabajo esté adecuadamente iluminado. Los lugares de trabajo desordenados y mal iluminados aumentan el riesgo de lesiones.
- Coloque el aparato sobre una superficie nivelada e ignífuga que pueda soportar el peso del aparato. Asegúrese siempre de que el aparato está colocado de forma firme y segura.
- Antes de trabajar con el aparato, compruebe que funciona correctamente. No utilice un aparato con un interruptor defectuoso. Los dispositivos defectuosos pueden poner en peligro su seguridad y la de los demás.
- Utilice el aparato, los accesorios y las herramientas de acuerdo con estas instrucciones. Tener en cuenta las condiciones de trabajo y la actividad a realizar. El uso del aparato para aplicaciones distintas a las previstas puede dar lugar a situaciones peligrosas.
- Mantén los aparatos que no utilices y sus herramientas fuera del alcance de los niños. No permita que lo utilicen personas que no estén familiarizadas con el aparato o que no hayan leído las instrucciones. El aparato es peligroso si lo utilizan personas inexpertas. Los niños y los animales deben mantenerse a una distancia mínima de 10 metros de la zona de funcionamiento.
- Respete las normas de protección acústica cuando utilice el aparato en zonas residenciales.

Riesgo de incendio, explosión y superficies calientes

- El aparato puede generar chispas que pueden inflamar polvo, líquidos o vapores inflamables. El aparato no debe utilizarse cerca de materiales inflamables o gases explosivos.
- El sistema de escape se calienta y permanece caliente durante algún tiempo después de que el motor se haya parado, pueden incendiarse materiales inflamables y explotar gases explosivos. No toque el silenciador caliente. Deje que el aparato se enfríe.
- Mantenga una distancia de al menos tres metros de edificios y otros aparatos durante el funcionamiento.
- No coloque nunca objetos sobre el aparato durante su funcionamiento ni permita que éste
- cubierta.
- Compruebe periódicamente el sistema de combustible en busca de fugas o piezas defectuosas.
- Mantenga los materiales inflamables alejados del aparato. En caso de incendio, no apague nunca el aparato con agua. Utilice un extintor adecuado. No inhale nunca el humo; si lo hace, consulte inmediatamente a un médico.
- Está prohibido fumar.
- Las hogueras están prohibidas.



Material de servicio, líquidos, vapores y gases de escape

- Nunca utilice E10 o diesel como combustible o para el motor.
- Nunca utilice Aspen como combustible.
- El aparato se lubrica con aceite de motor. No permita nunca que el aceite penetre en el suelo. Peligro para el medio ambiente.
- El aparato produce gases de escape tóxicos. Los gases de escape pueden ser inodoros e invisibles y contener hidrocarburos no quemados y benceno. No inhale nunca los gases de escape. Peligro de intoxicación. En caso de náuseas, dolores de cabeza, alteraciones visuales, problemas auditivos y mareos, deje de utilizar el producto inmediatamente.
- No utilice nunca el aparato en locales cerrados o parcialmente cerrados. Peligro de intoxicación. Nunca utilice el aparato en un garaje, en interiores o cerca de ventanas o puertas abiertas. Nunca desvíe los gases de escape. Utilice el aparato sólo al aire libre.
- Busque un lugar seguro y llano antes de repostar. Peligro de derrames. Retire el combustible derramado antes de poner en marcha el aparato. Nunca permita que el combustible penetre en el suelo. Utiliza una base adecuada.
- No reposte nunca en interiores. Los vapores del combustible se acumulan en el suelo. Peligro de intoxicación Repostar sólo en lugares bien ventilados. Apague el aparato antes de repostar y deje que se enfríe. No reposte nunca el aparato durante su funcionamiento.
- Los combustibles pueden contener sustancias similares a los disolventes. Evitar el contacto de los combustibles con la piel y los ojos.
- Nunca inhale los combustibles. Peligro de intoxicación.
- Transporte el combustible únicamente en recipientes homologados y etiquetados. Haga que el combustible sea inaccesible para los niños.
- Después de repostar, apriete el tapón de rosca con la mayor firmeza posible.
- El exceso de presión existente debe liberarse fácilmente y no debe salir combustible pulverizado - Abra el tapón del depósito de combustible con cuidado.
- No llene nunca el depósito en exceso.
- Si se derrama combustible o aceite sobre la ropa de protección o sobre el aparato, cámbiese la ropa de protección y limpie el aparato.
- Al vaciar el combustible y el aceite, respete las normas medioambientales. Nunca permita que el combustible penetre en el suelo.



Riesgos residuales

Aunque se respeten todas las normas de seguridad pertinentes y el uso previsto especificado por el fabricante, pueden surgir riesgos debido al diseño determinado por el uso previsto.

- Riesgo de lesiones por contacto con componentes bajo tensión.
- Riesgo de lesiones oculares por piezas proyectadas, incluso con gafas de protección.
- Si la persona afectada está inconsciente, colócala en posición de recuperación y ponte en contacto con un médico.
- En caso de accidente, acuda siempre al médico. Los síntomas potencialmente mortales no suelen aparecer hasta unas horas después del accidente.

Si se respetan las indicaciones de seguridad, el uso previsto y todas las instrucciones descritas en el manual de instrucciones, se pueden minimizar los riesgos.

Después de la entrega

Retire completamente todo el material de embalaje del aparato antes de instalarlo.

- Al deshacerse del embalaje, respete la normativa vigente en su país.
- Recicle los materiales de embalaje reciclables.
- Compruebe que el aparato y los accesorios están completos y que no hay daños de transporte.
- Si faltan piezas o están dañadas, póngase en contacto con nuestro servicio de atención al cliente.
- Tenga a mano el número de cliente, el número de vale y el número de pedido.



Conservar el embalaje de su aparato. Es posible que necesite el embalaje para guardarlo durante el periodo de garantía. En caso de daños, póngase en contacto con nuestro servicio de atención al cliente.

Descripción del dispositivo

Descripción Motor de gasolina de 4 tiempos de 6,5 CV sin arranque eléctrico



Figura 1: Componentes generales del motor de gasolina

Cuadro 1

1. Palanca del estrangulador	2. Filtro de aire
3. Palanca del acelerador	4. Tapón del depósito
5. Depósito de combustible	6. Silenciador
7. Conector de bujía	8. Tapa de válvulas
9. Tapón de vaciado de aceite Embrague en baño de aceite	10. Embrague en baño de aceite
11. Boca de llenado de aceite Embrague del baño de aceite	12. Tapón de vaciado de aceite
13. Tapón de llenado de aceite/varilla de nivel	14. Interruptor del motor
15. Tirador de cable	16. Arrancador de cable
17. Grifo de combustible	18. Carburador

Descripción Motor de gasolina de 4 tiempos de 13/15 CV sin arranque eléctrico

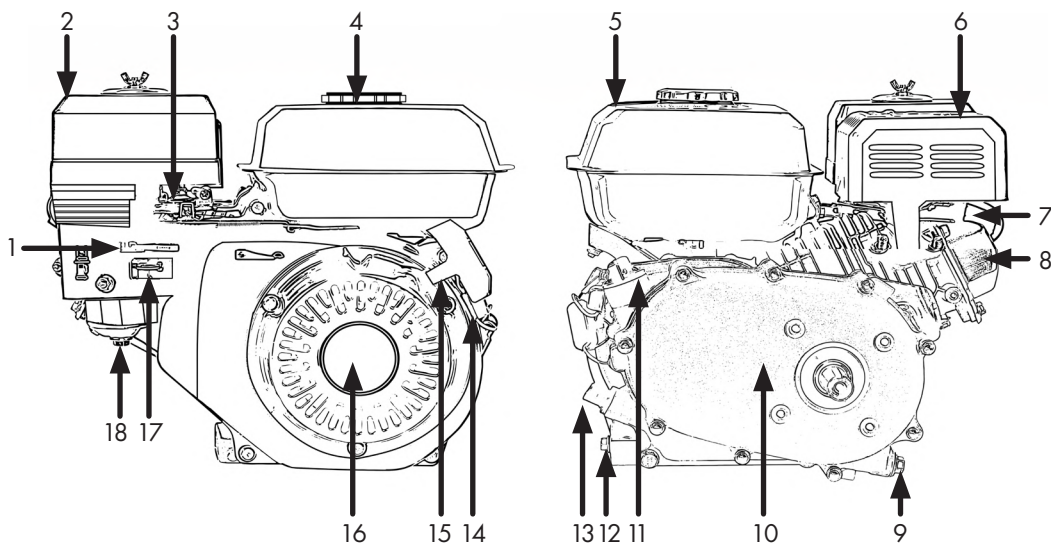

Figura 2: Componentes generales del motor de gasolina

Cuadro 2

1. Palanca del estrangulador	2. Filtro de aire
3. Palanca del acelerador	4. Tapón del depósito
5. Depósito de combustible	6. Silenciador
7. Conector de bujía	8. Tapa de válvulas
9. Tapón de vaciado de aceite Embrague en baño de aceite	10. Embrague en baño de aceite
11. Boca de llenado de aceite Embrague del baño de aceite	12. Tapón de vaciado de aceite
13. Tapón de llenado de aceite/varilla de nivel	14. Interruptor del motor
15. Tirador de cable	16. Arrancador de cable
17. Grifo de combustible	18. Carburador

Descripción Motor de gasolina de 4 tiempos de 6,5/13/15 CV con E-start

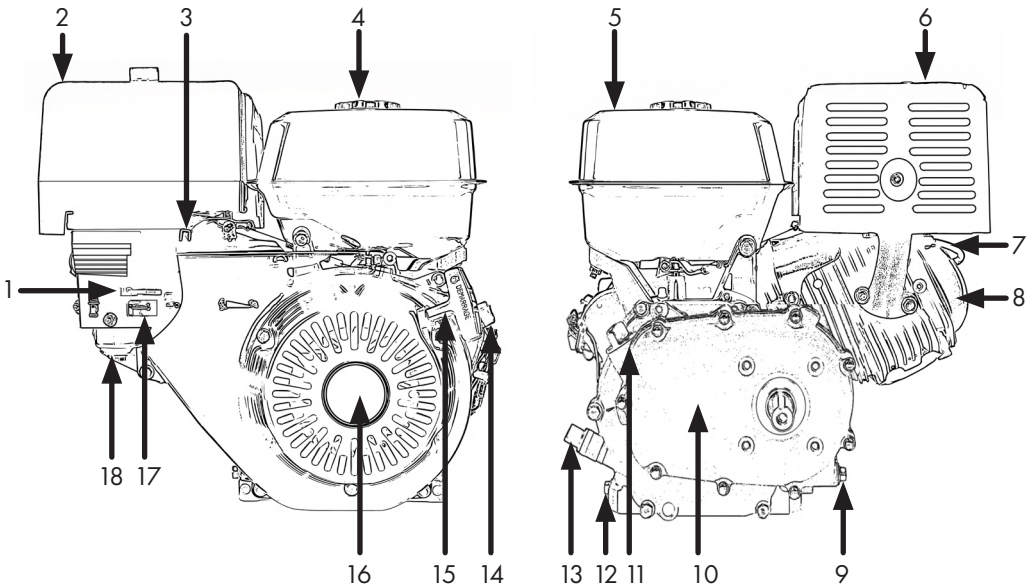

Aparte del motor de arranque y el panel de control E-Start, no hay diferencias en la descripción con el motor de gasolina de 6,5/13/15 CV sin E-Start.



Figura 3: Detalles de los motores con E-Start

Cuadro 3

1. Indicador de posición de la llave de contacto	2. Cerradura de encendido
3. Interruptor de carga de la batería *	4. Panel de control
5. cable de conexión de la batería de 12 V - borne negativo (negro)	6. cable de conexión de la batería de 12 V - borne positivo (rojo)
7. Relé de arranque E	8. Motor de arranque

*Sólo puede accionarse cuando se dispara.

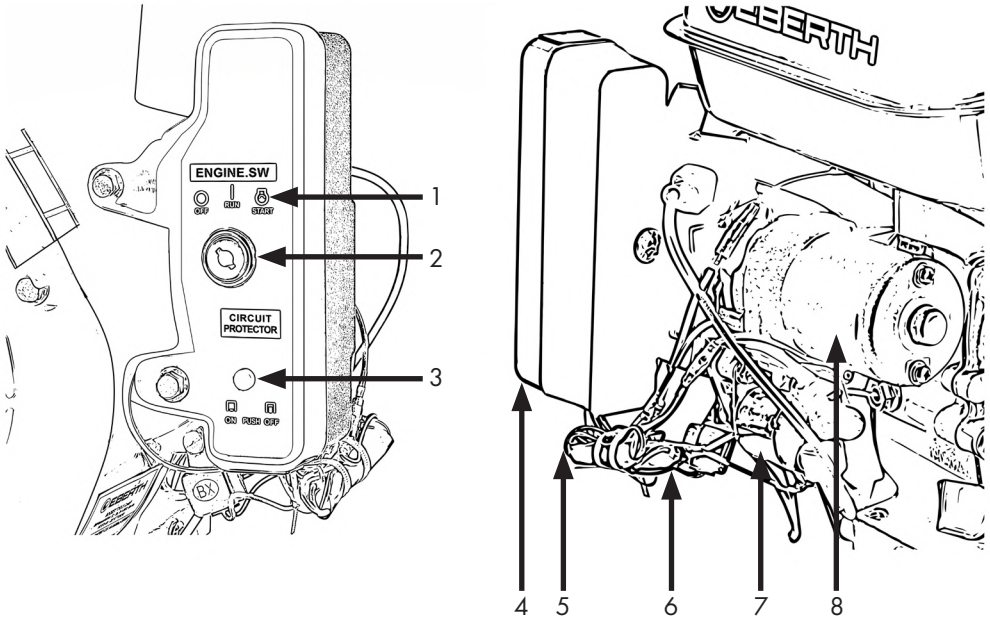

Montaje

Por razones de embalaje, esta máquina no está completamente montada.
Las piezas que hay que montar están incluidas en el embalaje.



General

Mantenga el paquete cerrado hasta la instalación y observe las marcas de instalación y almacenamiento del exterior.

	<p style="text-align: center;">⚠ ATENCIÓN</p> <p>Asegúrese de que el aparato no esté en funcionamiento y se haya enfriado durante los trabajos de instalación y mantenimiento.</p>
	<p style="text-align: center;">⚠ ATENCIÓN</p> <p>Riesgo de daños en el aparato Retire todos los accesorios antes de utilizar el aparato. La bolsa de montaje puede haberse deslizado durante el transporte.</p>

Configurar el dispositivo

- Para garantizar un funcionamiento seguro, el aparato debe instalarse de forma firme y nivelada; la placa base contiene los soportes adecuados para su fijación.
- Coloque el aparato a una distancia mínima de tres metros de paredes, ventanas abiertas y puertas.

Conectar la batería



La batería y la llave de contacto sólo se incluyen en el volumen de suministro de los aparatos con función E-Start.

- Conecte primero el cable rojo al borne positivo de la batería.
- Ahora apriete el tornillo del cable del borne positivo para que el cable quede permanentemente conectado a la batería y no pueda soltarse.
- A continuación, conecte el cable negro al borne negativo de la batería.
- Ahora apriete el tornillo del cable del borne negativo para que el cable quede permanentemente conectado a la batería y no pueda soltarse.
- Desconecte los cables en orden inverso, primero desconecte el cable negro de la batería y luego el rojo.

	<p style="text-align: center;">⚠ ATENCIÓN</p> <p>Asegúrese siempre de conectar el cable correcto al borne correcto de la batería, ¡peligro de cortocircuito!</p>
---	--



La batería conectada se carga durante el funcionamiento.

Aceite de transmisión-aceite de motor



⚠ ATENCIÓN

El parto es sin líquidos. Puede haber residuos de aceite en el motor. Antes de la puesta en marcha, el aceite debe llenarse hasta la marca de máximo de acuerdo con las instrucciones.



Utilice aceite de motor 10W-30 para la caja de cambios y el motor.

Comprobar el nivel de aceite de la transmisión



Para medir correctamente el nivel de aceite, el aparato debe colocarse sobre una superficie plana y nivelada.

- Desenrosque la varilla de nivel y límpiela con un paño limpio, sin polvo ni pelusas.
- Introduzca la varilla en la boca de llenado, **pero no la enrosque.**
- Compruebe el nivel de aceite en la varilla.

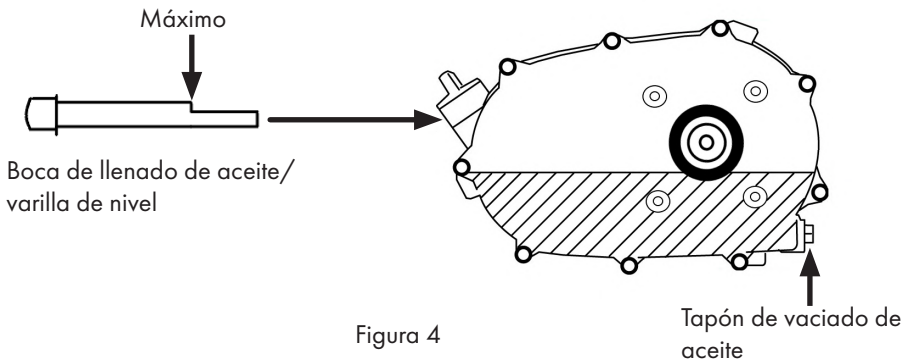

Rellenar aceite de la caja de cambios

- Antes de rellenar el aceite, compruebe el nivel de aceite (el aceite debe rellenarse siempre para la primera puesta en marcha).
- A continuación, rellene el aceite hasta la marca máxima.
- La cantidad de llenado correcta Caja de cambios: **0,6 litros (6,5 CV) / 0,7 litros (13 - 15 CV)**

Cambiar el aceite de la caja de cambios



Cambie regularmente el aceite de los engranajes. Esto es crucial para la vida útil de su motor.

- Prepare una bandeja de goteo y colóquela debajo del tapón de vaciado.
- Abra el tapón de vaciado y vacíe completamente el aceite.



El aceite frío es viscoso. Si el motor está frío, déjelo funcionar durante unos minutos antes de vaciar el aceite.

	ATENCIÓN
	<p>El parto es sin líquidos.</p>



El motor tiene un sensor de aceite. Si no se humedece completamente, el encendido se interrumpe y el motor no puede arrancar.

Medir el nivel de aceite del motor



No gire nunca el tapón de llenado de aceite con la varilla conectada en la rosca cuando lea el nivel de aceite. Esto conduce a un resultado de medición incorrecto, Fig. 5.



Figura 5



Figura 6

- Coloque el aparato en posición horizontal.
- Desenrosque los tapones de llenado de aceite con la varilla conectada, Fig. 6.
- Limpie la varilla de nivel con un paño que no suelte pelusa.
- Sumerja la varilla completamente en el aceite. **Nunca** gire la varilla de nivel en la rosca, Fig. 5.
- Retire de nuevo la varilla.
- Lea el nivel de aceite, véase también la Fig. 8.

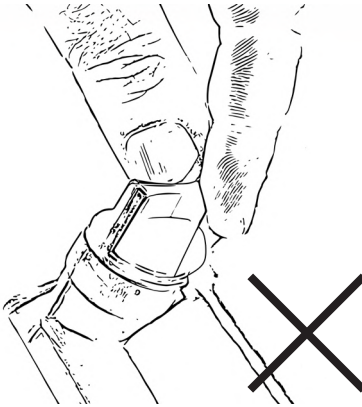

Debe haber una película de aceite entre las marcas superior e inferior. Si no hay película de aceite, el nivel de aceite es demasiado bajo, Fig. 8. Rellenar con más aceite. H-Alto significa máximo. L-Bajo significa mínimo.

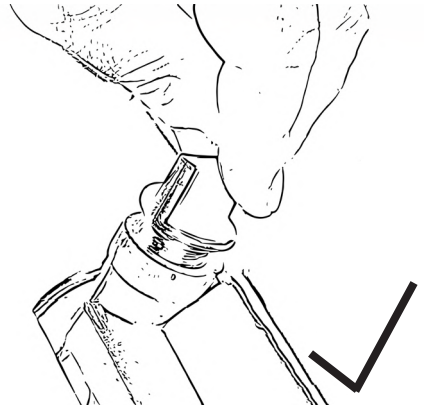
- Limpie el tapón de llenado de aceite con la varilla.
- Vuelva a apretar el tapón de llenado de aceite con la varilla.



Figura 7



Figura 8

Rellenar aceite del motor

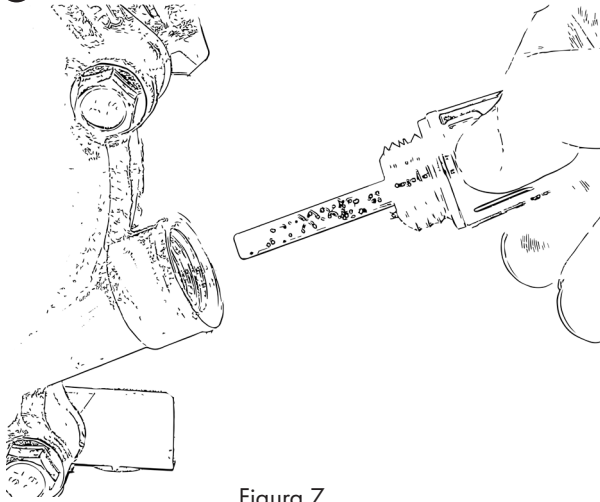
- Utilice aceite de motor 10W-30.

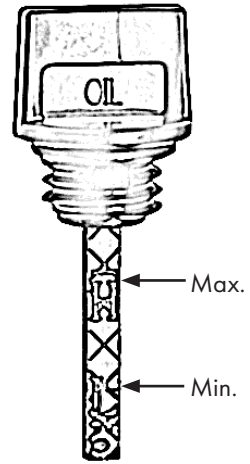

El aparato se suministra sin aceite ni gasolina. Sin embargo, hay residuos de aceite en el motor. Rellene siempre el aceite según las instrucciones antes de ponerlo en funcionamiento



Figura 9

- Antes de rellenar el aceite, compruebe el nivel de aceite, véase la página 15 (el aceite debe rellenarse siempre para la primera puesta en servicio).
- A continuación, rellene el aceite hasta la marca máxima.
- La cantidad correcta de aceite de motor: **0,6 litros (6,5 CV) / 1,1 litros (13 - 15 CV)**

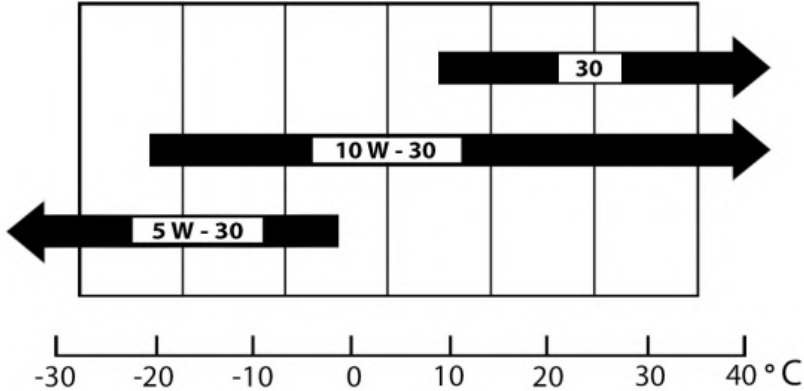

Para prolongar la vida útil del motor, cambie el aceite con regularidad. Consulte la Tabla 4, página 27, para conocer el momento oportuno para el cambio de aceite.

Vaciar el aceite del motor

	ATENCIÓN
	<p>Peligro para el medio ambiente No permita nunca que el aceite penetre en el suelo. El agua potable está envenenada. Utilice una base y un recipiente de recogida adecuados.</p>

- Coloque un recipiente colector adecuado debajo del tapón de vaciado.
- Abra el tapón de vaciado y vacíe completamente el aceite.



Figura 10

Cambie regularmente el aceite del motor. Esto es crucial para la vida útil de su aparato.

El aceite frío es viscoso. Si el motor está frío, déjelo funcionar durante unos minutos antes de vaciar el aceite.

Repostar

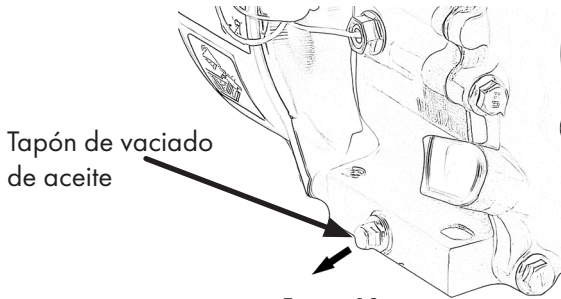
	ADVERTENCIA
	<p>¡Peligro de incendio! Antes de repostar, apague el aparato y espere a que se enfríe. Incluso después del funcionamiento, el tubo de escape y otras partes del aparato pueden calentarse mucho y provocar un incendio si entran en contacto con el combustible.</p>

	ATENCIÓN
	<p>¡Daño inminente del dispositivo! Un combustible incorrecto puede dañar el aparato. No reposte nunca con E10 o gasóleo y no añada aceites al combustible.</p>

	ATENCIÓN
	<p>Peligro para el medio ambiente. La gasolina puede llegar al suelo a través de los vertidos. Utilice una base adecuada al repostar.</p>

	ADVERTENCIA
	Riesgo de intoxicación, repostar sólo en zonas bien ventiladas. No abra nunca rápidamente el depósito de combustible. El combustible puede salir disparado debido a la sobrepresión. El combustible puede contener sustancias similares a los disolventes. Evitar el contacto con la piel y los ojos y la inhalación del combustible.

- Coloque el aparato en el suelo en una posición estable y nivelada.
- Abra la tapa lentamente girándola en el sentido contrario a las agujas del reloj.



Figura 11



No utilice combustible E10 y no añada aceites al combustible.

Utilice gasolina sin plomo:

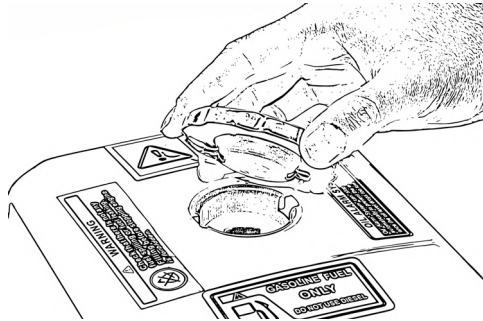
Gasolina normal/sin plomo	91 octanos
Super/sin plomo	95 octanos
SuperPlus/sin plomo	98 octanos

- Llene el combustible lentamente con un embudo.



Figura 12



No llene el depósito hasta el borde. Llene gasolina hasta el fondo del colador del depósito como máximo. Deje siempre aproximadamente 1/3 del depósito de combustible sin llenar. (Fig. 13)





Figura 13

- Cierre el depósito de combustible volviendo a colocar el tapón y girándolo en el sentido de las agujas del reloj.



En el interior del tapón del depósito hay 2 orejetas de bloqueo que se pueden doblar un poco más hacia el tapón del depósito. A continuación, el tapón del depósito se aprieta con más fuerza contra el depósito.

	
	<p>Riesgo de daños en el aparato El dispositivo dispone de un sensor de aceite. En el momento de la entrega, no hay suficiente aceite en el motor para arrancar el aparato. Asegúrese de rellenar el aceite Véase el apartado Llenado de aceite del motor en la página 16.</p>

Puesta en servicio

Preparar el dispositivo



El aceite debe rellenarse siempre para la puesta en marcha inicial. Ver Cap. "Llenado del aceite del motor", página 16.



	
	<p>El aparato se entrega sin aceite ni gasolina; puede haber restos de aceite en el motor, que no son suficientes para arrancar el aparato. Rellenar el aceite según las instrucciones.</p>

	
	<p>El daño a los equipos y al medio ambiente es inminente. Compruebe la estanqueidad del sistema de combustible antes de cada arranque</p>

- Coloque el aparato sobre una superficie nivelada y estable.
- Llene el motor con aceite de motor. Ver cap. "Llenado del aceite del motor"
- Compruebe el nivel de aceite antes de cada arranque.
- Compruebe que el conector de la bujía está intacto y firmemente asentado.
- Compruebe que el filtro de aire está intacto y firmemente asentado.

- Las conexiones de los cables pueden aflojarse durante el envío y el funcionamiento. Compruebe la estanqueidad de todas las conexiones de cables visibles.
- Llene el depósito con combustible nuevo. Ver cap. "repostar", p. 17.

Arrancar el motor

	 ATENCIÓN
	Riesgo de daños en el aparato. Compruebe el nivel de aceite antes de cada arranque. No ponga nunca en marcha el aparato si falta el filtro de aire o está dañado. La carcasa del filtro de aire debe estar cerrada. De lo contrario, podría destruir el dispositivo.

- Esta sección describe cómo arrancar motores sin E-Start. Los motores con E-Start no tienen interruptor de motor. En su lugar, el motor se arranca girando la llave de contacto a la posición de arranque.
- Si el motor se arranca con un motor de arranque eléctrico utilizando un arrancador de cable, la llave de contacto se coloca en la posición central y, a continuación, se tira del cable.
- Todos los demás pasos se aplican de la misma manera.

1. Gire el interruptor del motor a la posición "ON".



Figura 14

- Mueva la palanca del acelerador hacia el centro.



Figura 15

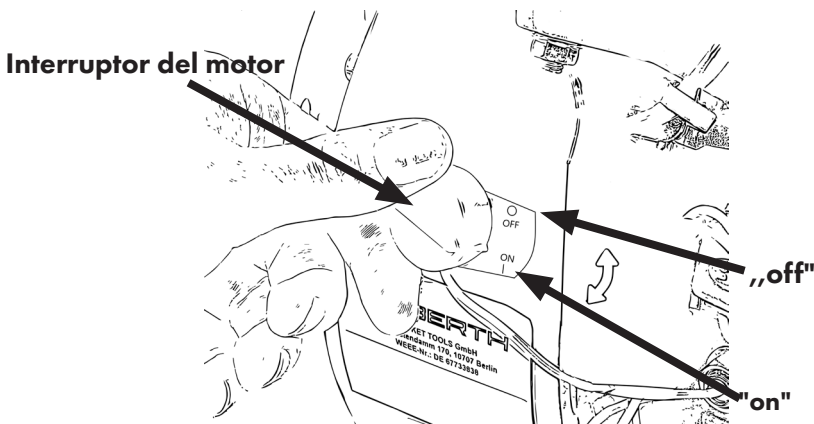

Utilice la palanca del acelerador para regular el régimen del motor.

- Mueva la palanca del estrangulador a la posición correcta.
 - „off”: Para arrancar con el motor frío (parada a la izquierda)

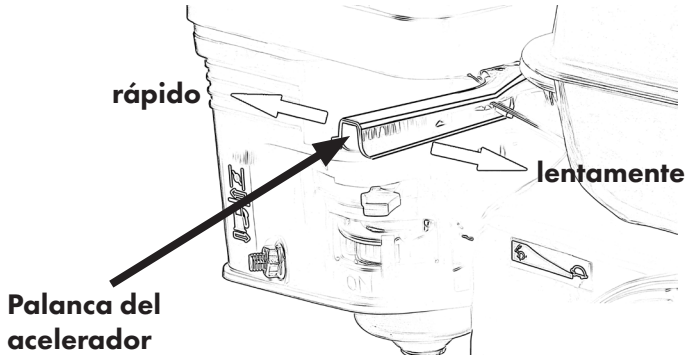

Figura 16

- „on”: Para arrancar cuando el motor está caliente (parada a la derecha)

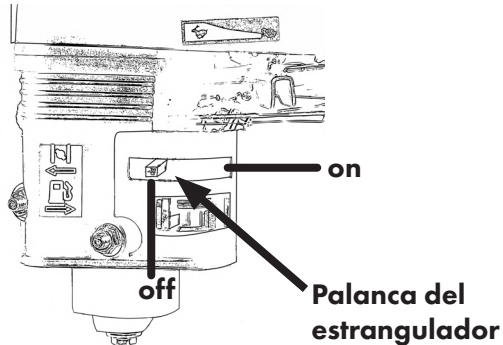

Figura 17

4. Mueva la palanca de combustible a la posición "ON". (parar a la derecha)

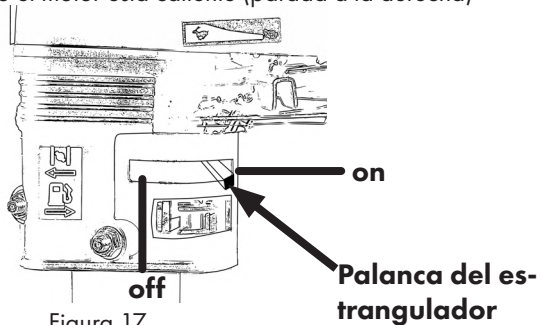

Figura 18

5. Para empezar, tira un poco del cable y deja que se enganche. Sólo entonces deben cocinarse bien.



Figura 19

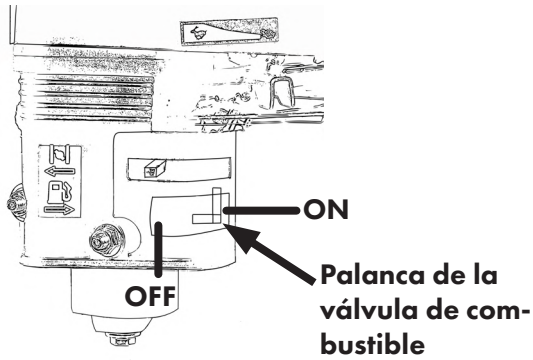

El motor no debe funcionar a pleno gas durante demasiado tiempo durante las primeras 20 horas de funcionamiento.

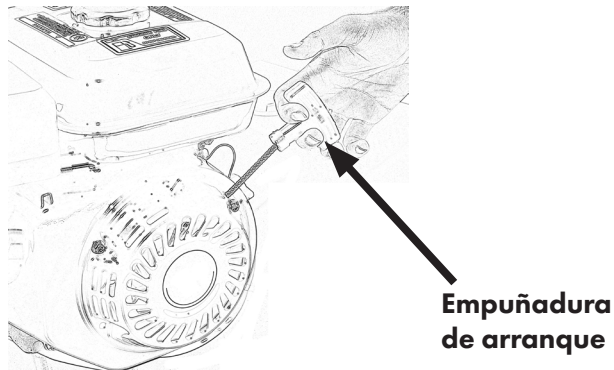

El motor está equipado con un sensor de aceite. Si el nivel de aceite es insuficiente, el sensor de aceite se dispara e impide el arranque.



El aparato se suministra sin aceite. Sin embargo, hay residuos de aceite en el motor. Rellene siempre el aceite según las instrucciones antes de ponerlo en funcionamiento



⚠ ATENCIÓN

Riesgo de daños en el aparato. El tirador del cable puede romperse. No tire nunca del cable de tracción por el borde.

Apagar el motor

- Reduzca la velocidad con la palanca del acelerador.
- Gire el interruptor del motor a la posición "OFF".
- Cierre el grifo del combustible.



Figura 20



Los motores con E-Start se apagan girando la llave de contacto a la posición OFF.

	<p style="text-align: center;">⚠ ATENCIÓN</p>
	<p>Si el motor se va a almacenar durante un periodo de tiempo prolongado, haga funcionar el carburador vacío. Para ello, cierre el grifo del combustible y espere hasta que el aparato se apague. El combustible debe retirarse del aparato antes de su transporte y almacenamiento. Ver Cap. "Vaciado del combustible".</p>
	<p style="text-align: center;">⚠ ADVERTENCIA</p>
	<p>La gasolina es altamente inflamable y explosiva en determinadas condiciones. Apague siempre el motor al repostar. Observe las instrucciones de seguridad.</p>
	<p style="text-align: center;">⚠ ADVERTENCIA</p>
	<p>Superficies calientes. Evite el contacto con las piezas calientes del aparato. Dejar enfriar las piezas.</p>

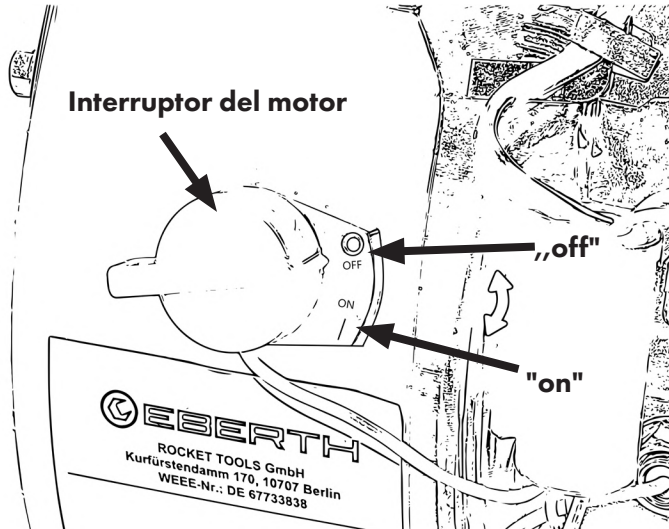
Limpeza, cuidado y mantenimiento

**ATENCIÓN**

Asegúrese de que el aparato no esté en funcionamiento durante los trabajos de limpieza, cuidado y mantenimiento y espere hasta que se haya enfriado.

Limpeza y cuidados generales

- Limpie regularmente las superficies exteriores del aparato con un paño húmedo y séquelas a continuación.
- Si hay partículas de suciedad en lugares inaccesibles, especialmente en las ranuras de ventilación y las aletas de refrigeración, sople el aparato para liberarlo con ráfagas de aire comprimido.
- Compruebe si las piezas móviles funcionan correctamente y no están atascadas, si hay piezas rotas o dañadas.

Limpiar el filtro de aire

- Abra la tuerca de mariposa de la parte superior de la carcasa del filtro de aire y tire de la carcasa hacia



Figura 21

- Lave el filtro cuidadosamente con agua tibia y jabón.
- Enjuague bien el filtro con agua limpia.



Si es necesario, sustituya el filtro.

- Escurra cuidadosamente el filtro y déjelo secar. Fig. 22.



Figura 22

- Lubrique el filtro con un poco de aceite de motor.
- Vuelva a instalar el filtro de aire en orden inverso.

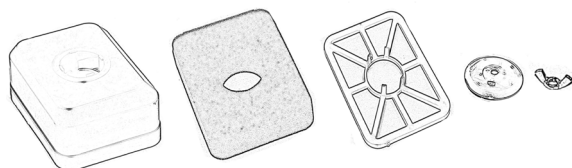

Limpie el filtro de aire cada 50 horas de funcionamiento o cada tres meses. Sustitúyalo después de 100 horas de funcionamiento o al cabo de 6 meses.

Limpiar el filtro del depósito

- Abra la tapa del depósito y retire el filtro del depósito, Fig. 23.
- Limpie el colador del depósito con un paño seco y breves ráfagas de aire a presión.
- Coloque el filtro del depósito y cierre la tapa del depósito.



Figura 23



Si el filtro del depósito está lleno de agujeros o ya no se puede limpiar, sustituya el filtro del depósito, véase el apartado Piezas de repuesto, p. 36.

Bujía limpia

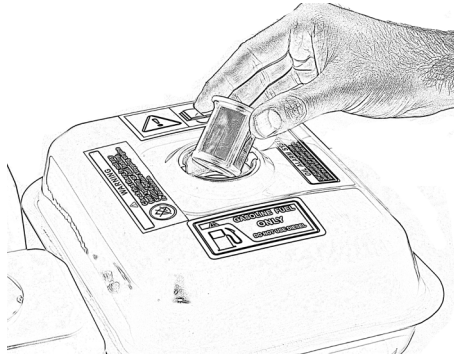

Limpie la bujía cada 50 horas de funcionamiento o cada tres meses.

- Retire el capuchón de la bujía y aflójela con la llave de bujías, Fig. 24.



Figura 24

- Compruebe si la bujía está descolorida. (color del soporte marrón claro)
- Elimine los depósitos de la bujía. Véase la Fig. 25.
- Ajuste la separación entre electrodos a un valor objetivo de 0,7-0,8 mm. Véase la Fig. 25.



Sustituya la bujía si es necesario. Véase el cuadro 4, p.27.

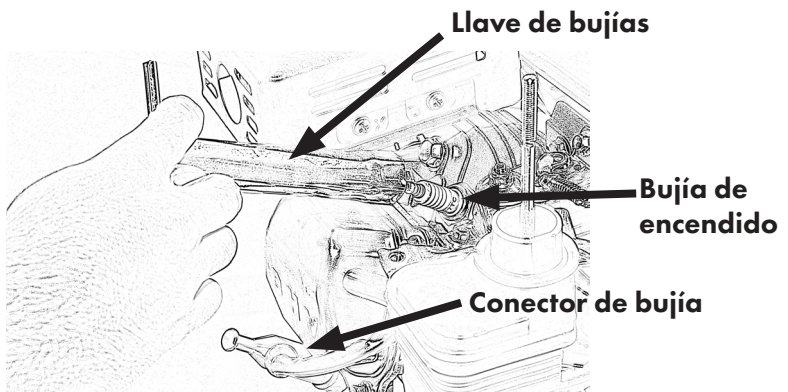

Figura 25

Tabla de mantenimiento

- El mantenimiento y las revisiones periódicas prolongan la vida útil del aparato y garantizan un funcionamiento sin problemas. Los trabajos de limpieza y mantenimiento sólo deben ser realizados por personas formadas y técnicamente autorizadas.
 - Asegúrese de que el aparato está asegurado antes de volver a ponerlo en marcha antes de realizar trabajos de limpieza y mantenimiento:
1. Coloque el interruptor del motor en la posición "OFF".
 2. Retire el conector de la bujía.

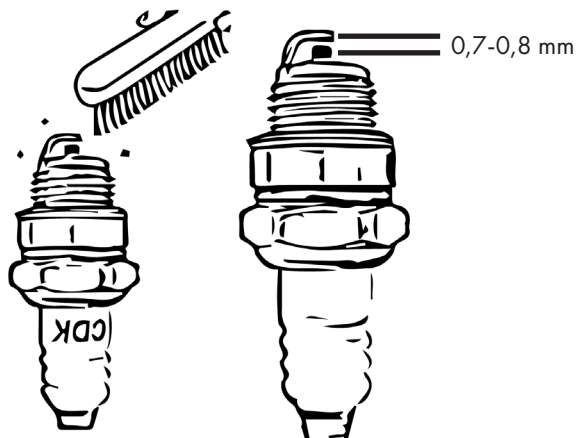

ADVERTENCIA

Superficies calientes. Evite el contacto con las piezas calientes del aparato. El silenciador, el escape y el motor pueden estar aún calientes. Deje que las piezas se enfríen antes del mantenimiento.



Cuadro 4

Intervalo de mantenimiento	Antes de cada puesta en servicio	Después de la 1. Mt./20 hrs.	Cada 50 h/3 meses	Cada 100 h/6 meses	Cada año o 300 h.
Comprobar el nivel de aceite	X				
Comprobar el filtro de aire	X				
Compruebe si hay fugas en el sistema de combustible	X				
Cambio de aceite		X		X	
Limpieza del vaso del filtro				X	
Limpia el filtro de aire	(Mantenimiento más frecuente cuando se utiliza en entornos polvorientos)		X ♦		♦
Bujía limpia			X	X	♦
Comprobación y ajuste de la bujía de encendido				X	♦
Limpia el filtro del depósito				X ♦	

- X = realizar
- ♦ = Sustituir si es necesario

Almacenamiento

General

	 ADVERTENCIA
	<p>Superficies calientes. Evite el contacto con las piezas calientes del aparato. El silenciador, el tubo de escape y el motor pueden estar todavía calientes - deje que las piezas se enfrien.</p>

- Cuando no se utilice, apague el aparato para que nadie corra peligro.
- Vacíe el combustible y el aceite antes de guardarlo. Consulte el capítulo "Vaciado del combustible".

	 ADVERTENCIA
	No guarde nunca el aparato con gasolina en el depósito. Vacíe el depósito de combustible cuando guarde el aparato. Escurrir el aceite.

- Respete la normativa medioambiental para la eliminación de los materiales de funcionamiento.
- Guarde el aparato en un lugar cerrado con llave, de modo que sea inaccesible para niños y personas no autorizadas.

Vaciar combustible

	 ATENCIÓN
	La gasolina es extremadamente inflamable y explosiva en determinadas condiciones. No fume en la zona de trabajo y mantenga alejadas las llamas y chispas.

- Mueva la válvula de combustible a la posición "OFF".
- Coloque un recipiente colector adecuado debajo del carburador.
- Retire el tapón de vaciado y coloque la válvula de combustible en la posición "ON".

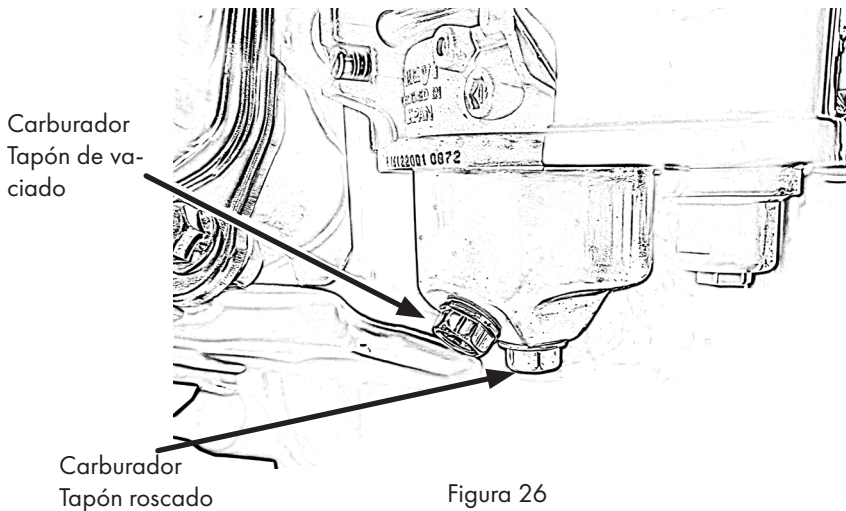

Almacenamiento - secar el carburador



Secar el carburador facilita el arranque posterior del motor.

- Cierre el grifo del combustible mientras el aparato esté en funcionamiento. El aparato sigue funcionando hasta que el combustible de la manguera de combustible y del carburador se agota por completo.
- El aparato se para cuando se agota el combustible.

Guarde el dispositivo sólo en las siguientes condiciones:

- No guardar a la intemperie, mantener seco y sin polvo, proteger de la luz solar.
- No exponer al polvo agresivo ni a la lluvia.
- Evita los golpes mecánicos.
- Para periodos de almacenamiento más largos (> 3 meses), compruebe regularmente el estado general de todas las piezas y del embalaje. Si es necesario, sustitúyalo

Almacenamiento del combustible

- Guarde el aparato y el combustible por separado.
- Almacene el combustible de forma que las fugas o vapores nunca entren en contacto con chispas o llamas abiertas.
- Almacene el combustible en un recipiente autorizado.
- Elimine el combustible sobrante.



Póngase en contacto con su gasolinera local para averiguar dónde puede deshacerse del combustible.

Transporte



⚠ ATENCIÓN

Peligro para el medio ambiente El combustible puede escapar. Antes del transporte, compruebe si el sistema de combustible presenta fugas o piezas defectuosas. Vacíe el combustible y el aceite antes del transporte.

- Apague el motor.
- Vacíe el combustible y el aceite.
- Asegure el aparato en vehículos o remolques para evitar que vuelque y sufra daños.



⚠ ATENCIÓN

Riesgo de daños en el aparato. Las conexiones de los cables pueden soltarse durante el transporte. Compruebe la estanqueidad de todas las conexiones de cables visibles.

Solución de problemas

Cuadro 5

Error	Posible causa	Solución
El motor no arranca	El sensor de aceite se dispara (fuente de error nº 1)	<p>Sólo hay que instalar el aparato. Compruebe el nivel de aceite y, si es necesario, rellene el aceite del motor hasta el nivel máximo.</p> <p>A menudo se hace incorrectamente, mida el nivel de aceite correctamente, NO enrosque la varilla para leer el nivel de aceite.</p>
	Suministro de combustible interrumpido	<p>Asegúrese de que hay suficiente combustible en el Tanque es. Abra el grifo del combustible (tope a la derecha). Coloque un recipiente adecuado debajo del carburador. Abra el tapón de vaciado y compruebe si entra combustible en el carburador.</p> <p>Si no llega combustible al carburador, limpie el filtro de combustible, que puede estar obstruido con impurezas.</p> <p>Si sigue sin haber combustible en el carburador, el flotador podría estar atascado en el carburador. Abra el tapón roscado del carburador para exponer el flotador y hacerlo operable.</p>
	Conexión por cable interrumpido	Todas las conexiones de cables visibles en comprobar el ajuste. (Conexiones de cables al interruptor del motor)
	Arranque no correctamente a través de	Tire del cable con más velocidad y fuerza. Ponga en marcha el aparato tal y como se describe en el apartado "Puesta en marcha", p. 19.
	El filtro de aire está sucio	Limpie el filtro de aire como se describe en Limpieza del filtro de aire, página 24.

El motor no arranca	No hay chispa de encendido	<p>Compruebe si el conector de la bujía está dañado y si encaja correctamente.</p> <p>Comprobar la chispa de encendido: Desenrosca la vela. El aparato debe estar parado. Sujete la parte de tierra de la vela a una parte de tierra del aparato. Tire lentamente del cable.</p> <p>Si no se reconoce ninguna chispa de encendido: Compruebe el nivel de aceite si el sensor de aceite se interrumpe. Limpie o sustituya la bujía.</p> <p>¿Se reconoce una chispa de encendido? Compruebe el suministro de combustible. El flotador puede atascarse en el carburador durante el transporte. Abra el tornillo situado en la parte inferior del carburador y retire la tapa. El flotador queda entonces abierto y debe hacerse operable. No debe estar obstruido por piezas vecinas.</p>
	Conector roto o no asentado correctamente en la bujía	Conector de enchufe en busca de daños y comprobar el ajuste correcto.
	Conexión por cable interrumpido	Todas las conexiones de cables visibles en comprobar el ajuste. (Conexiones de cables al interruptor del motor)
El aparato pierde combustible	Sistema de combustible con fugas	Compruebe si hay fugas en todo el sistema de combustible y desconéctelo si es necesario.
En el tapón de la gasolina derrames de combustible	Depósito de combustible demasiado lleno	Deje siempre aprox. 1/3 del depósito de combustible sin rellenar, como máximo hasta el fondo del tamiz. En el interior del tapón del depósito hay dos orejetas de bloqueo que se pueden doblar un poco más hacia el tapón del depósito. A continuación, el tapón del depósito se aprieta con más fuerza contra el depósito.

<p>Motor en marcha, pero muy inquieto y desigual</p>	<p>Falso Combustible o aceite</p>	<p>Compruebe que el filtro de aire está firmemente asentado y no presenta daños. El filtro de aire no debe aspirar aire falso. Limpie la suciedad del núcleo del filtro de aire. Reposte el aparato únicamente con gasolina sin plomo (gasolina normal, Super, Super Plus). No mezcle nunca otros aditivos o aceites en la gasolina y no utilice combustible E10.</p>
<p>Arrancador de cable está bloqueado y no puede ser pull throughEl motor arranca no</p>	<p>Arrancador de cable posiblemente defectuoso</p>	<p>Retire el arrancador de cable. Cuando en estado desmontado con resistencia el motor de arranque está en buen estado. Si el cable de tracción puede moverse sin resistencia tira a través, es defectuoso. Póngase en contacto con nosotros nuestro servicio de atención al cliente y describe el problema.</p>
<p>Arrancador de cable puede combinarse con Resistencia pull throughEl motor arranca no</p>	<p>Equivocado Puesta en servicio</p>	<p>Siga todos los pasos para Preparación y conexión del motor en el apartado Puesta en marcha, pág. 19.</p>

Datos técnicos

Cuadro 6

MODELO	GG1-196-19.05-OBK GG1-196-19.05E-OBK SM1-196-19.05-OBK SM1-196-19.05E-OBK	GG1-389-22-OBK GG1-389-22E-OBK SM1-389-22-OBK SM1-389-22E-OBK	GG1-420-22-OBK GG1-420-22E-OBK SM1-420-22-OBK SM1-420-22E-OBK
Rendimiento	6,5 CV / 4,8 kW	13 CV / 9,56 kW	15 CV / 11,03 kW
Desplazamiento	196 cc	389 cc	420 cc
Capacidad del depósito	3,6 L	4,8 L	
Capacidad de aceite del motor	0,6 L	1,1 L	
Capacidad del aceite de la caja de cambios	0,6 L	0,7 L	
Método de construcción	Motor de cuatro tiempos con control de válvulas OHV		
Combustible	Sin gasolina		
Número de cilindros	1		
Velocidad máx.	3600 rpm		
Velocidad de ralentí	1500 rpm		
Aceite de motor y caja de cambios	10W-30		
Traducción de	2:1		
Dimensiones	335 x 376 x 400 mm	447 x 460 x 460 mm	
Dimensiones (E-Start)	335 x 433 x 400 mm	447 x 517 x 460 mm	
Peso	aprox. 19 kg	aprox. 34 kg	

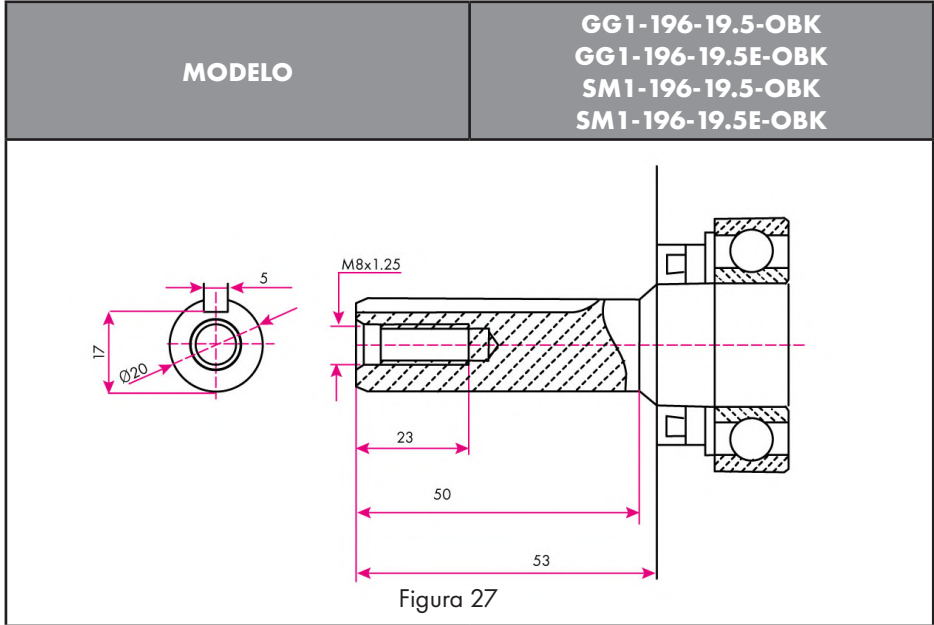

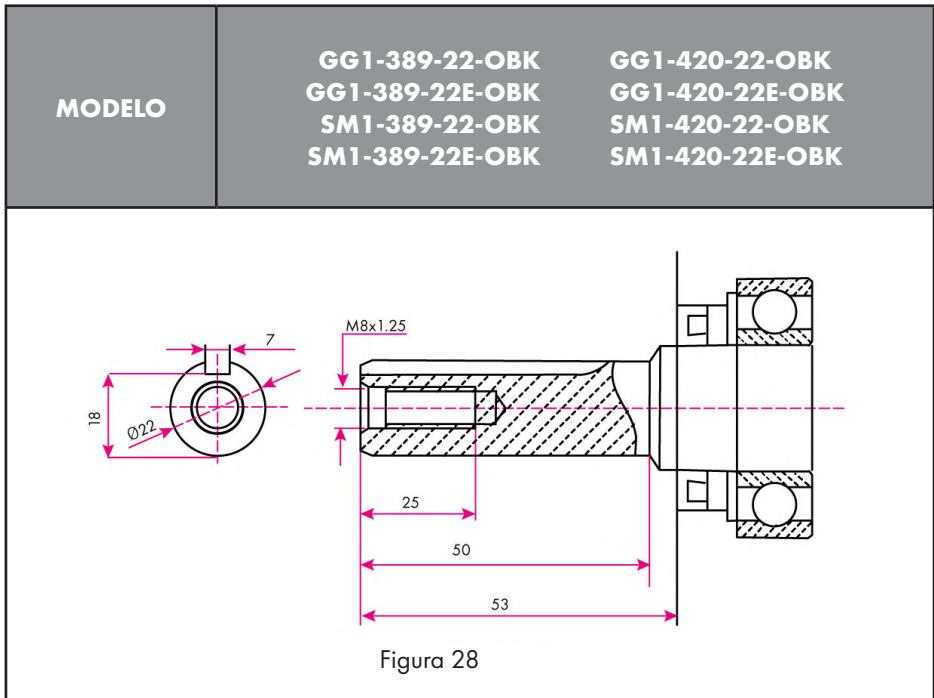

Cuadro 8



Eliminación de residuos

Deshágase de su antiguo aparato al final de su vida útil de acuerdo con la normativa nacional. Al desechar el aparato, respete la normativa vigente en su país y municipio.

	 ATENCIÓN
	Inutilice el dispositivo antes de desecharlo para evitar el uso indebido y los riesgos asociados.



No tire nunca el aparato a la basura doméstica.
Respete la normativa aplicable en su país y municipio.



Respete la normativa medioambiental al vaciar el aceite usado y la gasolina. No permita nunca que el aceite o la gasolina usados penetren en el suelo

Garantía

Toda la información y las indicaciones de este manual de instrucciones se han recopilado de acuerdo con la normativa vigente y el estado actual del desarrollo técnico, así como con nuestros conocimientos y experiencia de muchos años.

Las traducciones de las instrucciones de uso se han elaborado según nuestro leal saber y entender.

EBERTH concede una garantía de 24 meses a partir de la fecha de compra de conformidad con las disposiciones legales.

La prueba de compra es obligatoria para reclamar la garantía.

EBERTH no acepta ninguna garantía para los dispositivos cuyo número de serie haya sido falsificado, alterado o eliminado.

No existen derechos de garantía para:

- ◊ Daños debidos a un uso inadecuado,
- ◊ Daños debidos a influencias externas, piezas de desgaste.

Si tiene alguna duda, póngase en contacto con el servicio de atención al cliente de Rocket-Tools.

Tenga a mano la descripción del artículo, el número de cliente y el número de factura.

Rocket-Tools GmbH
Kurfürstendamm 170
10707 Berlín, Alemania.

Teléfono: +49 (0) 30692061870
Correo electrónico: service@rocket-tools.es
Página web: www.rocket-tools.es

Piezas de recambio

Encontrará las piezas de recambio más populares en el siguiente enlace de nuestra página web, en la categoría "Repuestos":

<https://www.rocket-tools.es/Repuestos/?mpn=GG1-196-19.5-OBK>
<https://www.rocket-tools.es/Repuestos/?mpn=GG1-196-19.5E-OBK>
<https://www.rocket-tools.es/Repuestos/?mpn=GG1-389-22-OBK>
<https://www.rocket-tools.es/Repuestos/?mpn=GG1-389-22E-OBK>
<https://www.rocket-tools.es/Repuestos/?mpn=GG1-420-22-OBK>
<https://www.rocket-tools.es/Repuestos/?mpn=GG1-420-22E-OBK>
<https://www.rocket-tools.es/Repuestos/?mpn=SM1-196-19.5-OBK>
<https://www.rocket-tools.es/Repuestos/?mpn=SM1-196-19.5E-OBK>
<https://www.rocket-tools.es/Repuestos/?mpn=SM1-389-22-OBK>
<https://www.rocket-tools.es/Repuestos/?mpn=SM1-389-22E-OBK>
<https://www.rocket-tools.es/Repuestos/?mpn=SM1-420-22-OBK>
<https://www.rocket-tools.es/Repuestos/?mpn=SM1-420-22E-OBK>

Declaración de conformidad de la UE

Por la presente declaramos,
Rocket-Tools GmbH
Kurfürstendamm 170
10707 Berlín,

que los aparatos descritos a continuación, en virtud de su diseño y construcción y en las versiones comercializadas por nosotros, cumplen las normas fundamentales pertinentes Cumplir los requisitos de seguridad y salud de las directivas de la CE. Esta declaración perderá su validez si los dispositivos se modifican sin nuestro acuerdo.

Designación de los dispositivos:

GG1-196-19.05-OBK	SM1-196-19.05-OBK
GG1-196-19.05E-OBK	SM1-196-19.05E-OBK
GG1-389-22-OBK	SM1-389-22-OBK
GG1-389-22E-OBK	SM1-389-22E-OBK
GG1-420-22-OBK	SM1-420-22-OBK
GG1-420-22E-OBK	SM1-420-22E-OBK

Directivas CE pertinentes:

2006/42/EU
2012/46/EU
2014/30/EN

Normas aplicadas:

EN ISO 14314:2010-01
EN ISO 12100:2011-03
EN 60204-1:2019-06
EN 55012:2010-04
EN 378-2:2018-04

Lugar, fecha:

Berlín, 04.11.2024

Datos del firmante:

Andreas Hebestreit

Director General





STATIONAIRE 4-TAKT BENZINEMOTOREN

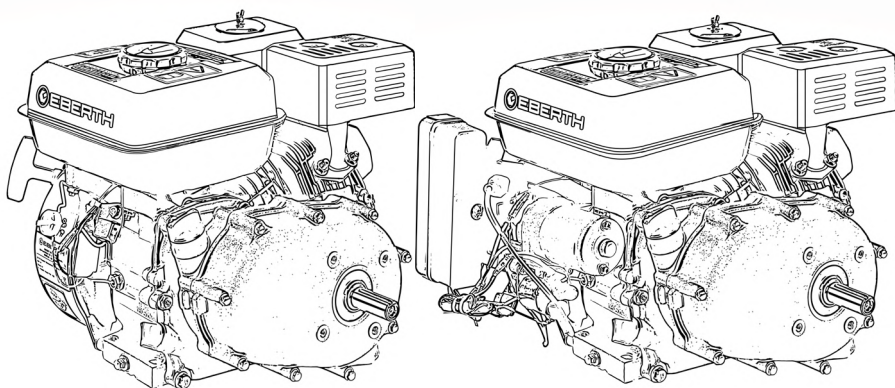

GEBRUIKSAANWIJZING

DE EN FR IT ES NL PL SE

GG1-196-19.05-OBK	SM1-196-19.05-OBK
GG1-196-19.05E-OBK	SM1-196-19.05E-OBK
GG1-389-22-BK	SM1-389-22-BK
GG1-389-22E-OBK	SM1-389-22E-OBK
GG1-420-22-OBK	SM1-420-22-OBK
GG1-420-22E-OBK	SM1-420-22E-OBK

Inhoudsopgave

Inhoudsopgave	2
Beoogd gebruik	3
Uitleg van symbolen	4
Waarschuwingen	4
Verplichte en verbodsborden	5
Symbolen en illustraties.....	5
Algemene veiligheidsinstructies	6
Overblijvende risico's	9
Na levering	9
Beschrijving apparaat	10
Montage.....	13
Batterij aansluiten	13
Transmissieolie - Motorolie	14
Controleer het transmissieoliepeil	14
Versnellingsbakolie bijvullen	14
Versnellingsbakolie verversen	14
Motoroliepeil meten.....	15
Motorolie bijvullen	16
Motorolie aftappen.....	17
Bijtanken	17
Inbedrijfstelling.....	19
Motor starten	20
Schakel de motor uit	23
Reiniging, verzorging en onderhoud.....	24
Algemene reiniging en verzorging	24
Reinig het luchtfilter	24
Tankzeef reinigen	25
Bougie schoonmaken.....	25
Onderhoudstabel	26
Opslag.....	27
Brandstof aftappen.....	28
Opslag - de carburateur drogen	29
Opslag van de brandstof	29
Transport.....	29
Problemen oplossen	30
Technische gegevens	33
Afvalverwijdering	35
Garantie	35
Service.....	36
Onderdelen.....	36
EU-conformiteitsverklaring	37
Opmerkingen	38



Lees de bedieningsinstructies zorgvuldig!

De gebruiker moet de bedieningsinstructies lezen en begrijpen om veilig gebruik te garanderen. Zelfs gebruikers met ervaring met het apparaat moeten de bedieningsinstructies lezen en begrijpen. Onvoldoende geïnformeerde operators kunnen zichzelf en anderen in gevaar brengen door onjuist gebruik. Bewaar de gebruiksaanwijzing binnen handbereik. Het bedienings-, onderhouds- en schoonmaakpersoneel moet de bedieningsinstructies lezen. Als het apparaat wordt doorgegeven aan een derde partij, overhandig dan ook de gebruiksaanwijzing.

Beoogd gebruik

De bedrijfsveiligheid van het apparaat is alleen gegarandeerd als het wordt gebruikt waarvoor het bedoeld is, in overeenstemming met de informatie in de gebruiksaanwijzing. Elk ander gebruik van het apparaat dat verder gaat dan het bedoelde gebruik wordt beschouwd als oneigenlijk gebruik.

- Gebruik alleen loodvrije benzine zoals Super, Super Plus.
- Gebruik alleen bougies zoals meegeleverd met het apparaat of bougies van hetzelfde technische ontwerp.
- Gebruik nooit E10, diesel of Aspen als brandstof. Gebruik nooit andere oliën dan die voor de smering van het apparaat. Voeg nooit olie toe aan de brandstof.
- Vul altijd olie bij, zelfs als er olieresten in het apparaat zitten.

De fabrikant aanvaardt geen aansprakelijkheid voor onjuist gebruik of wijzigingen aan het apparaat. Alle technische interventies, inclusief installatie en onderhoud, mogen uitsluitend worden uitgevoerd door gekwalificeerd klantenservicepersoneel. We behouden ons het recht voor om technische wijzigingen aan het product aan te brengen in het kader van het verbeteren van de gebruikskennmerken en verdere ontwikkeling.

Uitleg van symbolen

Belangrijke veiligheidsinformatie en informatie over het apparaat wordt in deze gebruiksaanwijzing aangeduid met symbolen. Volg de instructies om persoonlijk letsel en schade aan eigendommen te voorkomen.

Waarschuwingen

⚠ DANGER

Dit symbool vestigt de aandacht op een dreigend gevaar dat ernstig lichamelijk letsel of de dood tot gevolg kan hebben.

⚠ WARNING

Dit symbool geeft gevaarlijke situaties aan die kunnen leiden tot ernstig lichamelijk letsel of de dood.

⚠ CAUTION

Dit symbool geeft gevaarlijke situaties aan die kunnen leiden tot licht letsel of schade, storingen of vernietiging van het apparaat.



Waarschuwing voor algemeen gevaar. Als u dit niet doet, kan dit de dood tot gevolg hebben!



Waarschuwing voor hete oppervlakken. Als u dit niet doet, kan dit de dood tot gevolg hebben!



Waarschuwing voor inademing van giftige dampen en stof. Als u dit niet doet, kan dit de dood tot gevolg hebben!



Er ontstaan vonken wanneer de motor wordt gestart. Deze kunnen brandbare gassen in de omgeving ontsteken.



Explosiegevaar. Als u dit niet doet, kan dit de dood tot gevolg hebben!



Waarschuwing voor verwondingsgevaar door hoge geluidsniveaus!

Verplichte en verbodsborden



Gebruik beschermende handschoenen.



Draag gehoorbescherming en een veiligheidsbril.



Open vuur of roken in de buurt van het apparaat is ten strengste verboden!

Symbolen en illustraties



Lees de gebruiksaanwijzing voor gebruik!



Tip! Dit symbool benadrukt tips en informatie die in acht moeten worden genomen voor een efficiënte en probleemloze werking van de machine.



Voer benzine en afgewerkte olie op een milieuvriendelijke manier af!



Vul het apparaat regelmatig met benzine volgens de instructies.



Nooit met het huishoudelijk afval weggooien!

Algemene veiligheidsinstructies



Neem de veiligheids- en waarschuwingsberichten op het apparaat in acht en volg de instructies op! Naast de instructies in deze gebruiksaanwijzing moeten de algemene veiligheids- en ongevallenpreventievoorschriften van de wetgever in acht worden genomen.

Algemeen

- Als je voor het eerst gebruikt, moet je instructies krijgen van een specialist. Kinderen en jongeren onder de 18 mogen het apparaat niet gebruiken. Als een jongere ouder dan 16 jaar onder toezicht wordt getraind door een professional, is hij of zij vrijgesteld van het verbod.
- Leen of geef het apparaat alleen uit aan personen die vertrouwd zijn met de bediening ervan. Lever ook de gebruiksaanwijzing mee.
- Het bedienend personeel is verantwoordelijk tegenover derden. Houd andere mensen uit de buurt wanneer u het apparaat gebruikt. Afleiding kan ervoor zorgen dat je de controle over het apparaat verliest.
- De gebruiker moet weten hoe hij het apparaat in geval van nood moet stoppen. De gebruiker moet vertrouwd zijn met alle bedieningsapparaten, de aansluitdozen en de aansluitingen van het apparaat.
- Verwijder alle afstelgereedschap of steeksleutels voordat u het apparaat inschakelt. Een gereedschap of moersleutel die vastzit in een draaiend onderdeel van het apparaat kan ernstig letsel veroorzaken.
- Wees aandachtig en voer alle werkzaamheden rustig en zorgvuldig uit.
- Werk nooit als je moe bent of onder invloed van alcohol, drugs, medicijnen of andere stoffen die je zintuigen kunnen aantasten.
- Let vooral op je conditie aan het einde van de werktijd. Een moment van onachtszaamheid bij het gebruik van het apparaat kan leiden tot ernstig letsel.
- Breng nooit wijzigingen aan het apparaat en zijn bedienings- en veiligheidsapparatuur aan en maak de bedienings- en veiligheidsapparatuur nooit onbruikbaar.
- Wijzigingen aan het apparaat en veranderingen aan de bedienings- en veiligheidsuitrusting brengen uw veiligheid in gevaar en kunnen schade aan het apparaat veroorzaken.
- Gebruik nooit een apparaat dat niet veilig is. Als het apparaat tekenen van storingen of defecten vertoont, stel het dan onmiddellijk buiten gebruik. Neem bij twijfel contact op met onze klantenservice. Beveilig het apparaat tegen toegang door onbevoegden. De gebruiker is verantwoordelijk voor ongevallen en schade veroorzaakt aan andere personen, hun eigendommen en dieren.
- Gebruik het apparaat alleen met alle veiligheidsvoorzieningen die volgens de voorschriften zijn aangebracht. Het risico bestaat dat handen en voeten in het apparaat worden getrokken. Risico op ongevallen.
- Laat het apparaat nooit alleen tijdens het gebruik. Eén persoon moet in het zicht blijven in geval van nood.
- Draai, kantel of verplaats het apparaat nooit tijdens het gebruik.

- Houd je werkgebied schoon. Maak de werkplek vrij van obstakels. Zorg ervoor dat de werkplek voldoende verlicht is. Onopgeruimde en slecht verlichte werkplekken verhogen het risico op letsel.
- Plaats het apparaat op een vlakke en vuurvaste ondergrond die het gewicht van het apparaat kan dragen. Zorg er altijd voor dat het apparaat stevig en stabiel staat.
- Controleer voordat u met het apparaat gaat werken of het goed werkt. Gebruik geen apparaat met een defecte schakelaar. Defecte apparaten kunnen jouw veiligheid en die van anderen in gevaar brengen.
- Gebruik het apparaat, de accessoires en het gereedschap in overeenstemming met deze instructies. Houd rekening met de werkomstandigheden en de uit te voeren activiteit. Gebruik van het apparaat voor andere toepassingen dan waarvoor het bedoeld is, kan leiden tot gevaarlijke situaties.
- Houd ongebruikte apparaten en hun gereedschap buiten het bereik van kinderen. Laat het apparaat niet gebruiken door personen die het apparaat niet kennen of de handleiding niet hebben gelezen. Het apparaat is gevaarlijk als het wordt gebruikt door onervaren personen. Kinderen en dieren moeten minimaal 10 meter afstand houden van het werkgebied.
- Neem de voorschriften voor geluidsbescherming in acht als u het apparaat in woonwijken gebruikt.

Risico op brand, explosie en hete oppervlakken

- Het apparaat kan vonken produceren die stof, ontvlambare vloeistoffen of dampen kunnen ontsteken. Het apparaat mag niet worden gebruikt in de buurt van ontvlambare materialen of explosieve gassen.
- Het uitlaatsysteem wordt heet en blijft nog enige tijd heet nadat de motor is gestopt, brandbare materialen kunnen in brand vliegen en explosieve gassen kunnen exploderen. Raak de hete geluiddemper niet aan. Laat het apparaat afkoelen.
- Houd tijdens het gebruik minstens drie meter afstand tot gebouwen en andere apparaten.
- Plaats tijdens het gebruik nooit voorwerpen op het apparaat en laat het apparaat nooit omslag.
- Controleer het brandstofsysteem regelmatig op lekkage of defecte onderdelen.
- Houd brandbare materialen uit de buurt van het apparaat. Blus het apparaat in geval van brand nooit met water. Gebruik een geschikt brandblusapparaat. Adem de rook nooit in - als je dat toch doet, raadpleeg dan onmiddellijk een arts.
- Roken is verboden.
- Open vuur is verboden.



Bedrijfsstoffen, vloeistoffen, dampen en uitlaatgassen

- Gebruik nooit E10 of diesel als brandstof of voor de motor.
- Gebruik Aspen nooit als brandstof.
- Het apparaat wordt gesmeerd met motorolie. Zorg dat er nooit olie in de grond komt. Gevaar voor het milieu.
- Het apparaat produceert giftige dampen. De uitlaatgassen kunnen geurloos en onzichtbaar zijn en onverbrande koolwaterstoffen en benzeen bevatten. Adem de uitlaatgassen nooit in. Gevaar voor vergiftiging. In geval van misselijkheid, hoofdpijn, visuele stoornissen, gehoorproblemen en duizeligheid, stop onmiddellijk met het gebruik van het product.
- Gebruik het apparaat nooit in gesloten of gedeeltelijk gesloten ruimtes. Gevaar voor vergiftiging. Gebruik het apparaat nooit in een garage, binnenshuis of in de buurt van open ramen of deuren. Leid de uitlaatgassen nooit om. Gebruik het apparaat alleen buitenshuis.
- Zoek een veilige en vlakke plaats voordat u gaat tanken. Gevaar voor morsen. Verwijder gemorste brandstof voordat u het apparaat start. Zorg dat er nooit brandstof in de grond komt. Gebruik een geschikte onderlaag.
- Tank nooit binnenshuis. De brandstofdampen verzamelen zich op de grond. Risico op vergiftiging Alleen bijtanken in goed geventileerde ruimtes. Schakel het apparaat uit voordat u gaat tanken en laat het afkoelen. Vul het apparaat nooit bij tijdens het gebruik.
- De brandstoffen kunnen stoffen bevatten die lijken op oplosmiddelen. Vermijd huid- en oogcontact met de brandstoffen.
- Inhaleer de brandstoffen nooit. Gevaar voor vergiftiging.
- Vervoer de brandstof alleen in goedgekeurde en geëtiketteerde verpakkingen. Maak brandstof ontoegankelijk voor kinderen.
- Draai de schroef dop na het tanken zo stevig mogelijk vast.
- Overdruk moet gemakkelijk wegvloeien en er mag geen brandstof uit spuiten - Open de tankdop voorzichtig.
- Vul de tank nooit te vol.
- Als er brandstof of olie op de beschermende kleding of het apparaat is gemorst, moet u de beschermende kleding vervangen en het apparaat schoonmaken.
- Neem bij het aftappen van brandstof en olie de milieuvoorschriften in acht. Zorg dat er nooit brandstof in de grond komt.



Overblijvende risico's

Zelfs als alle relevante veiligheidsvoorschriften en het door de fabrikant gespecificeerde beoogde gebruik worden nageleefd, kunnen er risico's ontstaan door het ontwerp dat wordt bepaald door het beoogde gebruik.

- Risico op letsel door contact met spanningvoerende onderdelen.
- Risico op oogletsel door rondvliegende onderdelen, zelfs als u een veiligheidsbril draagt.
- Als de persoon in kwestie bewusteloos is, leg hem dan in de herstelpositie en neem contact op met een arts.
- Neem bij een ongeval altijd contact op met een arts. Levensbedreigende symptomen treden vaak pas een paar uur na het ongeluk op.

Als de veiligheidsvoorschriften, het bedoelde gebruik en alle instructies in de gebruiksaanwijzing worden opgevolgd, kunnen risico's tot een minimum worden beperkt.

Na levering

Verwijder al het verpakkingsmateriaal van het apparaat voordat u het opstelt.

- Houd u bij het weggoien van de verpakking aan de voorschriften die in uw land van toepassing zijn.
- Recycle recyclebaar verpakkingsmateriaal.
- Controleer of het apparaat en de accessoires compleet zijn en of er geen transportschade is.
- Als er onderdelen ontbreken of beschadigd zijn, neem dan contact op met onze klantenservice.
- Houd alle gegevens zoals klantnummer, vouchernummer en ordernummer bij de hand.



Bewaar de verpakking van je apparaat. U hebt de verpakking mogelijk nodig voor opslag tijdens de garantieperiode. Neem in geval van schade contact op met onze klantenservice.

Beschrijving apparaat

Beschrijving 6,5 pk 4-takt benzinemotor zonder elektrische start

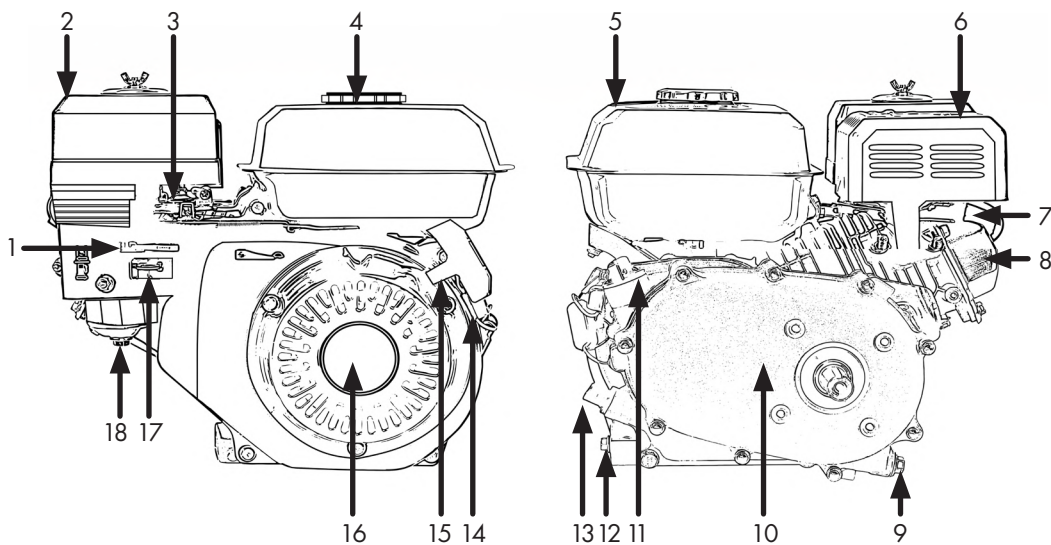

Figuur 1: Algemene onderdelen van de benzinemotor

Tabel 1

1. Chokehendel	2. Luchtfilter
3. Gashendel	4. Tankdop
5. Brandstoftank	6. Geluiddemper
7. Stekker bougie	8. Kleppendeksel
9. Olieaftapplug Oliebadkoppeling	10. Oliebadkoppeling
11. Olievulopening Oliebadkoppeling	12. Olieaftapplug
13. Olievuldop/peilstok	14. Motorschakelaar
15. Handgreep voor kabeltrekken	16. Trekdraad starter
17. Benzinekraan	18. Carburateur

Beschrijving 13/ 15 pk 4-takt benzinemotor zonder elektrische start

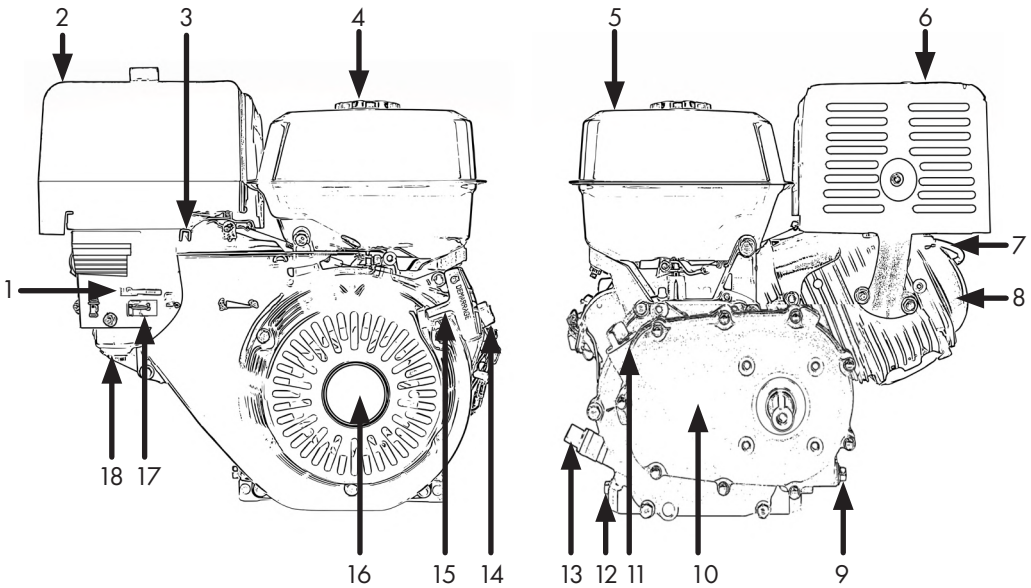

Figuur 2: Algemene onderdelen van de benzinemotor

Tabel 2

1. Chokehendel	2. Luchtfiler
3. Gashendel	4. Tankdop
5. Brandstoftank	6. Geluiddemper
7. Stekker bougie	8. Kleppendeksel
9. Olieaftapplug Oliebaddkoppeling	10. Oliebaddkoppeling
11. Olievulopening Oliebaddkoppeling	12. Olieaftapplug
13. Olievuldop/peilstok	14. Motorschakelaar
15. Handgreep voor kabeltrekken	16. Trekdraad starter
17. Benzinekraan	18. Carburateur

Beschrijving 6,5/13/15 pk 4-takt benzinemotor met E-start

 Afgezien van de startmotor en het E-Start bedieningspaneel zijn er geen verschillen in de beschrijving met de 6,5/13/15 pk benzinemotor zonder E-Start.

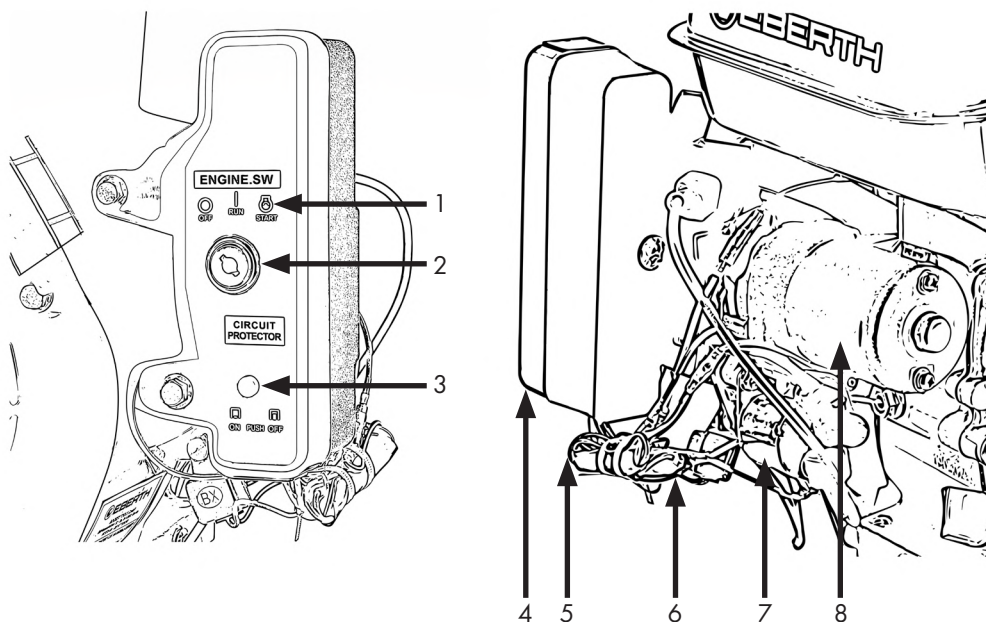

Figuur 3: Details over motoren met E-Start

Tabel 3

1. Contactsleutelstandindicator	2. Contactslot
3. Batterijlaadstroomonderbreker*	4. Bedieningspaneel
5. 12V accu-aansluitkabel - negatieve pool (zwart)	6. 12V accuaansluitkabel - positieve pool (rood)
7. E-startrelais	8. Startmotor

*Kan alleen worden geactiveerd wanneer deze wordt geactiveerd.

Montage

Om verpakkingsredenen is deze machine niet volledig gemonteerd. De onderdelen die in elkaar gezet moeten worden, zitten in de verpakking.



Algemeen

Houd de verpakking gesloten tot de installatie en let op de installatie- en opslagmarkeringen aan de buitenkant.

	⚠ CAUTION
	<p>Zorg ervoor dat het apparaat niet draait en is afgekoeld tijdens installatie- en onderhoudswerkzaamheden.</p>

	⚠ CAUTION
	<p>Risico op beschadiging van het apparaat! Verwijder alle accessoires voordat u het apparaat gebruikt. De assemblagetas kan zijn afgeleden tijdens het transport.</p>

Het apparaat instellen

- Voor een veilige werking moet het apparaat stevig en waterpas worden geïnstalleerd; de bodemplaat bevat geschikte bevestigingen.
- Plaats het apparaat op minstens drie meter afstand van muren, open ramen en deuren.

Batterij aansluiten



De batterij en contactsleutel worden alleen meegeleverd bij apparaten met de E-Start-functie.

- Sluit eerst de rode kabel aan op de positieve accupool.
- Draai nu de schroef op de positieve poolkabel vast, zodat de kabel permanent met de accu is verbonden en niet kan wegglijden.
- Sluit vervolgens de zwarte kabel aan op de negatieve accupool.
- Draai nu de schroef op de negatieve poolkabel vast, zodat de kabel permanent met de accu is verbonden en niet kan wegglijden.
- Maak de kabels los in omgekeerde volgorde, eerst de zwarte accukabel, dan de rode.

	⚠ CAUTION
	<p>Zorg er altijd voor dat je de juiste kabel op de juiste accupool aansluit, dit kan kortsluiting veroorzaken!</p>



De aangesloten batterij wordt tijdens het gebruik opgeladen.

Transmissieolie - Motorolie

	
	<p>De levering is zonder vloeistoffen. Er kunnen olieresten in de motor zitten. Voor het eerste gebruik moet olie worden bijgevuld tot de maximummarkering volgens de instructies.</p>



Gebruik 10W-30 motorolie voor de versnellingsbak en de motor.

Controleer het transmissieoliepeil



Om het oliepeil correct te meten, moet het apparaat op een vlak en horizontaal oppervlak worden geplaatst.

- Schroef de peilstok los en veeg deze af met een schone, stof- en pluisvrije doek.
- Steek de peilstok in de vulopening, maar schroef hem er niet in.
- Controleer het oliepeil op de peilstok.

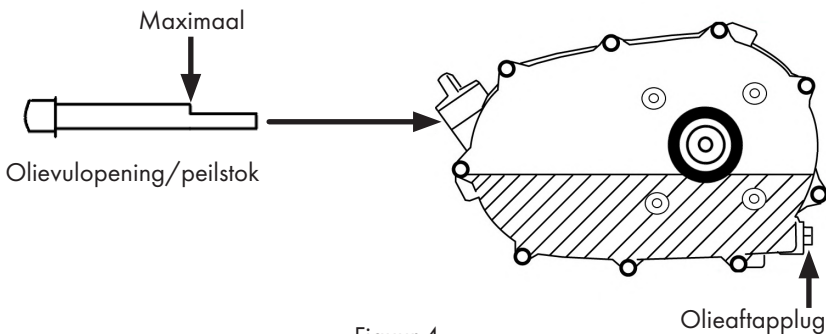

Figuur 4

Versnellingsbakolie bijvullen

- Controleer het oliepeil voordat u olie bijvult (olie moet altijd worden bijgevuld voor de eerste inbedrijfstelling).
- Vul vervolgens olie bij tot de maximummarkering.
- De juiste vulhoeveelheid Versnellingsbak: **0,6 liter (6,5 pk) / 0,7 liter (13 - 15 pk)**

Versnellingsbakolie verversen



Ververs de versnellingsbakolie regelmatig. Dit is cruciaal voor de levensduur van je motor.

- Maak een lekbak klaar en plaats de lekbak onder de aftapplug.
- Open de aftapplug en tap de olie volledig af.



Koude olie is stroperig. Als de motor koud is, laat deze dan een paar minuten draaien voordat u de olie aftapt.



CAUTION

De levering is zonder vloeistoffen.



De motor heeft een oliesensor. Als deze niet volledig nat is, wordt de ontsteking onderbroken en kan de motor niet worden gestart.

Motoroliepeil meten



Draai de olieulplug met aangesloten peilstok nooit in de schroefdraad wanneer u het oliepeil afleest. Dit leidt tot een onjuist meetresultaat, Fig. 5.

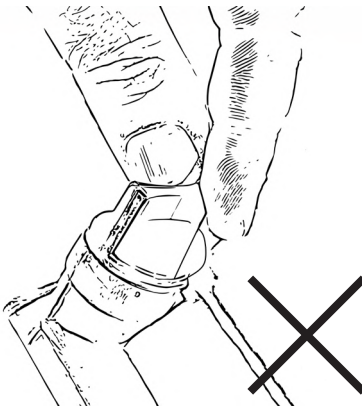

Figuur 5

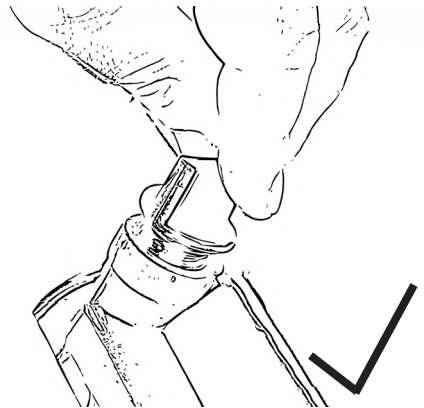

Figuur 6

- Breng het apparaat in een horizontale positie.
- Draai de olieuldop met aangesloten peilstok los, Fig. 6.
- Veeg de peilstok af met een pluisvrije doek.
- Dompel de peilstok volledig in de olie. Draai de peilstok **nooit** in de schroefdraad, Fig. 5.
- Verwijder de peilstok weer.
- Lees het oliepeil af, zie ook Fig. 8.



Er moet een oliefilm zitten tussen de bovenste en onderste markeringen. Als er geen oliefilm is, is het oliepeil te laag, Fig. 8. Vul bij met meer olie. H-High staat voor maximum. L-Low staat voor minimum.

- Maak de olieulplug met peilstok schoon.
- Draai de olieulplug met peilstok weer vast.

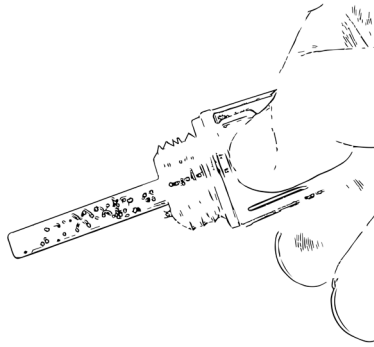
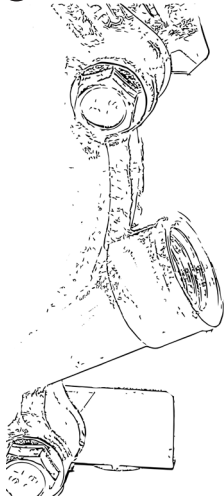

Figuur 7

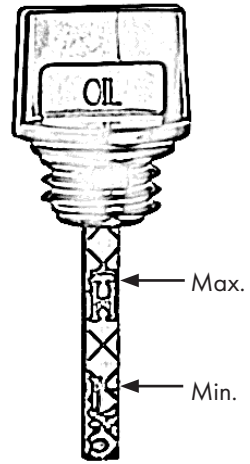

Figuur 8

Motorolie bijvullen

- Gebruik 10W-30 motorolie.



Het apparaat wordt geleverd zonder olie en benzine. Er zijn echter olieresten in de motor. Vul vóór gebruik altijd olie bij volgens de instructies!

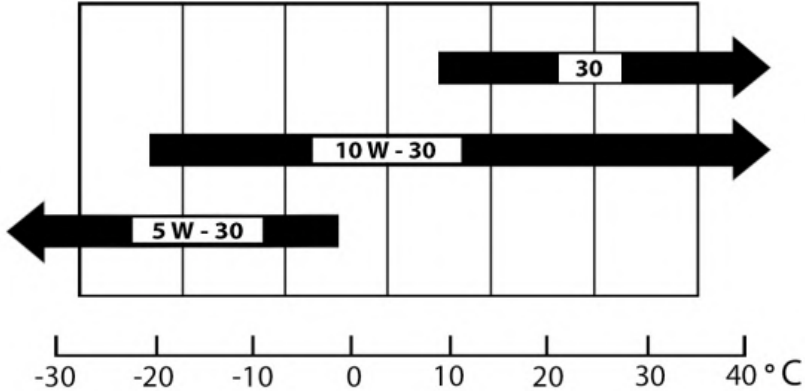

Figuur 9

- Controleer het oliepeil voordat u olie bijvult, zie pagina 15 (olie moet altijd worden bijgevuld voor de eerste inbedrijfstelling!).
- Vul vervolgens olie bij tot de maximummarkering.
- De juiste hoeveelheid motorolie: **0,6 liter (6,5 pk) / 1,1 liter (13 - 15 pk)**



Ververs de olie regelmatig voor een lange levensduur van de motor. Zie Tabel 4 op pagina 27 voor het tijdstip waarop de olie moet worden ververs.

Motorolie aftappen

	⚠ CAUTION
	<p>Gevaar voor het milieu! Zorg dat er nooit olie in de grond komt. Het drinkwater is vergiftigd. Gebruik een geschikte basis en opvangbak.</p>

- Plaats een geschikte opvangbak onder de aftapplug.
- Open de aftapplug en tap de olie volledig af.

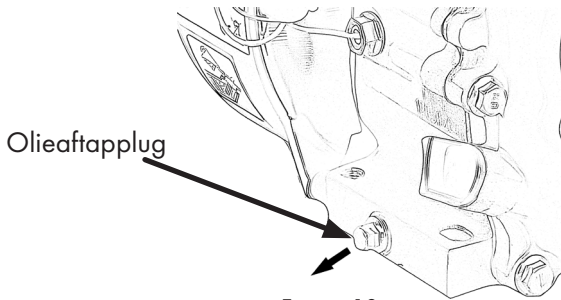

Figuur 10



Ververs de motorolie regelmatig. Dit is cruciaal voor de levensduur van je apparaat.



Koude olie is stroperig. Als de motor koud is, laat deze dan een paar minuten draaien voordat u de olie aftapt.

Bijtanken

	⚠ WARNING
	<p>Brandgevaar! Schakel het apparaat uit voordat u gaat tanken en wacht tot het is afgekoeld. Zelfs na gebruik kunnen de uitlaat en andere onderdelen van het apparaat erg heet worden en brand veroorzaken als ze in contact komen met brandstof.</p>

	⚠ CAUTION
	<p>Apparaat beschadigd! Verkeerde brandstof kan het apparaat beschadigen. Tank nooit E10 of diesel en voeg geen olie toe aan de brandstof.</p>

	⚠ CAUTION
	<p>Gevaar voor het milieu. Benzine kan in de bodem terecht komen door morsen. Gebruik een geschikte basis om te tanken.</p>

**⚠ WARNING**

Risico op vergiftiging, alleen tanken in goed geventileerde ruimten. Open de brandstoftank nooit snel. Brandstof kan eruit spuiten door overdruk! De brandstof kan stoffen bevatten die vergelijkbaar zijn met oplosmiddelen. Vermijd contact met huid en ogen en inademing van de brandstof.

- Plaats het apparaat stabiel en vlak op de vloer.
- Open het deksel langzaam door het tegen de klok in te draaien.

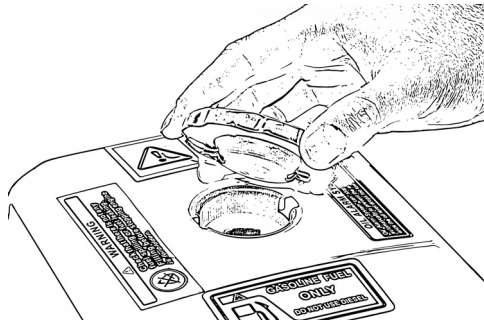

Figuur 11



Gebruik geen E10-brandstof en voeg geen olie toe aan de brandstof.

Gebruik loodvrije benzine:

Normale/loodvrije benzine	91 octaan
Super/loodvrij	95 octaan
SuperPlus/loodvrij	98 octaan

- Vul de brandstof langzaam via een trechter.



Figuur 12



Vul de tank niet tot de rand. Vul benzine tot maximaal de bodem van het tankzeefje. Laat altijd ongeveer 1/3 van de brandstoftank ongevuld. (Afb. 13)

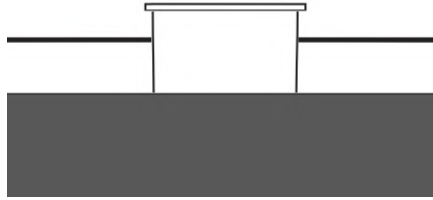

Figuur 13

- Sluit de brandstoftank door de dop terug te plaatsen en rechtsom te draaien.



Er zitten 2 borgpennen aan de binnenkant van de tankdop, deze kunnen iets meer naar de tankdop toe worden gebogen. De tankdop wordt dan steviger tegen de brandstoftank aangedrukt.

	⚠ CAUTION
	<p>Risico op beschadiging van het apparaat! Het apparaat heeft een oliesensor. Bij levering zit er niet genoeg olie in de motor om het apparaat te starten. Zorg ervoor dat je de olie bijvult! Zie hoofdstuk Motorolie bijvullen op pagina 16.</p>

Inbedrijfstelling

Apparaat voorbereiden



Bij de eerste inbedrijfstelling moet altijd olie worden bijgevuld. Zie hoofdstuk. "Motorolie bijvullen", pagina 16.

	⚠ CAUTION
	<p>Het apparaat wordt geleverd zonder olie en benzine; er kunnen olieresten in de motor zitten, die niet voldoende zijn om het apparaat te starten. Vul olie bij volgens de instructies.</p>

	⚠ WARNING
	<p>Materiële schade en milieuschade dreigen. Controleer het brandstofsysteem voor elke start op lekkage!</p>

- Plaats het apparaat op een vlakke en stabiele ondergrond.
- Vul de motor met motorolie. Zie hoofdstuk. "Motorolie vullen"
- Controleer het oliepeil voor elke start.
- Controleer of de bougiestekker intact is en goed vastzit.
- Controleer of het luchtfilter intact is en goed vastzit.

- Kabelverbindingen kunnen losraken tijdens verzending en gebruik. Controleer of alle zichtbare kabelverbindingen goed vastzitten.
- Vul de tank met verse brandstof. Zie hoofdstuk "bijtanken", blz. 17.

Motor starten

	⚠ CAUTION
	Risico op beschadiging van het apparaat. Controleer het oliepeil voor elke start. Start het apparaat nooit als het luchtfilter ontbreekt of beschadigd is. Het luchtfilterhuis moet gesloten zijn. Als u dit niet doet, kan het apparaat beschadigd raken.

- Dit hoofdstuk beschrijft hoe je motoren start zonder E-Start. Motoren met E-Start hebben geen motorschakelaar. In plaats daarvan wordt de motor gestart door de contactsleutel in de startstand te draaien.
- Als de motor wordt gestart met een elektrische starter met trekkoordstarter, wordt de contactsleutel in de middelste stand gezet en wordt het trekkoord doorgetrokken.
- Alle andere stappen worden op dezelfde manier toegepast.

1. Zet de motorschakelaar in de stand "ON".

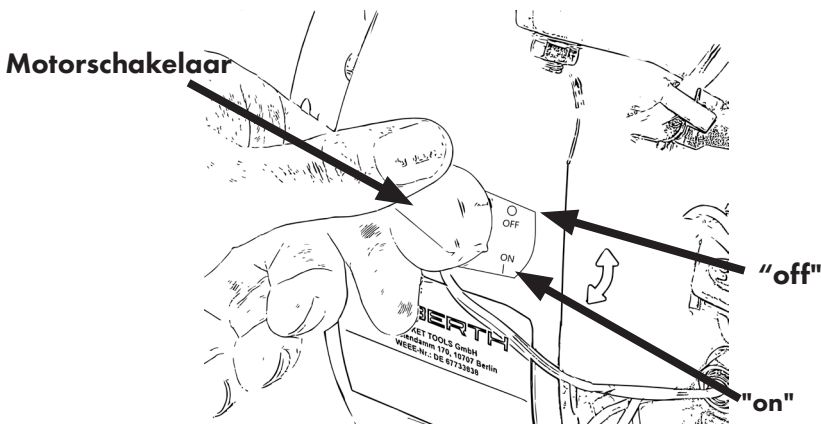

Figuur 14

- Zet de gashendel in het midden.

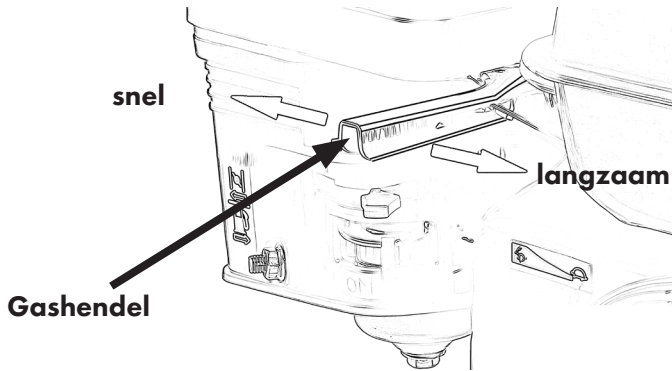

Figuur 15



Gebruik de gashendel om het motortoerental te regelen.

- Zet de chokehendel in de juiste stand.
 - „off“: Voor het starten als de motor koud is (linker stop)

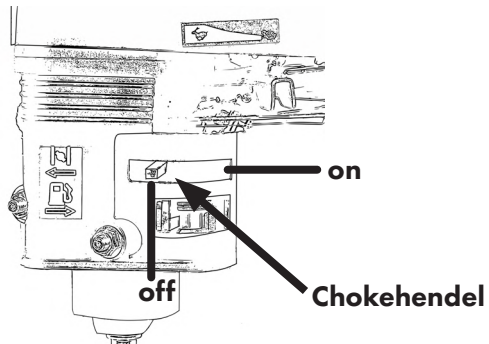

Figuur 16

- "on": Voor het starten als de motor warm is (stop rechts)

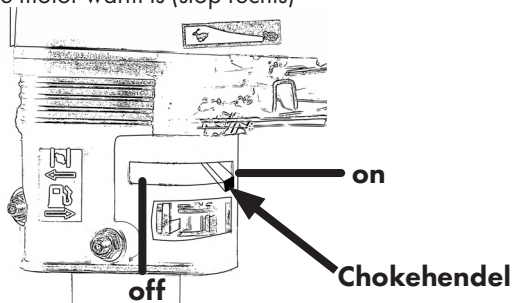

Figuur 17

4. Zet de brandstofhendel in de stand "ON". (stop rechts)

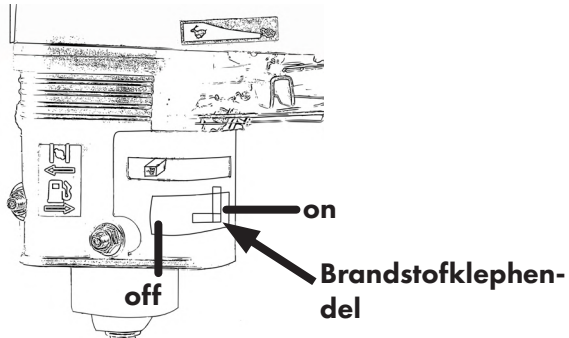

Figuur 18

5. Om te beginnen trek je de kabel een beetje uit en laat je hem inhaken. Alleen dan moeten ze door en door gaar zijn.

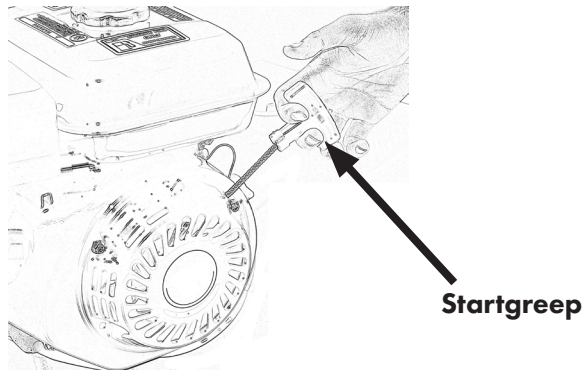

Figuur 19



Tijdens de eerste 20 bedrijfsuren mag de motor niet te lang op volgas draaien.



De motor is uitgerust met een oliesensor. Als het oliepeil te laag is, gaat de oliesensor af en kan er niet gestart worden.



Het apparaat wordt geleverd zonder olie. Er zijn echter olieresten in de motor. Vul vóór gebruik altijd olie bij volgens de instructies!



CAUTION

Risico op beschadiging van het apparaat. De trekkabel kan breken. Trek de kabel nooit over de rand.

Schakel de motor uit

- Verlaag de snelheid met de gashendel.
- Zet de motorschakelaar in de stand "OFF".
- Sluit de brandstofkraan.

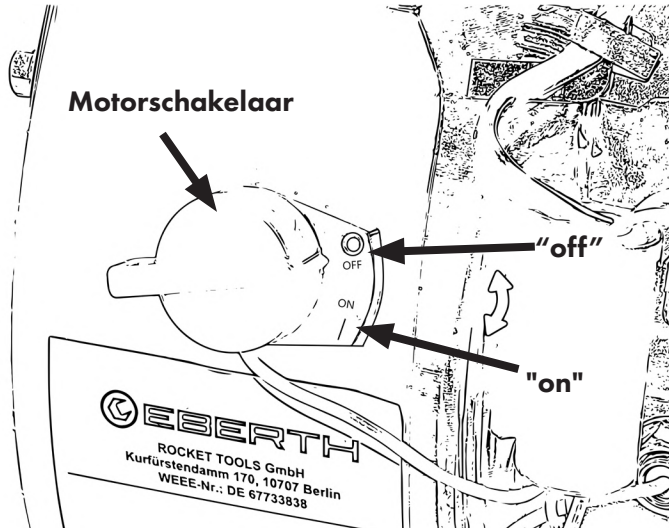

Figuur 20



Motoren met E-Start worden uitgeschakeld door de contactsleutel in de stand OFF (uit) te draaien.



⚠ CAUTION

Laat de carburateur leeglopen als de motor voor langere tijd wordt opgeslagen. Sluit hiervoor de brandstofkraan en wacht tot het apparaat uitschakelt. Voor transport en opslag moet de brandstof uit het apparaat worden verwijderd. Zie hoofdstuk. "Brandstof aftappen".



⚠ WARNING

Benzine is licht ontvlambaar en onder bepaalde omstandigheden explosief. Schakel de motor altijd uit tijdens het tanken. Neem de veiligheidsinstructies in acht.



⚠ WARNING

Hete oppervlakken. Vermijd contact met hete onderdelen van het apparaat. Laat de onderdelen afkoelen.



CAUTION

Zorg ervoor dat het apparaat niet draait tijdens schoonmaak-, onderhouds- en reparatiewerkzaamheden en wacht tot het is afgekoeld.

Algemene reiniging en verzorging

- Reinig de buitenkant van het apparaat regelmatig met een vochtige doek en veeg de oppervlakken vervolgens droog.
- Als er vuildeeltjes op ontoegankelijke plaatsen zitten, vooral in ventilatiesleuven en koelribben, blaas het apparaat dan vrij met perslucht.
- Controleer of bewegende delen goed werken en niet vastlopen, of er onderdelen kapot of beschadigd zijn.

Reinig het luchtfilter

- Open de vleugelmoer aan de bovenkant van het luchtfilterhuis en trek het huis omhoog, Fig. 21.

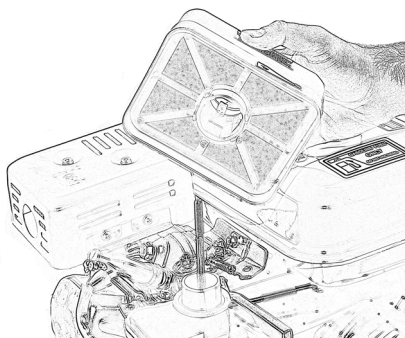

Figuur 21

- Was het filter voorzichtig in een lauw sopje.
- Spoel het filter grondig met schoon water.



Vervang indien nodig het filter.

- Wring het filter voorzichtig uit en laat het drogen. Fig. 22.

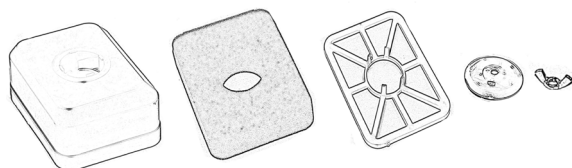

Figuur 22

- Smeer het filter in met een beetje motorolie.
- Installeer het luchtfilter opnieuw in omgekeerde volgorde.



Reinig het luchtfilter na 50 bedrijfsuren of drie maanden. Vervang deze dan na 100 bedrijfsuren of na 6 maanden.

Tankzeef reinigen

- Open de tankdop en verwijder het tankzeefje, Fig. 23.
- Reinig het tankzeefje met een droge doek en korte luchtdrukstoten.
- Plaats het tankzeefje en sluit de tankdop.

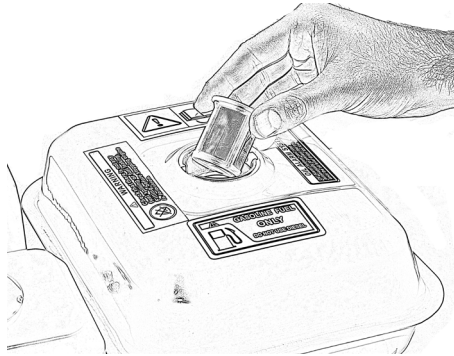

Figuur 23



Als het tankzeefje vol gaten zit of niet meer kan worden gereinigd, moet het tankzeefje worden vervangen, zie hoofdstuk Onderdelen, p. 36.

Bougie schoonmaken



Reinig de bougie elke 50 bedrijfsuren of elke drie maanden.

- Verwijder de bougiedop en draai de bougie los met de bougiesleutel, Afb. 24.

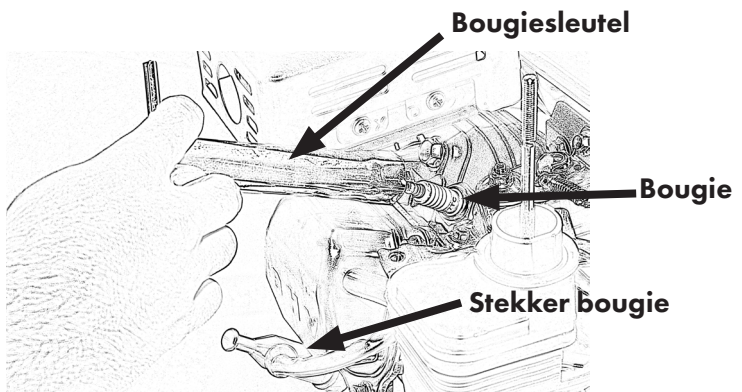

Figuur 24

- Controleer de bougie op verkleuring. (standkleur lichtbruin)
- Verwijder de aanslag op de bougie. Zie Fig. 25.
- Stel de elektrodenafstand in op een doelwaarde van 0,7-0,8 mm. Zie Fig. 25.



Vervang indien nodig de bougie. Zie tabel 4, blz. 27.

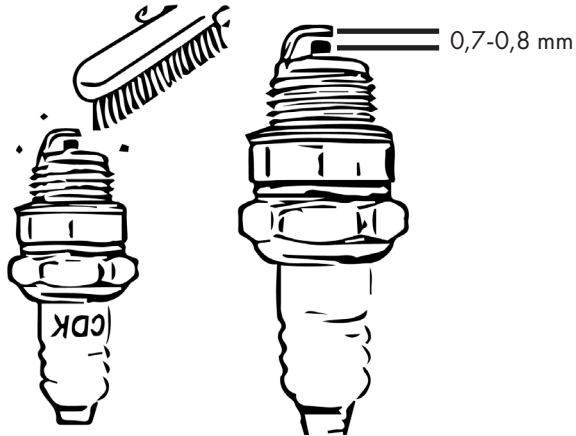





Figuur 25

Onderhoudstabel

- Regelmatig onderhoud en service verlengt de levensduur van het apparaat en zorgt voor een probleemloze werking. Reinigings- en onderhoudswerkzaamheden mogen alleen worden uitgevoerd door opgeleide en technisch bevoegde personen.
 - Zorg ervoor dat het apparaat is vastgezet voordat het opnieuw wordt opgestart voor reinigings- en onderhoudswerkzaamheden:
1. Zet de motorschakelaar in de stand "OFF".
 2. Verwijder de bougiestekker.

	▲ WARNING
	Hete oppervlakken. Vermijd contact met hete onderdelen van het apparaat. De demper, uitlaat en motor kunnen nog heet zijn. Laat de onderdelen afkoelen voor onderhoud.

Tabel 4

Onderhoudsinterval	Voor elke inbedrijfstelling	Na de 1. Mt./20 uur.	Elke 50 uur/3 maanden	Elke 100 uur/6 maanden	Elk jaar of 300 uur.
Oliepeil controleren	X				
Controleer het luchtfilter	X				
Controleer het brandstofsysteem op lekkage	X				
Olie verversen		X		X	
De filterbeker reinigen				X	
Reinig het luchtfilter	(Frequenter onderhoud bij gebruik in stoffige omgevingen)		X 		
Bougie schoonmaken			X	X	
De bougie controleren en afstellen				X	
Tankzeef reinigen				X 	

- X = uitvoeren
-  = Vervangen indien nodig

Opslag

Algemeen

	⚠ WARNING
	Hete oppervlakken. Vermijd contact met hete onderdelen van het apparaat. De uitlaat, uitlaat en motor kunnen nog heet zijn - laat de onderdelen afkoelen.

- Schakel het apparaat uit als het niet wordt gebruikt, zodat niemand in gevaar wordt gebracht.
- Tap brandstof en olie af voordat je de motor opbergt. Zie hoofdstuk "Brandstof aftappen".

	⚠ WARNING
	Berg het apparaat nooit op met benzine in de tank. Leeg de brandstoftank wanneer het apparaat wordt opgeborgen. Giet de olie af.

- Neem de milieuvorschriften voor het afvoeren van bedrijfsmaterialen in acht.
- Bewaar het apparaat in een afsluitbare ruimte zodat het niet toegankelijk is voor kinderen en onbevoegden.

Brandstof aftappen

	⚠ CAUTION
	Benzine is extreem ontvlambaar en explosief onder bepaalde omstandigheden. Rook niet in de werkomgeving en houd open vuur en vonken uit de buurt.

- Zet de brandstofklep in de stand "OFF".
- Plaats een geschikte opvangbak onder de carburateur.
- Verwijder de aftapplug en zet de brandstofklep in de stand "ON".

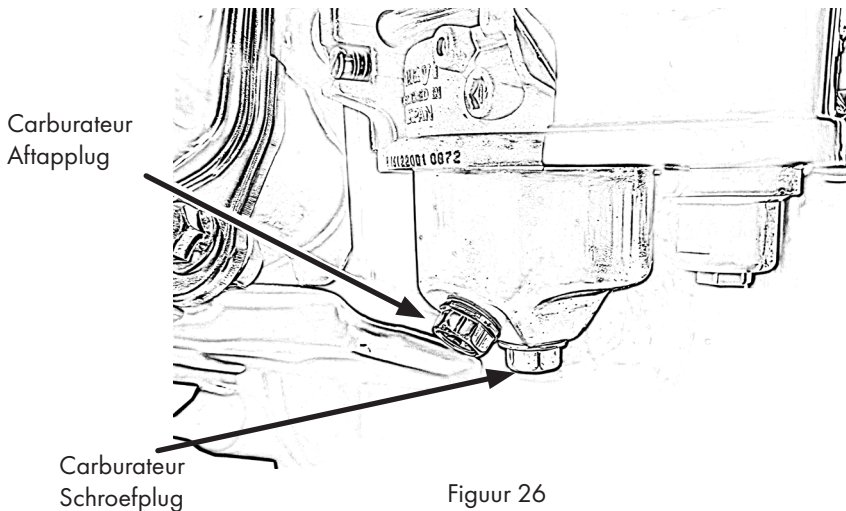

Figuur 26

Opslag - de carburateur drogen



Het drogen van de carburateur maakt het later gemakkelijker om de motor te starten.

- Sluit de brandstofkraan terwijl het apparaat nog draait. Het apparaat blijft werken totdat de brandstof in de brandstofslang en carburateur volledig is opgebruikt.
- Het apparaat stopt nadat de brandstof opgebruikt is.

Bewaar het apparaat alleen onder de volgende omstandigheden:

- Niet buiten bewaren, droog en stofvrij bewaren, beschermen tegen zonlicht.
- Niet blootstellen aan agressief stof en regen.
- Vermijd mechanische schokken.
- Controleer bij langere opslagperioden (> 3 maanden) regelmatig de algemene staat van alle onderdelen en de verpakking. Indien nodig - vervangen!

Opslag van de brandstof

- Bewaar het apparaat en de brandstof apart.
- Bewaar de brandstof zodanig dat lekken of dampen nooit in contact komen met vonken of open vuur.
- Bewaar de brandstof in een goedgekeurde houder.
- Voer overtollige brandstof af.



Neem contact op met je plaatselijke tankstation om te weten te komen waar je de brandstof kwijt kunt.

Transport



⚠ CAUTION

Gevaar voor het milieu! Er kan brandstof ontsnappen. Controleer het brandstofsysteem vóór transport op lekkage of defecte onderdelen. Tap de brandstof en olie af vóór transport.

- Schakel de motor uit.
- Tap de brandstof en olie af.
- Beveilig het apparaat in voertuigen of op aanhangers tegen kantelen en beschadiging.



⚠ CAUTION

Risico op beschadiging van het apparaat. Kabelverbindingen kunnen losraken tijdens transport. Controleer of alle zichtbare kabelverbindingen goed vastzitten.

Problemen oplossen

Tabel 5

Fout	Mogelijke oorzaak	Oplossing
Motor start niet	Oliesensor triggert (foutbron nr. 1)	Stel het apparaat gewoon in. Controleer het oliepeil en vul zo nodig motorolie bij tot net boven het maximumpeil. Dit wordt vaak verkeerd gedaan, meet het oliepeil op de juiste manier, schroef de peilstok NIET in om het oliepeil af te lezen.
	Brandstoftoevoer onderbroken	<p>Zorg ervoor dat er voldoende brandstof in de Tank is. Open de benzinekraan (stop rechts). Plaats een geschikte bak onder de carburateur. Open de aftapplug en controleer of er brandstof in de carburateur komt.</p> <p>Als er geen brandstof in de carburateur komt, reinig dan het brandstoffilter.</p> <p>Als er nog steeds geen brandstof in de carburateur komt, kan de vlotter vastzitten in de carburateur. Open de schroefplug van de carburateur om de vlotter bloot te leggen en bedienbaar te maken.</p>
	Kabelaansluiting onderbroken	Alle zichtbare kabelverbindingen op controleer of het goed past. (Kabelaansluitingen naar motorschakelaar)
	Trekstarter niet correct doorgetrokken	Trek de kabel er met meer snelheid en kracht doorheen. Start het apparaat zoals beschreven in hoofdstuk "Inbedrijfstelling", p. 19.
	Luchtfilter is vuil	Reinig het luchtfilter zoals beschreven in Het luchtfilter reinigen op pagina 24.

Motor start niet	Geen ontstekingsvont aanwezig	<p>Controleer of de bougiestekker beschadigd is en goed past.</p> <p>Controleer de ontstekingsvont: Schroef de kaars los. Het apparaat moet stilstaan. Houd het aardingsgedeelte van de kaars tegen een aardingsgedeelte van het apparaat. Trek langzaam aan de kabel.</p> <p>Als er geen ontstekingsvont wordt herkend: Controleer het oliepeil als de oliesensor de ontsteking wordt onderbroken. Reinig of vervang de bougie.</p> <p>Is er een ontstekingsvont herkenbaar? Controleer de brandstoftoevoer. De vlotter kan tijdens het transport vast komen te zitten in de carburateur. Open de schroef aan de onderkant van de carburateur en trek het deksel eraf. De vlotter is dan open en moet bedienbaar worden gemaakt. Het mag niet worden geblokkeerd door aangrenzende delen.</p>
	Stekker is kapot of zit niet goed correct op de bougie	Stekkerverbinding op beschadiging en controleer of ze goed passen.
	Kabelaansluiting onderbroken	Alle zichtbare kabelverbindingen op controleer of het goed past. (Kabelaansluitingen naar motorschakelaar)
Er lekt brandstof uit het apparaat	Brandstofsysteem lek	Controleer het gehele brandstofsysteem op lekkage en schakel het indien nodig uit.
Op de tankdop gemorste brandstof	Brandstoftank te vol	Laat altijd ongeveer 1/3 van de brandstoftank ongevuld, maximaal tot de bodem van de zeef vullen. Er zitten twee vergrendelingsnokken aan de binnenkant van de tankdop; deze kunnen iets meer naar de tankdop toe worden gebogen. De tankdop wordt dan steviger tegen de brandstoftank aangedrukt.

Motor draait, maar erg rusteloos en ongelijk	Valse Brandstof of olie	Controleer of het luchtfilter goed vastzit en onbeschadigd is. Het luchtfilter mag geen valse lucht aanzuigen. Verwijder vuil van de luchtfilterkern. Tank alleen loodvrije benzine (normale benzine, Super, Super Plus). Meng nooit andere additieven of oliën door de benzine en gebruik geen E10-brandstof.
Trekdraad starter is geblokkeerd en kan niet doortrekken- Motor start niet	Trekdraad starter mogelijk defect	Verwijder de starter met trekkoord. Toen hij in gedemonteerde staat met weerstand de starter is in goede staat. Als de trekkabel zonder weerstand kan worden bewogen doortrekken, is het defect. Neem contact met ons op onze klantenservice en beschrijf het probleem.
Trekdraad starter kan worden gecombineerd met Weerstand doortrekken- Motor start niet	Verkeerde Inbedrijfstelling	Volg alle stappen voor De motor voorbereiden en inschakelen in het hoofdstuk Inbedrijfstelling, p. 19.

Technische gegevens

Tabel 6

MODEL	GG1-196-19.05-OBK GG1-196-19.05E-OBK SM1-196-19.05-OBK SM1-196-19.05E-OBK	GG1-389-22-OBK GG1-389-22E-OBK SM1-389-22-OBK SM1-389-22E-OBK	GG1-420-22-OBK GG1-420-22E-OBK SM1-420-22-OBK SM1-420-22E-OBK
Prestaties	6,5 pk / 4,8 kW	13 pk / 9,56 kW	15 pk / 11,03 kW
Verplaatsing	196 cc	389 cc	420 cc
Tankinhoud	3,6 L	4,8 L	
Inhoud motorolie	0,6 L	1,1 L	
Oliecapaciteit versnellingsbak	0,6 L	0,7 L	
Bouwmethode	Viertaktmotor met OHV-klepregeling		
Brandstof	Benzinevrij		
Aantal cilinders	1		
Snelheid max.	3600 tpm		
Stationair toerental	1500 tpm		
Motor- en versnellingsbakolie	10W-30		
Vertaling van	2:1		
Afmetingen	335 x 376 x 400 mm	447 x 460 x 460 mm	
Afmetingen (E-start)	335 x 433 x 400 mm	447 x 517 x 460 mm	
Gewicht	ca. 19 kg	ca. 34 kg	

MODEL	GG1-196-19.5-OBK GG1-196-19.5E-OBK SM1-196-19.5-OBK SM1-196-19.5E-OBK
<p style="text-align: center;">Figuur 27</p>	

Tabel 8

MODEL	GG1-389-22-OBK GG1-389-22E-OBK SM1-389-22-OBK SM1-389-22E-OBK	GG1-420-22-OBK GG1-420-22E-OBK SM1-420-22-OBK SM1-420-22E-OBK
<p style="text-align: center;">Figuur 28</p>		

Afvalverwijdering

Gooi uw oude apparaat aan het einde van de levensduur weg in overeenstemming met de nationale voorschriften. Neem bij het weggooien van het apparaat de voorschriften in acht die gelden in uw land en gemeente.

	⚠ CAUTION
	<p>Maak je apparaat onbruikbaar voordat je het weggooit om misbruik en de bijbehorende risico's te voorkomen.</p>



Gooi het apparaat nooit weg met het huishoudelijk afval.
Houd u aan de voorschriften die gelden in uw land en gemeente.



Neem de milieuvoorschriften in acht bij het aftappen van gebruikte olie en benzine. Laat gebruikte olie of benzine nooit in de grond terechtkomen!

Garantie

Alle informatie en instructies in deze gebruiksaanwijzing zijn samengesteld in overeenstemming met de geldende voorschriften en de huidige stand van de technische ontwikkeling, alsmede onze jarenlange kennis en ervaring.

De vertalingen van de bedieningsinstructies zijn naar beste weten opgesteld.

EBERTH geeft een garantie van 24 maanden vanaf de aankoopdatum in overeenstemming met de wettelijke bepalingen.

Een aankoopbewijs is verplicht voor garantieclaims.

EBERTH aanvaardt geen garantie voor apparaten waarvan het serienummer vervalst, gewijzigd of verwijderd is.

Garantieclaims bestaan niet voor:

- ◇ Schade door onjuist gebruik,
- ◇ Schade door invloeden van buitenaf, slijtageonderdelen.

Als je vragen hebt, kun je contact opnemen met de klantenservice van Rocket-Tools.
Houd de artikelomschrijving, het klantnummer en het factuurnummer bij de hand.

Rocket-Tools GmbH
Kurfürstendamm 170
10707 Berlijn Duitsland.

Telefoon: 030 69 20 61 870
E-mail: service@rocket-tools.nl
Website: www.rocket-tools.nl

Onderdelen

Je vindt populaire reserveonderdelen onder de volgende link op onze website in de categorie "Reserveonderdelen":

<https://www.rocket-tools.nl/reserveonderdelen/?mpn=GG1-196-19.5-OBK>
<https://www.rocket-tools.nl/reserveonderdelen/?mpn=GG1-196-19.5E-OBK>
<https://www.rocket-tools.nl/reserveonderdelen/?mpn=GG1-389-22-BK>
<https://www.rocket-tools.nl/reserveonderdelen/?mpn=GG1-389-22E-OBK>
<https://www.rocket-tools.nl/reserveonderdelen/?mpn=GG1-420-22-OBK>
<https://www.rocket-tools.nl/reserveonderdelen/?mpn=GG1-420-22E-OBK>
<https://www.rocket-tools.nl/reserveonderdelen/?mpn=SM1-196-19.5-OBK>
<https://www.rocket-tools.nl/reserveonderdelen/?mpn=SM1-196-19.5E-OBK>
<https://www.rocket-tools.nl/reserveonderdelen/?mpn=SM1-389-22-OBK>
<https://www.rocket-tools.nl/reserveonderdelen/?mpn=SM1-389-22E-OBK>
<https://www.rocket-tools.nl/reserveonderdelen/?mpn=SM1-420-22-OBK>
<https://www.rocket-tools.nl/reserveonderdelen/?mpn=SM1-420-22E-OBK>

EU-conformiteitsverklaring

Hierbij verklaren wij,
Rocket-Tools GmbH
Kurfürstendamm 170
10707 Berlijn,

dat de hierna beschreven toestellen door hun ontwerp en constructie en in de door ons op de markt gebrachte uitvoeringen voldoen aan de relevante, fundamentele Voldoen aan de veiligheids- en gezondheidsvereisten van de EG-richtlijnen. Deze verklaring verliest haar geldigheid als de apparaten zonder onze toestemming worden gewijzigd.

Aanduiding van de apparaten:

GG1-196-19.05-OBK	SM1-196-19.05-OBK
GG1-196-19.05E-OBK	SM1-196-19.05E-OBK
GG1-389-22-OBK	SM1-389-22-OBK
GG1-389-22E-OBK	SM1-389-22E-OBK
GG1-420-22-OBK	SM1-420-22-OBK
GG1-420-22E-OBK	SM1-420-22E-OBK

Relevante EG-richtlijnen:

2006/42/EU
2012/46/EU
2014/30/EN

Toegepaste normen:

EN ISO 14314:2010-01
EN ISO 12100:2011-03
EN 60204-1:2019-06
EN 55012:2010-04
EN 378-2:2018-04

Plaats, datum:

Berlijn, 04.11.2024

Gegevens van de ondertekenaar: *Andreas Hebestreit*



Algemeen directeur



BENZYNOWE SILNIKI STACJONARNE

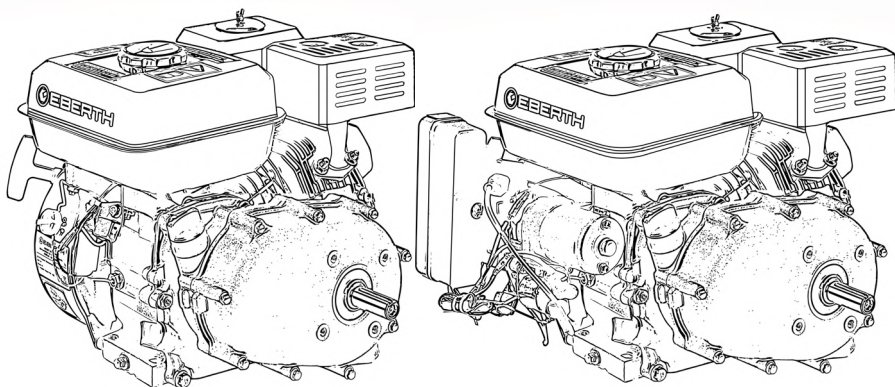

INSTRUKCJA OBSŁUGI

DE EN FR IT ES NL PL SE

GG1-196-19.05-OBK	SM1-196-19.05-OBK
GG1-196-19.05E-OBK	SM1-196-19.05E-OBK
GG1-389-22-OBK	SM1-389-22-OBK
GG1-389-22E-OBK	SM1-389-22E-OBK
GG1-420-22-OBK	SM1-420-22-OBK
GG1-420-22E-OBK	SM1-420-22E-OBK

Spis treści

Spis treści.....	2
Przeznaczenie.....	3
Wyjaśnienie symboli.....	4
Ostrzeżenia	4
Znaki nakazu i zakazu.....	5
Symbole i ilustracje	5
Ogólne instrukcje bezpieczeństwa	6
Ryzyko rezydualne	9
Po dostawie.....	9
Opis urządzenia	10
Montaż	13
Podłącz akumulator	13
Olej przekładniowy - olej silnikowy.....	14
Sprawdź poziom oleju przekładniowego.....	14
Uzupełnić olej w skrzyni biegów	14
Wymiana oleju przekładniowego	14
Zmierz poziom oleju silnikowego	15
Uzupełnić olej silnikowy	16
Spuścić olej silnikowy	17
Tankowanie	17
Uruchomienie	19
Uruchom silnik	20
Wyłącz silnik.....	23
Czyszczenie, pielęgnacja i konserwacja	24
Ogólne czyszczenie i pielęgnacja	24
Wyczyść filtr powietrza	24
Wyczyść sitko zbiornika	25
Czysta świeca zapłonowa	25
Tabela konserwacji	26
Przechowywanie.....	27
Spuścić paliwo	28
Przechowywanie - Suszenie gaźnika	29
Przechowywanie paliwa	29
Transport.....	29
Rozwiązywanie problemów	30
Dane techniczne	33
Usuwanie odpadów	35
Gwarancja	35
Usługa.....	36
Części zamienne.....	36
Deklaracja zgodności UE	37
Uwagi	38



Przeczytaj uważnie instrukcję obsługi!

Operator musi przeczytać i zrozumieć instrukcję obsługi, aby zapewnić bezpieczną obsługę. Nawet operatorzy posiadający doświadczenie z urządzeniem muszą przeczytać i zrozumieć instrukcję obsługi. Nieodpowiednio poinformowani operatorzy mogą stanowić zagrożenie dla siebie i innych poprzez niewłaściwe użytkowanie. Instrukcję obsługi należy przechowywać w łatwo dostępnym miejscu. Personel obsługujący, konserwujący i czyszczący musi zapoznać się z instrukcją obsługi. Jeśli urządzenie jest przekazywane osobie trzeciej, należy również przekazać instrukcję obsługi.

Przeznaczenie

Bezpieczeństwo działania urządzenia jest zagwarantowane tylko wtedy, gdy jest ono używane zgodnie z przeznaczeniem i informacjami zawartymi w instrukcji obsługi. Każde inne użycie urządzenia, które wykracza poza jego przeznaczenie, jest uważane za niewłaściwe użytkowanie.

- Używać wyłącznie benzyny bezołowiowej, takiej jak Super, Super Plus.
- Należy używać wyłącznie świec zapłonowych dostarczonych wraz z urządzeniem lub świec zapłonowych o tej samej konstrukcji technicznej.
- Nigdy nie używaj E10, oleju napędowego lub Aspen jako paliwa. Nigdy nie używaj olejów innych niż używane do smarowania urządzenia. Nigdy nie dodawaj oleju do paliwa.
- Zawsze uzupełniaj olej, nawet jeśli w urządzeniu znajdują się pozostałości oleju.

Producent nie ponosi odpowiedzialności za niewłaściwe użytkowanie lub modyfikacje urządzenia. Wszelkie interwencje techniczne, w tym instalacja i konserwacja, muszą być wykonywane wyłącznie przez wykwalifikowany personel obsługi klienta. Zastrzegamy sobie prawo do wprowadzania zmian technicznych w produkcie w kontekście poprawy charakterystyki działania i dalszego rozwoju.

Wyjaśnienie symboli

Ważne informacje dotyczące bezpieczeństwa i urządzenia są oznaczone w niniejszej instrukcji obsługi symbolami. Postępuj zgodnie z instrukcjami, aby uniknąć obrażeń ciała i uszkodzenia mienia.

Ostrzeżenia

ZAGROŻENIE

Ten symbol zwraca uwagę na bezpośrednie niebezpieczeństwo, które może prowadzić do poważnych obrażeń ciała lub śmierci.

OSTRZEŻENIE

Ten symbol oznacza niebezpieczne sytuacje, które mogą prowadzić do poważnych obrażeń ciała lub śmierci.

UWAGA

Ten symbol oznacza niebezpieczne sytuacje, które mogą spowodować drobne obrażenia ciała lub uszkodzenie, nieprawidłowe działanie lub zniszczenie urządzenia.



Ostrzeżenie o ogólnym niebezpieczeństwie. Niezastosowanie się do tego zalecenia może spowodować śmierć!



Ostrzeżenie przed gorącymi powierzchniami. Niezastosowanie się do tego zalecenia może spowodować śmierć!



Ostrzeżenie przed wdychaniem toksycznych oparów i pyłów. Niezastosowanie się do tego zalecenia może spowodować śmierć!



Iskry są generowane podczas uruchamiania silnika. Mogą one spowodować zapłon łatwopalnych gazów w pobliżu.



Zagrożenie wybuchem. Niezastosowanie się do tego zalecenia może spowodować śmierć!



Ostrzeżenie o ryzyku obrażeń spowodowanych wysokim poziomem hałasu!

Znaki nakazu i zakazu



Używać rękawic ochronnych.



Nosić ochronniki słuchu i okulary ochronne.



Otwarty ogień lub palenie w pobliżu urządzenia jest surowo zabronione!

Symbole i ilustracje



Przed użyciem należy zapoznać się z instrukcją obsługi!



Wskazówka! Symbol ten podkreśla wskazówki i informacje, których należy przestrzegać w celu zapewnienia wydajnej i bezawaryjnej pracy urządzenia.



Utylizuj benzynę i zużyty olej w sposób przyjazny dla środowiska!



Urządzenie należy napełniać benzyną regularnie i zgodnie z instrukcjami.



Nigdy nie wyrzucać do odpadów domowych!

Ogólne instrukcje bezpieczeństwa



Należy przestrzegać instrukcji bezpieczeństwa i ostrzeżeń umieszczonych na urządzeniu oraz postępować zgodnie z instrukcjami! Oprócz wskazówek zawartych w niniejszej instrukcji obsługi należy przestrzegać ogólnych przepisów bezpieczeństwa i zapobiegania wypadkom określonych przez ustawodawcę.

Ogólne

- Początkujący użytkownik powinien zostać poinstruowany przez specjalistę. Dzieci i młodzież poniżej 18 roku życia nie mogą korzystać z urządzenia. Jeśli młoda osoba w wieku powyżej 16 lat jest szkolona przez profesjonalistę pod nadzorem, jest zwolniona z zakazu.
- Urządzenie należy wypożyczać lub przekazywać wyłącznie osobom zaznajomionym z jego obsługą. Prosimy również o dostarczenie instrukcji obsługi.
- Personel operacyjny jest odpowiedzialny przed osobami trzecimi. Podczas korzystania z urządzenia należy trzymać inne osoby z daleka. Rozproszenie uwagi może spowodować utratę kontroli nad urządzeniem.
- Użytkownik musi wiedzieć, jak zatrzymać urządzenie w sytuacji awaryjnej. Użytkownik musi być zaznajomiony ze wszystkimi urządzeniami sterującymi, skrzynkami przyłączeniowymi i połączeniami urządzenia.
- Przed włączeniem urządzenia należy usunąć wszystkie narzędzia regulacyjne lub klucze. Utknięcie narzędzia lub klucza w obracającej się części urządzenia może spowodować poważne obrażenia.
- Bądź uważny i wykonuj wszystkie prace spokojnie i ostrożnie.
- Nigdy nie pracuj, gdy jesteś zmęczony lub pod wpływem alkoholu, narkotyków, leków lub innych substancji, które mogą osłabić Twoje zmysły.
- Zwróć szczególną uwagę na swój stan po zakończeniu godzin pracy. Chwila nieuwagi podczas korzystania z urządzenia może spowodować poważne obrażenia.
- Nigdy nie należy modyfikować urządzenia ani jego wyposażenia obsługowego i zabezpieczającego ani czynić go bezużytecznym.
- Modyfikacje urządzenia oraz zmiany w wyposażeniu obsługowym i zabezpieczającym zagrażają bezpieczeństwu użytkownika i mogą spowodować uszkodzenie urządzenia.
- Nigdy nie używaj urządzenia, które nie jest bezpieczne w użyciu. Jeśli urządzenie wykazuje oznaki nieprawidłowego działania lub usterki - należy natychmiast wyłączyć je z eksploatacji. W razie wątpliwości prosimy o kontakt z naszym działem obsługi klienta. Zabezpieczenie urządzenia przed nieautoryzowanym dostępem. Użytkownik ponosi odpowiedzialność za wypadki i szkody wyrządzone innym osobom, ich mieniu i zwierzętom.
- Urządzenie należy eksploatować wyłącznie z wszystkimi urządzeniami zabezpieczającymi zamontowanymi zgodnie z przepisami. Istnieje ryzyko wciągnięcia rąk i stóp do urządzenia. Ryzyko wypadku.

- Nigdy nie zostawiaj urządzenia samego podczas pracy. Jedna osoba musi znajdować się w zasięgu wzroku w nagłych wypadkach.
- Nigdy nie obracaj, nie przechylaj ani nie przemieszczaj urządzenia podczas pracy.
- Utrzymuj obszar roboczy w czystości. Oczyść miejsce pracy z przeszkód. Upewnij się, że miejsce pracy jest odpowiednio oświetlone. Nieuporządkowane i słabo oświetlone miejsca pracy zwiększają ryzyko urazów.
- Umieść urządzenie na równej i ognioodpornej powierzchni, która utrzyma ciężar urządzenia. Należy zawsze upewnić się, że urządzenie stoi stabilnie i bezpiecznie.
- Przed rozpoczęciem pracy z urządzeniem należy sprawdzić, czy działa ono prawidłowo. Nie używaj urządzenia z uszkodzonym przełącznikiem. Wadliwe urządzenia mogą zagrażać bezpieczeństwu użytkownika i innych osób.
- Urządzenia, akcesoriów i narzędzi należy używać zgodnie z niniejszymi instrukcjami. Należy wziąć pod uwagę warunki pracy i wykonywane czynności. Używanie urządzenia do zastosowań innych niż te, do których jest przeznaczone, może prowadzić do niebezpiecznych sytuacji.
- Nieużywane urządzenia i ich narzędzia należy przechowywać w miejscu niedostępnym dla dzieci. Nie zezwalaj na korzystanie z urządzenia osobom, które nie są z nim zaznajomione lub nie przeczytały instrukcji obsługi. Urządzenie jest niebezpieczne, jeśli jest używane przez niedoświadczonych osoby. Dzieci i zwierzęta muszą znajdować się w odległości co najmniej 10 metrów od obszaru roboczego.
- Podczas korzystania z urządzenia w obszarach mieszkalnych należy przestrzegać przepisów dotyczących ochrony przed hałasem.

Ryzyko pożaru, wybuchu i gorących powierzchni

- Urządzenie może generować iskry, które mogą spowodować zapłon pyłu, łatwopalnych cieczy lub oparów. Urządzenia nie wolno używać w pobliżu materiałów łatwopalnych lub gazów wybuchowych.
- Układ wydechowy nagrzewa się i pozostaje gorący przez pewien czas po wyłączeniu silnika, materiały łatwopalne mogą się zapalić, a gazy wybuchowe mogą eksplodować. Nie dotykaj gorącego tłumika. Poczekaj, aż urządzenie ostygnie.
- Podczas pracy urządzenia należy zachować odległość co najmniej trzech metrów od budynków i innych urządzeń.
- Nigdy nie umieszczaj przedmiotów na urządzeniu podczas jego pracy ani nie pozwól, aby urządzenie
- okładka.
- Regularnie sprawdzaj układ paliwowy pod kątem wycieków lub uszkodzonych części.
- Materiały łatwopalne należy trzymać z dala od urządzenia. W przypadku pożaru nigdy nie gasić urządzenia wodą. Użyć odpowiedniej gaśnicy. Nigdy nie wdychaj dymu - jeśli to zrobisz, natychmiast skonsultuj się z lekarzem.
- Palenie jest zabronione.
- Otwarty ogień jest zabroniony.



Materiały eksploatacyjne, ciecze, opary i gazy spalinowe

- Nigdy nie używaj E10 lub oleju napędowego jako paliwa lub do silnika.
- Nigdy nie używaj Aspen jako paliwa.
- Urządzenie jest smarowane olejem silnikowym. Nie wolno dopuścić do przedostania się oleju do gleby. Zagrożenie dla środowiska.
- Urządzenie wytwarza toksyczne opary. Spaliny mogą być bezwonne i niewidoczne oraz zawierać niespalone węglowodory i benzen. Nigdy nie wdychać spalin. Niebezpieczeństwo zatrucia. W przypadku wystąpienia nudności, bólów głowy, zaburzeń widzenia, problemów ze słuchem i zawrotów głowy należy natychmiast przerwać stosowanie produktu.
- Nigdy nie używaj urządzenia w zamkniętych lub częściowo zamkniętych pomieszczeniach. Niebezpieczeństwo zatrucia. Nigdy nie używaj urządzenia w garażu, w pomieszczeniach zamkniętych lub w pobliżu otwartych okien lub drzwi. Nigdy nie należy przekierowywać spalin. Urządzenie może być używane wyłącznie na zewnątrz.
- Przed tankowaniem należy znaleźć bezpieczne i równe miejsce. Niebezpieczeństwo rozlania. Przed uruchomieniem urządzenia należy usunąć rozlane paliwo. Nie wolno dopuścić do przedostania się paliwa do gleby. Użyj odpowiedniego podkładu.
- Nigdy nie tankować w pomieszczeniach zamkniętych. Opary paliwa zbierają się na ziemi. Ryzyko zatrucia Tankować tylko w dobrze wentylowanych pomieszczeniach. Przed uzupełnieniem paliwa należy wyłączyć urządzenie i odczekać, aż ostygnie. Nigdy nie uzupełniaj paliwa podczas pracy urządzenia.
- Paliwa mogą zawierać substancje podobne do rozpuszczalników. Unikać kontaktu paliw ze skórą i oczami.
- Nigdy nie wdychać paliwa. Niebezpieczeństwo zatrucia.
- Paliwo należy transportować wyłącznie w zatwierdzonych i oznakowanych pojemnikach. Paliwo powinno być niedostępne dla dzieci.
- Po zatankowaniu należy jak najmocniej dokręcić nakrętkę.
- Istniejące nadciśnienie musi być łatwo uwalniane, a paliwo nie może przyskać - Ostrożnie otwórz korek wlewu paliwa.
- Nigdy nie przepelniaj zbiornika.
- W przypadku rozlania paliwa lub oleju na odzież ochronną lub urządzenie, należy zmienić odzież ochronną i wyczyścić urządzenie.
- Podczas spuszczenia paliwa i oleju należy przestrzegać przepisów dotyczących ochrony środowiska. Nie wolno dopuścić do przedostania się paliwa do gleby.



Ryzyko rezydualne

Nawet jeśli przestrzegane są wszystkie odpowiednie przepisy bezpieczeństwa i zamierzone zastosowanie określone przez producenta, mogą pojawić się zagrożenia wynikające z konstrukcji określonej przez zamierzone zastosowanie.

- Ryzyko obrażeń w wyniku kontaktu z elementami pod napięciem.
- Ryzyko urazu oczu przez latające części, nawet w okularach ochronnych.
- Jeśli poszkodowany jest nieprzytomny, należy ułożyć go w pozycji do odpoczynku i skontaktować się z lekarzem.
- W razie wypadku należy zawsze skontaktować się z lekarzem. Objawy zagrażające życiu często pojawiają się dopiero kilka godzin po wypadku.

Jeśli przestrzegane są instrukcje bezpieczeństwa, przeznaczenie i wszystkie instrukcje opisane w instrukcji obsługi, można zminimalizować ryzyko.

Po dostawie

Przed ustawieniem urządzenia należy całkowicie usunąć z niego wszystkie materiały opakowaniowe.

- Podczas utylizacji opakowania należy przestrzegać przepisów obowiązujących w danym kraju.
- Recykling materiałów opakowaniowych nadających się do recyklingu.
- Należy sprawdzić, czy urządzenie i akcesoria są kompletne i czy nie ma uszkodzeń transportowych.
- Jeśli brakuje części lub są one uszkodzone, prosimy o kontakt z naszym działem obsługi klienta.
- Przygotuj wszystkie szczegóły dotyczące numeru klienta, numeru vouchera i numeru zamówienia.



Należy zachować opakowanie urządzenia. Opakowanie może być potrzebne do przechowywania w okresie gwarancyjnym. W przypadku uszkodzenia prosimy o kontakt z naszym działem obsługi klienta.

Opis urządzenia

Opis 4-suwowy silnik benzynowy o mocy 6,5 KM bez rozrusznika elektrycznego

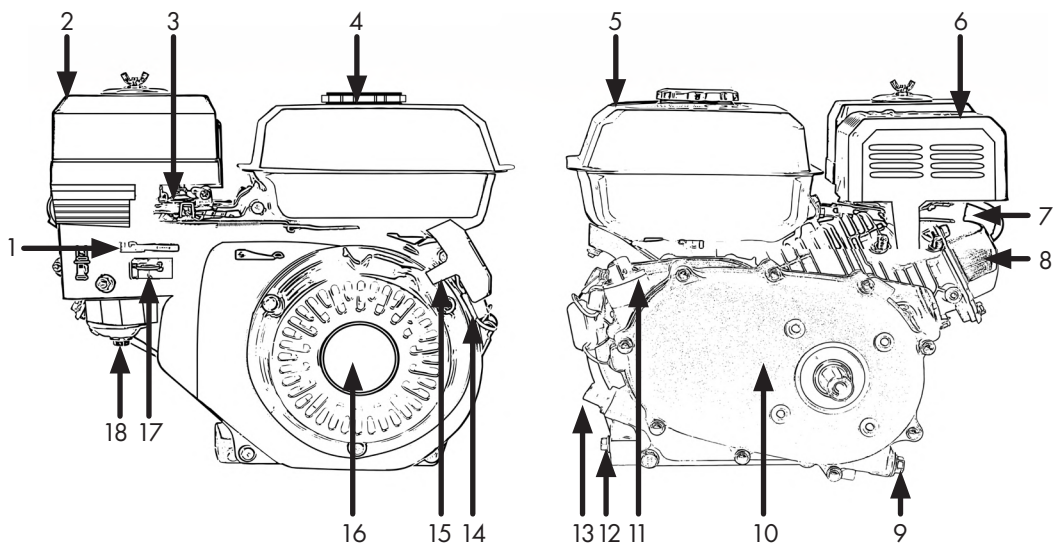

Rysunek 1: Ogólne elementy silnika benzynowego

Tabela 1

1. Dźwignia ssania	2. Filtr powietrza
3. Dźwignia przepustnicy	4. Korek wlewu paliwa
5. Zbiornik paliwa	6. Tłumik
7. Złącze świecy zapłonowej	8. Pokrywa zaworów
9. Korek spustowy oleju Sprzęgło wanny olejowej	10. Sprzęgło w kąpeli olejowej
11. Szyjka wlewu oleju Sprzęgło wanny olejowej	12. Korek spustowy oleju
13. Korek wlewu oleju/wskaźnik poziomu oleju	14. Wyłącznik silnika
15. Uchwyt do ciągnięcia kabla	16. Rozrusznik linkowy
17. Kranik paliwa	18. Gaźnik

Opis 4-suwowy silnik benzynowy 13/15 KM bez rozrusznika elektrycznego

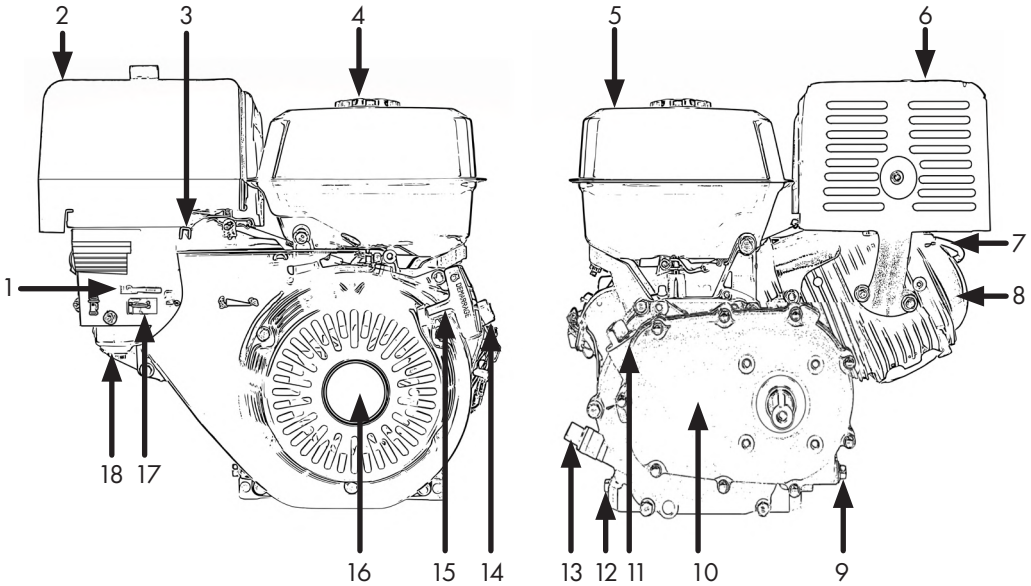

Rysunek 2: Ogólne elementy silnika benzynowego

Tabela 2

1. Dźwignia ssania	2. Filtr powietrza
3. Dźwignia przepustnicy	4. Korek wlewu paliwa
5. Zbiornik paliwa	6. Tłumik
7. Złącze świecy zapłonowej	8. Pokrywa zaworów
9. Korek spustowy oleju Sprzęgło wanny olejowej	10. Sprzęgło w kąpeli olejowej
11. Szyjka wlewu oleju Sprzęgło wanny olejowej	12. Korek spustowy oleju
13. Korek wlewu oleju/wskaźnik poziomu oleju	14. Wyłącznik silnika
15. Uchwyt do ciągnięcia kabla	16. Rozrusznik linkowy
17. Kranik paliwa	18. Gaźnik

Opis 4-suwowy silnik benzynowy o mocy 6,5/13/15 KM z funkcją E-start



Poza rozrusznikiem i panelem sterowania E-Start, w opisie nie ma żadnych różnic w stosunku do silnika benzynowego 6,5/13/15 KM bez E-Start.

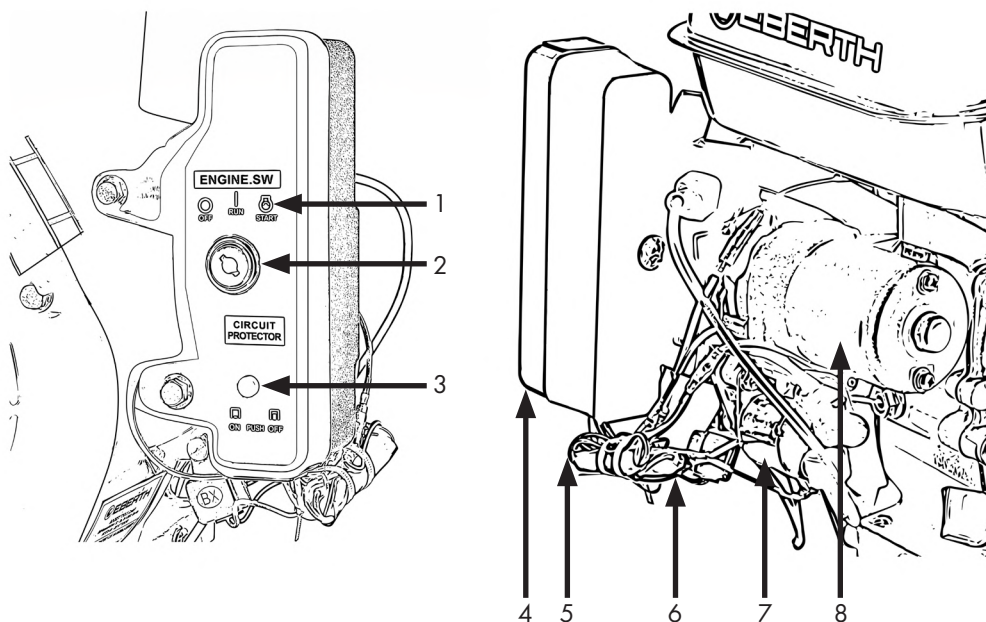

Rysunek 3: Szczegóły dotyczące silników z funkcją E-Start

Tabela 3

1. Wskaźnik położenia kluczyka zapłonu	2. Blokada zapłonu
3. Wyłącznik obwodu ładowania akumulatora*	4. Panel sterowania
5. kabel połączeniowy akumulatora 12V - zacisk ujemny (czarny)	6. kabel połączeniowy akumulatora 12V - zacisk dodatni (czerwony)
7. Przekaznik rozrusznika elektrycznego	8. Rozrusznik

*Może zostać uruchomiony tylko po wyzwoleniu.

Montaż

Ze względów związanych z pakowaniem to urządzenie nie jest w pełni zmontowane. Części do montażu znajdują się w opakowaniu.



Ogólne

Opakowanie należy przechowywać zamknięte do momentu instalacji i przestrzegać oznaczeń dotyczących instalacji i przechowywania znajdujących się na zewnątrz.

	⚠ UWAGA
	Upewnij się, że urządzenie nie pracuje i ostygło podczas prac instalacyjnych i konserwacyjnych.

	⚠ UWAGA
	Ryzyko uszkodzenia urządzenia! Przed użyciem urządzenia należy zdemonstrować wszystkie akcesoria. Torba montażowa mogła się przesunąć podczas transportu.

Konfiguracja urządzenia

- Aby zapewnić bezpieczne działanie, urządzenie musi być zainstalowane stabilnie i poziomo; płyta podstawy zawiera odpowiednie uchwyty do mocowania.
- Urządzenie należy umieścić w odległości co najmniej trzech metrów od ścian, otwartych okien i drzwi.

Podłącz akumulator



Akumulator i kluczyk zapłonu wchodzą w zakres dostawy tylko w przypadku urządzeń z funkcją E-Start.

- Najpierw podłącz czerwony przewód do dodatniego bieguna akumulatora.
- Teraz dokręć śrubę na dodatnim kablu zaciskowym, aby kabel był na stałe podłączony do akumulatora i nie mógł się z niego zsunąć.
- Następnie podłącz czarny przewód do ujemnego bieguna akumulatora.
- Teraz dokręć śrubę na kablu bieguna ujemnego, aby kabel był trwale podłączony do akumulatora i nie mógł się z niego zsunąć.
- Odłącz kable w odwrotnej kolejności, najpierw odłącz czarny kabel akumulatora, a następnie czerwony.

	⚠ UWAGA
	Zawsze upewnij się, że podłączyłeś właściwy kabel do właściwego zacisku akumulatora, ryzyko zwarcia!



Podłączony akumulator jest ładowany podczas pracy.

Olaj przekładniowy - olej silnikowy



⚠ UWAGA

Dostawa odbywa się bez płynów. W silniku mogą znajdować się pozostałości oleju. Przed pierwszym uruchomieniem należy uzupełnić olej do maksymalnego poziomu zgodnie z instrukcjami.



Do skrzyni biegów i silnika należy stosować olej silnikowy 10W-30.

Sprawdź poziom oleju przekładniowego



Aby prawidłowo zmierzyć poziom oleju, urządzenie musi być ustawione na równej i płaskiej powierzchni.

- Odkręć bagnet i przetrzyj go czystą szmatką wolną od kurzu i kłaczek.
- Włóż bagnet do szyjki wlewu, ale nie wkręcaj go.
- Sprawdź poziom oleju na bagnecie.

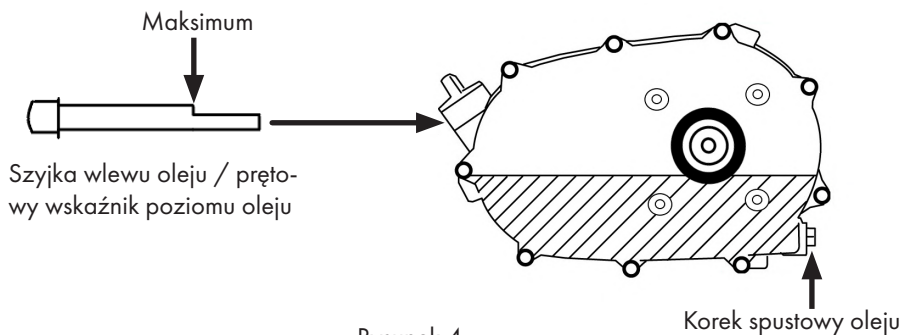

Uzupełnić olej w skrzyni biegów

- Przed uzupełnieniem oleju należy sprawdzić jego poziom (olej musi być zawsze uzupełniony przed pierwszym uruchomieniem).
- Następnie uzupełnij olej do maksymalnego poziomu.
- Prawidłowa ilość napełnienia skrzyni biegów: **0,6 litra (6,5 KM) / 0,7 litra (13 - 15 KM)**

Wymiana oleju przekładniowego



Regularnie wymieniaj olej przekładniowy. Ma to kluczowe znaczenie dla żywotności silnika.

- Przygotuj tackę ociekową i umieść ją pod korkiem spustowym.
- Otworzyć korek spustowy i całkowicie spuścić olej.



Zimny olej jest lepki. Jeśli silnik jest zimny, pozwól mu pracować przez kilka minut przed spuszczeniem oleju.



UWAGA

Dostawa odbywa się bez płynów.



Silnik jest wyposażony w czujnik oleju. Jeśli nie zostanie on całkowicie zwilżony, zapłon zostanie przerwany i nie będzie można uruchomić silnika.

Zmierz poziom oleju silnikowego



Nigdy nie obracaj korka wlewu oleju z podłączonym bagnetem do gwintu podczas odczytywania poziomu oleju. Prowadzi to do nieprawidłowego wyniku pomiaru, rys. 5.

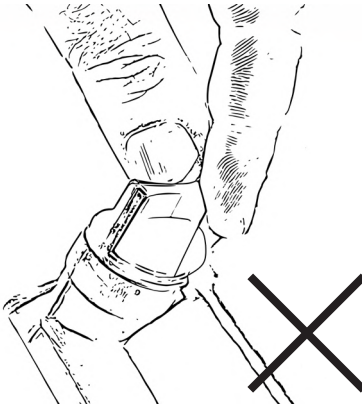

Rysunek 5

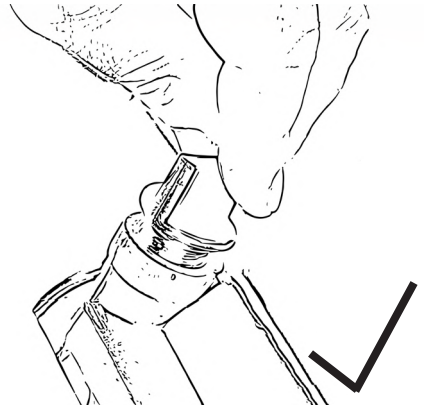

Rysunek 6

- Ustaw urządzenie w pozycji poziomej.
- Odkręcić korki wlewu oleju z podłączonym bagnetem, Rys. 6.
- Przetrzyj bagnet niestrzępiącą się szmatką.
- Całkowicie zanurzyć bagnet w oleju. **Nigdy nie** wkręcać bagnetu w gwint, rys. 5.
- Ponownie wyjąć bagnet.
- Odczytać poziom oleju, patrz również Rys. 8.



Pomiędzy górnym i dolnym oznaczeniem musi znajdować się film olejowy. Jeśli nie ma filmu olejowego, poziom oleju jest zbyt niski, rys. 8. Dolej więcej oleju. H-High oznacza maksimum. L-Low oznacza minimum.

- Oczyszczyć korek wlewu oleju za pomocą bagnetu.
- Ponownie dokręcić korek wlewu oleju z bagnetem.

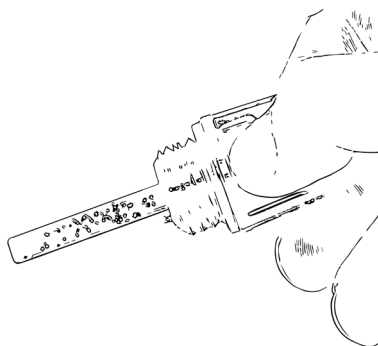
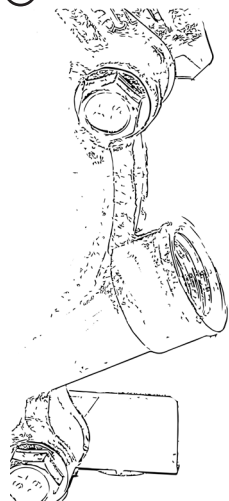

Rysunek 7

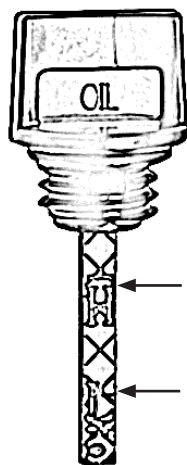

Rysunek 8

Uzupełnić olej silnikowy

- Używać oleju silnikowego 10W-30.



Urządzenie jest dostarczane bez oleju i benzyny. W silniku znajdują się jednak pozostałości oleju. Przed rozpoczęciem pracy należy zawsze uzupełnić olej zgodnie z instrukcjami!

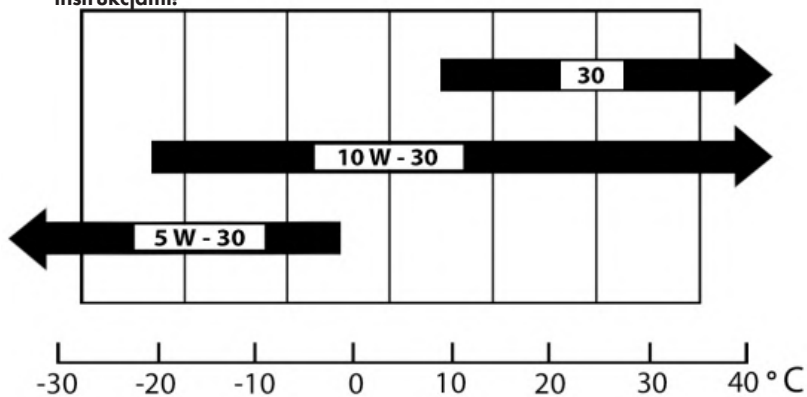

Rysunek 9

- Przed uzupełnieniem oleju należy sprawdzić jego poziom, patrz strona 15 (olej musi być zawsze uzupełniony przed pierwszym uruchomieniem!).
- Następnie uzupełnij olej do maksymalnego poziomu.
- Prawidłowa ilość oleju silnikowego: **0,6 litra (6,5 KM) / 1,1 litra (13 - 15 KM)**



Aby zapewnić długą żywotność silnika, należy regularnie wymieniać olej. Patrz Tabla 4, strona 27, aby dowiedzieć się, kiedy należy wymienić olej.

Spuścić olej silnikowy

	⚠ UWAGA
	<p>Zagrożenie dla środowiska! Nie wolno dopuścić do przedostania się oleju do gleby. Woda pitna jest zatruta. Używać odpowiedniej podstawy i pojemnika zbiorczego.</p>

- Umieść odpowiedni pojemnik pod korkiem spustowym.
- Otworzyć korek spustowy i całkowicie spuścić olej.

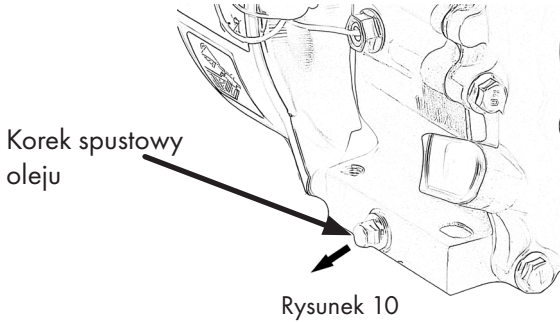

Regularnie wymieniaj olej silnikowy. Ma to kluczowe znaczenie dla żywotności urządzenia.

Zimny olej jest lepki. Jeśli silnik jest zimny, pozwól mu pracować przez kilka minut przed spuszczeniem oleju.

Tankowanie

	⚠ OSTRZEŻENIE
	<p>Zagrożenie pożarem! Przed uzupełnieniem paliwa należy wyłączyć urządzenie i poczekać, aż ostygnie. Nawet po zakończeniu pracy wylot spalin i inne części urządzenia mogą stać się bardzo gorące i spowodować pożar, jeśli wejdą w kontakt z paliwem.</p>

	⚠ UWAGA
	<p>Zbliża się uszkodzenie urządzenia! Niewłaściwe paliwo może uszkodzić urządzenie. Nigdy nie tankuj paliwa E10 lub oleju napędowego i nie dodawaj żadnych olejów do paliwa.</p>

	⚠ UWAGA
	<p>Zagrożenie dla środowiska. Benzyna może przedostać się do gleby poprzez rozlanie. Podczas tankowania należy używać odpowiedniej bazy.</p>



▲ OSTRZEŻENIE

Ryzyko zatrucia, tankować tylko w dobrze wentylowanych pomieszczeniach. Nigdy nie należy szybko otwierać zbiornika paliwa. Paliwo może wytrysnąć z powodu naciśnięcia! Paliwo może zawierać substancje podobne do rozpuszczalników. Unikać kontaktu ze skórą i oczami oraz wdychania paliwa.

- Umieść urządzenie na podłodze w stabilnej i równej pozycji.
- Powoli otwieraj pokrywę, obracając ją w kierunku przeciwnym do ruchu wskazówek zegara.

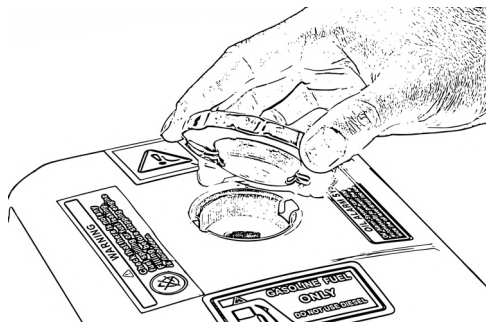

Rysunek 11



Nie używaj paliwa E10 i nie dodawaj żadnych olejów do paliwa.

Używać benzyny bezołowiowej:

Benzyna zwykła/bezołowiowa 91 oktanów
Super/bezołowiowa 95 oktanów
SuperPlus/bezołowiowa 98 oktanów

- Powoli wlewaj paliwo przez lejek.

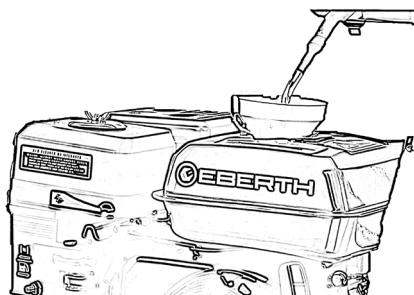

Rysunek 12



Nie napełniaj zbiornika po brzegi. Benzynę należy wlewać maksymalnie do dna siatki zbiornika. Zawsze należy pozostawiać ok. 1/3 zbiornika paliwa nienapełnionego. (Rys. 13)

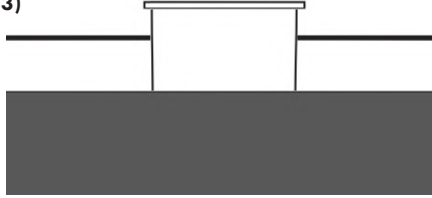

Rysunek 13

- Zamknij zbiornik paliwa, zakładając korek i przekręcając go w prawo.



Po wewnętrznej stronie korka wlewu paliwa znajdują się 2 zaczepy blokujące, które można wygiąć nieco bardziej w kierunku korka wlewu paliwa. Korek wlewu paliwa jest wtedy mocniej dociskany do zbiornika paliwa.



⚠ UWAGA

Ryzyko uszkodzenia urządzenia! Urządzenie posiada czujnik oleju. W momencie dostawy w silniku nie ma wystarczającej ilości oleju, aby uruchomić urządzenie. Pamiętaj o uzupełnieniu oleju! Patrz rozdział Wlewanie oleju silnikowego na stronie 16.

Uruchomienie

Przygotowanie urządzenia



Podczas pierwszego uruchomienia należy zawsze uzupełnić olej. Patrz rozdz. "Wlewanie oleju silnikowego", strona 16.



⚠ UWAGA

Urządzenie jest dostarczane bez oleju i benzyny; w silniku mogą znajdować się pozostałości oleju, które nie są wystarczające do uruchomienia urządzenia. Uzupełnić olej zgodnie z instrukcjami.



⚠ OSTRZEŻENIE

Uszkodzenie sprzętu i szkody dla środowiska są nieuchronne. Przed każdym uruchomieniem należy sprawdzić szczelność układu paliwowego!

- Ustaw urządzenie na równej i stabilnej powierzchni.
- Napełnij silnik olejem silnikowym. Patrz rozdział. "Napełnianie oleju silnikowego"
- Przed każdym uruchomieniem należy sprawdzić poziom oleju.
- Sprawdź, czy złącze świecy zapłonowej jest nienaruszone i dobrze osadzone.
- Sprawdź, czy filtr powietrza jest nienaruszony i dobrze osadzony.

- Połączenia kablowe mogą poluzować się podczas wysyłki i użytkowania. Sprawdź szczelność wszystkich widocznych połączeń kablowych.
- Napełnij zbiornik świeżym paliwem. Patrz rozdział. "tankowanie", str. 17.

Uruchoś silnik

	⚠ UWAGA
	Ryzyko uszkodzenia urządzenia. Przed każdym uruchomieniem należy sprawdzić poziom oleju. Nigdy nie uruchamiaj urządzenia, jeśli brakuje filtra powietrza lub jest on uszkodzony. Obudowa filtra powietrza musi być zamknięta. Niezastosowanie się do tego zalecenia może spowodować zniszczenie urządzenia.

- W tej sekcji opisano sposób uruchamiania silników bez funkcji E-Start. Silniki z funkcją E-Start nie mają wyłącznika silnika. Zamiast tego silnik jest uruchamiany poprzez przekręcenie kluczyka zapłonu do pozycji startowej.
- Jeśli silnik jest uruchamiany za pomocą rozrusznika elektrycznego z linką rozruchową, kluczyk zapłonu należy ustawić w położeniu środkowym, a następnie przeciągnąć linkę.
- Wszystkie pozostałe kroki są wykonywane w ten sam sposób.

1. Ustaw przełącznik silnika w pozycji "ON".

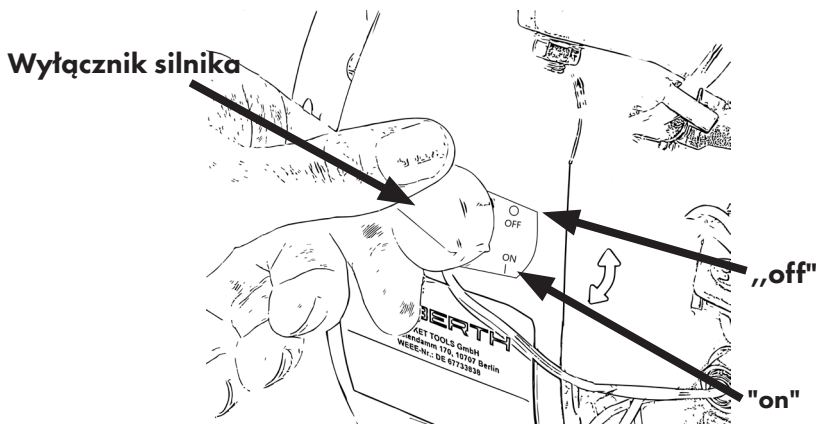

Rysunek 14

- Przesuń dźwignię przepustnicy na środek.

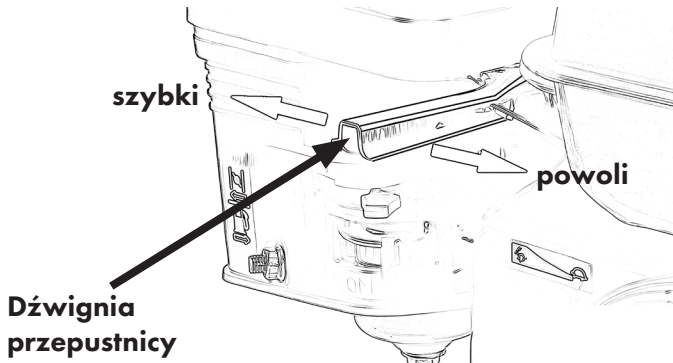

Rysunek 15

 Do regulacji prędkości obrotowej silnika służy dźwignia przepustnicy.

- Ustaw dźwignię ssania w prawidłowym położeniu.

- „off”: Do uruchamiania, gdy silnik jest zimny (lewy stop)

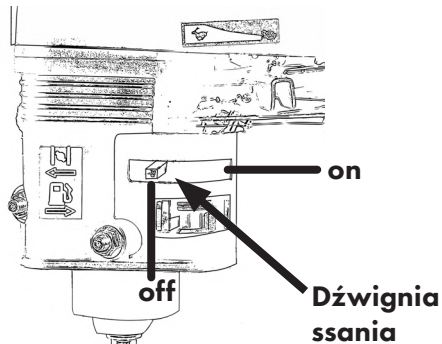

Rysunek 16

- "on": Do uruchamiania, gdy silnik jest ciepły (prawy stop)

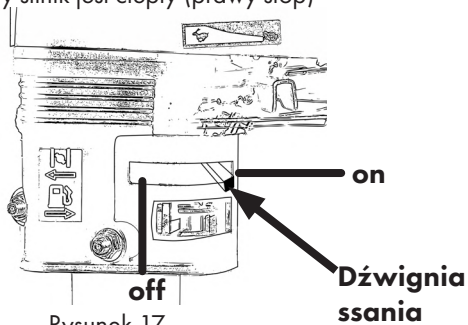

Rysunek 17

4. Przesuń dźwignię paliwa do pozycji "ON". (zatrzymaj w prawo)

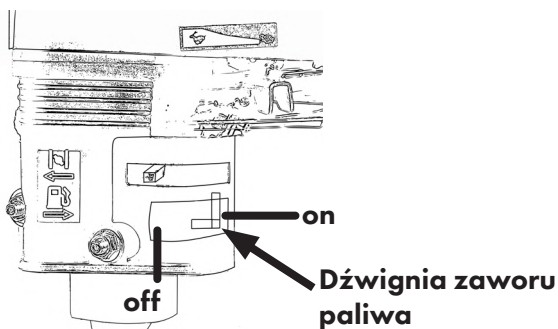



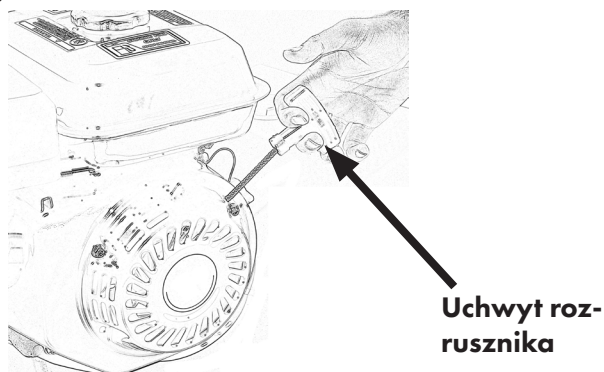

Rysunek 18

5. Aby rozpocząć, wyciągnij nieco kabel i pozwól mu się zaczepić. Tylko wtedy powinny być dokładnie ugotowane.



Rysunek 19

-  Silnik nie może pracować na pełnych obrotach przez zbyt długi czas w ciągu pierwszych 20 godzin pracy.
-  Silnik jest wyposażony w czujnik oleju. Jeśli poziom oleju jest niewystarczający, czujnik oleju zadziała i uniemożliwi rozruch.
-  Urządzenie jest dostarczane bez oleju. W silniku znajdują się jednak pozostałości oleju. Przed rozpoczęciem pracy należy zawsze uzupełnić olej zgodnie z instrukcjami!

	▲ UWAGA
	Ryzyko uszkodzenia urządzenia. Linka może się złamać. Nigdy nie ciągnij kabla za krawędź.

Wyłącz silnik

- Zmniejsz prędkość za pomocą dźwigni przepustnicy.
- Ustaw przełącznik silnika w pozycji "OFF".
- Zamknij zawór paliwa.

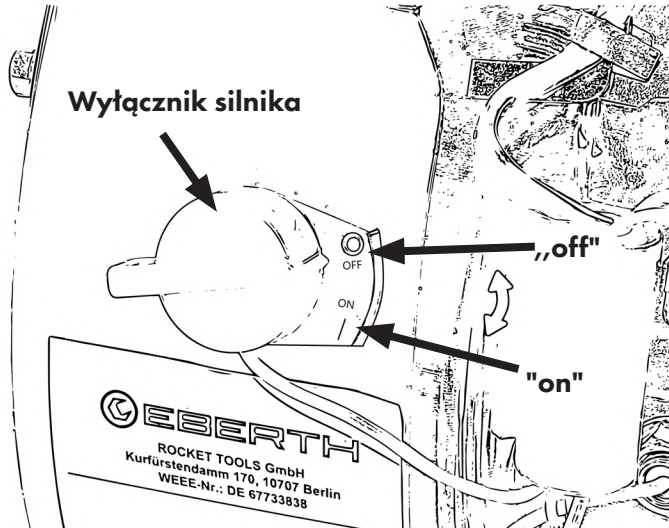

Rysunek 20



Silniki z funkcją E-Start są wyłączane poprzez przekręcenie kluczyka zapłonu do pozycji OFF.



⚠ UWAGA

Jeśli silnik ma być przechowywany przez dłuższy czas, należy opróżnić gaźnik. Aby to zrobić, zamknij zawór paliwa i poczekaj, aż urządzenie się wyłączy. Paliwo musi zostać usunięte z urządzenia przed transportem i przechowywaniem. Patrz rozdział. "Spuszczanie paliwa".



⚠ OSTRZEŻENIE

Benzyna jest wysoce łatwopalna i wybuchowa w określonych warunkach. Podczas tankowania należy zawsze wyłączać silnik. Należy przestrzegać instrukcji bezpieczeństwa.



⚠ OSTRZEŻENIE

Gorące powierzchnie. Unikać kontaktu z gorącymi częściami urządzenia. Pozostaw części do ostygnięcia.



UWAGA

Upewnij się, że urządzenie nie pracuje podczas czyszczenia, pielęgnacji i konserwacji i poczekaj, aż ostygnie.

Ogólne czyszczenie i pielęgnacja

- Regularnie czyść zewnętrzne powierzchnie urządzenia wilgotną szmatką, a następnie wytrzyj je do sucha.
- Jeśli w niedostępnych miejscach, zwłaszcza w szczelinach wentylacyjnych i żeberkach chłodzących, znajdują się cząsteczki brudu, należy przedmuchać urządzenie sprężonym powietrzem.
- Sprawdź, czy ruchome części działają prawidłowo i nie są zablokowane, czy nie są uszkodzone.

Wyczyść filtr powietrza

- Odkręć nakrętkę motylkową na górze obudowy filtra powietrza i pociągnij obudowę do góry, Rys. 21.



Rysunek 21

- Ostrożnie umyj filtr w letniej wodzie z mydłem.
- Dokładnie przepłucz filtr czystą wodą.



W razie potrzeby wymień filtr.

- Ostrożnie wykręć filtr i pozostaw go do wyschnięcia. Rys. 22.

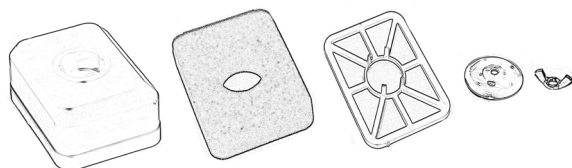

Rysunek 22

- Nasmaruj filtr niewielką ilością oleju silnikowego.
- Ponownie zamontować filtr powietrza w odwrotnej kolejności.



Filtr powietrza należy czyścić po 50 godzinach pracy lub po trzech miesiącach. Następnie wymienić po 100 godzinach pracy lub po 6 miesiącach.

Wyczyścić sitko zbiornika

- Otworzyć korek zbiornika i wyjąć filtr siatkowy zbiornika (Rys. 23).
- Wyczyścić sitko zbiornika za pomocą suchej szmatki i krótkich impulsów powietrza pod ciśnieniem.
- Włóż filtr siatkowy

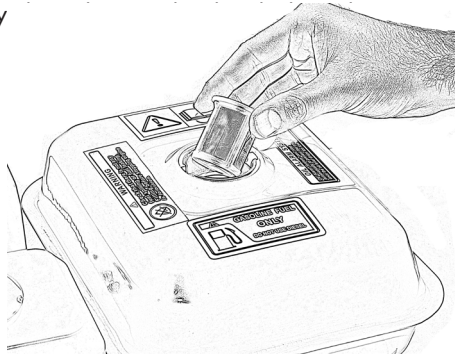

Rysunek 23



Jeśli sitko zbiornika jest dziurawe lub nie można go wyczyścić, należy wymienić sitko zbiornika, patrz rozdział Części zamienne, str. 36.

Czysta świeca zapłonowa



Świecę zapłonową należy czyścić co 50 godzin pracy lub co trzy miesiące.

- Zdejmij nasadkę świecy zapłonowej i poluzuj świecę zapłonową za pomocą klucza do świec zapłonowych, Rys. 24.

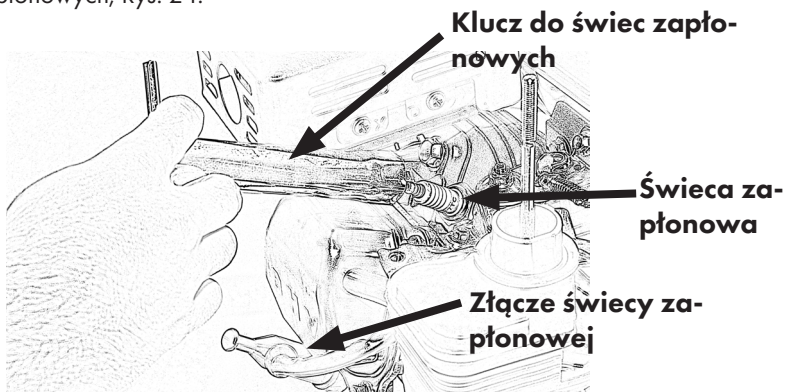

Rysunek 24

- Sprawdź świecę zapłonową pod kątem przebarwień. (kolor podstawki jasnobrązowy)
- Usuń osady ze świecy zapłonowej. Patrz rys. 25.
- Ustaw odstęp między elektrodami na wartość docelową 0,7-0,8 mm. Patrz rys. 25.



W razie potrzeby wymień świecę zapłonową. Patrz Tabela 4, str. 27.

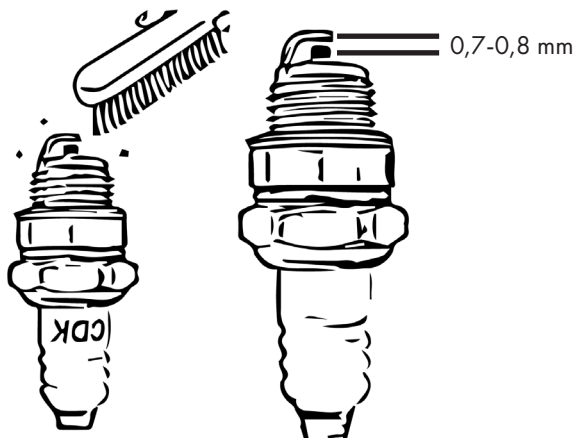

Rysunek 25

Tabela konserwacji

- Regularna konserwacja i serwisowanie wydłuża żywotność urządzenia i zapewnia bezawaryjną pracę. Czyszczenie i konserwacja mogą być wykonywane wyłącznie przez przeszkolone i upoważnione osoby.
 - Upewnij się, że urządzenie jest zabezpieczone przed ponownym uruchomieniem przed czyszczeniem i konserwacją:
1. Ustaw przelącznik silnika w pozycji "OFF".
 2. Odłącz złącze świecy zapłonowej.

	⚠ OSTRZEŻENIE
	Gorące powierzchnie. Unikać kontaktu z gorącymi częściami urządzenia. Tłumik, wydech i silnik mogą być nadal gorące. Przed przystąpieniem do konserwacji należy odczekać, aż części ostygną.

Tabela 4

Okres między przeglądami	Przed każdym uruchomieniem	Po 1. Mt./20 godz.	Co 50 godzin/3 miesiące	Co 100 godzin/6 miesiące	Co rok lub 300 godzin.
Sprawdź poziom oleju	X				
Sprawdź filtr powietrza	X				
Sprawdź układ paliwowy pod kątem wycieków	X				
Wymiana oleju		X		X	
Czyszczenie kubka filtra				X	
Wyczyść filtr powietrza	(Częstsza konserwacja w przypadku pracy w zapyłonym środowisku)		X ♦		♦
Czysta świeca zapłonowa			X	X	♦
Sprawdzanie i regulacja świecy zapłonowej				X	♦
Wyczyść sitko zbiornika				X ♦	

- X = wykonać
- ♦ = Wymień w razie potrzeby

Przechowywanie

Ogólne

	⚠ OSTRZEŻENIE
	<p>Gorące powierzchnie. Unikać kontaktu z gorącymi częściami urządzenia. Tłumik, układ wydechowy i silnik mogą być nadal gorące - poczekaj, aż części ostygną.</p>

- Gdy urządzenie nie jest używane, należy je wyłączyć, aby nikt nie był narażony na niebezpieczeństwo.
- Przed przechowywaniem należy spuścić paliwo i olej. Patrz rozdział "Spuszczanie paliwa".

**⚠ OSTRZEŻENIE**

Nigdy nie przechowuj urządzenia z benzyną w zbiorniku. Opróżnij zbiornik paliwa, gdy urządzenie jest przechowywane. Spuścić olej.

- Należy przestrzegać przepisów ochrony środowiska dotyczących utylizacji materiałów eksploatacyjnych.
- Urządzenie należy przechowywać w miejscu zamkniętym na klucz, aby było niedostępne dla dzieci i osób nieupoważnionych.

Spuścić paliwo

**⚠ UWAGA**

Benzyna jest niezwykle łatwopalna i wybuchowa w określonych warunkach. W miejscu pracy nie wolno palić tytoniu, a otwarty ogień i iskry należy trzymać z daleka.

- Ustaw zawór paliwa w pozycji "OFF".
- Umieść odpowiedni pojemnik pod gaźnikiem.
- Odkręć korek spustowy i ustaw zawór paliwa w pozycji "ON".

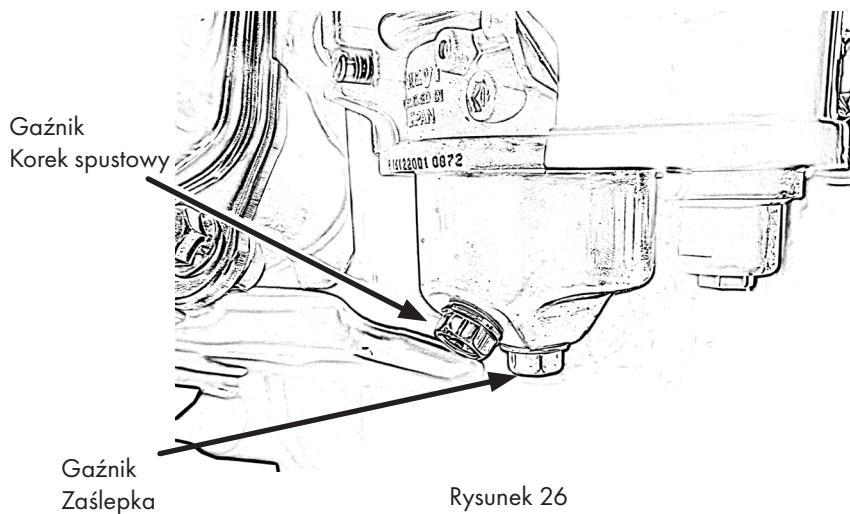

Przechowywanie - Suszenie gaźnika



Osuszenie gaźnika ułatwia późniejsze uruchomienie silnika.

- Zamknąć zawór paliwa, gdy urządzenie nadal pracuje. Urządzenie pracuje do momentu całkowitego wyczerpania paliwa w przewodzie paliwowym i gaźniku.
- Urządzenie zatrzymuje się po zużyciu paliwa.

Urządzenie należy przechowywać wyłącznie w następujących warunkach:

- Nie przechowywać na zewnątrz, chronić przed wilgocią i kurzem, chronić przed światłem słonecznym.
- Nie wystawiać na działanie agresywnego pyłu i deszczu.
- Unikać wstrząsów mechanicznych.
- W przypadku dłuższych okresów przechowywania (> 3 miesięcy) należy regularnie sprawdzać ogólny stan wszystkich części i opakowania. W razie potrzeby - wymienić!

Przechowywanie paliwa

- Urządzenie i paliwo należy przechowywać oddzielnie.
- Paliwo należy przechowywać w taki sposób, aby wycieki lub opary nigdy nie miały kontaktu z iskrami lub otwartym ogniem.
- Paliwo należy przechowywać w autoryzowanym pojemniku.
- Usunąć nadmiar paliwa.



Skontaktuj się z lokalną stacją benzynową, aby dowiedzieć się, gdzie możesz pozbyć się paliwa.

Transport



⚠ UWAGA

Zagrożenie dla środowiska! Paliwo może się ulatniać. Przed transportem należy sprawdzić układ paliwowy pod kątem wycieków lub uszkodzonych części. Przed transportem należy spuścić paliwo i olej.

- Wyłączyć silnik.
- Spuścić paliwo i olej.
- Zabezpieczyć urządzenie w pojazdach lub na przyczepach przed przewróceniem i uszkodzeniem.



⚠ UWAGA

Ryzyko uszkodzenia urządzenia. Połączenia kablowe mogą poluzować się podczas transportu. Sprawdź szczelność wszystkich widocznych połączeń kablowych.

Tabela 5

Błąd	Możliwa przyczyna	Rozwiązanie
Silnik nie uruchamia się	Zadziałanie czujnika oleju (źródło błędu nr 1)	<p>Wystarczy skonfigurować urządzenie. Sprawdź poziom oleju i w razie potrzeby uzupełnij olej silnikowy do poziomu nieco powyżej maksymalnego. Często wykonywane nieprawidłowo, należy prawidłowo zmierzyć poziom oleju, NIE wkręcać bagnetu w celu odczytania poziomu oleju.</p>
	Przerwa w dostawie paliwa	<p>Upewnij się, że w zbiorniku jest wystarczająca ilość paliwa Zbiornik jest. Otwórz zawór paliwa (ogranicznik po prawej stronie). Umieść odpowiedni pojemnik pod gaźnikiem. Odkręć korek spustowy i sprawdź, czy paliwo dostaje się do gaźnika.</p> <p>Jeśli paliwo nie dociera do gaźnika, wyczyść filtr paliwa, który może być zatkany zanieczyszczeniami.</p> <p>Jeśli w gaźniku nadal nie ma paliwa, pływak może być zaklinowany w gaźniku. Odkręć śrubę zaślepiającą gaźnika, aby odstąpić pływak i umożliwić jego obsługę.</p>
	Połączenie kablowe przerwany	<p>Wszystkie widoczne połączenia kablowe na sprawdź szczelność dopasowania. (Połączenia kablowe do wyłącznika silnika)</p>
	Rozrusznik ciągnięty nie prawidłowo przeciągnięty	<p>Przeciągnij kabel z większą prędkością i siłą. Uruchom urządzenie zgodnie z opisem w sekcji "Uruchomienie", str. 19.</p>
	Filtr powietrza jest zabrudzony	<p>Wyczyść filtr powietrza zgodnie z opisem w Czyszczenie filtra powietrza, strona 24.</p>

Silnik nie uruchamia się	Brak iskry zapłonowej	<p>Sprawdź złącze świecy zapłonowej pod kątem uszkodzeń i prawidłowego dopasowania.</p> <p>Sprawdź iskrę zapłonową: Wykręć świecę. Urządzenie musi być nieruchome. Przytrzymaj uziemioną część świecy przy uziemionej części urządzenia. Pociągnij kabel powoli.</p> <p>Jeśli nie można rozpoznać iskry zapłonowej: Sprawdź poziom oleju, jeśli czujnik oleju zapłon zostanie przerwany.</p> <p>Wyczyść lub wymień świecę zapłonową.</p> <p>Czy iskra zapłonowa jest rozpoznawalna?</p> <p>Sprawdź dopływ paliwa. Pływak może zaklinować się w gaźniku podczas transportu. Odkręć śrubę w dolnej części gaźnika i zdejmij pokrywę. Pływak jest wtedy otwarty i musi zostać uruchomiony. Nie może on być zasłonięty przez sąsiednie części.</p>
	Złącze wtykowe uszkodzone lub nie osadzone prawidłowo na świecy zapłonowej	Złącze wtykowe pod kątem uszkodzeń i sprawdź poprawność dopasowania.
	Połączenie kablowe przerwany	Wszystkie widoczne połączenia kablowe na sprawdź szczelność dopasowania. (Połączenia kablowe do wyłącznika silnika)
Paliwo wycieka z urządzenia	Układ paliwowy nieszczelny	Sprawdź cały układ paliwowy pod kątem wycieków i w razie potrzeby wyłącz go.
Na korku wlewu paliwa rozlane paliwo	Zbyt pełny zbiornik paliwa	Zawsze należy pozostawić ok. 1/3 zbiornika paliwa bez wypełnienia, maksymalnie do dna sita. Po wewnętrznej stronie korka wlewu paliwa znajdują się dwa występy blokujące, które można nieco wygiąć w kierunku korka wlewu paliwa. Korek wlewu paliwa jest wtedy mocniej dociskany do zbiornika paliwa.

<p>Silnik pracuje, ale bardzo niespokojny i nierówny</p>	<p>Fałsz Paliwo lub olej</p>	<p>Sprawdź, czy filtr powietrza jest dobrze osadzony i nieuszkodzony. Filtr powietrza nie może zasysać fałszywego powietrza. Oczyszczyć rdzeń filtra powietrza z wszelkich zanieczyszczeń. Urządzenie należy tankować wyłącznie benzyną bezołowiową (zwykła benzyna, Super, Super Plus). Nigdy nie mieszaj innych dodatków lub olejów z benzyną i nie używaj paliwa E10.</p>
<p>Rozrusznik linkowy jest zablokowany i nie może być przeciąganie- Silnik uruchamia się nie</p>	<p>Rozrusznik linkowy ewentualnie wadliwy</p>	<p>Wymontować rozrusznik linkowy. Kiedy on w stanie zdemontowanym z oporem rozrusznik jest w dobrym stanie. Jeśli ciągnąć kable można przesuwając bez oporu jest uszkodzony. Skontaktuj się z nami nasza obsługa klienta i opis problem.</p>
<p>Rozrusznik linkowy może być połączony z Odporność przeciąganie- Silnik uruchamia się nie</p>	<p>Błąd Uruchomienie</p>	<p>Wykonaj wszystkie kroki dla Przygotowanie i włączenie silnika w rozdziale Rozruch, str. 19.</p>

Dane techniczne

Tabela 6

MODEL	GG1-196-19.05-OBK GG1-196-19.05E-OBK SM1-196-19.05-OBK SM1-196-19.05E-OBK	GG1-389-22-OBK GG1-389-22E-OBK SM1-389-22-OBK SM1-389-22E-OBK	GG1-420-22-OBK GG1-420-22E-OBK SM1-420-22-OBK SM1-420-22E-OBK
Wydajność	6,5 KM / 4,8 kW	13 KM / 9,56 kW	15 KM / 11,03 kW
Przemieszczenie	196 cm ³	389 cm ³	420 cm ³
Pojemność zbiornika	3,6 L	4,8 L	
Pojemność oleju silnikowego	0,6 L	1,1 L	
Pojemność oleju przekładniowego	0,6 L	0,7 L	
Metoda budowy	Silnik czterosuwowy ze sterowaniem zaworami OHV		
Paliwo	Bez benzyny		
Liczba cylindrów	1		
Prędkość maks.	3600 obr		
Prędkość biegu jałowego	1500 obr		
Olej silnikowy i przekładniowy	10W-30		
Tłumaczenie	2:1		
Wymiary	335 x 376 x 400 mm	447 x 460 x 460 mm	
Wymiary (E-Start)	335 x 433 x 400 mm	447 x 517 x 460 mm	
Waga	ok. 19 kg	ok. 34 kg	

MODEL	GG1-196-19.5-OBK GG1-196-19.5E-OBK SM1-196-19.5-OBK SM1-196-19.5E-OBK
 <p style="text-align: center;">Rysunek 27</p>	

Tabela 8

MODEL	GG1-389-22-OBK GG1-389-22E-OBK SM1-389-22-OBK SM1-389-22E-OBK	GG1-420-22-OBK GG1-420-22E-OBK SM1-420-22-OBK SM1-420-22E-OBK
 <p style="text-align: center;">Rysunek 28</p>		

Usuwanie odpadów

Stare urządzenie należy zutylizować po zakończeniu jego eksploatacji zgodnie z przepisami krajowymi. Podczas utylizacji urządzenia należy przestrzegać przepisów obowiązujących w danym kraju i gminie.

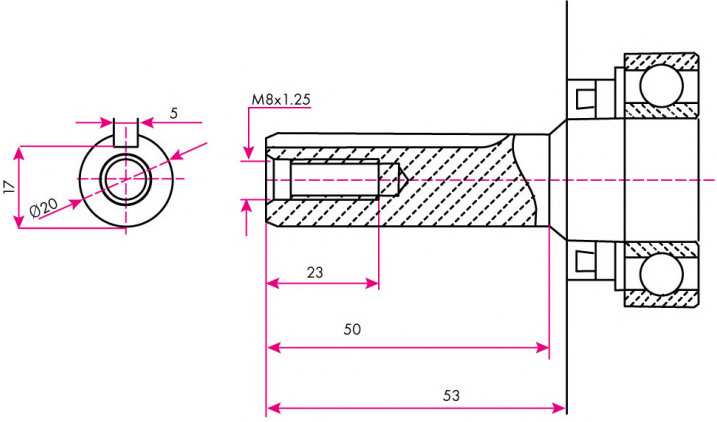
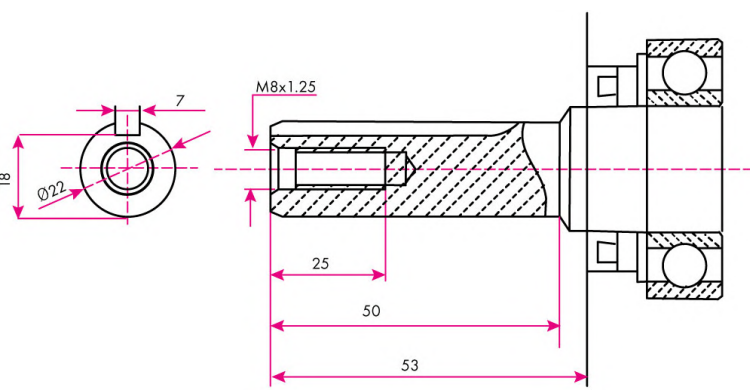
	⚠ UWAGA
	<p>Przed utylizacją urządzenie należy uczynić bezużytecznym, aby zapobiec niewłaściwemu użyciu i związanemu z tym ryzyku.</p>



Nigdy nie wyrzucaj urządzenia razem z odpadami domowymi. Należy przestrzegać przepisów obowiązujących w danym kraju i gminie.



Podczas spuszczenia zużytego oleju i benzyny należy przestrzegać przepisów dotyczących ochrony środowiska. Nigdy nie dopuszczaj do przedostania się zużytego oleju lub benzyny do gleby!

Gwarancja

Wszystkie informacje i wskazówki zawarte w niniejszej instrukcji obsługi zostały opracowane zgodnie z obowiązującymi przepisami i aktualnym stanem rozwoju technicznego, a także naszą wieloletnią wiedzą i doświadczeniem.

Tłumaczenia instrukcji obsługi zostały przygotowane zgodnie z naszą najlepszą wiedzą. EBERTH udziela gwarancji na okres 24 miesięcy od daty zakupu zgodnie z przepisami ustawowymi.

Dowód zakupu jest obowiązkowy w przypadku roszczeń gwarancyjnych.

EBERTH nie udziela gwarancji na urządzenia, których numer seryjny został sfatszowany, zmieniony lub usunięty.

Roszczenia gwarancyjne nie przysługują:

- ◊ Uszkodzenia spowodowane niewłaściwym użytkowaniem,
- ◊ Uszkodzenia spowodowane czynnikami zewnętrznymi, części zużywające się.

W przypadku jakichkolwiek pytań prosimy o kontakt z działem obsługi klienta Rocket-Tools.

Prosimy o przygotowanie opisu artykułu, numeru klienta i numeru faktury.

Rocket-Tools GmbH
Kurfürstendamm 170
10707 Berlin Niemcy.

Telefon: 030 69 20 61 870
E-mail: service@rocket-tools.pl
Strona internetowa: www.rocket-tools.pl

Części zamienne

Popularne części zamienne można znaleźć pod poniższym linkiem na naszej stronie internetowej w kategorii "Części zamienne":

<https://www.rocket-tools.pl/czesci-zamienne/?mpn=GG1-196-19.5-OBK>
<https://www.rocket-tools.pl/czesci-zamienne/?mpn=GG1-196-19.5E-OBK>
<https://www.rocket-tools.pl/czesci-zamienne/?mpn=GG1-389-22-OBK>
<https://www.rocket-tools.pl/czesci-zamienne/?mpn=GG1-389-22E-OBK>
<https://www.rocket-tools.pl/czesci-zamienne/?mpn=GG1-420-22-OBK>
<https://www.rocket-tools.pl/czesci-zamienne/?mpn=GG1-420-22E-OBK>
<https://www.rocket-tools.pl/czesci-zamienne/?mpn=SM1-196-19.5-OBK>
<https://www.rocket-tools.pl/czesci-zamienne/?mpn=SM1-196-19.5E-OBK>
<https://www.rocket-tools.pl/czesci-zamienne/?mpn=SM1-389-22-OBK>
<https://www.rocket-tools.pl/czesci-zamienne/?mpn=SM1-389-22E-OBK>
<https://www.rocket-tools.pl/czesci-zamienne/?mpn=SM1-420-22-OBK>
<https://www.rocket-tools.pl/czesci-zamienne/?mpn=SM1-420-22E-OBK>

Deklaracja zgodności UE

Niniejszym oświadczamy,
Rocket-Tools GmbH
Kurfürstendamm 170
10707 Berlin,

że opisane poniżej urządzenia, ze względu na ich projekt i konstrukcję oraz w wersjach wprowadzonych przez nas do obrotu, są zgodne z odpowiednimi, podstawowymi normami dotyczącymi bezpieczeństwa

Spełniają wymogi bezpieczeństwa i ochrony zdrowia określone w dyrektywach WE. Niniejsza deklaracja traci ważność, jeśli urządzenia zostaną zmodyfikowane bez naszej zgody.

Oznaczenie urządzeń:

GG1-196-19.05-OBK	SM1-196-19.05-OBK
GG1-196-19.05E-OBK	SM1-196-19.05E-OBK
GG1-389-22-OBK	SM1-389-22-OBK
GG1-389-22E-OBK	SM1-389-22E-OBK
GG1-420-22-OBK	SM1-420-22-OBK
GG1-420-22E-OBK	SM1-420-22E-OBK

Odpowiednie dyrektywy WE:

2006/42/UE
2012/46/UE
2014/30/EN

Stosowane standardy:

EN ISO 14314:2010-01
EN ISO 12100:2011-03
EN 60204-1:2019-06
EN 55012:2010-04
EN 378-2:2018-04

Miejsce, data:

Berlin, 04.11.2024

Szczegóły dotyczące sygnatariusza: *Andreas Hebestreit*

Dyrektor zarządzający





STATIONÄRA BENSINDRIVNA 4-TAKTSMOTORER

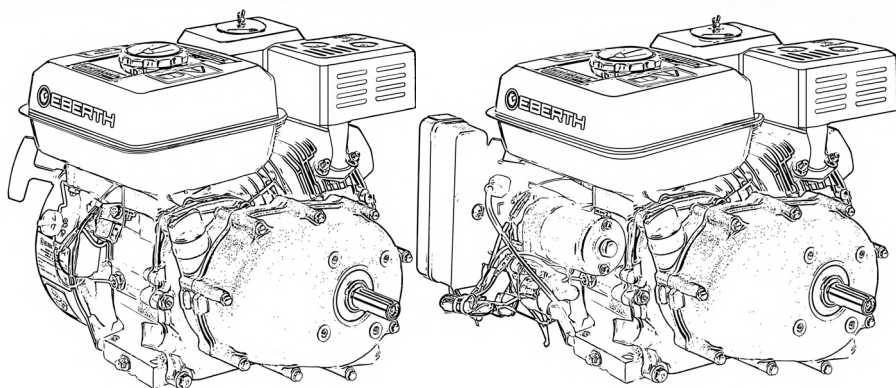

BRUKSANVISNING

DE EN FR IT ES NL PL SE

GG1-196-19.05-OBK	SM1-196-19.05-OBK
GG1-196-19.05E-OBK	SM1-196-19.05E-OBK
GG1-389-22-OBK	SM1-389-22-OBK
GG1-389-22E-OBK	SM1-389-22E-OBK
GG1-420-22-OBK	SM1-420-22-OBK
GG1-420-22E-OBK	SM1-420-22E-OBK

Innehållsförteckning

Innehållsförteckning.....	2
Avsedd användning.....	3
Förklaring av symboler.....	4
Varningar	4
Skyltar om påbud och förbud	5
Symboler och illustrationer	5
Allmänna säkerhetsanvisningar.....	6
Kvarvarande risker.....	9
Efter leverans.....	9
Beskrivning av enheten.....	10
Montering.....	13
Anslut batteriet.....	13
Transmissionsolja-motorolja	14
Kontrollera transmissionsoljenivån	14
Påfyllning av växellådsolja.....	14
Byt växellådsolja	14
Mät motoroljenivån	15
Fyll på motorolja	16
Tappa av motorolja	17
Påfyllning av bränsle	17
Driftsättning	19
Starta motorn	20
Stäng av motorn	23
Rengöring, skötsel och underhåll.....	24
Allmän rengöring och skötsel	24
Rengör luftfiltret.....	24
Rengör tankens sil.....	25
Rengör tändstiftet.....	25
Underhållstabell	26
Förvaring	27
Tappa ur bränsle	28
Förvaring - torka förgasaren	29
Förvaring av bränslet	29
Transport.....	29
Felsökning.....	30
Tekniska data.....	33
Avfallshantering	35
Garanti	35
Service.....	36
Reservdelar	36
EU-försäkran om överensstämmelse	37
Anteckningar	38



Läs bruksanvisningen noggrant!

Operatören måste läsa och förstå bruksanvisningen för att garantera säker hantering. Även användare med erfarenhet av apparaten måste läsa och förstå bruksanvisningen. Otillräckligt informerade operatörer kan utsätta sig själva och andra för fara genom felaktig användning. Förvara bruksanvisningen lättillgängligt. Drift-, underhålls- och rengöringspersonal måste läsa bruksanvisningen. Om apparaten lämnas vidare till tredje part ska även bruksanvisningen överlämnas.

Avsedd användning

Apparatens driftsäkerhet kan endast garanteras om den används på avsett sätt och i enlighet med anvisningarna i bruksanvisningen. All annan användning av apparaten som går utöver den avsedda användningen betraktas som felaktig användning.

- Använd endast blyfri bensin, t.ex. Super eller Super Plus.
- Använd endast de tändstift som medföljer apparaten eller tändstift med samma tekniska konstruktion.
- Använd aldrig E10, diesel eller Aspen som bränsle. Använd aldrig andra oljor än de som används för att smörja apparaten. Tillsätt aldrig olja i bränslet.
- Fyll alltid på olja, även om det finns oljerester i apparaten.

Tillverkaren tar inget ansvar för felaktig användning eller ändringar av apparaten. Alla tekniska ingrepp, inklusive installation och underhåll, får endast utföras av kvalificerad kundtjänstpersonal. Vi förbehåller oss rätten att göra tekniska ändringar i produkten i syfte att förbättra driftsegenskaperna och vidareutvecklingen.

Förklaring av symboler

Viktig säkerhets- och apparatrelaterad information är markerad med symboler i denna bruksanvisning. Följ anvisningarna för att undvika person- och egendomsskador.

Varningar

FARAN

Denna symbol gör dig uppmärksam på en överhängande fara som kan leda till allvarliga fysiska skador eller dödsfall.

VARNING

Denna symbol indikerar farliga situationer som kan leda till allvarliga fysiska skador eller dödsfall.

FÖRSIKTIGHET

Denna symbol indikerar farliga situationer som kan leda till mindre personskador eller skador, funktionsfel eller förstörelse av apparaten.



Varning för allmän fara. Underlåtenhet att göra detta kan leda till dödsfall!



Varning för heta ytor. Underlåtenhet att göra detta kan leda till dödsfall!



Varning för inandning av giftiga ångor och damm. Underlåtenhet att göra detta kan leda till dödsfall!



Gnistor bildas när motorn startas. Dessa kan antända brandfarliga gaser i omgivningen.



Risk för explosion. Underlåtenhet att göra detta kan leda till dödsfall!



Varning för risk för personskada på grund av höga bullernivåer!

Skyltar om påbud och förbud



Använd skyddshandskar.



Använd hörselskydd och skyddsglasögon.



Öppen eld eller rökning i närheten av apparaten är strängt förbjudet!

Symboler och illustrationer



Läs bruksanvisningen före användning!



Tips! Denna symbol betonar tips och information som måste följas för effektiv och problemfri användning av maskinen.



Avfallshanterta bensin och spillolja på ett miljövänligt sätt!



Fyll apparaten med bensin regelbundet och enligt anvisningarna.



Släng aldrig i hushållsavfallet!

Allmänna säkerhetsanvisningar



Beakta säkerhets- och varningstexterna på apparaten och följ anvisningarna! Förutom anvisningarna i denna bruksanvisning måste även de allmänna säkerhets- och olycksförebyggande bestämmelserna i lagstiftningen följas.

Allmänt

- Som förstagångsansvändare bör du få instruktioner av en specialist. Barn och ungdomar under 18 år får inte använda apparaten. Om en ung person över 16 år utbildas av en professionell person under övervakning är de undantagna från förbudet.
- Låna endast ut eller ge apparaten till personer som är förtrodda med dess hantering. Vänligen bifoga även bruksanvisningen.
- Driftspersonalen är ansvarig gentemot tredje part. Håll andra personer borta när du använder apparaten. Distractioner kan leda till att du tappar kontrollen över enheten.
- Användaren måste veta hur man stoppar apparaten i en nödsituation. Användaren måste känna till alla manöveranordningar, kopplingsdosor och anslutningar på apparaten.
- Ta bort alla justeringsverktyg eller skiftnycklar innan du sätter på apparaten. Ett verktyg eller en skiftnyckel som fastnat i en roterande del av apparaten kan orsaka allvarliga personskador.
- Var uppmärksam och utför allt arbete lugnt och försiktigt.
- Arbeta aldrig när du är trött eller påverkad av alkohol, droger, mediciner eller andra ämnen som kan försämra dina sinnen.
- Var särskilt uppmärksam på ditt tillstånd i slutet av arbetstiden. Ett ögonblicks oakt-samhet vid användning av apparaten kan leda till allvarliga skador.
- Gör aldrig några ändringar på apparaten och dess drifts- och säkerhetsanordningar eller gör drifts- och säkerhetsanordningarna obrukbara.
- Modifieringar av apparaten och ändringar av drifts- och säkerhetsanordningarna äventyrar din säkerhet och kan leda till skador på apparaten.
- Använd aldrig en apparat som inte är säker att använda. Om apparaten visar tecken på fel eller brister - ta den omedelbart ur drift. Om du är osäker, vänligen kontakta vår kundtjänst. Säkra enheten mot obehörig åtkomst. Användaren är ansvarig för olyckor och skador som drabbar andra personer, deras egendom och djur.
- Använd endast apparaten med alla säkerhetsanordningar monterade i enlighet med gällande föreskrifter. Det finns risk för att händer och fötter dras in i apparaten. Risk för olyckor.
- Lämna aldrig apparaten ensam under drift. En person måste finnas inom synhåll i händelse av nödsituationer.
- Vrid, luta eller flytta aldrig apparaten under drift.

- Håll ditt arbetsområde rent. Rensa arbetsplatsen från hinder. Se till att arbetsplatsen är tillräckligt upplyst. Stökiga och dåligt upplysta arbetsplatser ökar risken för skador.
- Placera apparaten på ett plant och brandsäkert underlag som kan bära upp apparatens vikt. Se alltid till att apparaten står stadigt och säkert.
- Innan du börjar arbeta med apparaten ska du kontrollera att den fungerar korrekt. Använd inte en enhet med en defekt strömbrytare. Defekta enheter kan äventyra din och andras säkerhet.
- Använd apparaten, tillbehören och verktygen i enlighet med dessa anvisningar. Ta hänsyn till arbetsförhållandena och den verksamhet som ska bedrivas. Om apparaten används för andra ändamål än de för vilka den är avsedd kan det leda till farliga situationer.
- Förvara oanvända apparater och tillhörande verktyg utom räckhåll för barn. Låt inte personer som inte är bekanta med apparaten eller inte har läst bruksanvisningen använda den. Apparaten är farlig om den används av oerfarna personer. Barn och djur måste hålla ett avstånd på minst 10 meter från manöverområdet.
- Beakta bullerskyddsbestämmelserna när du använder apparaten i bostadsområden.

Risk för brand, explosion och heta ytor

- Apparaten kan generera gnistor som kan antända damm, brandfarliga vätskor eller ångor. Apparaten får inte användas i närheten av brandfarliga material eller explosiva gaser.
- Avgassystemet blir varmt och förblir varmt en tid efter att motorn har stannat, brandfarliga material kan antändas och explosiva gaser kan explodera. Rör inte vid den heta ljuddämparen. Låt apparaten svalna.
- Håll ett avstånd på minst tre meter från byggnader och andra apparater under drift.
- Placera aldrig föremål på apparaten under drift och låt aldrig apparaten komma i kontakt med
- omslag.
- Kontrollera regelbundet bränslesystemet med avseende på läckage eller defekta delar.
- Håll lättantändliga material borta från apparaten. Släck aldrig apparaten med vatten i händelse av brand. Använd en lämplig brandsläckare. Andas aldrig in röken - om du gör det, kontakta omedelbart läkare.
- Rökning är förbjuden.
- Öppen eld är förbjuden.



Driftsmaterial, vätskor, ångor och avgaser

- Använd aldrig E10 eller diesel som bränsle eller till motorn.
- Använd aldrig Aspen som bränsle.
- Apparaten är smord med motorolja. Låt aldrig olja tränga ner i marken. Fara för miljön.
- Apparaten avger giftiga avgaser. Avgaserna kan vara luktfria och osynliga och innehålla oförbrända kolväten och bensen. Andas aldrig in avgaser. Risk för förgiftning. Vid illamående, huvudvärk, synstörningar, hörselproblem och yrsel ska du omedelbart sluta använda produkten.
- Använd aldrig apparaten i stängda eller delvis stängda rum. Risk för förgiftning. Använd aldrig apparaten i ett garage, inomhus eller i närheten av öppna fönster eller dörrar. Avled aldrig avgaserna. Apparaten får endast användas utomhus.
- Hitta en säker och plan plats innan du tankar. Risk för spill. Ta bort eventuellt utspillt bränsle innan du startar apparaten. Låt aldrig bränsle komma ner i marken. Använd ett lämpligt underlag.
- Tanka aldrig inomhus. Bränsleångorna samlas på marken. Förgiftningsrisk Tanka endast i väl ventilerade utrymmen. Stäng av apparaten innan du fyller på bränsle och låt apparaten svalna. Fyll aldrig på bränsle när apparaten är i drift.
- Bränslena kan innehålla ämnen som liknar lösningsmedel. Undvik hud- och ögonkontakt med bränslena.
- Andas aldrig in bränslet. Risk för förgiftning.
- Transportera endast bränslet i godkända och märkta behållare. Se till att bränslet är oåtkomligt för barn.
- Dra åt skruvkorken så hårt som möjligt efter tankning.
- Eventuellt övertryck måste lätt kunna släppas ut och inget bränsle får spruta ut - Öppna tanklocket försiktigt.
- Fyll aldrig på för mycket i tanken.
- Om bränsle eller olja spills på skyddskläderna eller på apparaten ska du byta skyddskläder och rengöra apparaten.
- Observera miljöbestämmelserna vid tömning av bränsle och olja. Låt aldrig bränsle komma ner i marken.



Kvarvarande risker

Även om alla relevanta säkerhetsbestämmelser och den avsedda användning som anges av tillverkaren följs, kan risker uppstå på grund av den konstruktion som bestäms av den avsedda användningen.

- Risk för personskada på grund av kontakt med spänningsförande komponenter.
- Risk för ögonskador på grund av kringflygande delar, även om skyddsglasögon används.
- Om den berörda personen är medvetslös, lägg honom/henne i uppvakningsläge och kontakta läkare.
- Kontakta alltid läkare om olyckan skulle vara framme. Livshotande symtom uppträder ofta först några timmar efter olyckan.

Om säkerhetsanvisningarna, den avsedda användningen och alla anvisningar i bruksanvisningen följs, kan riskerna minimeras.

Efter leverans

Ta bort allt förpackningsmaterial helt från apparaten innan du ställer upp den.

- Vid kassering av förpackningen ska du följa de bestämmelser som gäller i ditt land.
- Återvinn återvinningsbara förpackningsmaterial.
- Kontrollera att apparaten och tillbehören är kompletta och att det inte finns några transportskador.
- Om delar saknas eller är skadade, vänligen kontakta vår kundtjänst.
- Vänligen ha alla uppgifter om kundnummer, voucher-nummer och ordernummer redo.



Spara förpackningen till din enhet. Du kan behöva förpackningen för förvaring under garantitiden. I händelse av skada, vänligen kontakta vår kundtjänst.

Beskrivning av enheten

Beskrivning 6,5 hk 4-takts bensinmotor utan elstart

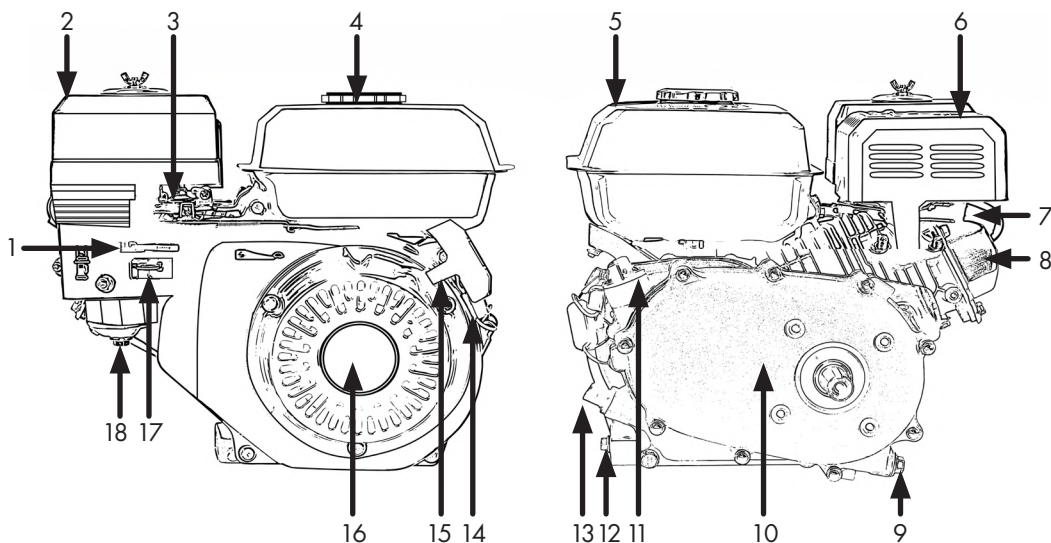

Figur 1: Bensinmotorns allmänna komponenter

Tabell 1

1. Choke-spak	2. Luftfilter
3. Spak för gasreglage	4. Bränslepåfyllningslock
5. Bränsletank	6. Ljuddämpare
7. Tändstiftskontakt	8. Ventilåpa
9. Oljeavtappningsplugg Oljebads-koppling	10. Oljebadskoppling
11. Påfyllningsstos för olja Koppling för oljebad	12. Avtappningsplugg för olja
13. Oljepåfyllningslock/kolvsticka	14. Motorbrytare
15. Handtag för kabeldragning	16. Trådbunden startmotor
17. Bränslekran	18. Förgasare

Beskrivning 13/15 hk 4-takts bensinmotor utan elstart

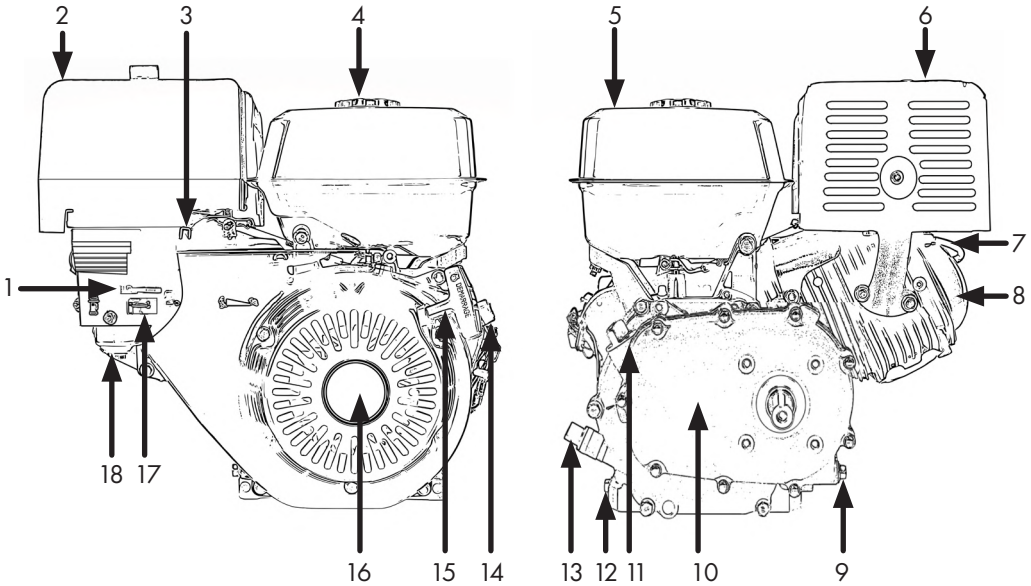

Figur 2: Bensinmotorns allmänna komponenter

Tabell 2

1. Choke-spak	2. Luftfilter
3. Spak för gasreglage	4. Bränslepåfyllningslock
5. Bränsletank	6. Ljuddämpare
7. Tändstiftskontakt	8. Ventilkåpa
9. Oljeavtappningsplugg Oljebads-koppling	10. Oljebadskoppling
11. Påfyllningsstos för olja Koppling för oljebad	12. Avtappningsplugg för olja
13. Oljepåfyllningslock/kolvsticka	14. Motorbrytare
15. Handtag för kabeldragning	16. Trådbunden startmotor
17. Bränslekran	18. Förgasare

Beskrivning 6,5/13/15 hk 4-takts bensinmotor med E-start



Bortsett från startmotorn och E-Start-kontrollpanelen finns det inga skillnader i beskrivningen jämfört med bensinmotorn på 6,5/13/15 hk utan E-Start.

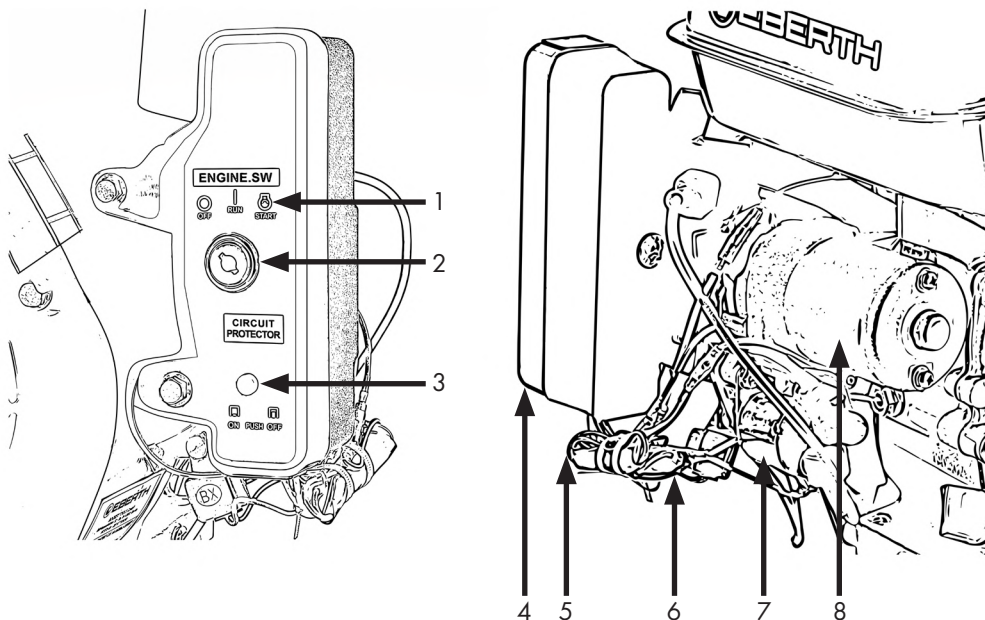

Figur 3: Detaljer om motorer med E-Start

Tabell 3

1. Indikator för tändningsnyckels läge	2. Tändningslås
3. Krets brytare för batteriladdning*	4. Kontrollpanel
5. anslutningskabel för 12V-batteri - minuspol (svart)	6. anslutningskabel för 12V-batteri - positiv pol (röd)
7. E-startrelä	8. Startmotor

*Kan endast aktiveras när den utlöses.



Montering

Av förpackningsskäl är denna maskin inte helt monterad. De delar som ska monteras ingår i förpackningen.



Allmänt

Håll förpackningen stängd fram till installationen och observera installations- och förvaringsmärkningarna på utsidan.

	<p style="text-align: center;">⚠ FÖRSIKTIGHET</p> <p>Se till att apparaten inte är igång och att den har svalnat under monterings- och underhållsarbeten.</p>
	<p style="text-align: center;">⚠ FÖRSIKTIGHET</p> <p>Risk för skador på enheten! Ta bort alla tillbehör innan du använder apparaten. Monteringspåsen kan ha glidit under transporten.</p>

Ställ in apparaten

- För att garantera säker drift måste apparaten installeras stadigt och vågrätt; bottenplattan innehåller lämpliga fästen för fastsättning.
- Placera apparaten på minst tre meters avstånd från väggar, öppna fönster och dörrar.

Anslut batteriet



Batteri och tändningsnyckel ingår endast i leveransen för apparater med E-Start-funktion.

- Anslut först den röda kabeln till den positiva batteripolen.
- Dra nu åt skruven på pluspolkabeln så att kabeln är permanent ansluten till batteriet och inte kan glida av.
- Anslut sedan den svarta kabeln till den negativa batteripolen.
- Dra nu åt skruven på minuspolkabeln så att kabeln är permanent ansluten till batteriet och inte kan glida av.
- Koppla bort kablarna i omvänd ordning, koppla först bort den svarta batterikabeln och sedan den röda.

	<p style="text-align: center;">⚠ FÖRSIKTIGHET</p> <p>Se alltid till att ansluta rätt kabel till rätt batteripol, risk för kortslutning!</p>
---	--



Det anslutna batteriet laddas under drift.

Transmissionsolja-motorolja



⚠ FÖRSIKTIGHET

Förlossningen sker utan vätska. Det kan finnas oljerester i motorn. Före idrifttagningen måste oljan fyllas på till maxmarkeringen enligt anvisningarna.



Använd 10W-30 motorolja till växellådan och motorn.

Kontrollera transmissionsoljenivån



För att oljenivån ska kunna mätas korrekt måste apparaten placeras på en plan och jämn yta.

- Skruva loss oljestickan och torka av den med en ren trasa som är fri från damm och ludd.
- För in oljestickan i påfyllningsröret, men skruva inte fast den.
- Kontrollera oljenivån på mätstickan.

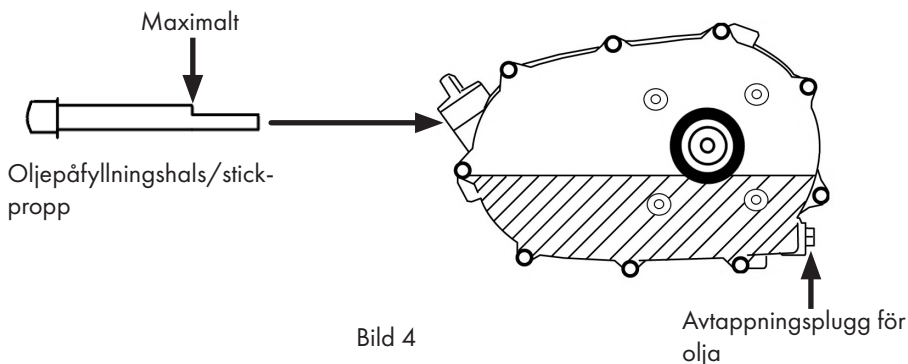

Påfyllning av växellådsolja

- Kontrollera oljenivån innan du fyller på olja (olja måste alltid fyllas på vid första idrifttagningen).
- Fyll sedan på olja till maxgränsen.
- Korrekt påfyllningsmängd Växellåda: **0,6 liter (6,5 hk) / 0,7 liter (13 - 15 hk)**

Byt växellådsolja



Byt växellådsolja regelbundet. Detta är avgörande för din motors livslängd.

- Förbered ett dropptråg och placera dropptråget under avtappningspluggen.
- Öppna avtappningspluggen och tappa ur oljan helt.



Kall olja är trögflytande. Om motorn är kall, låt den gå i några minuter innan du tömmer ut oljan.



⚠ FÖRSIKTIGHET

Förlossningen sker utan vätska.



Motorn har en oljesensor. Om den inte är helt fuktad avbryts tändningen och motorn kan inte startas.

Mät motoroljenivån



Vrid aldrig oljepåfyllningspluggen med ansluten oljesticka in i gängan vid avläsning av oljenivån. Detta leder till ett felaktigt mätresultat, fig. 5.



Bild 5



Bild 6

- För apparaten till ett horisontellt läge.
- Skruva loss oljepåfyllningspluggarna med ansluten oljesticka, Fig. 6.
- Torka av oljestickan med en luddfri trasa.
- Sänk ner oljestickan helt i oljan. Vrid **aldrig** oljestickan in i gängan, fig. 5.
- Ta bort oljestickan igen.
- Läs av oljenivån, se även bild 8.

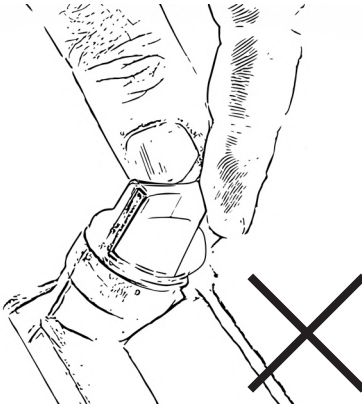

Det måste finnas en oljefilm mellan den övre och den nedre markeringen. Om det inte finns någon oljefilm är oljenivån för låg, bild 8. Fyll på med mer olja. H-High står för maximum. L-Low står för minimum.

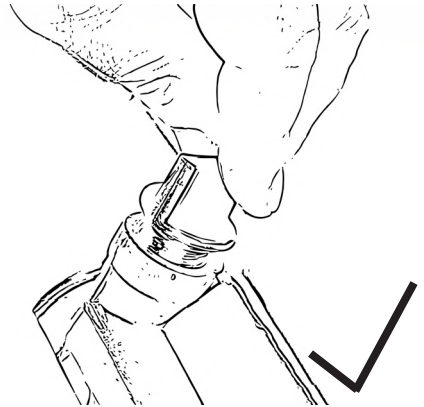
- Rengör oljepåfyllningspluggen med oljestickan.
- Dra åt oljepåfyllningskruven med mätstickan igen.



Bild 7



Bild 8

Fyll på motorolja

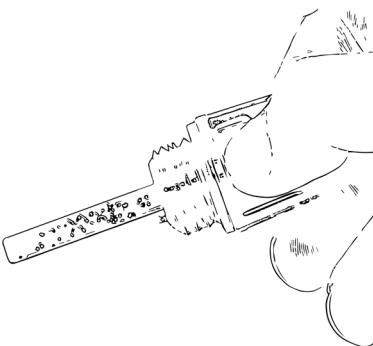
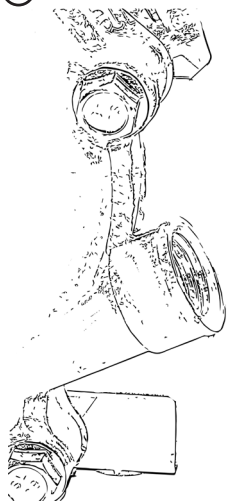
- Använd 10W-30 motorolja.

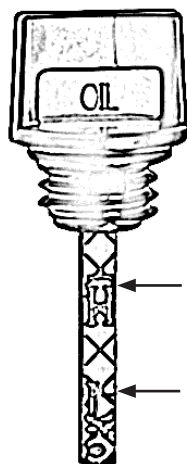

Apparaten levereras utan olja och bensin. Det finns dock oljerester i motorn. Fyll alltid på olja enligt anvisningarna före användning!



Bild 9

- Kontrollera oljenivån före påfyllning av olja, se sidan 15 (olja måste alltid fyllas på vid första idrifttagningen!).
- Fyll sedan på olja till maxgränsen.
- Rätt mängd motorolja: **0,6 liter (6,5 hk) / 1,1 liter (13 - 15 hk)**

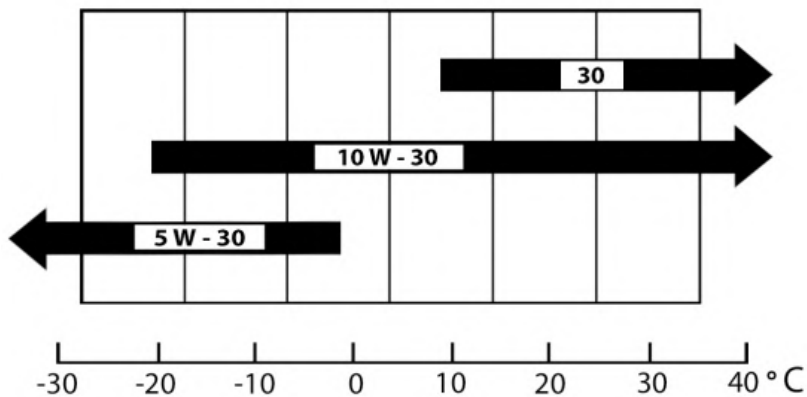

För att motorn ska hålla länge bör oljan bytas regelbundet. Se tabell 4, sidan 27, för tidpunkt för oljebyte.

Tappa av motorolja

	⚠ FÖRSIKTIGHET
	<p>Fara för miljön! Låt aldrig olja tränga ner i marken. Dricksvattnet är förgiftat. Använd ett lämpligt underlag och en lämplig uppsamlingsbehållare.</p>

- Placera en lämplig uppsamlingskäril under avtappningspluggen.
- Öppna avtappningspluggen och tappa ur oljan helt.

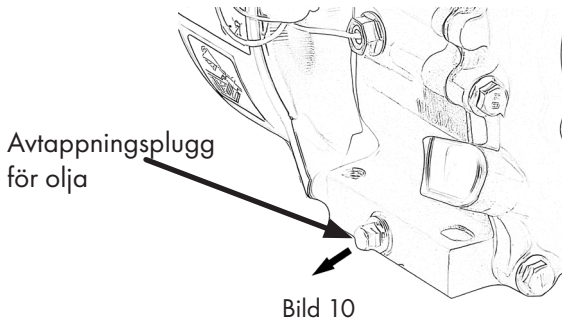

Byt motorolja regelbundet. Detta är avgörande för din enhets livslängd.

Kall olja är trögflytande. Om motorn är kall, låt den gå i några minuter innan du tömmer ut oljan.

Påfyllning av bränsle

	⚠ VARNING
	<p>Brandfara! Stäng av apparaten och vänta tills den har svalnat innan du fyller på bränsle. Även efter drift kan avgasröret och andra delar av apparaten bli mycket varma och orsaka brand om de kommer i kontakt med bränsle.</p>

	⚠ FÖRSIKTIGHET
	<p>Skada på enheten överhängande! Felaktigt bränsle kan skada apparaten. Fyll aldrig på E10 eller dieselbränsle och tillsätt inga oljor i bränslet.</p>

	⚠ FÖRSIKTIGHET
	<p>Fara för miljön. Bensen kan komma ner i jorden genom spill. Använd ett lämpligt underlag vid tankning.</p>

**⚠ VARNING**

Förgiftningsrisk, tanka endast i väl ventilerade utrymmen. Öppna aldrig bränsletanken snabbt. Bränsle kan spruta ut på grund av övertryck! Bränslet kan innehålla ämnen som liknar lösningsmedel. Undvik hud- och ögonkontakt samt inandning av bränslet.

- Placera apparaten på golvet i ett stabilt och plant läge.
- Öppna locket långsamt genom att vrida det moturs.



Bild 11



Använd inte E10-bränsle och tillsätt inte några oljor i bränslet.

Använd blyfri bensin:

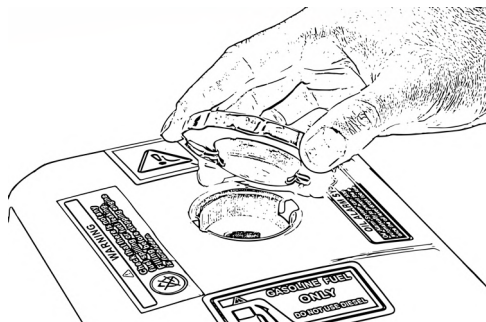
Normal/ blyfri bensin	91 oktan
Super/ blyfri	95 oktan
SuperPlus/ blyfri	98 oktan

- Fyll långsamt på bränsle med hjälp av en tratt.



Bild 12



Fyll inte tanken till brädden. Fyll på bensen högst upp till botten av tankens sil. Lämna alltid ca 1/3 av bränsletanken ofylld. (Bild 13)

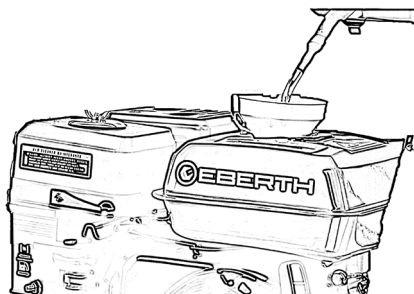

Bild 13

- Stäng bränsletanken genom att sätta tillbaka locket och vrida det medurs.

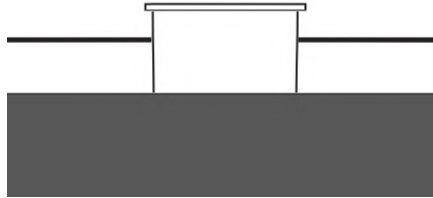

Det finns 2 låsklackar på insidan av tanklocket, dessa kan böjas lite mer mot tanklocket. Tanklocket trycks då fastare mot bränsletanken.

	▲ FÖRSIKTIGHET
	<p>Risk för skador på enheten! Enheten har en oljesensor. Vid leverans finns det inte tillräckligt med olja i motorn för att starta apparaten. Var noga med att fylla på olja! Se avsnittet Påfyllning av motorolja på sidan 16.</p>

Driftsättning

Förbered enheten



Oljan måste alltid fyllas på vid första idrifttagningen. Se kap. "Påfyllning av motorolja", sidan 16.

	▲ FÖRSIKTIGHET
	<p>Apparaten levereras utan olja och bensen; det kan finnas oljerester i motorn, vilket inte är tillräckligt för att starta apparaten. Fyll på olja enligt anvisningarna.</p>

	▲ VARNING
	<p>Skador på utrustning och miljö är överhängande. Kontrollera bränslesystemet för läckage före varje start!</p>

- Ställ upp apparaten på en plan och stabil yta.
- Fyll på motorolja i motorn. Se kap. "Påfyllning av motorolja"
- Kontrollera oljenivån före varje start.
- Kontrollera att tändstiftskontakten är intakt och sitter ordentligt fast.
- Kontrollera att luftfiltret är intakt och sitter ordentligt fast.

- Kabelanslutningar kan lossna under transport och drift. Kontrollera att alla synliga kabelanslutningar är ordentligt åtdragna.
- Fyll tanken med färskt bränsle. Se kap. tankning", s. 17.

Starta motorn

	⚠ FÖRSIKTIGHET
	Risk för skador på enheten. Kontrollera oljenivån före varje start. Starta aldrig apparaten om luftfiltret saknas eller är skadat. Luftfilterhuset måste vara stängt. Om du inte gör det kan enheten förstöras.

- I detta avsnitt beskrivs hur man startar motorer utan E-Start. Motorer med E-Start har ingen motorbrytare. Istället startas motorn genom att vrida tändningsnyckeln till startläget.
- Om motorn startas med en elektrisk startmotor med hjälp av en vajerstartare flyttas tändningsnyckeln till mittläget och vajern dras sedan igenom.
- Alla andra steg tillämpas på samma sätt.

1. Vrid motorströmbrytaren till läge "ON".



Bild 14

2. Flytta gasreglaget till mitten.

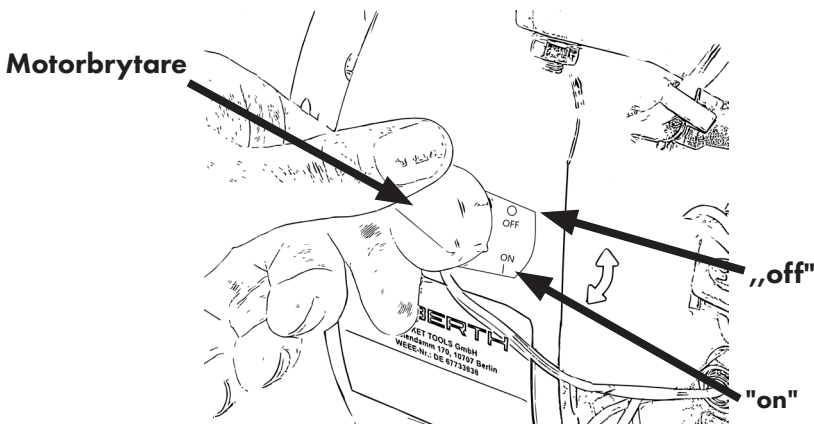

Bild 15

Använd gasreglaget för att reglera motorvarvtalet.

3. Flytta chokereglaget till rätt läge.
 - „av“: För start när motorn är kall (vänster stopp)

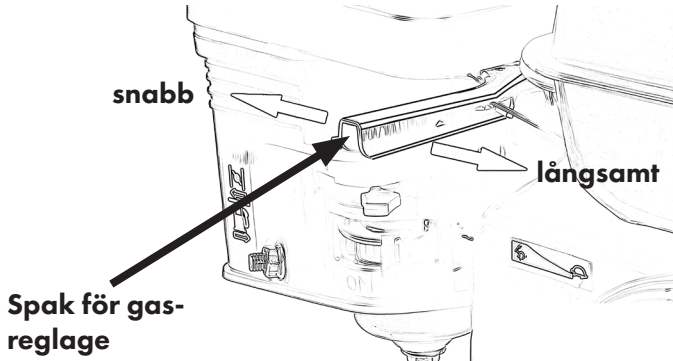

Bild 16

- "på": För start när motorn är varm (stopp höger)

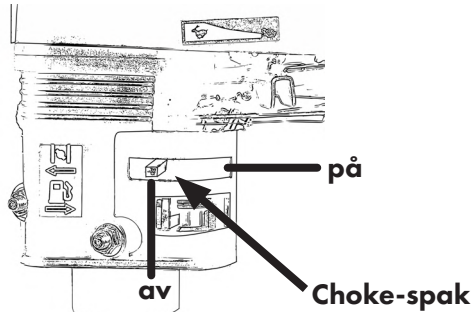

Bild 17

4. Flytta bränslespaken till läget "ON". (stopp höger)

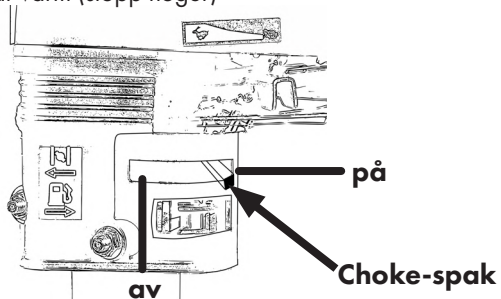

Bild 18

5. Börja med att dra ut kabeln en aning och låt den haka i. Först då ska de vara genomkoka.



Bild 19

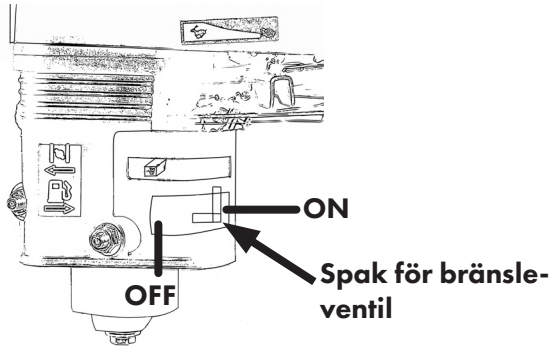

Motorn får inte köras med full gas för länge under de första 20 driftstimmarna.

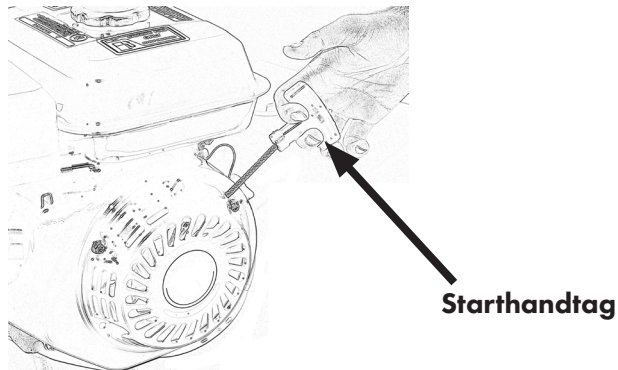

Motorn är utrustad med en oljesensor. Om oljenivån är otillräcklig utlöses oljesensorn och förhindrar start.



Apparaten levereras utan olja. Det finns dock oljerester i motorn. Fyll alltid på olja enligt anvisningarna före användning!



⚠ FÖRSIKTIGHET

Risk för skador på enheten. Kabeldragningen kan gå sönder. Dra aldrig kabeldraget över kanten.

Stäng av motorn

- Sänk hastigheten med hjälp av gasreglaget.
- Vrid motorbrytaren till läge "OFF".
- Stäng bränslekranen.



Bild 20



Motorer med E-Start stängs av genom att tändningsnyckeln vrids till OFF-läget.

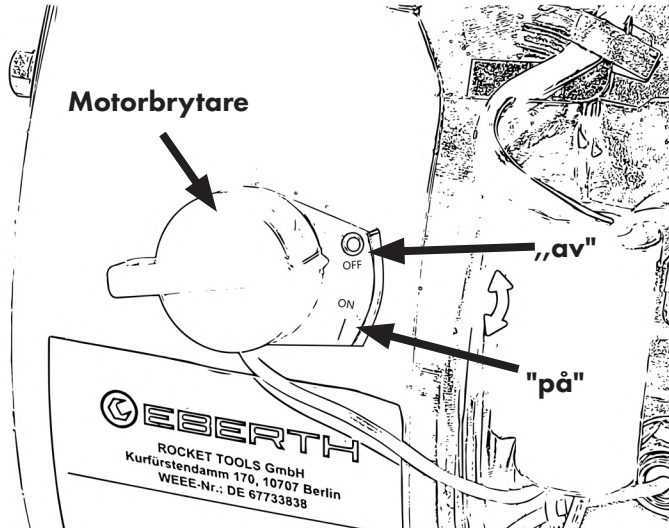

⚠ FÖRSIKTIGHET

Om motorn ska förvaras under en längre tid ska förgasaren köras tom. Stäng därför bränslekranen och vänta tills apparaten stängs av. Bränslet måste avlägsnas från apparaten före transport och förvaring. Se kap. "Tappa ur bränsle".



⚠ VARNING

Bensin är mycket brandfarligt och explosivt under vissa förhållanden. Stäng alltid av motorn vid tankning. Beakta säkerhetsanvisningarna.



⚠ VARNING

Heta ytor. Undvik kontakt med heta delar av apparaten. Låt delarna svalna.



⚠ FÖRSIKTIGHET

Se till att apparaten inte är igång under rengörings-, skötsel- och underhållsarbete och vänta tills den har svalnat.

Allmän rengöring och skötsel

- Rengör regelbundet apparatens yttre ytor med en fuktig trasa och torka sedan ytorna torra.
- Om det finns smutspartiklar på svåråtkomliga ställen, särskilt i ventilationsöppningar och kylflänsar, ska du blåsa rent apparaten med tryckluft.
- Kontrollera att de rörliga delarna fungerar som de ska och inte har fastnat, samt att inga delar är trasiga eller skadade.

Rengör luftfiltret

- Öppna vingmuttern på luftfilterhusets ovasida och dra huset uppåt, fig. 21.



Bild 21

- Tvätta filtret försiktigt i ljummet tvålwater.
- Skölj filtret noggrant med rent vatten.

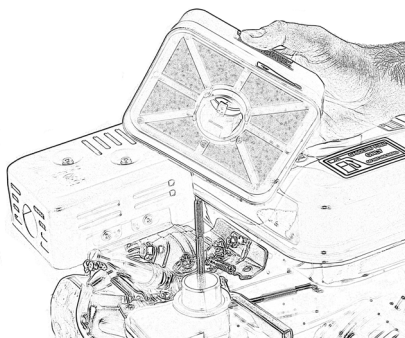

Byt ut filtret om det behövs.

- Vrid försiktigt ur filtret och låt det torka. Bild 22.



Bild 22

- Smörj filtret med lite motorolja.
- Montera luftfiltret igen i omvänd ordning.

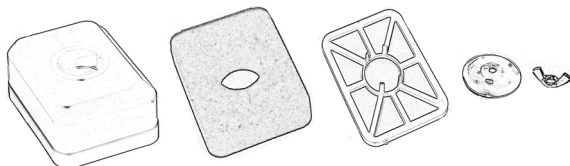

Rengör luftfiltret efter 50 drifttimmar eller tre månader. Byt sedan efter 100 drifttimmar eller efter 6 månader.

Rengör tankens sil

- Öppna tanklocket och ta bort tankens sil, fig. 23.
- Rengör tankens sil med en torr trasa och korta tryckluftstötter.
- Sätt i tankens sil och stäng tanklocket.



Bild 23



Om tankens sil är full av hål eller inte längre kan rengöras, byt ut tankens sil, se avsnitt Reservdelar, sid. 36.

Rengör tändstiftet

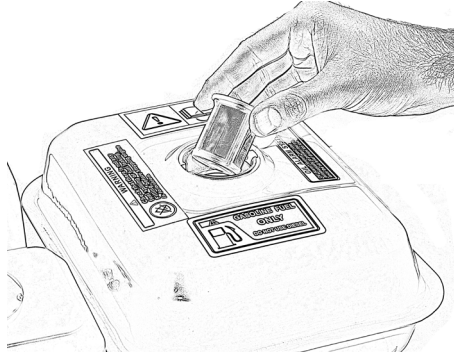

Rengör tändstiftet var 50:e drifttimme eller var tredje månad.

- Ta bort tändstiftslocket och lossa tändstiftet med hjälp av tändstiftsnyckeln, Fig. 24.



Bild 24

- Kontrollera att tändstiftet inte är missfärgat. (standardfärg ljusbrun)
- Avlägsna avlagringar på tändstiftet. Se bild 25.
- Ställ in elektrodavståndet till ett målvärde på 0,7-0,8 mm. Se bild 25.



Byt ut tändstiftet om det behövs. Se tabell 4, s. 27.

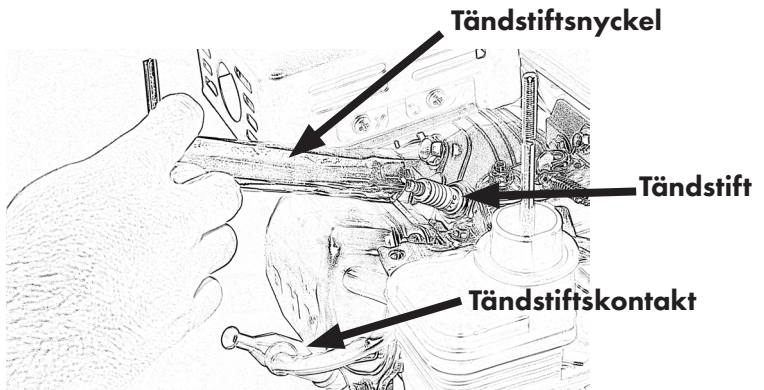

Bild 25

Underhållstabell

- Regelbunden service och underhåll förlänger apparatens livslängd och säkerställer problemfri drift. Rengörings- och underhållsarbeten får endast utföras av utbildad och tekniskt behörig personal.
 - Se till att apparaten är säkrad innan den startas igen före rengörings- och underhållsarbeten:
1. Ställ motorbrytaren i läge "OFF".
 2. Ta bort kontakten till tändstiftet.

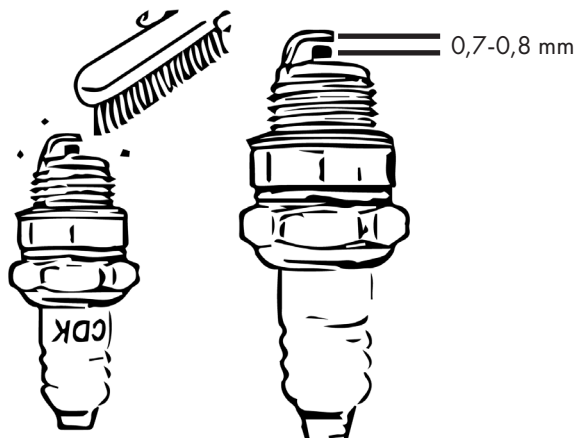

⚠ VARNING

Heta ytor. Undvik kontakt med heta delar av apparaten. Ljuddämparen, avgasröret och motorn kan fortfarande vara varma. Låt delarna svalna före underhåll.

Tabell 4

Underhållsintervall	Före varje idrifttagning	Efter den 1. Mt./20 timmar.	Var 50:e timme/3:e månad	Var 100:e timme/6:e månad	Varje år eller 300 timmar.
Kontrollera oljenivån	X				
Kontrollera luftfiltret	X				
Kontrollera bränslesystemet med avseende på läckage	X				
Oljebyte		X		X	
Rengöring av filterkopp				X	
Rengör luftfiltret	(Mer frekvent underhåll vid användning i dammiga miljöer)		X ♦		♦
Rengör tändstiftet			X	X	♦
Kontroll och justering av tändstiftet				X	♦
Rengör tankens sil				X ♦	

- X = utföra
- ♦ = Byt ut vid behov

Förvaring

Allmänt

	⚠ VARNING
	<p>Heta ytor. Undvik kontakt med heta delar av apparaten. Ljuddämparen, avgasröret och motorn kan fortfarande vara varma - låt delarna svalna.</p>

- När apparaten inte används ska den stängas av så att ingen utsätts för fara.
- Tappa av bränsle och olja före förvaring. Se kapitel "Avtappning av bränsle".

**⚠ VARNING**

Förvara aldrig apparaten med bensin i tanken. Töm bränsletanken när apparaten ställs undan för förvaring. Tappa ur oljan.

- Beakta miljöbestämmelserna för avfallshantering av driftsmaterial.
- Förvara enheten i ett låsbart utrymme så att den är oåtkomlig för barn och obehöriga personer.

Tappa ur bränsle**⚠ FÖRSIKTIGHET**

Bensin är extremt brandfarligt och explosivt under vissa förhållanden. Rök inte i arbetsområdet och håll öppna lågor och gnistor borta.

- Flytta bränsleventilen till läget "OFF".
- Placera en lämplig uppsamlingsbehållare under förgasaren.
- Ta bort avtappningspluggen och ställ bränsleventilen i läge "ON".

Förgasare
Avtappnings-
plugg

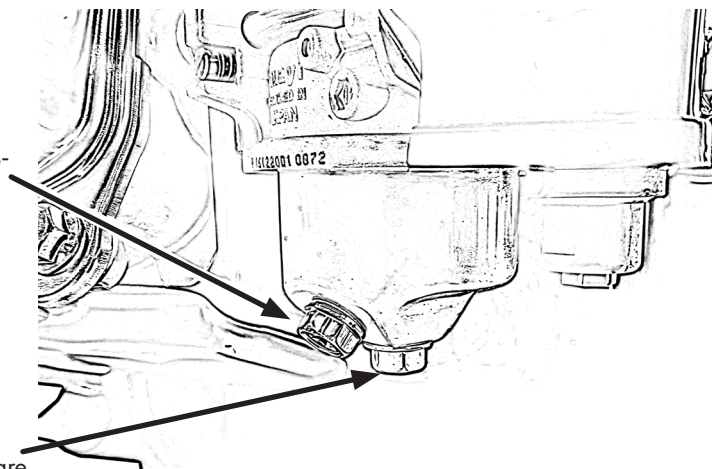

Förgasare
Skruvplugg

Bild 26

Förvaring - torka förgasaren



Genom att torka förgasaren blir det lättare att starta motorn senare.

- Stäng bränslekranen medan apparaten fortfarande är igång. Apparaten fortsätter att gå tills bränslet i bränsleslangen och förgasaren är helt förbrukat.
- Apparaten stannar när bränslet är förbrukat.

Förvara endast enheten under följande förhållanden:

- Förvara inte utomhus, håll torrt och dammfritt, skydda mot solljus.
- Får inte utsättas för aggressivt damm eller regn.
- Undvik mekaniska stötar.
- Vid längre förvaringstider (> 3 månader) bör du regelbundet kontrollera alla delarnas allmänna skick och förpackningen. Om nödvändigt - byt ut!

Förvaring av bränslet

- Förvara apparaten och bränslet separat.
- Förvara bränslet så att läckage eller ångor aldrig kommer i kontakt med gnistor eller öppen eld.
- Förvara bränslet i en godkänd behållare.
- Gör dig av med överflödigt bränsle.



Kontakta din lokala bensinstation för att få reda på var du kan göra dig av med bränslet.

Transport



▲ FÖRSIKTIGHET

Fara för miljön! Bränsle kan komma ut. Kontrollera bränslesystemet före transport med avseende på läckage eller defekta delar. Tappa av bränsle och olja före transport.

- Stäng av motorn.
- Tappa av bränsle och olja.
- Säkra apparaten i fordon eller på släpvagnar så att den inte kan välta eller skadas.



▲ FÖRSIKTIGHET

Risk för skador på enheten. Kabelanslutningar kan lossna under transport. Kontrollera att alla synliga kabelanslutningar är ordentligt åtdragna.

Tabell 5

Fel	Möjlig orsak	Lösning
Motorn startar inte	Oljesensorn utlöses (felkälla nr 1)	<p>Det är bara att sätta upp apparaten. Kontrollera oljenivån och fyll på motorolja till strax över maxnivå om det behövs.</p> <p>Det görs ofta fel, mät oljenivån korrekt, skruva INTE i oljesticken för att läsa av oljenivån.</p>
	Bränsletillförseln avbruten	<p>Se till att det finns tillräckligt med bränsle i Tanken är. Öppna bränslekranen (stopp till höger). Placera en lämplig behållare under förgasaren. Öppna avtappningspluggen och kontrollera om det kommer in bränsle i förgasaren.</p> <p>Om inget bränsle når fram till förgasaren, rengör bränslefiltret som kan vara igensatt av föroreningar.</p> <p>Om det fortfarande inte finns något bränsle i förgasaren kan flottören ha kilats fast i förgasaren. Öppna förgasarens skruvplugg för att exponera flottören och göra den funktionsduglig.</p>
	Kabelanslutning avbruten	Alla synliga kabelanslutningar på kontrollera att den sitter ordentligt. (Kabelanslutningar till motorbrytare)
	Dra inte i startmotorn korrekt genomdragen	Dra igenom kabeln snabbare och med större kraft. Starta apparaten enligt beskrivningen i avsnitt "Driftsättning", sid. 19.
	Luffiltret är smutsigt	Rengör luffiltret enligt beskrivningen i avsnittet Rengöring av luffiltret, sidan 24.

Motorn startar inte	Ingen tändgnista närvarande	<p>Kontrollera att tändstiftskontakten inte är skadad och att den sitter rätt.</p> <p>Kontrollera tändningsgnistan: Skruva loss ljuset. Apparaten måste stå stilla. Håll ljusets jordade del mot en jordad del av apparaten. Dra långsamt i kabeln.</p> <p>Om ingen tändgnista kan identifieras: Kontrollera oljenivån om oljesensorn tändningen är avbruten. Rengör eller byt ut tändstiftet.</p> <p>Kan man känna igen en tändgnista? Kontrollera bränsletillförseln. Flottören kan ha kilats fast i förgasaren under transporten. Öppna skruven på förgasarens undersida och dra av locket. Flottören är då öppen och måste göras funktionsduglig. Den får inte hindras av angränsande delar.</p>
	Stickkontakten är trasig eller sitter inte fast korrekt på tändstiftet	Stickkontakt för skador och kontrollera att den sitter korrekt.
	Kabelanslutning avbruten	Alla synliga kabelanslutningar på kontrollera att den sitter ordentligt. (Kabelanslutningar till motorbrytare)
Bränsle läcker ut från apparaten	Bränslesystem läckande	Kontrollera hela bränslesystemet med avseende på läckage och stäng av vid behov.
På bensinlocket bränsle rinner ut	Bränsletanken är för full	Lämna alltid kvar ca 1/3 av bränsletanken ofyllda, fylls som mest upp till botten av sikten. På insidan av tanklocket finns två låsklackar som kan böjas lite mer mot tanklocket. Tanklocket trycks då fastare mot bränsletanken.

Motorn är igång, men mycket rastlös och ojämn	Falsk Bränsle eller olja	Kontrollera att luftfiltret sitter ordentligt fast och är oskadat. Luftfiltret får inte dra in falsk luft. Rengör luftfilterkärnan från eventuell smuts. Tankka apparaten endast med blyfri bensin (normal bensin, Super, Super Plus). Blanda aldrig andra tillsatser eller oljor i bensinen och använd inte E10-bränsle.
Trådbunden startmotor är blockerad och kan inte vara dra igenom- Motor startar inte	Trådbunden startmotor möjligen defekt	Ta bort startmotorn med dragkabel. När han i demonterat skick med motstånd startmotorn är i gott skick. Om kabeldraget kan flyttas utan motstånd dra igenom, är den defekt. Kontakta oss vår kundtjänst och beskriva problemet.
Trådbunden startmotor kan kombineras med Motstånd dra igenom- Motor startar inte	Fel Driftsättning	Vänligen följ alla steg för att Förbereda och koppla in motorn i avsnitt Driftsättning, sid. 19.

Tekniska data

Tabell 6

MODELL	GG1-196-19.05-OBK GG1-196-19.05E-OBK SM1-196-19.05-OBK SM1-196-19.05E-OBK	GG1-389-22-OBK GG1-389-22E-OBK SM1-389-22-OBK SM1-389-22E-OBK	GG1-420-22-OBK GG1-420-22E-OBK SM1-420-22-OBK SM1-420-22E-OBK
Prestanda	6,5 hk / 4,8 kW	13 hk / 9,56 kW	15 hk / 11,03 kW
Förskjutning	196 cc	389 cc	420 cc
Tankens kapacitet	3,6 L	4,8 L	
Motoroljans kapacitet	0,6 L	1,1 L	
Oljekapacitet för växellåda	0,6 L	0,7 L	
Konstruktionsmetod	Fyrtaktsmotor med OHV-ventilstyrning		
Bränsle	Bensinfr		
Antal cylindrar	1		
Hastighet max.	3600 varv per minut		
Tomgångshastighet	1500 varv per minut		
Motor- och växellådsolja	10W-30		
Översättning av	2:1		
Mått och dimensioner	335 x 376 x 400 mm	447 x 460 x 460 mm	
Mått (E-start)	335 x 433 x 400 mm	447 x 517 x 460 mm	
Vikt	ca 19 kg	ca 34 kg	

<p>MODELL</p>	<p>GG1-196-19.5-OBK GG1-196-19.5E-OBK SM1-196-19.5-OBK SM1-196-19.5E-OBK</p>
<p style="text-align: center;">Bild 27</p>	

Tabell 8

<p>MODELL</p>	<p>GG1-389-22-OBK GG1-389-22E-OBK SM1-389-22-OBK SM1-389-22E-OBK</p>	<p>GG1-420-22-OBK GG1-420-22E-OBK SM1-420-22-OBK SM1-420-22E-OBK</p>
<p style="text-align: center;">Bild 28</p>		

Avfallshantering

Kassera din gamla apparat när den är uttjänt i enlighet med nationella bestämmelser. När du kasserar apparaten ska du följa de bestämmelser som gäller i ditt land och din kommun.

	▲ FÖRSIKTIGHET
	<p>Gör enheten oanvändbar innan du kasserar den för att förhindra felaktig användning och de risker som är förknippade med detta.</p>



Släng aldrig apparaten tillsammans med hushållsavfall.
Beakta de bestämmelser som gäller i ditt land och din kommun.



Beakta miljöbestämmelserna vid tömning av förbrukad olja och bensin. Låt aldrig använd olja eller bensin rinna ner i marken!

Garanti

All information och alla anvisningar i denna bruksanvisning har sammanställts i enlighet med gällande bestämmelser och den aktuella tekniska utvecklingen samt vår mångåriga kunskap och erfarenhet.

Översättningarna av bruksanvisningen har gjorts efter bästa förmåga.

EBERTH lämnar en garanti på 24 månader från inköpsdatumet i enlighet med de lagstadgade bestämmelserna.

Inköpsbevis är obligatoriskt för garantianspråk.

EBERTH accepterar ingen garanti för enheter vars serienummer har förfalskats, ändrats eller tagits bort.

Garantianspråk finns inte för:

- ◊ Skada på grund av felaktig användning,
- ◊ Skador på grund av yttre påverkan, förslitningsdelar.

Om du har några frågor, vänligen kontakta Rocket-Tools kundtjänst.

Vänligen ha artikelbeskrivning, kundnummer och fakturanummer redo.

Rocket-Tools GmbH
Kurfürstendamm 170
10707 Berlin Tyskland.

Telefon: 030 69 20 61 870
E-post: service@rocket-tools.se
Hemsida: www.rocket-tools.se

Reservdelar

Populära reservdelar hittar du under följande länk på vår webbplats i kategorin "Reservdelar":

<https://www.rocket-tools.se/reservdelar/?mpn=GG1-196-19.5-OBK>
<https://www.rocket-tools.se/reservdelar/?mpn=GG1-196-19.5E-OBK>
<https://www.rocket-tools.se/reservdelar/?mpn=GG1-389-22-OBK>
<https://www.rocket-tools.se/reservdelar/?mpn=GG1-389-22E-OBK>
<https://www.rocket-tools.se/reservdelar/?mpn=GG1-420-22-OBK>
<https://www.rocket-tools.se/reservdelar/?mpn=GG1-420-22E-OBK>
<https://www.rocket-tools.se/reservdelar/?mpn=SM1-196-19.5-OBK>
<https://www.rocket-tools.se/reservdelar/?mpn=SM1-196-19.5E-OBK>
<https://www.rocket-tools.se/reservdelar/?mpn=SM1-389-22-OBK>
<https://www.rocket-tools.se/reservdelar/?mpn=SM1-389-22E-OBK>
<https://www.rocket-tools.se/reservdelar/?mpn=SM1-420-22-OBK>
<https://www.rocket-tools.se/reservdelar/?mpn=SM1-420-22E-OBK>

EU-försäkran om överensstämmelse

Vi förklarar härmed,
Rocket-Tools GmbH
Kurfürstendamm 170
10707 Berlin,

att de apparater som beskrivs nedan, genom sin design och konstruktion och i de versioner som vi har släppt ut på marknaden, uppfyller de relevanta, grundläggande Uppfylla säkerhets- och hälsokraven i EG-direktiven. Denna deklaration förlorar sin giltighet om utrustningen ändras utan vårt medgivande.

Anordningarnas beteckning:

GG1-196-19.05-OBK	SM1-196-19.05-OBK
GG1-196-19.05E-OBK	SM1-196-19.05E-OBK
GG1-389-22-OBK	SM1-389-22-OBK
GG1-389-22E-OBK	SM1-389-22E-OBK
GG1-420-22-OBK	SM1-420-22-OBK
GG1-420-22E-OBK	SM1-420-22E-OBK

Relevanta EG-direktiv:

2006/42/EU
2012/46/EU
2014/30/EN

Tillämpade standarder:

EN ISO 14314:2010-01
EN ISO 12100:2011-03
EN 60204-1:2019-06
EN 55012:2010-04
EN 378-2:2018-04

Plats, datum:

Berlin, 04.11.2024

Uppgifter om firmatecknaren:

Andreas Hebestreit

Verkställande direktör



