

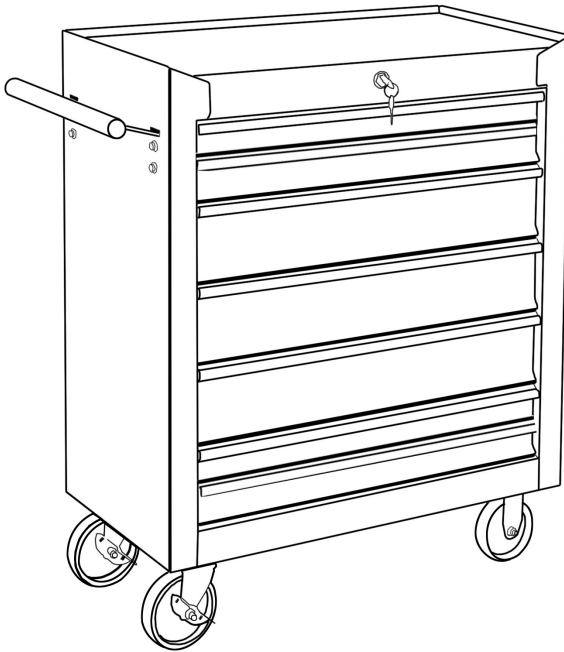

**EBERTH**

# WERKZEUGWAGEN



**BEDIENUNGSANLEITUNG**

WW2-1007  
WW2-1007B

**DE** EN FR IT ES NL PL SE

## Inhaltsverzeichnis

Inhaltsverzeichnis.....	2
Lieferumfang.....	3
Bestimmungsgemäße Verwendung.....	5
Vorhersehbarer Missbrauch.....	5
Zeichenerklärung.....	6
Warnungen:.....	6
Symbole und Abbildungen.....	6
Allgemeine Sicherheitshinweise.....	7
Im Allgemeinen.....	7
Arbeitsplatz.....	8
Restrisiken.....	9
Nach der Lieferung.....	9
Gerätebeschreibung.....	10
Montage.....	11
Einbau des Push/Pull-Griffs.....	11
Einbau von Rädern.....	12
Inbetriebnahme.....	13
Reinigung, Pflege und Wartung.....	13
Reinigung.....	13
Pflege.....	13
Transport.....	13
Technische Daten.....	14
Entsorgung.....	15
Gewährleistung.....	16
Service.....	16
Anmerkungen.....	17



Lesen Sie die Bedienungsanleitung in jedem Fall durch.

Der Bediener muss die Betriebsanleitung lesen und verstehen, um eine sichere Handhabung zu gewährleisten. Auch Bediener, die Erfahrung mit dem Gerät haben, müssen die Bedienungsanleitung lesen und verstehen.





Unzureichend informierte Bediener können sich und andere Personen durch unsachgemäßen Gebrauch gefährden. Halten Sie das Benutzerhandbuch in Reichweite.

Das Bedienungs-, Wartungs- und Reinigungspersonal muss das Benutzerhandbuch lesen. Geben Sie bei Weitergabe des Geräts an Dritte auch die Gebrauchsanweisung weiter.

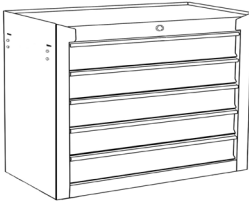
## Lieferumfang

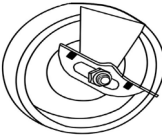
Die letzten technischen Änderungen können von den hier beschriebenen Erläuterungen und Zeichnungen abweichen.

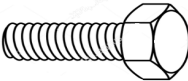
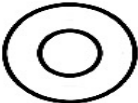
Bezeichnung	Menge	Bild
Werkzeug-Tabelle	1	
Handgriff	1	

Bezeichnung	Menge	Bild
Tasten	1	
Räder (Rotary)	2	
Räder (fest)	2	
Sechskant-Schrauben	16	
Unterlegscheiben	16	
Federring-Scheiben	16	



**Für jeden Tisch gibt es einen eigenen Schlüssel, der nur für diesen Tisch bestimmt ist. Der mit der Tabelle gelieferte Schlüssel kann nicht zum Entsperren einer anderen Tabelle verwendet werden. Im Falle eines verlorenen oder verlegten Schlüssels ist es nicht möglich, einen Ersatzschlüssel zu bestellen.**

## Bestimmungsgemäße Verwendung

Die Betriebssicherheit des Gerätes ist nur bei bestimmungsgemäßer Verwendung entsprechend den Angaben in der Betriebsanleitung gewährleistet. Jede über den bestimmungsgemäßen Gebrauch hinausgehende Verwendung des Geräts gilt als nicht bestimmungsgemäß.

Das Gerät darf nur zum Speichern und nicht für andere Zwecke verwendet werden.

### **Vorhersehbarer Missbrauch**

Verwenden Sie das Gerät niemals für andere Zwecke als zur Aufbewahrung. Das Gerät kann Beanspruchungen und Belastungen ausgesetzt werden, für die es nicht ausgelegt ist.

Technische Änderungen am Produkt im Zuge der Verbesserung der Gebrauchseigenschaften und der Weiterentwicklung behalten wir uns vor. Wenn Sie Ersatzteile benötigen, verwenden Sie nur Originalersatzteile!

## Zeichenerklärung

Wichtige sicherheitsrelevante und technische Informationen sind in dieser Betriebsanleitung durch Symbole gekennzeichnet. Befolgen Sie die Anweisungen, um Personen- und Sachschäden zu vermeiden.

Warnungen:

 **GEFAHR**

Dieses Symbol weist auf eine unmittelbare Gefahr hin, die zu schweren Körperverletzungen oder zum Tod führen kann.

 **WARNUNG**

Dieses Symbol weist auf gefährliche Situationen hin, die zu schweren Körperverletzungen oder zum Tod führen können.

 **VORSICHT**

Dieses Symbol weist auf gefährliche Situationen hin, die zu leichten Verletzungen oder Beschädigungen, Fehlfunktionen und Zerstörung des Gerätes führen können.



Warnung vor allgemeiner Gefahr. Die Nichtbeachtung dieser Warnung kann zum Tod führen.



Gefahr des Umkippens des Geräts.  
Die Nichtbeachtung dieser Warnung kann zum Tod führen.

Symbole und Abbildungen



Bitte lesen!  
Lesen Sie vor dem Gebrauch die Gebrauchsanweisung.



Tipp! Dieses Symbol hebt Tipps und Informationen hervor, die für einen effizienten und störungsfreien Betrieb des Gerätes beachtet werden müssen.

## Allgemeine Sicherheitshinweise



Beachten Sie die Sicherheits- und Warnhinweise auf dem Gerät und befolgen Sie die Anweisungen! Neben den Hinweisen in dieser Gebrauchsanweisung sind die allgemeinen Sicherheits-, Hygiene- und Unfallverhütungsvorschriften des Gesetzgebers zu beachten.

### Im Allgemeinen

- Das Handbuch muss immer am Arbeitsplatz aufbewahrt werden.
- Als Erstnutzer werden Sie von einem Spezialisten eingewiesen. Kinder und Jugendliche unter 18 Jahren dürfen das Gerät nicht benutzen. Wird ein Jugendlicher über 16 Jahren von einer Fachkraft unter Aufsicht ausgebildet, ist er von dem Verbot ausgenommen. Verleihen oder übergeben Sie das Gerät nur an Personen, die mit seiner Bedienung vertraut sind. Bitte legen Sie der Lieferung die Bedienungsanleitung bei. Das Bedienungspersonal ist Dritten gegenüber verantwortlich. Halten Sie andere Personen während der Benutzung des Geräts fern. Ablenkung kann dazu führen, dass Sie die Kontrolle über das Gerät verlieren.
- Seien Sie aufmerksam und führen Sie alle Arbeiten ruhig und sorgfältig aus. Arbeiten Sie nie, wenn Sie müde sind oder unter dem Einfluss von Alkohol, Drogen, Medikamenten oder anderen Substanzen stehen, die Ihre Sinne einschränken können. Achten Sie besonders auf Ihre Verfassung am Ende der Arbeitszeit. Ein Moment der Unachtsamkeit bei der Verwendung des Geräts kann zu schweren Verletzungen führen.
- Verwenden Sie das Gerät, die Ausrüstung und die Werkzeuge gemäß dieser Anleitung. Berücksichtigen Sie die Arbeitsbedingungen und die zu verrichtende Arbeit. Die Verwendung des Geräts für andere als die vorgesehenen Zwecke kann zu gefährlichen Situationen führen.
- Verändern Sie niemals das Gerät und seine Betriebs- und Sicherheitsmechanismen oder machen Sie die Betriebs- und Sicherheitsmechanismen unbrauchbar. Veränderungen am Gerät und Veränderungen an den Betriebs- und Sicherheitseinrichtungen gefährden Ihre Sicherheit und können zu Schäden am Gerät führen.
- Tragen Sie während der Arbeit niemals Ringe, Uhren, Krawatten oder Körperschmuck. Lange Haare zusammenbinden und sichern. Tragen Sie immer praktische Kleidung aus festem Material, die eng anliegt, aber nicht behindert. Gefahr, in rotierende Teile gezogen zu werden. Vermeiden Sie Verletzungen durch das Tragen von persönlicher Schutzausrüstung.
- Steigen Sie niemals auf das Gerät! Gefahr des Umkippens.

- Tragen Sie immer eine persönliche Schutzausrüstung und eine dicht schließende Schutzbrille. Vergewissern Sie sich, dass die Schutzbrille richtig aufgesetzt ist. Das Tragen von persönlicher Schutzausrüstung, wie z. B. Staubmaske, rutschfeste Sicherheitsschuhe, Gehörschutz und Schutzbrille, je nach Art und Einsatz des Geräts, verringert das Risiko von Verletzungen und Dauerschäden.
- Achten Sie darauf, dass sich andere Personen, einschließlich Tiere, in einem sicheren Abstand zum Arbeitsbereich befinden. Jeder, der den Arbeitsbereich betritt, muss eine persönliche Schutzausrüstung tragen.
- Prüfen Sie das Gerät vor der Inbetriebnahme auf Vollständigkeit, Funktion und Dichtheit der Hydraulikanlage.
- Prüfen Sie vor jeder Inbetriebnahme den festen Sitz aller Schraubverbindungen.
- Lassen Sie Ihr Gerät von qualifiziertem Personal und nur mit Originalersatzteilen reparieren. Diese Maßnahme gewährleistet, dass die Sicherheit des Geräts erhalten bleibt.
- Pflegen Sie das Gerät mit Sorgfalt. Prüfen Sie, ob bewegliche Teile ordnungsgemäß funktionieren und nicht verklemmt sind, ob Teile gebrochen oder so beschädigt sind, dass die Funktion des Geräts beeinträchtigt ist. Lassen Sie beschädigte Teile von einem Fachmann reparieren, bevor Sie das Gerät benutzen. Viele Unfälle werden durch schlecht gewartete Geräte verursacht.
- Sorgen Sie immer für einen festen und sicheren Stand. Arbeiten Sie niemals kopfüber, über die Schulter oder auf Leitern. Arbeiten Sie nie allein. Für Notfälle muss eine Person in Rufweite erreichbar sein. Eine abnormale Körperhaltung kann dazu führen, dass Sie das Gerät in unerwarteten Situationen nicht mehr bedienen können. Es besteht Verletzungsgefahr!
- Betreiben Sie niemals ein defektes oder fehlerhaftes Gerät!
- Im Zweifelsfall wenden Sie sich an unseren Kundendienst oder lassen Sie das Gerät von einem qualifizierten Mechaniker überprüfen.

### **Arbeitsplatz**

- Stellen Sie das Gerät auf einen ebenen, rutschfesten Boden. Das Gerät darf nicht wackeln. Räumen Sie den Arbeitsbereich.
- Halten Sie Ihren Arbeitsbereich sauber. Räumen Sie den Arbeitsplatz von Hindernissen frei. Sorgen Sie dafür, dass der Arbeitsplatz ausreichend beleuchtet ist. Unordentliche und schlecht beleuchtete Arbeitsplätze erhöhen das Verletzungsrisiko.



- Sorgen Sie für eine Oberfläche, die das Gewicht des Geräts und des Werkstücks ausreichend tragen kann.
- Arbeiten Sie nie allein. Für Notfälle muss eine Person in Rufbereitschaft sein.

## Restrisiken

Auch wenn alle einschlägigen Sicherheitsvorschriften eingehalten werden und der Verwendungszweck vom Hersteller angegeben wird, können konstruktionsbedingt durch den Verwendungszweck bedingte Risiken bestehen.

Risiken können minimiert werden, wenn die Sicherheitshinweise, die bestimmungsgemäße Verwendung und alle in der Betriebsanleitung beschriebenen Hinweise beachtet werden.

Restrisiken manifestieren sich durch:

- Umkippen des Geräts und die damit verbundene Verletzungsgefahr.
- Gefahr von Schnittverletzungen durch nicht entgratete Löcher, Kanten des Werkstücks.
- Verletzungsgefahr für das Auge durch umherfliegende Teile des Werkstücks.

## Nach der Lieferung

- Entfernen Sie vor dem Aufstellen des Geräts das gesamte Verpackungsmaterial vollständig vom Gerät.
- Wenn Sie die Verpackung entsorgen, beachten Sie die Vorschriften in Ihrem Land.
- Entsorgen Sie wiederverwertbare Verpackungsmaterialien zum Recycling.
- Bitte überprüfen Sie, ob das Gerät und die Ausrüstung vollständig sind.
- Sollten Teile fehlen, wenden Sie sich bitte an unseren Kundendienst.
- Bitte halten Sie Informationen über Kundennummer, Rechnungsnummer und Bestellnummer bereit.



**Bewahren Sie die Verpackung Ihres Geräts auf.**  
**Möglicherweise benötigen Sie die Verpackung für die Lagerung während der Garantiezeit.**  
**Im Falle einer Beschädigung wenden Sie sich bitte an unseren Kundendienst.**

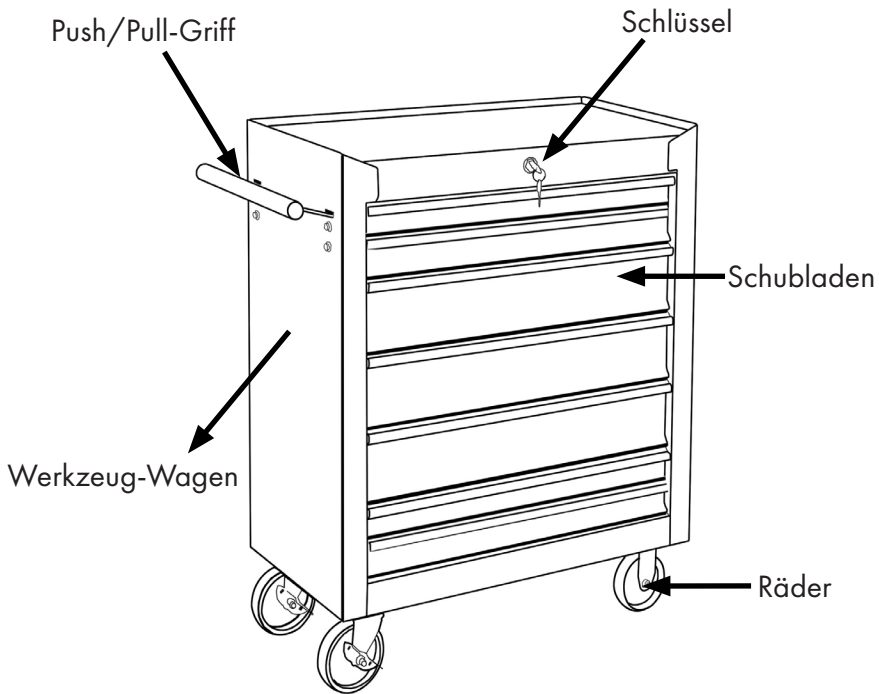

**Komponenten des Werkzeugwagens**

**Abb. 1**  
Beschreibung des Produkts

## Montage

- Sorgen Sie für ausreichend Platz und gute Sichtverhältnisse.
- Montieren Sie das Gerät immer paarweise.
- Wenn das Gerät unter Druck steht, darf es nicht bewegt oder verschoben werden.
- Verwenden Sie die Beschreibung des Geräts als visuelle Hilfe für die Installation.

	<p><b>⚠ VORSICHT</b></p> <p><b>Gefahr des Umkippen! Schwere Verletzungen können die Folge sein.</b></p>
---	---

### Einbau des Push/Pull-Griffs

- Stecken Sie die untere Hälfte des Schiebe-/Ziehgriffs in die beiden vorgesehenen Löcher.
- Stellen Sie den Griff so ein, dass er im richtigen Winkel steht.
- Setzen Sie die Schrauben und Muttern in den dafür vorgesehenen Bereich an der Unterseite des Griffs ein, um ihn zu befestigen.

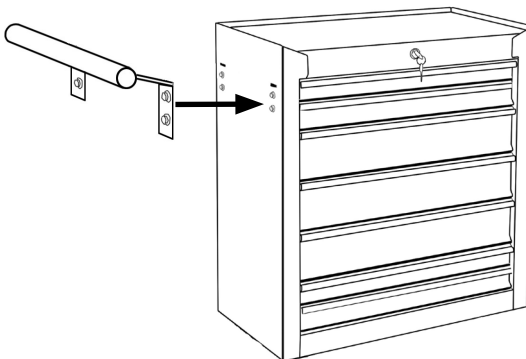

## Einbau von Rädern

- Die Räder gehen zum unteren Ende des Tisches.
- Achten Sie auf die vorgesehenen Befestigungspunkte an der Unterseite des Tisches.
- Richten Sie die Schrauben und Unterlegscheiben mit den Aussparungen an den Rädern am Tisch aus und ziehen Sie sie fest.

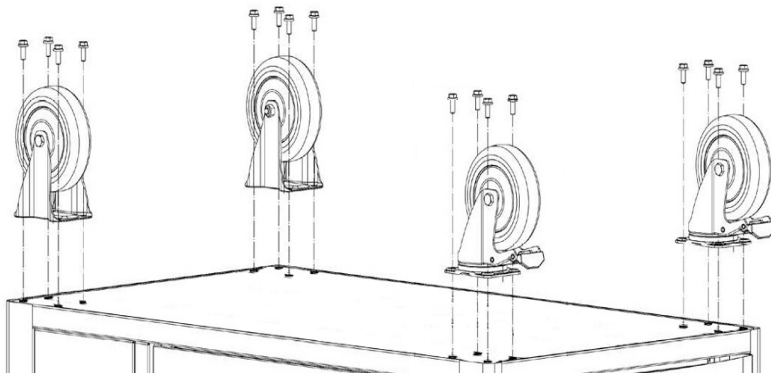

- Die Drehräder befinden sich an der Seite des Griffs.
- Die festen Räder gehen zur gegenüberliegenden Seite, an der der Griff befestigt ist.



**Nur die Räder an der Seite des Griffs können die Richtung ändern. Die Räder an der gegenüberliegenden Seite können den Tisch nur vor und zurück bewegen.**

## Inbetriebnahme



**⚠️ WARNUNG**

**Achten Sie darauf, dass Sie den Tisch von unten laden. Sonst besteht die Gefahr des Umkippens.**

## Reinigung, Pflege und Wartung

### Reinigung

- Reinigen Sie regelmäßig alle Teile des Geräts gründlich mit einem feuchten Tuch.

### Pflege

- Überprüfen Sie den Tisch regelmäßig auf Anzeichen von Schäden, wie lockere Verbindungen oder Kratzer, und beheben Sie Probleme umgehend, um eine weitere Verschlechterung zu verhindern.
- Vergewissern Sie sich, dass alle Schrauben, Bolzen und sonstigen Befestigungselemente dauerhaft fest angezogen bleiben.

## Transport

Während des Transports sollten starke Erschütterungen und Zusammenstöße vermieden werden. Wenn das Produkt längere Zeit nicht verwendet wird, sollte es in einem zugigen, trockenen und kohlendioxidfreien Lager gelagert werden; wenn es vorübergehend gelagert werden muss, sollten Maßnahmen zum Schutz vor Regen und zur Sicherheit getroffen werden.

## Technische Daten

<b>MODELL</b>	<b>WW2-1007</b>
Farbe	Rot
Anzahl der Schubladen	7
Abmessungen der kleinen Schub- lade (B x T x H)	500 x 275 x 30 mm
Abmessungen der großen Schub- lade (B x T x H)	500 x 275 x 75 mm
Abmessungen des Tisches (B x T x H)	700 x 775 x 335 mm
Gewicht	28 kg

<b>MODELL</b>	<b>WW2-1007B</b>
Farbe	Blau
Anzahl der Schubladen	7
Abmessungen der kleinen Schub- lade (B x T x H)	500 x 275 x 30 mm
Abmessungen der großen Schub- lade (B x T x H)	500 x 275 x 75 mm
Abmessungen des Tisches (B x T x H)	700 x 775 x 335 mm
Gewicht	28 kg

## Entsorgung

Entsorgen Sie Ihr Altgerät am Ende seiner Lebensdauer gemäß den nationalen Vorschriften. Beachten Sie bei der Entsorgung des Geräts die in Ihrem Land und Ihrer Gemeinde geltenden Vorschriften.



**⚠ VORSICHT**

**Machen Sie Ihr Gerät vor der Entsorgung unbrauchbar, um Missbrauch und die damit verbundenen Gefahren zu vermeiden.**



Entsorgen Sie das Gerät niemals im normalen Hausmüll.

## Gewährleistung

Alle Angaben und Hinweise in dieser Bedienungsanleitung wurden unter Berücksichtigung der geltenden Vorschriften und nach aktuellen technischen Entwicklungsstandes sowie unserer langjährigen Erkenntnisse und Erfahrungen zusammengestellt. Die Übersetzungen der Bedienungsanleitung wurden nach bestem Wissen erstellt.

Vertes räumt gemäß den gesetzlichen Vorschriften, eine Gewährleistung von 24 Monaten ab Kaufdatum ein.

Für Gewährleistungsansprüche ist der Kaufbeleg zwingend erforderlich.

Für Geräte, deren Seriennummer verfälscht, verändert oder entfernt wurde, übernimmt Vertes keine Gewährleistung.

Gewährleistungsansprüche bestehen nicht bei:

- Schäden durch unsachgemäßen Gebrauch,
- Schäden aufgrund von Fremdeinwirkung, Verschleißteilen,
- Unzulässigen Veränderungen.

Bei Rückfragen wenden Sie sich an den Rocket-Tools Kundenservice. Halten Sie hierfür bitte Angaben über Artikelbezeichnung, Kundennummer und Rechnungsnummer bereit.

Ort , Datum :

Berlin, 18.09.2024

Angaben zum Unterzeichner:



Andreas Hebestreit  
Geschäftsführender Direktor

## Service

Rocket Tools GmbH  
Kurfürstendamm 170  
10707 Berlin, Deutschland.

E-Mail: [service@rocket-tools.de](mailto:service@rocket-tools.de)

Website: [www.rocket-tools.de](http://www.rocket-tools.de)

Telefon: 030692061870



## Anmerkungen

 **EBERTH**  
**TOOL CART**

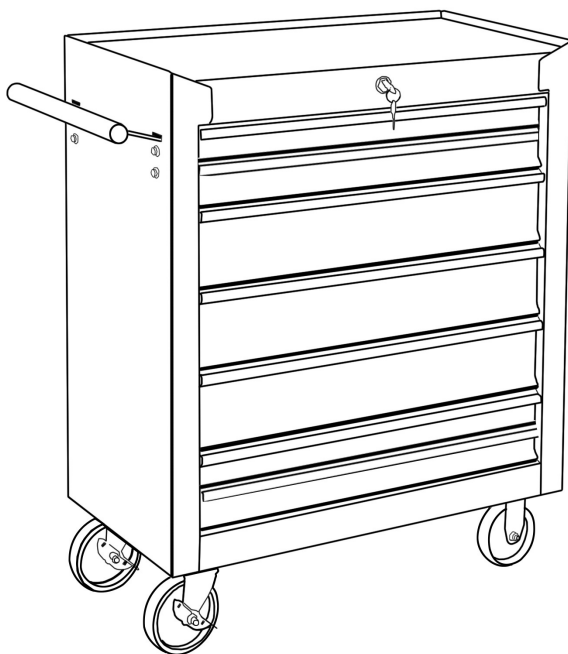

**OPERATING INSTRUCTIONS**

WW2-1007  
WW2-1007B

DE **EN** FR IT ES NL PL SE

## Table of contents

Table of contents .....	2
Scope of delivery .....	3
Intended use .....	5
Foreseeable abuse .....	5
Explanation of symbols .....	6
Warnings: .....	6
Symbols and illustrations .....	6
General safety instructions .....	7
In general .....	7
Workplace .....	8
Residual risks .....	9
After delivery .....	9
Device description .....	10
Assembly .....	11
Installing the push/pull handle .....	11
Installation of wheels .....	12
Commissioning .....	13
Cleaning, care and maintenance .....	13
Cleaning .....	13
Care .....	13
Transportation .....	13
Technical data .....	14
Waste disposal .....	15
Warranty .....	16
Service .....	16
Notes .....	17



Always read through the operating instructions.

The operator must read and understand the operating instructions to ensure safe handling. Even operators who have experience with the appliance must read and understand the operating instructions.





Inadequately informed operators can endanger themselves and others through improper use. Keep the user manual within easy reach.

The operating, maintenance and cleaning personnel must read the user manual. If you pass the device on to a third party, also pass on the instructions for use.

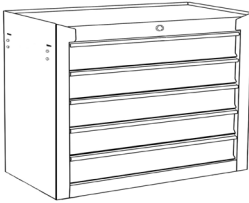
## Scope of delivery

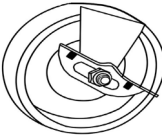
The latest technical changes may differ from the explanations and drawings described here.

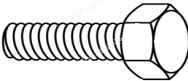
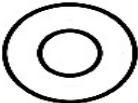
Designation	Quantity	Image
Tool table	1	
Handle	1	

Designation	Quantity	Image
Keys	1	
Wheels (Rotary)	2	
Wheels (fixed)	2	
Hexagon head screws	16	
Washers	16	
Spring lock washers	16	



**Each table has its own key, which is only intended for this table. The key supplied with the table cannot be used to unlock another table. In the event of a lost or misplaced key, it is not possible to order a replacement key.**

## Intended use

The operational safety of the appliance is only guaranteed if it is used as intended in accordance with the information in the operating instructions. Any use of the appliance that goes beyond the intended use is considered improper use.

The device may only be used for storage and not for any other purpose.

### **Foreseeable abuse**

Never use the appliance for purposes other than storage. The device may be exposed to stresses and loads for which it is not designed.

We reserve the right to make technical changes to the product in the course of improving its performance characteristics and further development. If you need spare parts, only use original spare parts!

## Explanation of symbols

Important safety-relevant and technical information is marked with symbols in these operating instructions. Follow the instructions to avoid personal injury and damage to property.

Warnings:



This symbol indicates an imminently hazardous situation which, if not avoided, could result in death or serious injury.



This symbol indicates dangerous situations that could lead to serious injury or death.



This symbol indicates dangerous situations that can lead to minor injuries or damage, malfunctions and destruction of the appliance.



Warning of general danger. Failure to observe this warning may result in death.



Risk of the appliance tipping over.  
Failure to observe this warning may result in death.

Symbols and illustrations



Please read!  
Read the instructions for use before use.



Tip! This symbol highlights tips and information that must be observed to ensure efficient and trouble-free operation of the appliance.

## General safety instructions



Observe the safety and warning notices on the device and follow the instructions! In addition to the instructions in these operating instructions, the general safety, hygiene and accident prevention regulations of the legislator must be observed.

### In general

- The manual must always be kept at the workplace.
- As a first-time user, you will be instructed by a specialist. Children and young people under the age of 18 must not use the appliance. If a young person over the age of 16 is trained by a specialist under supervision, they are exempt from the ban. Only lend or hand over the device to persons who are familiar with its operation. Please enclose the operating instructions with the delivery. The operating personnel are responsible to third parties. Keep other people away while using the appliance. Distraction can cause you to lose control of the device.
- Be attentive and carry out all work calmly and carefully. Never work when you are tired or under the influence of alcohol, drugs, medication or other substances that can impair your senses. Pay particular attention to your condition at the end of the working day. A moment of carelessness when using the appliance can result in serious injury.
- Use the appliance, equipment and tools in accordance with these instructions. Consider the working conditions and the work to be performed. Using the appliance for purposes other than those for which it is intended can lead to dangerous situations.
- Never modify the device and its operating and safety mechanisms or render the operating and safety mechanisms unusable. Modifications to the appliance and changes to the operating and safety equipment endanger your safety and can lead to damage to the appliance.
- Never wear rings, watches, ties or body jewelry while working. Tie long hair together and secure. Always wear practical clothing made of sturdy material that fits snugly but does not hinder you. Risk of being pulled into rotating parts. Avoid injuries by wearing personal protective equipment.
- Never climb onto the appliance! Danger of tipping over.



- Always wear personal protective equipment and tight-fitting safety goggles. Make sure that the safety goggles are correctly fitted. Wearing personal protective equipment, such as a dust mask, non-slip safety shoes, hearing protection and safety goggles, depending on the type and use of the appliance, reduces the risk of injury and permanent damage.
- Make sure that other people, including animals, are at a safe distance from the work area. Everyone who enters the work area must wear personal protective equipment.
- Before commissioning, check the appliance for completeness, function and tightness of the hydraulic system.
- Check that all screw connections are tight before each use.
- Have your appliance repaired by qualified personnel and only with original spare parts. This measure ensures that the safety of the device is maintained.
- Maintain the appliance with care. Check whether moving parts are working properly and are not jammed, whether parts are broken or damaged in such a way that the function of the appliance is impaired. Have damaged parts repaired by a specialist before using the appliance. Many accidents are caused by poorly maintained appliances.
- Always ensure a firm and secure footing. Never work upside down, over your shoulder or on ladders. Never work alone. A person must be within calling distance in case of emergencies. An abnormal posture may result in you being unable to operate the device in unexpected situations. There is a risk of injury!
- Never operate a defective or faulty appliance!
- If in doubt, contact our customer service or have the appliance checked by a qualified mechanic.

## Workplace

- Place the appliance on a level, non-slip floor. The appliance must not wobble. Clear the work area.
- Keep your work area clean. Clear the workplace of obstacles. Ensure that the workplace is adequately lit. Untidy and poorly lit workplaces increase the risk of injury.

- Provide a surface that can sufficiently support the weight of the appliance and the workpiece.
- Never work alone. A person must be on call for emergencies.

## Residual risks

Even if all relevant safety regulations are observed and the intended use is specified by the manufacturer, there may be design-related risks due to the intended use.

Risks can be minimized if the safety instructions, the intended use and all instructions described in the operating instructions are observed.

Residual risks manifest themselves through:

- Risk of the appliance tipping over and the associated risk of injury.
- Risk of cutting injuries due to holes and edges of the workpiece that have not been deburred.
- Risk of injury to the eye from flying parts of the workpiece.

## After delivery

- Before setting up the appliance, completely remove all packaging material from the appliance.
- When disposing of the packaging, observe the regulations in your country.
- Dispose of recyclable packaging materials for recycling.
- Please check that the device and equipment are complete.
- If parts are missing, please contact our customer service department.
- Please have your customer number, invoice number and order number ready.



**Keep the packaging of your device.**  
**You may need the packaging for storage during the warranty period.**  
**In the event of damage, please contact our customer service department.**

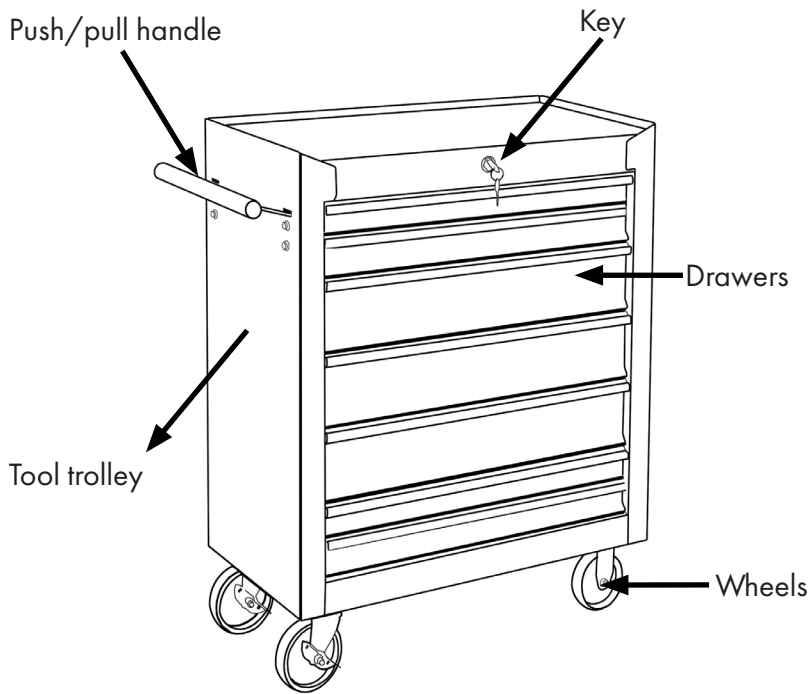

**Components of the tool trolley**

**Fig. 1**  
Description of the product

## Assembly

- Ensure there is sufficient space and good visibility.
- Always install the device in pairs.
- When the appliance is under pressure, it must not be moved or displaced.
- Use the description of the device as a visual aid for installation.

	<b>⚠ CAUTION</b>
	<b>Danger of tipping over! Serious injuries can be the result.</b>

### Installing the push/pull handle

- Insert the lower half of the push/pull handle into the two holes provided.
- Adjust the handle so that it is at the correct angle.
- Insert the screws and nuts into the designated area on the underside of the handle to secure it.

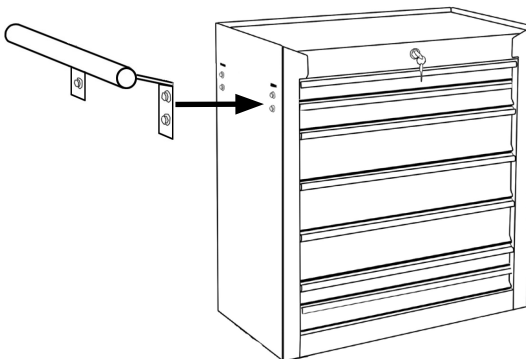

## Installation of wheels

- The wheels go to the lower end of the table.
- Pay attention to the fixing points provided on the underside of the table.
- Align the screws and washers with the recesses on the wheels on the table and tighten them.

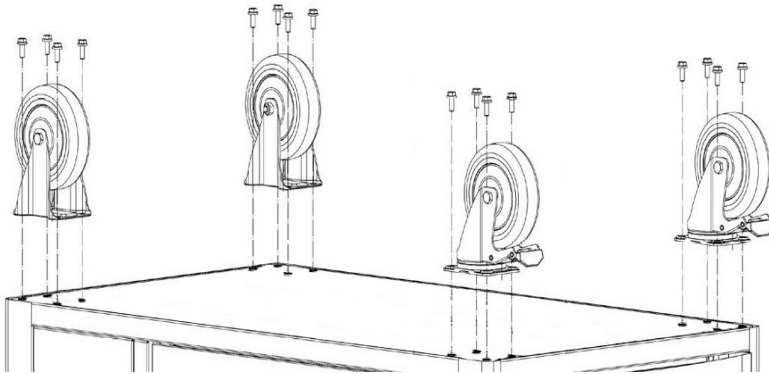

- The dials are located on the side of the handle.
- The fixed wheels go to the opposite side to where the handle is attached.



**Only the wheels on the side of the handle can change direction. The wheels on the opposite side can only move the table forwards and backwards.**

## Commissioning



### ⚠ WARNING

**Make sure that you load the table from below. Otherwise there is a risk of tipping over.**

## Cleaning, care and maintenance

### Cleaning

- Regularly clean all parts of the appliance thoroughly with a damp cloth.

### Care

- Check the table regularly for signs of damage, such as loose joints or scratches, and rectify problems immediately to prevent further deterioration.
- Make sure that all screws, bolts and other fastening elements remain permanently tightened.

## Transportation

Strong vibrations and collisions should be avoided during transportation. If the product is not used for a long time, it should be stored in a draughty, dry and non-carbonated warehouse; if it has to be stored temporarily, measures should be taken to protect it from rain and for safety.

**Technical data**

<b>MODEL</b>	<b>WW2-1007</b>
Color	Red
Number of drawers	7
Dimensions of the small drawer (W x D x H)	500 x 275 x 30 mm
Dimensions of the large drawer (W x D x H)	500 x 275 x 75 mm
Table dimensions (W x D x H)	700 x 775 x 335 mm
Weight	28 kg

<b>MODEL</b>	<b>WW2-1007B</b>
Color	Blue
Number of drawers	7
Dimensions of the small drawer (W x D x H)	500 x 275 x 30 mm
Dimensions of the large drawer (W x D x H)	500 x 275 x 75 mm
Table dimensions (W x D x H)	700 x 775 x 335 mm
Weight	28 kg

## Waste disposal

Dispose of your old appliance at the end of its service life in accordance with national regulations. When disposing of the appliance, observe the regulations applicable in your country and municipality.



**⚠ CAUTION**

**Make your device unusable before disposing of it to avoid misuse and the associated risks.**



Never dispose of the device in normal household waste.



## Warranty

All information and instructions in these operating instructions have been compiled in accordance with the applicable regulations and the current state of technical development as well as our many years of knowledge and experience. The translations of the operating instructions have been prepared to the best of our knowledge.

Vertes grants a warranty of 24 months from the date of purchase in accordance with the statutory provisions.

Proof of purchase is mandatory for warranty claims.

Vertes will not accept any warranty for devices whose serial number has been falsified, altered or removed.

Warranty claims do not exist for:

- Damage due to improper use,
- Damage due to external influences, wearing parts,
- Unauthorized changes.

If you have any questions, please contact Rocket-Tools customer service. Please have the article description, customer number and invoice number ready.

Place , Date : Berlin, 18.09.2024

Details of the signatory:



Andreas Hebestreit

Managing Director

## Service

Rocket Tools GmbH  
Kurfürstendamm 170  
10707 Berlin, Germany.

E-mail: [service@rocket-tools.de](mailto:service@rocket-tools.de)

Website: [www.rocket-tools.de](http://www.rocket-tools.de)

Phone: 030692061870

# Notes

 **EBERTH**  
**SERVANTE D'ATELIER**

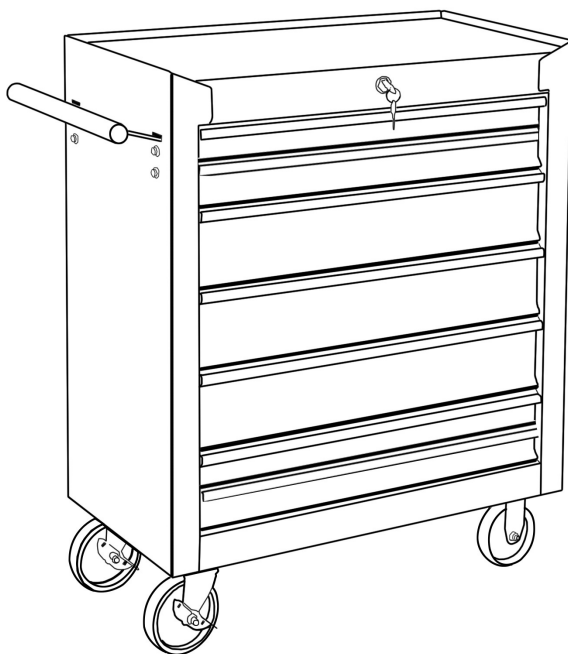

**MODE D'EMPLOI**

WW2-1007  
WW2-1007B

DE EN **FR** IT ES NL PL SE

Table des matières .....	2
Contenu de la livraison .....	3
Utilisation conforme à la destination .....	5
Abus prévisible.....	5
Explication des signes .....	6
Avertissements :.....	6
Symboles et illustrations .....	6
Consignes générales de sécurité.....	7
En général .....	7
Lieu de travail.....	8
Risques résiduels .....	9
Après la livraison .....	9
Description de l'appareil.....	10
Montage.....	11
Installation de la poignée push/pull .....	11
Montage de roues.....	12
Mise en service .....	13
Nettoyage, entretien et maintenance.....	13
Nettoyage.....	13
Soins .....	13
Transport.....	13
Données techniques.....	14
Élimination .....	15
Garantie .....	16
Service .....	16
Notes .....	17



Lisez le mode d'emploi dans tous les cas.

L'opérateur doit lire et comprendre le manuel d'utilisation afin de garantir une manipulation sûre. Même les opérateurs qui ont de l'expérience avec l'appareil doivent lire et comprendre le mode d'emploi.

Les opérateurs insuffisamment informés peuvent se mettre en danger ou mettre en danger d'autres personnes par une utilisation inappropriée. Gardez le manuel d'utilisation à portée de main.





Le personnel chargé de l'utilisation, de l'entretien et du nettoyage doit lire le manuel d'utilisation.

Si vous donnez l'appareil à un tiers, transmettez-lui également le mode d'emploi.

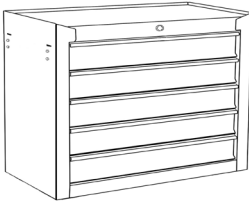
## Contenu de la livraison

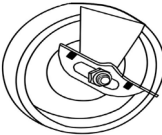
Les dernières modifications techniques peuvent différer des explications et des dessins décrits ici.

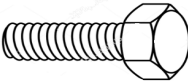
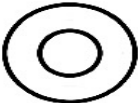
Désignation	Quantité	Image
Tableau des outils	1	
Poignée	1	

Désignation	Quantité	Image
Boutons	1	
Roues (Rotary)	2	
Roues (fixes)	2	
Vis à six pans	16	
Rondelles	16	
Rondelles élastiques	16	



**Pour chaque table, il y a une clé qui lui est propre et qui n'est destinée qu'à cette table. La clé fournie avec le tableau ne peut pas être utilisée pour déverrouiller un autre tableau. En cas de perte ou d'égarement de la clé, il n'est pas possible de commander une clé de rechange.**

## Utilisation conforme à la destination

La sécurité de fonctionnement de l'appareil n'est garantie qu'en cas d'utilisation conforme aux indications du mode d'emploi. Toute utilisation de l'appareil dépassant le cadre de l'utilisation prévue est considérée comme non conforme.

L'appareil ne doit être utilisé que pour le stockage et à aucune autre fin.

### **Abus prévisible**

Ne jamais utiliser l'appareil à d'autres fins que le stockage. L'appareil peut être soumis à des contraintes et des charges pour lesquelles il n'a pas été conçu.

Nous nous réservons le droit d'apporter des modifications techniques au produit dans le cadre de l'amélioration de ses caractéristiques d'utilisation et de son développement. Si vous avez besoin de pièces de rechange, n'utilisez que des pièces d'origine !

## Explication des signes

Dans ce mode d'emploi, les informations importantes relatives à la sécurité et les informations techniques sont signalées par des symboles. Suivez les instructions afin d'éviter tout dommage corporel ou matériel.

Avertissements :



Ce symbole indique un danger immédiat pouvant entraîner des blessures corporelles graves ou la mort.



Ce symbole indique des situations dangereuses qui peuvent entraîner des blessures corporelles graves ou la mort.



Ce symbole indique des situations dangereuses qui peuvent entraîner des blessures légères ou des dommages, un dysfonctionnement ou la destruction de l'appareil.



Avertissement de danger général. Le non-respect de cet avertissement peut entraîner la mort.



Risque de renversement de l'appareil.  
Le non-respect de cet avertissement peut entraîner la mort.

Symboles et illustrations



A lire !  
Lisez le mode d'emploi avant d'utiliser le produit.



Conseil ! Ce symbole met en évidence des conseils et des informations dont il faut tenir compte pour un fonctionnement efficace et sans problème de l'appareil.



## Consignes générales de sécurité



Respectez les consignes de sécurité et les avertissements figurant sur l'appareil et suivez les instructions ! Outre les indications figurant dans le présent mode d'emploi, il convient de respecter les prescriptions générales de sécurité, d'hygiène et de prévention des accidents édictées par le législateur.

### En général

- Le manuel doit toujours être conservé sur le lieu de travail.
- En tant que premier utilisateur, vous serez formé par un spécialiste. Les enfants et les jeunes de moins de 18 ans ne doivent pas utiliser l'appareil. Si un jeune de plus de 16 ans est formé par un professionnel sous surveillance, il est exempté de cette interdiction. Ne prêtez ou ne confiez l'appareil qu'à des personnes familiarisées avec son utilisation. Veuillez joindre le mode d'emploi à la livraison. Le personnel de service est responsable vis-à-vis des tiers. Tenez les autres personnes à l'écart pendant l'utilisation de l'appareil. La distraction peut vous faire perdre le contrôle de l'appareil.
- Soyez attentif et effectuez tous les travaux dans le calme et avec soin. Ne travaillez jamais si vous êtes fatigué ou sous l'influence de l'alcool, de drogues, de médicaments ou d'autres substances susceptibles de réduire vos sens. Faites particulièrement attention à votre état à la fin de la journée de travail. Un moment d'inattention lors de l'utilisation de l'appareil peut entraîner des blessures graves.
- Utilisez l'appareil, l'équipement et les outils conformément à ces instructions. Tenez compte des conditions de travail et du travail à effectuer. L'utilisation de l'appareil à des fins autres que celles pour lesquelles il a été conçu peut entraîner des situations dangereuses.
- Ne modifiez jamais l'appareil et ses mécanismes de fonctionnement et de sécurité ou rendez les mécanismes de fonctionnement et de sécurité inutilisables. Toute modification de l'appareil et toute modification des dispositifs de fonctionnement et de sécurité mettent en danger votre sécurité et peuvent entraîner des dommages sur l'appareil.
- Ne portez jamais de bagues, de montres, de cravates ou de bijoux corporels pendant le travail. Attacher et sécuriser les cheveux longs. Portez toujours des vêtements pratiques en tissu solide, qui sont près du corps mais qui ne vous gênent pas. Risque d'être entraîné dans des pièces en rotation. Évitez les blessures en portant un équipement de protection individuelle.
- Ne montez jamais sur l'appareil ! Risque de renversement.

- Portez toujours un équipement de protection individuelle et des lunettes de protection hermétiques. Assurez-vous que les lunettes de protection sont correctement mises. Le port d'un équipement de protection individuelle, tel qu'un masque anti-poussière, des chaussures de sécurité antidérapantes, des protections auditives et des lunettes de protection, selon le type et l'utilisation de l'appareil, réduit le risque de blessures et de dommages permanents.
- Veillez à ce que les autres personnes, y compris les animaux, se trouvent à une distance sûre de la zone de travail. Toute personne pénétrant dans la zone de travail doit porter un équipement de protection individuelle.
- Avant la mise en service, vérifiez que l'appareil est complet, qu'il fonctionne et que le système hydraulique est étanche.
- Avant chaque mise en service, vérifiez que tous les raccords à vis sont bien serrés.
- Faites réparer votre appareil par un personnel qualifié et uniquement avec des pièces de rechange d'origine. Cette mesure garantit le maintien de la sécurité de l'appareil.
- Entretenez l'appareil avec soin. Vérifier que les pièces mobiles fonctionnent correctement et ne sont pas bloquées, que les pièces ne sont pas cassées ou endommagées au point d'entraver le fonctionnement de l'appareil. Faites réparer les pièces endommagées par un spécialiste avant d'utiliser l'appareil. De nombreux accidents sont causés par des équipements mal entretenus.
- Veillez toujours à ce que votre pied soit solide et sûr. Ne travaillez jamais la tête en bas, à l'épaule ou sur une échelle. Ne travaillez jamais seul. En cas d'urgence, une personne doit être joignable à portée de voix. Une posture anormale peut vous empêcher d'utiliser l'appareil dans des situations inattendues. Il y a risque de blessure !
- N'utilisez jamais un appareil défectueux ou défaillant !
- En cas de doute, contactez notre service après-vente ou faites contrôler l'appareil par un mécanicien qualifié.

### Lieu de travail

- Placez l'appareil sur un sol plat et non glissant. L'appareil ne doit pas vaciller. Évacuez la zone de travail.
- Gardez votre espace de travail propre. Débarrassez le lieu de travail de tout obstacle. Veillez à ce que le poste de travail soit suffisamment éclairé. Les postes de travail désordonnés et mal éclairés augmentent le risque de blessure.

- Veillez à ce que la surface soit suffisamment résistante pour supporter le poids de l'appareil et de la pièce à usiner.
- Ne travaillez jamais seul. Une personne doit être de garde en cas d'urgence.

## Risques résiduels

Même si toutes les règles de sécurité applicables sont respectées et que l'utilisation prévue est indiquée par le fabricant, il peut exister des risques liés à la conception et à l'utilisation prévue.

Les risques peuvent être minimisés si les consignes de sécurité, l'utilisation conforme et toutes les indications décrites dans le mode d'emploi sont respectées.

Les risques résiduels se manifestent par

- Le renversement de l'appareil et le risque de blessure qui en découle.
- Risque de coupure par des trous non ébavurés, des arêtes de la pièce.
- Risque de blessure pour l'œil en raison de la projection de pièces de la pièce.

## Après la livraison

- Avant d'installer l'appareil, retirez complètement tout le matériel d'emballage de l'appareil.
- Si vous vous débarrassez de l'emballage, respectez la réglementation en vigueur dans votre pays.
- Éliminez les matériaux d'emballage réutilisables pour les recycler.
- Veillez vérifier que l'appareil et l'équipement sont complets.
- S'il manque des pièces, veuillez vous adresser à notre service clientèle.
- Veillez préparer des informations sur le numéro de client, le numéro de facture et le numéro de commande.



**Conservez l'emballage de votre appareil.**

**Il se peut que vous ayez besoin de l'emballage pour le stockage pendant la période de garantie.**

**En cas de dommage, veuillez vous adresser à notre service clientèle.**

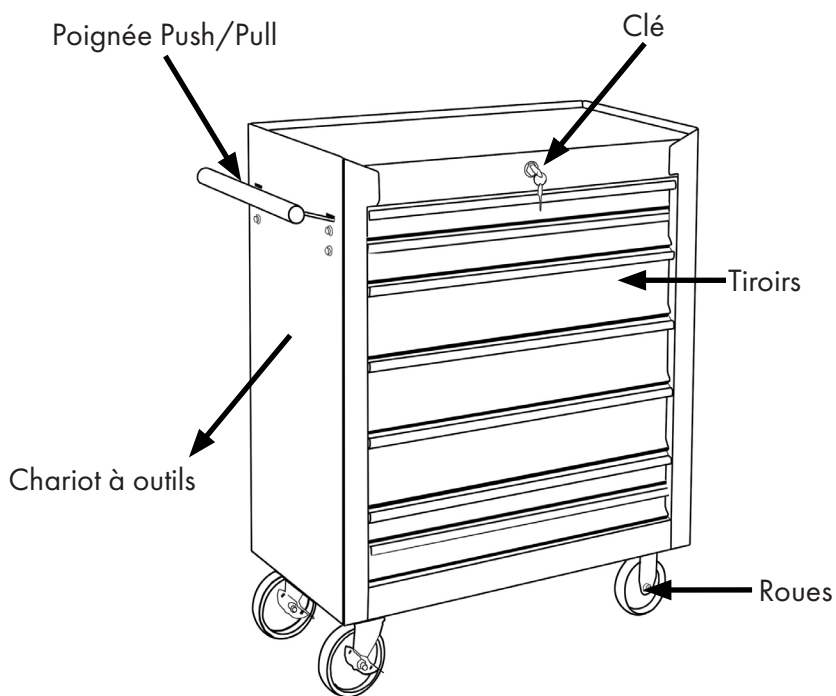



**Composants du chariot à outils**

**Fig. 1**  
Description du produit

## Montage

- Prévoyez suffisamment d'espace et une bonne visibilité.
- Montez toujours l'appareil par paires.
- Lorsque l'appareil est sous pression, il ne faut pas le déplacer ou le faire glisser.
- Utilisez la description de l'appareil comme aide visuelle pour l'installation.

	
<p><b>Risque de renversement ! Des blessures graves peuvent en résulter.</b></p>	

### Installation de la poignée push/pull

- Insérez la moitié inférieure de la poignée de poussée/tirage dans les deux trous prévus à cet effet.
- Réglez la poignée de manière à ce qu'elle soit à l'angle correct.
- Insérez les vis et les écrous dans la zone prévue à cet effet sur la partie inférieure de la poignée pour la fixer.

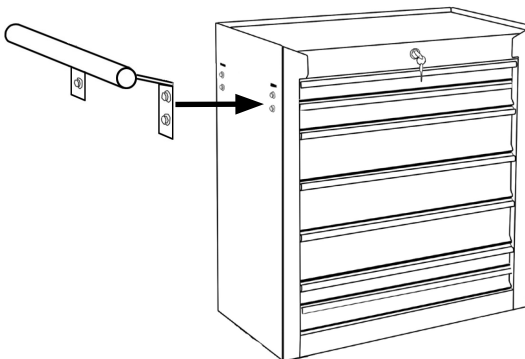

## Montage de roues

- Les roues vont vers le bas de la table.
- Veillez à respecter les points de fixation prévus sur le dessous de la table.
- Aligne les vis et les rondelles avec les encoches des roues sur la table et serre-les.

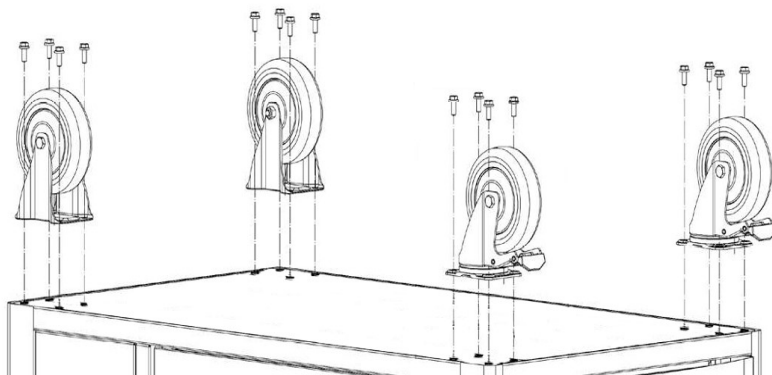

- Les molettes sont situées sur le côté de la poignée.
- Les roues fixes vont du côté opposé à celui où est fixée la poignée.



**Seules les roues situées sur le côté de la poignée peuvent changer de direction. Les roues situées sur le côté opposé ne peuvent que déplacer la table d'avant en arrière.**

## Mise en service



 **AVERTISSEMENT**

**Veillez à charger la table par le bas. Sinon, il y a un risque de basculement.**

## Nettoyage, entretien et maintenance

### Nettoyage

- Nettoyez régulièrement et soigneusement toutes les parties de l'appareil avec un chiffon humide.

### Soins

- Vérifiez régulièrement que la table ne présente pas de signes de détérioration, tels que des raccords desserrés ou des rayures, et remédiez immédiatement aux problèmes afin d'éviter toute détérioration supplémentaire.
- Assurez-vous que toutes les vis, tous les boulons et autres éléments de fixation restent bien serrés en permanence.

## Transport

Pendant le transport, il convient d'éviter les chocs violents et les collisions. Si le produit n'est pas utilisé pendant une longue période, il doit être stocké dans un endroit exposé aux courants d'air, sec et non gazeux ; s'il doit être stocké temporairement, des mesures de protection contre la pluie et de sécurité doivent être prises.

## Données techniques

<b>MODÈLE</b>	<b>WW2-1007</b>
Couleur	Rouge
Nombre de tiroirs	7
Dimensions du petit tiroir (L x P x H)	500 x 275 x 30 mm
Dimensions du grand tiroir (L x P x H)	500 x 275 x 75 mm
Dimensions de la table (L x P x H)	700 x 775 x 335 mm
Poids	28 kg

<b>MODÈLE</b>	<b>WW2-1007B</b>
Couleur	Bleu
Nombre de tiroirs	7
Dimensions du petit tiroir (L x P x H)	500 x 275 x 30 mm
Dimensions du grand tiroir (L x P x H)	500 x 275 x 75 mm
Dimensions de la table (L x P x H)	700 x 775 x 335 mm
Poids	28 kg



## Élimination

Éliminez votre appareil usagé à la fin de son cycle de vie conformément aux réglementations nationales. Lors de la mise au rebut de l'appareil, respectez les réglementations en vigueur dans votre pays et votre commune.



 **ATTENTION**

**Rendez votre appareil inutilisable avant de le mettre au rebut afin d'éviter toute utilisation abusive et les risques qui en découlent.**



Ne jamais jeter l'appareil avec les ordures ménagères ordinaires.

## Garantie

Toutes les indications et remarques contenues dans ce mode d'emploi ont été rédigées en tenant compte des prescriptions en vigueur et en fonction de l'état actuel du développement technique ainsi que de nos connaissances et expériences de longue date. Les traductions du mode d'emploi ont été réalisées au mieux de nos connaissances.

Conformément aux dispositions légales, Vertes accorde une garantie de 24 mois à compter de la date d'achat.

La preuve d'achat est obligatoire pour les demandes de garantie.

Vertes n'offre aucune garantie pour les appareils dont le numéro de série a été falsifié, modifié ou supprimé.

Les droits de garantie ne s'appliquent pas dans les cas suivants

- Les dommages dus à une utilisation non conforme,
- Dommages dus à des influences extérieures, pièces d'usure,
- Modifications non autorisées.

Pour toute question, contactez le service clientèle de Rocket-Tools. Pour ce faire, veuillez préparer des informations sur la désignation de l'article, le numéro de client et le numéro de facture.

Lieu , date :

Berlin, 18.09.2024

Informations sur le signataire :



Andreas Hebestreit

Directeur exécutif

## Service

Rocket Tools GmbH  
170, rue Kurfürstendamm  
10707 Berlin, Allemagne.

Courrier électronique : [service@rocket-tools.fr](mailto:service@rocket-tools.fr)

Site web : [www.rocket-tools.fr](http://www.rocket-tools.fr)

Téléphone: +49 30 692 061 875

# Notes

 **EBERTH**

# **CARRELLO PORTA ATTREZZI**

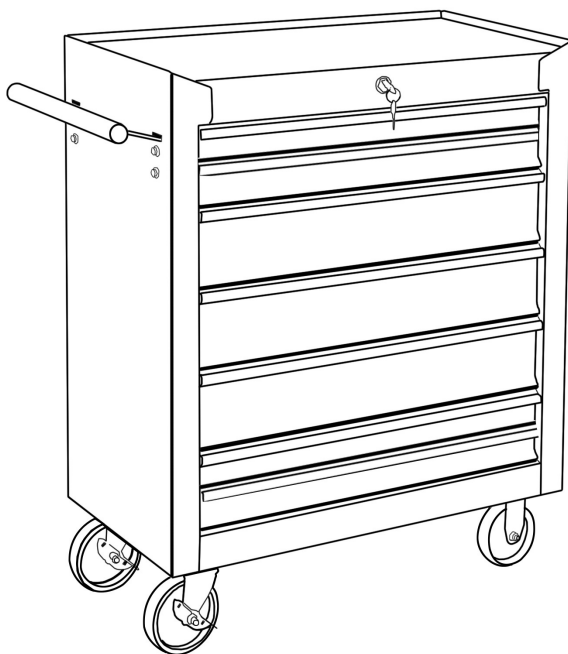

**ISTRUZIONI PER L'USO**

WW2-1007  
WW2-1007B

DE EN FR **IT** ES NL PL SE

Indice dei contenuti.....	2
Ambito di consegna.....	3
Uso previsto.....	5
Abuso prevedibile .....	5
Spiegazione dei simboli.....	6
Avvertenze: .....	6
Simboli e illustrazioni.....	6
Istruzioni generali di sicurezza .....	7
In generale .....	7
Posto di lavoro .....	8
Rischi residui.....	9
Dopo la consegna .....	9
Descrizione del dispositivo .....	10
Montaggio .....	11
Installazione della maniglia di spinta/tiro .....	11
Installazione delle ruote.....	12
Messa in servizio .....	13
Pulizia, cura e manutenzione .....	13
Pulizia .....	13
Cura .....	13
Trasporto.....	13
Dati tecnici.....	14
Smaltimento dei rifiuti .....	15
Garanzia .....	16
Servizio.....	16
Osservazioni .....	17



Leggere sempre le istruzioni per l'uso.

L'operatore deve leggere e comprendere le istruzioni per l'uso per garantire un utilizzo sicuro. Anche gli operatori che hanno esperienza con l'apparecchio devono leggere e comprendere le istruzioni per l'uso.

Gli operatori non adeguatamente informati possono mettere in pericolo se stessi e gli altri a causa di un uso improprio. Tenere il manuale d'uso a portata di mano.





Il personale addetto al funzionamento, alla manutenzione e alla pulizia deve leggere il manuale d'uso.

Se si cede l'apparecchio a terzi, trasmettere anche le istruzioni per l'uso.

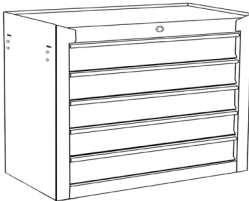
## Ambito di consegna

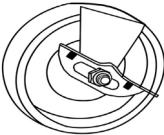
Le ultime modifiche tecniche possono differire dalle spiegazioni e dai disegni qui descritti.

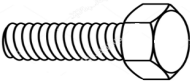
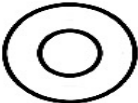
Designazione	Quantità	Immagine
Tavolo degli attrezzi	1	
Maniglia	1	

Designazione	Quantità	Immagine
Chiavi	1	
Ruote (rotanti)	2	
Ruote (fisse)	2	
Viti a testa esagonale	16	
Rondelle	16	
Dischi per rondelle elastiche	16	



**Ogni tabella ha una propria chiave, che è destinata solo a questa tabella. La chiave fornita con il tavolo non può essere utilizzata per sbloccare un altro tavolo. In caso di perdita o smarrimento della chiave, non è possibile ordinare una chiave sostitutiva.**

## Uso previsto

La sicurezza di funzionamento dell'apparecchio è garantita solo se l'uso previsto è conforme alle indicazioni contenute nelle istruzioni per l'uso. Qualsiasi uso dell'apparecchio che vada oltre l'uso previsto è considerato un uso improprio.

Il dispositivo può essere utilizzato solo per la memorizzazione e non per altri scopi.

### **Abuso prevedibile**

Non utilizzare mai l'apparecchio per scopi diversi dalla conservazione. L'apparecchio può essere esposto a sollecitazioni e carichi per i quali non è stato progettato.

Ci riserviamo il diritto di apportare modifiche tecniche al prodotto nel corso del miglioramento delle proprietà d'uso e dell'ulteriore sviluppo. In caso di necessità di ricambi, utilizzare solo ricambi originali!



## Spiegazione dei simboli

Nelle presenti istruzioni per l'uso, le informazioni tecniche e di sicurezza importanti sono contrassegnate da simboli. Seguire le istruzioni per evitare lesioni personali e danni alle cose.

Avvertenze:

 **PERICOLO**

Questo simbolo indica una situazione di pericolo imminente che, se non viene evitata, può causare morte o gravi lesioni.

 **AVVERTENZA**

Questo simbolo indica situazioni pericolose che potrebbero causare gravi lesioni fisiche o morte.

 **ATTENZIONE**

Questo simbolo indica situazioni di pericolo che possono provocare lesioni minori o danni, malfunzionamenti e distruzione dell'apparecchio.



Avviso di pericolo generale. La mancata osservanza di questa avvertenza può causare la morte.



Rischio di ribaltamento dell'apparecchio.  
La mancata osservanza di questa avvertenza può causare la morte.

Simboli e illustrazioni



Per favore, leggete!  
Prima dell'uso, leggere le istruzioni per l'uso.



Suggerimento! Questo simbolo evidenzia suggerimenti e informazioni che devono essere osservati per garantire un funzionamento efficiente e senza problemi dell'apparecchio.

## Istruzioni generali di sicurezza



Osservare le avvertenze di sicurezza e le avvertenze sull'apparecchio e seguire le istruzioni! Oltre alle indicazioni contenute nelle presenti istruzioni per l'uso, è necessario osservare le norme generali di sicurezza, igiene e prevenzione degli infortuni previste dal legislatore.

### In generale

- Il manuale deve essere sempre conservato sul luogo di lavoro.
- Come primo utente, sarete istruiti da uno specialista. I bambini e i giovani di età inferiore ai 18 anni non devono utilizzare l'apparecchio. Se un giovane di età superiore ai 16 anni viene addestrato da uno specialista sotto supervisione, è esente dal divieto. Prestare o consegnare l'apparecchio solo a persone che ne conoscono il funzionamento. Allegare le istruzioni per l'uso alla consegna. Il personale operativo è responsabile nei confronti di terzi. Tenere lontane le altre persone quando si utilizza l'apparecchio. La distrazione può far perdere il controllo del dispositivo.
- Siate attenti e svolgete tutti i lavori con calma e attenzione. Non lavorate mai quando siete stanchi o sotto l'effetto di alcol, droghe, farmaci o altre sostanze che possono alterare i vostri sensi. Prestate particolare attenzione al vostro stato di salute alla fine della giornata lavorativa. Un momento di disattenzione nell'uso dell'apparecchio può causare gravi lesioni.
- Utilizzare l'apparecchio, le attrezzature e gli utensili in conformità alle presenti istruzioni. Considerare le condizioni di lavoro e il lavoro da svolgere. L'utilizzo dell'apparecchio per scopi diversi da quelli per cui è stato concepito può causare situazioni pericolose.
- Non modificare mai il dispositivo e i suoi meccanismi di funzionamento e di sicurezza o rendere inutilizzabili i meccanismi di funzionamento e di sicurezza. Le modifiche all'apparecchio e ai dispositivi di funzionamento e di sicurezza mettono a rischio la sicurezza dell'utente e possono provocare danni all'apparecchio.
- Non indossare mai anelli, orologi, cravatte o gioielli durante il lavoro. Legare insieme i capelli lunghi e fissarli. Indossate sempre indumenti pratici, di materiale robusto, che vi stiano stretti ma non vi ostacolano. Rischio di essere trascinati in parti rotanti. Evitare le lesioni indossando i dispositivi di protezione individuale.
- Non salire mai sull'apparecchio! Pericolo di ribaltamento.

- Indossare sempre dispositivi di protezione personale e occhiali di sicurezza aderenti. Assicurarsi che gli occhiali di sicurezza siano montati correttamente. L'uso di dispositivi di protezione individuale, quali maschera antipolvere, scarpe di sicurezza antiscivolo, protezioni per l'udito e occhiali di sicurezza, a seconda del tipo e dell'uso dell'apparecchio, riduce il rischio di lesioni e danni permanenti.
- Assicurarsi che le altre persone, compresi gli animali, siano a distanza di sicurezza dall'area di lavoro. Tutti coloro che entrano nell'area di lavoro devono indossare i dispositivi di protezione individuale.
- Prima della messa in funzione, verificare la completezza, il funzionamento e la tenuta dell'impianto idraulico.
- Controllare che tutti i collegamenti a vite siano stretti prima di ogni messa in funzione.
- Far riparare l'apparecchio da personale qualificato e solo con ricambi originali. Questa misura garantisce il mantenimento della sicurezza del dispositivo.
- Mantenere l'apparecchio con cura. Controllare se le parti mobili funzionano correttamente e non sono bloccate, se le parti sono rotte o danneggiate in modo tale da compromettere il funzionamento dell'apparecchio. Far riparare le parti danneggiate da un tecnico specializzato prima di utilizzare l'apparecchio. Molti incidenti sono causati da una cattiva manutenzione degli apparecchi.
- Assicurare sempre un appoggio solido e sicuro. Non lavorare mai a testa in giù, sopra le spalle o su scale. Non lavorare mai da soli. Una persona deve essere a portata di mano in caso di emergenza. Una postura anomala può comportare l'impossibilità di utilizzare il dispositivo in situazioni impreviste. C'è il rischio di lesioni!
- Non mettere mai in funzione un apparecchio difettoso o guasto!
- In caso di dubbio, contattare il nostro servizio clienti o far controllare l'apparecchio da un meccanico qualificato.

### **Posto di lavoro**

- Posizionare l'apparecchio su un pavimento piano e non scivoloso. L'apparecchio non deve oscillare. Liberare l'area di lavoro.
- Mantenere pulita l'area di lavoro. Liberare il posto di lavoro dagli ostacoli. Assicurarsi che il luogo di lavoro sia adeguatamente illuminato. I luoghi di lavoro non organizzati e scarsamente illuminati aumentano il rischio di infortuni.

- Predisporre una superficie in grado di sostenere adeguatamente il peso dell'apparecchio e del pezzo da lavorare.
- Non lavorare mai da soli. Una persona deve essere reperibile per le emergenze.

## Rischi residui

Anche se vengono rispettate tutte le norme di sicurezza pertinenti e l'uso previsto è specificato dal produttore, possono esserci rischi legati alla progettazione dovuti all'uso previsto.

I rischi possono essere ridotti al minimo se si rispettano le istruzioni di sicurezza, l'uso previsto e tutte le istruzioni descritte nelle istruzioni per l'uso.

I rischi residui si manifestano attraverso:

- Rischio di ribaltamento dell'apparecchio e conseguente rischio di lesioni.
- Rischio di lesioni da taglio a causa di fori e bordi del pezzo non sbavati.
- Rischio di lesioni agli occhi a causa di parti volanti del pezzo in lavorazione.

## Dopo la consegna

- Prima di installare l'apparecchio, rimuovere completamente tutto il materiale di imballaggio dall'apparecchio.
- Per lo smaltimento dell'imballaggio, osservare le norme vigenti nel proprio Paese.
- Smaltire i materiali di imballaggio riciclabili.
- Verificare che l'apparecchio e l'attrezzatura siano completi.
- Se mancano dei pezzi, contattare il nostro servizio clienti.
- Tenete a portata di mano il numero di cliente, il numero di fattura e il numero d'ordine.



**Conservare la confezione del dispositivo.**

**L'imballaggio potrebbe essere necessario per la conservazione durante il periodo di garanzia.**

**In caso di danni, si prega di contattare il nostro servizio clienti.**

## Descrizione del dispositivo

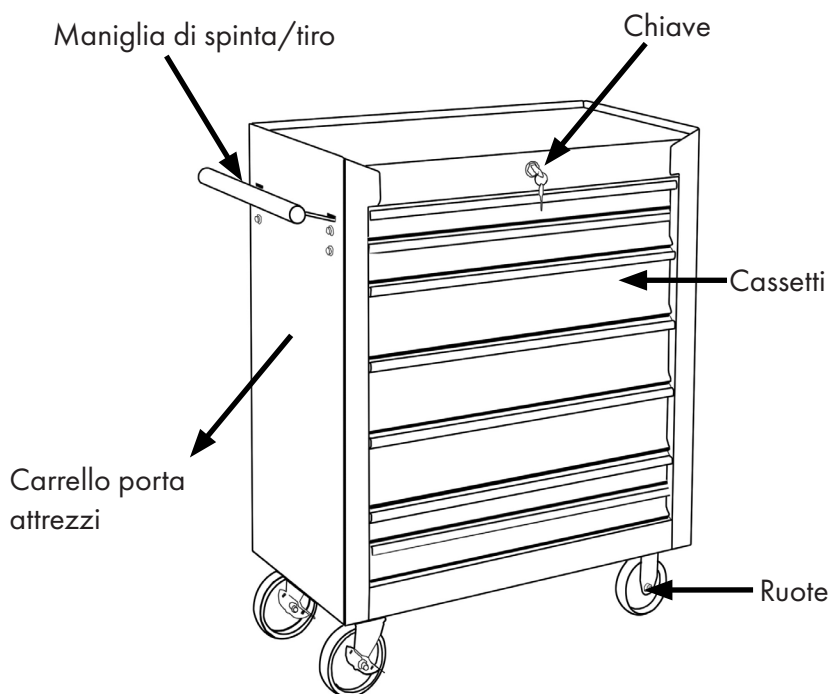

### **Componenti del carrello portautensili**

**Fig. 1**  
Descrizione del prodotto

## Montaggio

- Assicuratevi che ci sia spazio sufficiente e una buona visibilità.
- Installare sempre il dispositivo in coppia.
- Quando l'apparecchio è in pressione, non deve essere spostato o spostato.
- Utilizzare la descrizione del dispositivo come ausilio visivo per l'installazione.

	 <b>ATTENZIONE</b>
	<b>Pericolo di ribaltamento! Il risultato può essere una grave lesione.</b>

### Installazione della maniglia di spinta/tiro

- Inserire la metà inferiore della maniglia di spinta/tiro nei due fori previsti.
- Regolare l'impugnatura in modo da ottenere l'angolazione corretta.
- Inserire le viti e i dadi nell'area designata sul lato inferiore della maniglia per fissarla.

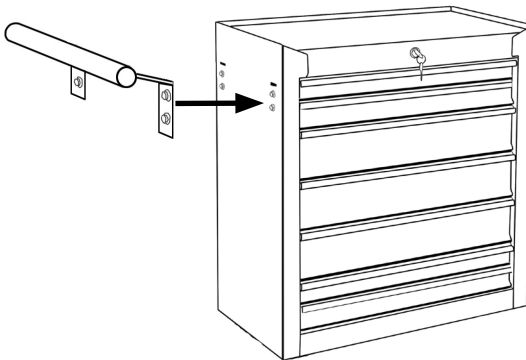

## Installazione delle ruote

- Le ruote vanno all'estremità inferiore del tavolo.
- Prestare attenzione ai punti di fissaggio previsti sul lato inferiore del tavolo.
- Allineare le viti e le rondelle con gli incavi delle ruote del tavolo e serrarle.

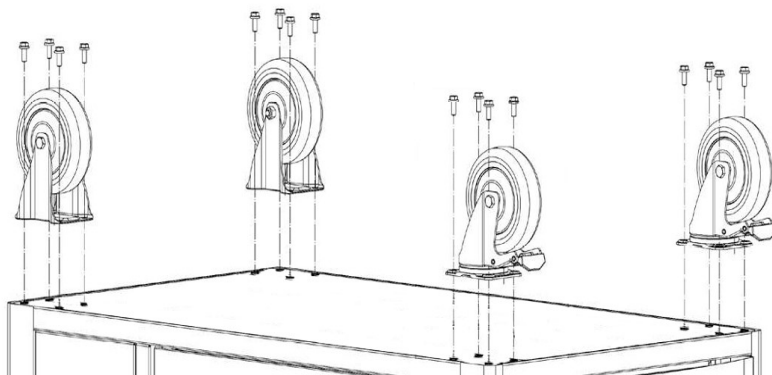

- I quadranti si trovano sul lato dell'impugnatura.
- Le ruote fisse si trovano sul lato opposto a quello in cui è fissata la maniglia.



**Solo le ruote a lato della maniglia possono cambiare direzione. Le ruote sul lato opposto possono spostare il tavolo solo in avanti e indietro.**

## Messa in servizio



**⚠ AVVERTENZA**

**Assicurarsi di caricare la tabella dal basso. Altrimenti si rischia il ribaltamento.**

## Pulizia, cura e manutenzione

### Pulizia

- Pulire regolarmente tutte le parti dell'apparecchio con un panno umido.

### Cura

- Controllare regolarmente il tavolo per individuare eventuali segni di danneggiamento, come giunzioni allentate o graffi, ed eliminare immediatamente i problemi per evitare un ulteriore deterioramento.
- Assicurarsi che tutte le viti, i bulloni e gli altri elementi di fissaggio rimangano saldamente serrati.

## Trasporto

Durante il trasporto è necessario evitare forti vibrazioni e collisioni. Se il prodotto non viene utilizzato per un lungo periodo di tempo, deve essere conservato in un magazzino ventilato, asciutto e non gassato; se deve essere immagazzinato temporaneamente, è necessario adottare misure per proteggerlo dalla pioggia e per la sicurezza.



**Dati tecnici**

<b>MODELLO WW2-1007</b>	
Colore	Rosso
Numero di cassette	7
Dimensioni del cassetto piccolo (L x P x A)	500 x 275 x 30 mm
Dimensioni del cassetto grande (L x P x H)	500 x 275 x 75 mm
Dimensioni del tavolo (L x P x A)	700 x 775 x 335 mm
Peso	28 kg

<b>MODELLO WW2-1007B</b>	
Colore	Blu
Numero di cassette	7
Dimensioni del cassetto piccolo (L x P x A)	500 x 275 x 30 mm
Dimensioni del cassetto grande (L x P x H)	500 x 275 x 75 mm
Dimensioni del tavolo (L x P x A)	700 x 775 x 335 mm
Peso	28 kg

## Smaltimento dei rifiuti

Smaltire il vecchio apparecchio al termine della sua vita utile in conformità alle norme nazionali. Per lo smaltimento dell'apparecchio, osservare le norme vigenti nel proprio Paese e nel proprio Comune.



**ATTENZIONE**

**Rendere il dispositivo inutilizzabile prima di smaltirlo per evitare un uso improprio e i rischi associati.**



Non smaltire mai l'apparecchio nei normali rifiuti domestici.

## Garanzia

Tutte le informazioni e le istruzioni contenute nelle presenti istruzioni per l'uso sono state redatte in base alle normative vigenti e allo stato attuale dello sviluppo tecnico, nonché alla nostra pluriennale conoscenza ed esperienza. Le traduzioni delle istruzioni per l'uso sono state redatte in base alle nostre conoscenze.

Vertes concede una garanzia di 24 mesi dalla data di acquisto in conformità alle disposizioni di legge.

La prova d'acquisto è obbligatoria per le richieste di garanzia.

Vertes non accetterà alcuna garanzia per dispositivi il cui numero di serie sia stato falsificato, alterato o rimosso.

Le richieste di garanzia non esistono per:

- Danni dovuti all'uso improprio,
- Danni dovuti a influssi esterni, parti soggette a usura,
- Modifiche non autorizzate.

Per qualsiasi domanda, contattare il servizio clienti di Rocket-Tools. Tenete a portata di mano la descrizione dell'articolo, il numero di cliente e il numero di fattura.

Luogo , Data :

Berlino, 18/09/2024

Dati del firmatario:



Andreas Hebestreit

Direttore generale

## Servizio

Rocket Tools GmbH  
Kurfürstendamm 170  
10707 Berlino, Germania.

E-mail: [service@rocket-tools.it](mailto:service@rocket-tools.it)

Sito web: [www.rocket-tools.it](http://www.rocket-tools.it)

Telefono: +49 30 6920618 76

## Osservazioni

 **EBERTH**

# CARRO DE HERRAMIENTAS



**INSTRUCCIONES DE USO**

WW2-1007  
WW2-1007B

DE EN FR IT **ES** NL PL SE

Índice .....	2
Volumen de suministro .....	3
Uso previsto.....	5
Abuso previsible .....	5
Explicación de los símbolos.....	6
Advertencias: .....	6
Símbolos e ilustraciones.....	6
Instrucciones generales de seguridad.....	7
En general .....	7
Lugar de trabajo .....	8
Riesgos residuales.....	9
Después de la entrega .....	9
Descripción del dispositivo .....	10
Montaje .....	11
Instalación de la manilla de empuje/tirón.....	11
Instalación de ruedas.....	12
Puesta en servicio .....	13
Limpieza, cuidado y mantenimiento.....	13
Limpieza .....	13
Atención .....	13
Transporte.....	13
Datos técnicos.....	14
Eliminación de residuos.....	15
Garantía .....	16
Servicio.....	16
Observaciones.....	17



Lea siempre el manual de instrucciones.

El operador debe leer y comprender el manual de instrucciones para garantizar un manejo seguro. Incluso los operarios que tengan experiencia con el aparato deben leer y comprender el manual de instrucciones.





Los operadores mal informados pueden ponerse en peligro a sí mismos y a los demás por un uso inadecuado. Tenga a mano el manual de instrucciones.

El personal de operación, mantenimiento y limpieza debe leer el manual del usuario. Si entrega el aparato a un tercero, entréguele también las instrucciones de uso.

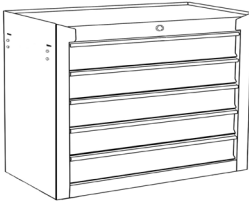
## Volumen de suministro

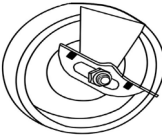
Las últimas modificaciones técnicas pueden diferir de las explicaciones y dibujos aquí descritos.

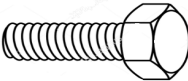
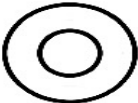
Designación	Cantidad	Fotografía
Mesa de herramientas	1	
Mango	1	

Designación	Cantidad	Fotografía
Claves	1	
Ruedas (giratorias)	2	
Ruedas (fijas)	2	
Tornillos de cabeza hexagonal	16	
Lavadoras	16	
Discos de arandela elástica	16	



**Cada tabla tiene su propia clave, que sólo está destinada a esta tabla. La llave suministrada con la mesa no puede utilizarse para desbloquear otra mesa. En caso de pérdida o extravío de la llave, no es posible pedir una llave de repuesto.**



## Uso previsto

La seguridad de funcionamiento del aparato sólo está garantizada si se utiliza conforme a lo previsto y de acuerdo con las indicaciones del manual de instrucciones. Cualquier uso del aparato que vaya más allá del uso previsto se considera uso inadecuado.

El dispositivo sólo puede utilizarse para almacenamiento y no para ningún otro fin.

### **Abuso previsible**

No utilice nunca el aparato para fines distintos del almacenamiento. El aparato puede estar expuesto a esfuerzos y cargas para los que no ha sido diseñado.

Nos reservamos el derecho a introducir modificaciones técnicas en el producto para mejorar sus propiedades de uso y perfeccionarlo. Si necesita piezas de repuesto, ¡utilice sólo piezas de repuesto originales!

## Explicación de los símbolos

La información técnica y de seguridad importante está marcada con símbolos en este manual de instrucciones. Siga las instrucciones para evitar daños personales y materiales.

Advertencias:



Este símbolo indica una situación de peligro inminente que, de no evitarse, podría causar la muerte o lesiones graves.



Este símbolo indica situaciones peligrosas que pueden provocar lesiones graves o la muerte.



Este símbolo indica situaciones peligrosas que pueden provocar lesiones leves o daños, fallos de funcionamiento y destrucción del aparato.



Advertencia de peligro general. La inobservancia de esta advertencia puede causar la muerte.



Riesgo de vuelco del aparato.  
La inobservancia de esta advertencia puede causar la muerte.

Símbolos e ilustraciones



Lean, por favor  
lea las instrucciones de uso antes de utilizarlo.



¡Consejo! Este símbolo destaca los consejos e informaciones que deben observarse para garantizar un funcionamiento eficaz y sin problemas del aparato.

## Instrucciones generales de seguridad



Observe las indicaciones de seguridad y advertencia del aparato y siga las instrucciones. Además de las indicaciones de este manual de instrucciones, deben observarse las normas generales de seguridad, higiene y prevención de accidentes del legislador.

### En general

- El manual debe conservarse siempre en el lugar de trabajo.
- Como primer usuario, será instruido por un especialista. Los niños y jóvenes menores de 18 años no deben utilizar el aparato. Si un joven mayor de 16 años está siendo entrenado por un especialista bajo supervisión, está exento de la prohibición. Preste o entregue el aparato sólo a personas familiarizadas con su funcionamiento. Adjunte el manual de instrucciones a la entrega. El personal de explotación es responsable ante terceros. Mantenga alejadas a otras personas cuando utilice el aparato. La distracción puede hacerle perder el control del dispositivo.
- Esté atento y realice todo el trabajo con calma y cuidado. No trabaje nunca cuando esté cansado o bajo los efectos del alcohol, drogas, medicamentos u otras sustancias que puedan alterar tus sentidos. Preste especial atención a su estado al final de la jornada laboral. Un momento de descuido al utilizar el aparato puede provocar lesiones graves.
- Utilice el aparato, el equipo y las herramientas de acuerdo con estas instrucciones. Tenga en cuenta las condiciones de trabajo y el trabajo a realizar. El uso del aparato para fines distintos de los previstos puede dar lugar a situaciones peligrosas.
- No modifique nunca el aparato ni sus mecanismos de funcionamiento y de seguridad, ni inutilice los mecanismos de funcionamiento y de seguridad. Las modificaciones en el aparato y los cambios en el equipo de funcionamiento y seguridad ponen en peligro su seguridad y pueden provocar daños en el aparato.
- Nunca lleve anillos, relojes, corbatas o joyas corporales mientras trabaja. Ata el pelo largo y sujétalo. Lleve siempre ropa práctica, de material resistente, que le quede bien pero que no le estorbe. Riesgo de ser arrastrado por piezas giratorias. Evite las lesiones utilizando equipos de protección individual.
- No se suba nunca al aparato Peligro de vuelco.

- Lleve siempre equipo de protección personal y gafas de seguridad ajustadas. Asegúrese de que las gafas de seguridad están correctamente colocadas. El uso de equipo de protección personal, como mascarilla antipolvo, calzado de seguridad antideslizante, protección auditiva y gafas de seguridad, en función del tipo y uso del aparato, reduce el riesgo de lesiones y daños permanentes.
- Asegúrese de que otras personas, incluidos los animales, se encuentren a una distancia segura de la zona de trabajo. Todas las personas que entren en la zona de trabajo deben llevar equipo de protección individual.
- Antes de la puesta en servicio, compruebe la integridad, el funcionamiento y la estanqueidad del sistema hidráulico del aparato.
- Compruebe que todas las uniones atornilladas estén bien apretadas antes de cada puesta en marcha.
- Encargue la reparación de su aparato a personal cualificado y sólo con piezas de repuesto originales. Esta medida garantiza el mantenimiento de la seguridad del dispositivo.
- Mantenga el aparato con cuidado. Compruebe si las piezas móviles funcionan correctamente y no están atascadas, si las piezas están rotas o dañadas de tal forma que el funcionamiento del aparato se vea afectado. Haga reparar las piezas dañadas por un especialista antes de utilizar el aparato. Muchos accidentes están causados por aparatos mal mantenidos.
- Asegúrese siempre de pisar con firmeza y seguridad. Nunca trabaje boca abajo, por encima del hombro o en escaleras. Nunca trabajes solo. Una persona debe estar a distancia de llamada en caso de emergencia. Una postura anormal puede hacer que no puedas manejar el aparato en situaciones inesperadas. Existe riesgo de lesiones
- No utilice nunca un aparato defectuoso o averiado
- En caso de duda, póngase en contacto con nuestro servicio de atención al cliente o haga revisar el aparato por un mecánico cualificado.

### **Lugar de trabajo**

- Coloque el aparato sobre un suelo llano y antideslizante. El aparato no debe tambalearse. Despeja la zona de trabajo.
- Mantenga limpia su zona de trabajo. Despeja el lugar de trabajo de obstáculos. Asegúrese de que el lugar de trabajo está adecuadamente iluminado. Los lugares de trabajo desorganizados y mal iluminados aumentan el riesgo de lesiones.

- Proporcione una superficie que pueda soportar adecuadamente el peso del aparato y de la pieza de trabajo.
- Nunca trabaje solo. Debe haber una persona de guardia para emergencias.

## Riesgos residuales

Aunque se cumplan todas las normas de seguridad pertinentes y el uso previsto esté especificado por el fabricante, puede haber riesgos relacionados con el diseño debido al uso previsto.

Los riesgos pueden minimizarse si se observan las instrucciones de seguridad, el uso previsto y todas las instrucciones descritas en el manual de instrucciones.

Los riesgos residuales se manifiestan a través de:

- Riesgo de vuelco del aparato y riesgo de lesiones asociado.
- Riesgo de lesiones por corte debido a agujeros y bordes de la pieza que no se han desbarbado.
- Riesgo de lesiones oculares por proyección de piezas.

## Después de la entrega

- Antes de instalar el aparato, retire completamente todo el material de embalaje del aparato.
- Al deshacerse del embalaje, respete la normativa de su país.
- Deseche los materiales de embalaje reciclables para su reciclaje.
- Compruebe que el aparato y el equipo están completos.
- Si faltan piezas, póngase en contacto con nuestro servicio de atención al cliente.
- Tenga a mano su número de cliente, número de factura y número de pedido.



**Conserve el embalaje de su aparato.**

**Es posible que necesite el embalaje para guardarlo durante el periodo de garantía.  
En caso de daños, póngase en contacto con nuestro servicio de atención al cliente.**

Descripción del dispositivo

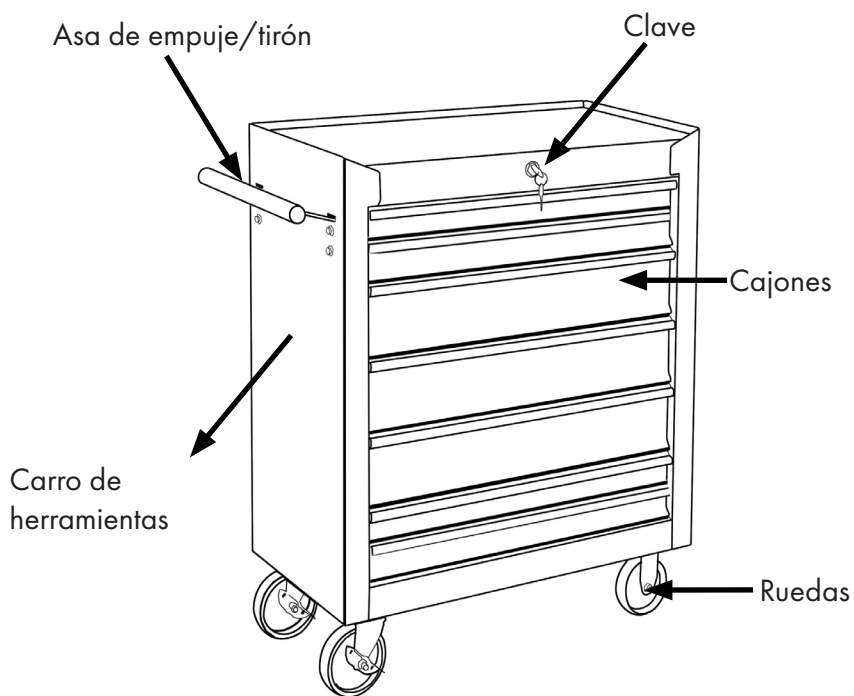

**Componentes del carro de herramientas**

**Fig. 1**  
Descripción del producto

## Montaje

- Asegúrese de que hay espacio suficiente y buena visibilidad.
- Instale siempre el dispositivo por parejas.
- Cuando el aparato esté bajo presión, no debe moverse ni desplazarse.
- Utilice la descripción del dispositivo como ayuda visual para la instalación.

	<p style="text-align: center;"><b>⚠ ATENCIÓN</b></p> <p><b>¡Peligro de vuelco! El resultado pueden ser lesiones graves.</b></p>
---	---

### Instalación de la manilla de empuje/tirón

- Inserte la mitad inferior del asa de empuje/tirón en los dos orificios previstos.
- Ajuste la empuñadura para que quede en el ángulo correcto.
- Inserte los tornillos y las tuercas en la zona designada de la parte inferior del asa para fijarla.

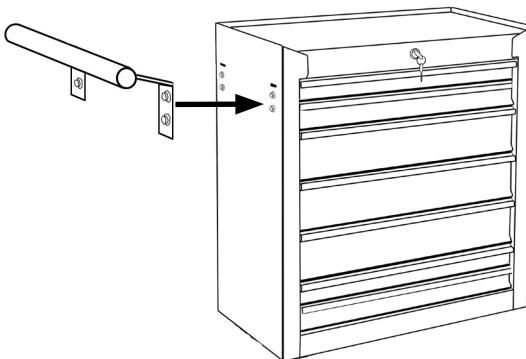

## Instalación de ruedas

- Las ruedas van al extremo inferior de la mesa.
- Preste atención a los puntos de fijación previstos en la parte inferior de la mesa.
- Alinee los tornillos y las arandelas con los huecos de las ruedas de la mesa y apriételes.

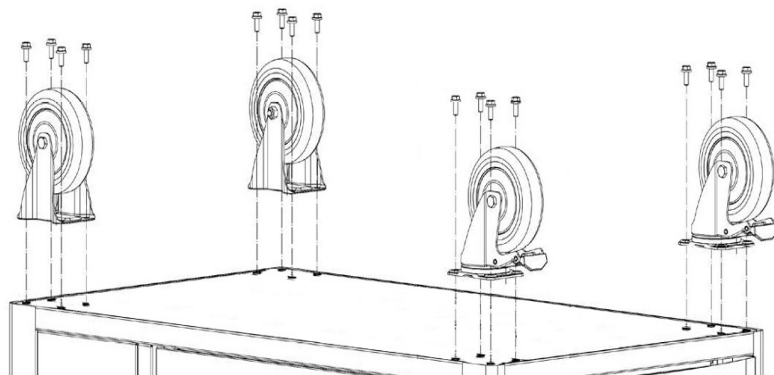

- Los diales están situados en el lateral de la empuñadura.
- Las ruedas fijas van en el lado opuesto al que se fija el asa.



**Sólo las ruedas situadas a los lados del mango pueden cambiar de dirección. Las ruedas del lado opuesto sólo pueden mover la mesa hacia delante y hacia atrás.**



## Puesta en servicio



 **ADVERTENCIA**

**Asegúrate de cargar la tabla desde abajo. De lo contrario, existe riesgo de vuelco.**

## Limpieza, cuidado y mantenimiento

### Limpieza

- Limpie a fondo regularmente todas las partes del aparato con un paño húmedo.

### Atención

- Compruebe periódicamente si la mesa presenta signos de deterioro, como juntas sueltas o arañazos, y subsane los problemas de inmediato para evitar un mayor deterioro.
- Asegúrese de que todos los tornillos, pernos y otros elementos de fijación permanezcan permanentemente apretados.

## Transporte

Durante el transporte deben evitarse las vibraciones fuertes y los choques. Si el producto no se utiliza durante mucho tiempo, debe almacenarse en un almacén con corrientes de aire, seco y sin gas; si tiene que almacenarse temporalmente, deben tomarse medidas para protegerlo de la lluvia y por seguridad.

## Datos técnicos

<b>MODELO WW2-1007</b>	
Color	Rojo
Número de cajones	7
Dimensiones del cajón pequeño (ancho x fondo x alto)	500 x 275 x 30 mm
Dimensiones del cajón grande (ancho x fondo x alto)	500 x 275 x 75 mm
Dimensiones de la mesa (An x Pr x Al)	700 x 775 x 335 mm
Peso	28 kg

<b>MODELO WW2-1007B</b>	
Color	Azul
Número de cajones	7
Dimensiones del cajón pequeño (ancho x fondo x alto)	500 x 275 x 30 mm
Dimensiones del cajón grande (ancho x fondo x alto)	500 x 275 x 75 mm
Dimensiones de la mesa (An x Pr x Al)	700 x 775 x 335 mm
Peso	28 kg

## Eliminación de residuos

Deshágase de su antiguo aparato al final de su vida útil de acuerdo con la normativa nacional. Al desechar el aparato, respete la normativa vigente en su país y municipio.



 **ATENCIÓN**

**Utiliza el dispositivo antes de deshacerte de él para evitar su uso indebido y los riesgos asociados.**



No tire nunca el aparato a la basura doméstica normal.

## Garantía

Toda la información y las indicaciones de este manual de instrucciones se han recopilado de acuerdo con la normativa vigente y el estado actual del desarrollo técnico, así como con nuestros conocimientos y experiencia de muchos años. Las traducciones de las instrucciones de uso se han elaborado según nuestro leal saber y entender.

Vertes concede una garantía de 24 meses a partir de la fecha de compra de conformidad con las disposiciones legales.

La prueba de compra es obligatoria para las reclamaciones de garantía.

Vertes no acepta ninguna garantía para dispositivos cuyo número de serie haya sido falsificado, alterado o eliminado.

No existen derechos de garantía para:

- Daños debidos a un uso inadecuado,
- Daños debidos a influencias externas, piezas de desgaste,
- Cambios no autorizados.

Si tiene alguna duda, póngase en contacto con el servicio de atención al cliente de Rocket-Tools. Tenga a mano la descripción del artículo, el número de cliente y el número de factura.

Lugar , Fecha : Berlín, 18/09/2024

Datos del firmante:



Andreas Hebestreit  
Director General

## Servicio

Rocket Tools GmbH  
Kurfürstendamm 170  
10707 Berlín, Alemania.

Correo electrónico: [service@rocket-tools.es](mailto:service@rocket-tools.es)

Página web: [www.rocket-tools.es](http://www.rocket-tools.es)

Teléfono: +49 (0) 30692061870

## Observaciones

 **EBERTH**  
**GEREEDSCHAPSWAGEN**



**GEBRUIKSAANWIJZING**

WW2-1007  
WW2-1007B

DE EN FR IT ES **NL** PL SE

Inhoudsopgave .....	2
Omvang van de levering .....	3
Beoogd gebruik .....	5
Voorzienbaar misbruik .....	5
Uitleg van symbolen .....	6
Waarschuwingen: .....	6
Symbolen en illustraties .....	6
Algemene veiligheidsinstructies .....	7
Over het algemeen .....	7
Werkplaats .....	8
Overblijvende risico's .....	9
Na levering .....	9
Beschrijving apparaat .....	10
Montage .....	11
Installatie van de duw/trekhendel .....	11
Wielen installeren .....	12
Inbedrijfstelling .....	13
Reiniging, verzorging en onderhoud .....	13
Schoonmaken .....	13
Zorg .....	13
Transport .....	13
Technische gegevens .....	14
Afvalverwijdering .....	15
Garantie .....	16
Service .....	16
Opmerkingen .....	17



Lees altijd de gebruiksaanwijzing door.

De gebruiker moet de bedieningsinstructies lezen en begrijpen om veilig gebruik te garanderen. Zelfs gebruikers die ervaring hebben met het apparaat moeten de bedieningsinstructies lezen en begrijpen.

Onvoldoende geïnformeerde operators kunnen zichzelf en anderen in gevaar brengen door onjuist gebruik. Houd de gebruikershandleiding binnen handbereik.

Het bedienings-, onderhouds- en schoonmaakpersoneel moet de gebruikershandleiding lezen.



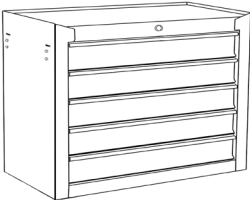

Als je het apparaat doorgeeft aan een derde partij, geef dan ook de gebruiksaanwijzing door.

## Omvang van de levering

De laatste technische wijzigingen kunnen afwijken van de hier beschreven uitleg en tekeningen.

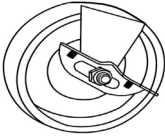
Aanwijzing	Hoeveelheid	Afbeelding
Gereedschapstabel	1	
Handgreep	1	

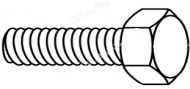
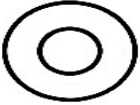

Aanwijzing	Hoeveelheid	Afbeelding
Sleutels	1	
Wielen (roterend)	2	
Wielen (vast)	2	
Zeskantschroeven	16	
Sluiringen	16	
Veerring schijven	16	



Elke tabel heeft zijn eigen sleutel, die alleen bedoeld is voor deze tabel. De sleutel die bij de tafel wordt geleverd, kan niet worden gebruikt om een andere tafel te ontgrendelen. In het geval van een verloren of zoekgeraakte sleutel is het niet mogelijk om een vervangende sleutel te bestellen.

## Beoogd gebruik

De bedrijfsveiligheid van het apparaat is alleen gegarandeerd als het wordt gebruikt waarvoor het bedoeld is, in overeenstemming met de informatie in de gebruiksaanwijzing. Elk gebruik van het apparaat dat verder gaat dan het bedoelde gebruik wordt beschouwd als oneigenlijk gebruik.

Het apparaat mag alleen worden gebruikt voor opslag en niet voor andere doeleinden.

### Voorzienbaar misbruik

Gebruik het apparaat nooit voor andere doeleinden dan opslag. Het apparaat kan worden blootgesteld aan belastingen waarvoor het niet is ontworpen.

We behouden ons het recht voor om technische wijzigingen aan het product aan te brengen om de gebruikseigenschappen te verbeteren en het product verder te ontwikkelen. Als je reserveonderdelen nodig hebt, gebruik dan alleen originele reserveonderdelen!

## Uitleg van symbolen

Belangrijke veiligheidsrelevante en technische informatie wordt in deze gebruiksaanwijzing aangeduid met symbolen. Volg de instructies om persoonlijk letsel en schade aan eigendommen te voorkomen.

Waarschuwingen:



Dit symbool geeft een dreigend gevaarlijke situatie aan die, indien deze niet wordt vermeden, kan leiden tot ernstig of dodelijk letsel.



Dit symbool geeft gevaarlijke situaties aan die kunnen leiden tot ernstig lichamelijk letsel of de dood.



Dit symbool geeft gevaarlijke situaties aan die kunnen leiden tot lichte verwondingen of schade, storingen en vernieling van het apparaat.



Waarschuwing voor algemeen gevaar. Het niet in acht nemen van deze waarschuwing kan leiden tot de dood.



Risico op omvallen van het apparaat.

Het niet in acht nemen van deze waarschuwing kan leiden tot de dood.

Symbolen en illustraties



Lees alsjeblieft!

Lees voor gebruik de gebruiksaanwijzing.



Tip! Dit symbool benadrukt tips en informatie die in acht moeten worden genomen voor een efficiënte en probleemloze werking van het apparaat.

## Algemene veiligheidsinstructies



Neem de veiligheids- en waarschuwingsberichten op het apparaat in acht en volg de instructies op! Naast de instructies in deze gebruiksaanwijzing moeten de algemene veiligheids-, hygiëne- en ongevallenpreventievoorschriften van de wetgever in acht worden genomen.

### Over het algemeen

- De handleiding moet altijd op de werkplek bewaard worden.
- Als eerste gebruiker krijg je instructies van een specialist. Kinderen en jongeren onder de 18 mogen het apparaat niet gebruiken. Als een jongere ouder dan 16 jaar onder toezicht wordt getraind door een specialist, zijn ze vrijgesteld van het verbod. Leen of overhandig het apparaat alleen aan personen die vertrouwd zijn met de werking ervan. Voeg de gebruiksaanwijzing bij de levering. Het bedienend personeel is verantwoordelijk tegenover derden. Houd andere mensen uit de buurt wanneer u het apparaat gebruikt. Afleiding kan ervoor zorgen dat je de controle over het apparaat verliest.
- Wees aandachtig en voer alle werkzaamheden rustig en zorgvuldig uit. Werk nooit als je moe bent of onder invloed van alcohol, drugs, medicijnen of andere stoffen die je zintuigen kunnen aantasten. Let vooral op je conditie aan het einde van de werkdag. Een moment van onachtzaamheid bij het gebruik van het apparaat kan leiden tot ernstig letsel.
- Gebruik het apparaat, de apparatuur en het gereedschap in overeenstemming met deze instructies. Houd rekening met de werkomstandigheden en het uit te voeren werk. Gebruik van het apparaat voor andere doeleinden dan waarvoor het bedoeld is, kan leiden tot gevaarlijke situaties.
- Breng nooit wijzigingen aan in het apparaat en de bedienings- en veiligheidsmechanismen en maak de bedienings- en veiligheidsmechanismen nooit onbruikbaar. Wijzigingen aan het apparaat en veranderingen aan de bedienings- en veiligheidsuitrusting brengen uw veiligheid in gevaar en kunnen leiden tot schade aan het apparaat.
- Draag nooit ringen, horloges, stropdassen of lichaamssieraden tijdens het werk. Bind lang haar samen en zet het vast. Draag altijd praktische kleding van stevig materiaal dat goed past maar je niet hindert. Risico om in draaiende onderdelen getrokken te worden. Voorkom letsel door persoonlijke beschermingsmiddelen te dragen.
- Klim nooit op het apparaat! Gevaar voor omkantelen.

- Draag altijd persoonlijke beschermingsmiddelen en een nauwsluitende veiligheidsbril. Zorg ervoor dat de veiligheidsbril goed op zijn plaats zit. Het dragen van persoonlijke beschermingsmiddelen, zoals een stofmasker, antislip veiligheidsschoenen, gehoorbescherming en een veiligheidsbril, afhankelijk van het type en gebruik van het apparaat, vermindert het risico op letsel en blijvende schade.
- Zorg ervoor dat andere mensen, inclusief dieren, zich op een veilige afstand van het werkgebied bevinden. Iedereen die het werkgebied betreedt, moet persoonlijke beschermingsmiddelen dragen.
- Controleer het apparaat voor ingebruikname op volledigheid, werking en dichtheid van het hydraulische systeem.
- Controleer voor elke inbedrijfstelling of alle schroefverbindingen goed vastzitten.
- Laat uw apparaat repareren door gekwalificeerd personeel en alleen met originele reserveonderdelen. Deze maatregel zorgt ervoor dat de veiligheid van het apparaat gehandhaafd blijft.
- Onderhoud het apparaat met zorg. Controleer of bewegende onderdelen goed werken en niet vastzitten, of er onderdelen kapot zijn of zodanig beschadigd dat de werking van het apparaat wordt belemmerd. Laat beschadigde onderdelen repareren door een specialist voordat u het apparaat gebruikt. Veel ongelukken worden veroorzaakt door slecht onderhouden apparaten.
- Zorg altijd voor een stevige en veilige ondergrond. Werk nooit ondersteboven, over je schouder of op ladders. Werk nooit alleen. In noodgevallen moet er iemand bereikbaar zijn. Een abnormale houding kan ertoe leiden dat je het apparaat in onverwachte situaties niet kunt bedienen. Er is een risico op letsel!
- Gebruik nooit een defect of defect apparaat!
- Neem bij twijfel contact op met onze klantenservice of laat het apparaat nakijken door een gekwalificeerde monteur.

## Werkplaats

- Plaats het apparaat op een vlakke, slipvrije vloer. Het apparaat mag niet wiebelen. Ontruim het werkgebied.
- Houd je werkgebied schoon. Maak de werkplek vrij van obstakels. Zorg ervoor dat de werkplek voldoende verlicht is. Ongeorganiseerde en slecht verlichte werkplekken verhogen het risico op letsel.

- Zorg voor een oppervlak dat het gewicht van het apparaat en het werkstuk voldoende kan dragen.
- Werk nooit alleen. Er moet iemand beschikbaar zijn voor noodgevallen.

## Overblijvende risico's

Zelfs als alle relevante veiligheidsvoorschriften worden nageleefd en het beoogde gebruik wordt gespecificeerd door de fabrikant, kunnen er ontwerpgerelateerde risico's zijn als gevolg van het beoogde gebruik.

Risico's kunnen tot een minimum worden beperkt als de veiligheidsinstructies, het beoogde gebruik en alle instructies in de gebruiksaanwijzing worden opgevolgd.

Restrisico's manifesteren zich door:

- Risico op omvallen van het apparaat en het daarmee gepaard gaande risico op letsel.
- Risico op snijwonden door gaten en randen van het werkstuk die niet ontbraamd zijn.
- Risico op oogletsel door rondvliegende onderdelen van het werkstuk.

## Na levering

- Verwijder al het verpakkingsmateriaal van het apparaat voordat u het opstelt.
- Neem bij het weggooien van de verpakking de voorschriften in uw land in acht.
- Gooi recyclebare verpakkingsmaterialen weg voor recycling.
- Controleer of het apparaat en de apparatuur compleet zijn.
- Als er onderdelen ontbreken, neem dan contact op met onze klantenservice.
- Houd uw klantnummer, factuurnummer en ordernummer bij de hand.



**Bewaar de verpakking van je apparaat.**

**U hebt de verpakking mogelijk nodig voor opslag tijdens de garantieperiode.  
Neem in geval van schade contact op met onze klantenservice.**

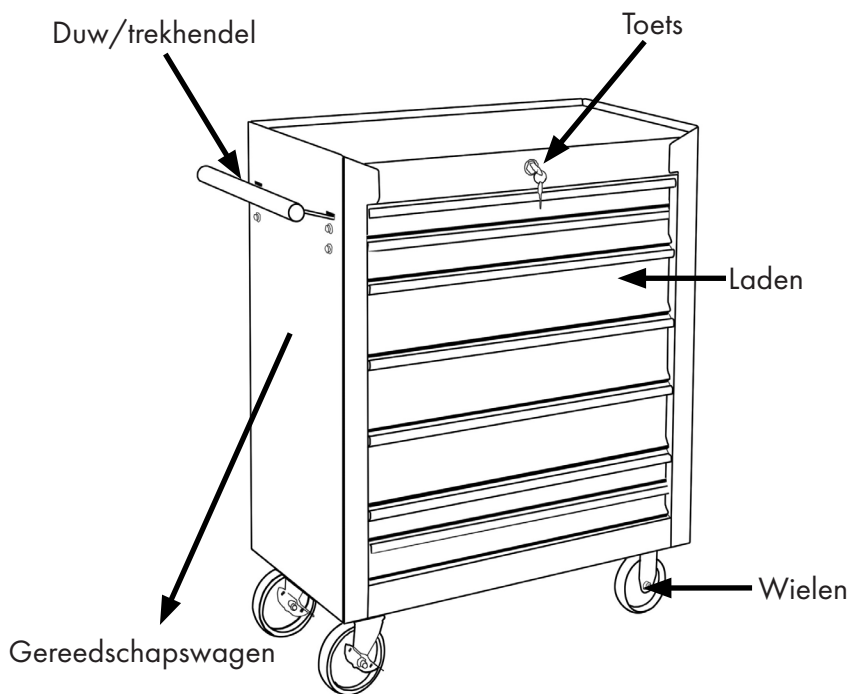

**Onderdelen van de gereedschapswagen**

**Fig. 1**  
Beschrijving van het product

## Montage

- Zorg voor voldoende ruimte en goed zicht.
- Installeer het apparaat altijd paarsgewijs.
- Wanneer het apparaat onder druk staat, mag het niet verplaatst of verplaatst worden.
- Gebruik de beschrijving van het apparaat als visueel hulpmiddel bij de installatie.

	<b>⚠ CAUTION</b>
	<b>Gevaar voor omvallen! Ernstig letsel kan het gevolg zijn.</b>

### Installatie van de duw-/trekhandel

- Steek de onderste helft van de trek-/drukhandel in de twee daarvoor bestemde gaten.
- Pas de handgreep aan zodat deze in de juiste hoek staat.
- Steek de schroeven en moeren in het daarvoor bestemde gebied aan de onderkant van de handgreep om deze vast te zetten.

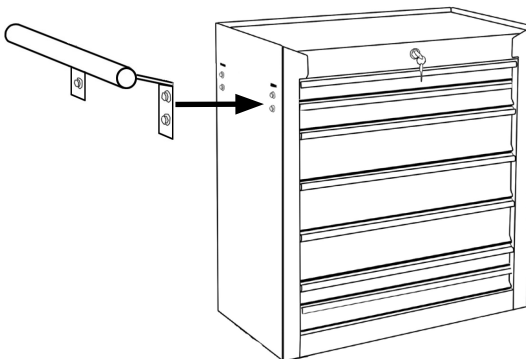



## Wielen installeren

- De wielen gaan naar de onderkant van de tafel.
- Let op de bevestigingspunten aan de onderkant van de tafel.
- Lijn de schroeven en ringen uit met de uitsparingen op de wielen van de tafel en draai ze vast.

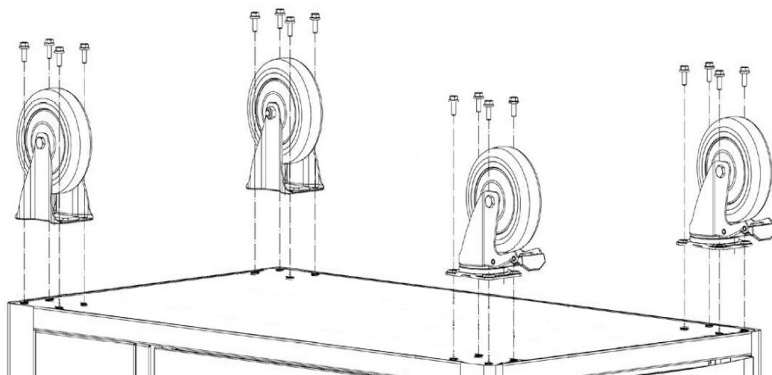

- De wijzerplaten bevinden zich aan de zijkant van het handvat.
- De vaste wielen zitten aan de andere kant dan waar het handvat is bevestigd.



**Alleen de wielen aan de zijkant van het handvat kunnen van richting veranderen.  
De wielen aan de andere kant kunnen de tafel alleen vooruit en achteruit bewegen.**

## Inbedrijfstelling



**⚠ WARNING**

**Zorg ervoor dat je de onderstaande tabel laadt. Anders bestaat het risico op omkantelen.**

## Reiniging, verzorging en onderhoud

### Schoonmaken

- Reinig alle onderdelen van het apparaat regelmatig grondig met een vochtige doek.

### Zorg

- Controleer de tafel regelmatig op tekenen van schade, zoals losse verbindingen of krassen, en verhelp problemen onmiddellijk om verdere verslechtering te voorkomen.
- Zorg ervoor dat alle schroeven, bouten en andere bevestigingselementen stevig vastzitten.

## Transport

Sterke trillingen en botsingen moeten tijdens het transport worden vermeden. Als het product lange tijd niet wordt gebruikt, moet het worden opgeslagen in een tochtvrije, droge opslagplaats zonder koolzuur; als het tijdelijk moet worden opgeslagen, moeten maatregelen worden genomen om het te beschermen tegen regen en voor de veiligheid.

## Technische gegevens

<b>MODEL WW2-1007</b>	
Kleur	Rood
Aantal lades	7
Afmetingen van de kleine lade (B x D x H)	500 x 275 x 30 mm
Afmetingen van de grote lade (B x D x H)	500 x 275 x 75 mm
Afmetingen tafel (B x D x H)	700 x 775 x 335 mm
Gewicht	28 kg

<b>MODEL WW2-1007B</b>	
Kleur	Blauw
Aantal lades	7
Afmetingen van de kleine lade (B x D x H)	500 x 275 x 30 mm
Afmetingen van de grote lade (B x D x H)	500 x 275 x 75 mm
Afmetingen tafel (B x D x H)	700 x 775 x 335 mm
Gewicht	28 kg

## Afvalverwijdering

Gooi uw oude apparaat aan het einde van de levensduur weg in overeenstemming met de nationale voorschriften. Neem bij het weggooien van het apparaat de voorschriften in acht die gelden in uw land en gemeente.



**CAUTION**

**Maak je apparaat onbruikbaar voordat je het weggooit om misbruik en de bijbehorende risico's te voorkomen.**



Gooi het apparaat nooit bij het normale huishoudelijke afval.

## Garantie

Alle informatie en instructies in deze gebruiksaanwijzing zijn samengesteld in overeenstemming met de geldende voorschriften en de huidige stand van de technische ontwikkeling, alsmede onze jarenlange kennis en ervaring. De vertalingen van de bedieningsinstructies zijn naar beste weten opgesteld.

Vertes geeft een garantie van 24 maanden vanaf de datum van aankoop in overeenstemming met de wettelijke bepalingen.

Een aankoopbewijs is verplicht voor garantieclaims.

Vertes aanvaardt geen garantie voor apparaten waarvan het serienummer vervalst, gewijzigd of verwijderd is.

Garantieclaims bestaan niet voor:

- Schade door onjuist gebruik,
- Schade door invloeden van buitenaf, slijtageonderdelen,
- Ongeoorloofde wijzigingen.

Als je vragen hebt, kun je contact opnemen met de klantenservice van Rocket-Tools. Houd de artikelomschrijving, het klantnummer en het factuurnummer bij de hand.

Plaats , Datum : Berlijn, 18/09/2024

Gegevens van de ondertekenaar:



Andreas Hebestreit

Algemeen directeur

## Service

Rocket Tools GmbH  
Kurfürstendamm 170  
10707 Berlijn, Duitsland.

E-mail: [service@rocket-tools.nl](mailto:service@rocket-tools.nl)

Website: [www.rocket-tools.nl](http://www.rocket-tools.nl)

## Opmerkingen

 **EBERTH**  
**WÓZEK NARZĘDZIOWY**



**INSTRUKCJA OBSŁUGI**

WW2-1007  
WW2-1007B

DE EN FR IT ES NL **PL** SE

Spis treści.....	2
Zakres dostawy.....	3
Przeznaczenie.....	5
Przewidywalne nadużycie.....	5
Wyjaśnienie symboli.....	6
Ostrzeżenia:.....	6
Symbole i ilustracje.....	6
Ogólne instrukcje bezpieczeństwa.....	7
Ogólnie.....	7
Miejsce pracy.....	8
Ryzyko rezydualne.....	9
Po dostawie.....	9
Opis urządzenia.....	10
Montaż.....	11
Instalacja uchwytu do pchania/ciągnięcia.....	11
Montaż kół.....	12
Uruchomienie.....	13
Czyszczenie, pielęgnacja i konserwacja.....	13
Czyszczenie.....	13
Opieka.....	13
Transport.....	13
Dane techniczne.....	14
Usuwanie odpadów.....	15
Gwarancja.....	16
Usługa.....	16
Uwagi.....	17





Zawsze należy zapoznać się z instrukcją obsługi.

Operator musi przeczytać i zrozumieć instrukcję obsługi, aby zapewnić bezpieczną obsługę. Nawet operatorzy, którzy mają doświadczenie z urządzeniem, muszą przeczytać i zrozumieć instrukcję obsługi.





Nieodpowiednio poinformowani operatorzy mogą stanowić zagrożenie dla siebie i innych poprzez niewłaściwe użytkowanie. Instrukcję obsługi należy przechowywać w łatwo dostępnym miejscu.

Personel obsługujący, konserwujący i czyszczący musi zapoznać się z instrukcją obsługi. W przypadku przekazania urządzenia osobie trzeciej należy również przekazać jej instrukcję obsługi.

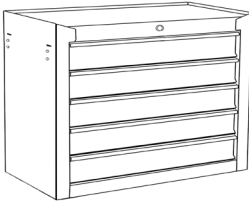
## Zakres dostawy

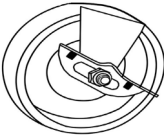
Najnowsze zmiany techniczne mogą różnić się od opisanych tutaj wyjaśnień i rysunków.

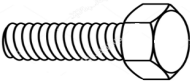
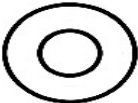
Oznaczenie	Ilość	Zdjęcie
Tabela narzędzi	1	
Uchwyt	1	

Oznaczenie	Ilość	Zdjęcie
Klucze	1	
Koła (obrotowe)	2	
Koła (stałe)	2	
Śruby z łbem sześciokątnym	16	
Podkładki	16	
Podkładki sprężyste	16	



Każda tabela ma swój własny klucz, który jest przeznaczony tylko dla tej tabeli. Klucz dostarczony z tabelą nie może być użyty do odblokowania innej tabeli. W przypadku zgubienia lub zagubienia klucza nie ma możliwości zamówienia klucza zastępczego.

## Przeznaczenie

Bezpieczeństwo działania urządzenia jest zagwarantowane tylko wtedy, gdy jest ono używane zgodnie z przeznaczeniem i informacjami zawartymi w instrukcji obsługi. Każde użycie urządzenia wykraczające poza jego przeznaczenie jest uznawane za użycie niezgodne z przeznaczeniem.

Urządzenie może być używane wyłącznie do przechowywania danych i nie może być wykorzystywane do żadnych innych celów.

### **Przewidywalne nadużycie**

Nigdy nie używaj urządzenia do celów innych niż przechowywanie. Urządzenie może być narażone na naprężenia i obciążenia, dla których nie zostało zaprojektowane.

Zastrzegamy sobie prawo do wprowadzania zmian technicznych w produkcie w celu poprawy właściwości użytkowych i dalszego rozwoju. Jeśli potrzebujesz części zamiennych, używaj tylko oryginalnych części zamiennych!

## Wyjaśnienie symboli

Ważne informacje techniczne i dotyczące bezpieczeństwa są oznaczone w niniejszej instrukcji obsługi symbolami. Postępuj zgodnie z instrukcjami, aby uniknąć obrażeń ciała i uszkodzenia mienia.

Ostrzeżenia:

 **ZAGROŻENIE**

Ten symbol wskazuje na bezpośrednio niebezpieczną sytuację, która, jeśli się jej nie uniknie, może spowodować śmierć lub poważne obrażenia.

 **OSTRZEŻENIE**

Ten symbol oznacza niebezpieczne sytuacje, które mogą prowadzić do poważnych obrażeń ciała lub śmierci.

 **UWAGA**

Ten symbol oznacza niebezpieczne sytuacje, które mogą prowadzić do drobnych obrażeń lub uszkodzeń, wadliwego działania i zniszczenia urządzenia.



Ostrzeżenie o ogólnym niebezpieczeństwie. Nieprzestrzeżenie tego ostrzeżenia może spowodować śmierć.



Ryzyko przewrócenia się urządzenia.

Nieprzestrzeżenie tego ostrzeżenia może spowodować śmierć.

Symbole i ilustracje



Przeczytaj!

Przed użyciem należy przeczytać instrukcję obsługi.



Wskazówka! Ten symbol podkreśla wskazówki i informacje, których należy przestrzegać, aby zapewnić wydajną i bezpieczną pracę urządzenia.

## Ogólne instrukcje bezpieczeństwa



Należy przestrzegać wskazówek bezpieczeństwa i ostrzeżeń umieszczonych na urządzeniu oraz postępować zgodnie z instrukcjami! Oprócz wskazówek zawartych w niniejszej instrukcji obsługi należy przestrzegać ogólnych przepisów bezpieczeństwa, higieny i zapobiegania wypadkom określonych przez ustawodawcę.

### Ogólnie

- Instrukcję należy zawsze przechowywać w miejscu pracy.
- Jako początkujący użytkownik zostaniesz poinstruowany przez specjalistę. Dzieci i młodzież poniżej 18 roku życia nie mogą korzystać z urządzenia. Jeśli młoda osoba w wieku powyżej 16 lat jest szkolona przez specjalistę pod nadzorem, jest zwolniona z zakazu. Urządzenie należy pożyczać lub przekazywać wyłącznie osobom zaznajomionym z jego obsługą. Do dostawy należy dołączyć instrukcję obsługi. Personel operacyjny jest odpowiedzialny przed stronami trzecimi. Podczas korzystania z urządzenia należy trzymać inne osoby z daleka. Rozproszenie uwagi może spowodować utratę kontroli nad urządzeniem.
- Bądź uważny i wykonuj wszystkie prace spokojnie i ostrożnie. Nigdy nie pracuj, gdy jesteś zmęczony lub pod wpływem alkoholu, narkotyków, leków lub innych substancji, które mogą osłabić Twoje zmysły. Zwróć szczególną uwagę na swoją kondycję pod koniec dnia pracy. Chwila nieuwagi podczas korzystania z urządzenia może spowodować poważne obrażenia.
- Urządzenia, sprzętu i narzędzi należy używać zgodnie z niniejszymi instrukcjami. Należy wziąć pod uwagę warunki pracy i rodzaj wykonywanej pracy. Używanie urządzenia do celów innych niż te, do których jest przeznaczone, może prowadzić do niebezpiecznych sytuacji.
- Nigdy nie należy modyfikować urządzenia ani jego mechanizmów operacyjnych i zabezpieczających, ani uniemożliwiać korzystania z mechanizmów operacyjnych i zabezpieczających. Modyfikacje urządzenia oraz zmiany w wyposażeniu obsługowym i zabezpieczającym zagrażają bezpieczeństwu użytkownika i mogą prowadzić do uszkodzenia urządzenia.
- Podczas pracy nie wolno nosić pierścionków, zegarków, krawatów ani biżuterii. Zwiąż i upnij długie włosy. Zawsze noś praktyczną odzież wykonaną z wytrzymałego materiału, która dobrze przylega, ale nie krępuje ruchów. Ryzyko wciągnięcia przez obracające się części. Unikaj obrażeń, nosząc sprzęt ochrony osobistej.
- Nigdy nie wspinaj się na urządzenie! Niebezpieczeństwo przewrócenia.

- Należy zawsze nosić środki ochrony osobistej i ściśle przylegające okulary ochronne. Upewnij się, że okulary ochronne są prawidłowo założone. Noszenie osobistego wyposażenia ochronnego, takiego jak maska przeciwpyłowa, antypoślizgowe obuwie ochronne, ochrona słuchu i okulary ochronne, w zależności od typu i zastosowania urządzenia, zmniejsza ryzyko obrażeń i trwałych uszkodzeń.
- Upewnij się, że inne osoby, w tym zwierzęta, znajdują się w bezpiecznej odległości od miejsca pracy. Każda osoba wchodząca na obszar roboczy musi nosić sprzęt ochrony osobistej.
- Przed uruchomieniem należy sprawdzić urządzenie pod kątem kompletności, działania i szczelności układu hydraulicznego.
- Przed każdym uruchomieniem należy sprawdzić, czy wszystkie połączenia śrubowe są dokręcone.
- Naprawę urządzenia należy zlecać wykwalifikowanemu personelowi i wyłącznie przy użyciu oryginalnych części zamiennych. Środek ten zapewnia utrzymanie bezpieczeństwa urządzenia.
- Urządzenie należy konserwować z należytą starannością. Sprawdź, czy ruchome części działają prawidłowo i nie są zablokowane, czy części nie są pęknięte lub uszkodzone w taki sposób, że działanie urządzenia jest zakłócone. Przed użyciem urządzenia należy zlecić naprawę uszkodzonych części specjalście. Wiele wypadków jest spowodowanych przez źle konserwowane urządzenia.
- Zawsze dbaj o stabilne i bezpieczne oparcie. Nigdy nie pracuj do góry nogami, przez ramię lub na drabinach. Nigdy nie pracuj sam. W razie nagłych wypadków w pobliżu musi znajdować się osoba, do której można zadzwonić. Nieprawidłowa postawa może uniemożliwić korzystanie z urządzenia w nieoczekiwanych sytuacjach. Istnieje ryzyko obrażeń!
- Nigdy nie używaj uszkodzonego lub niesprawnego urządzenia!
- W razie wątpliwości należy skontaktować się z naszym działem obsługi klienta lub zlecić sprawdzenie urządzenia wykwalifikowanemu mechanikowi.

### **Miejsce pracy**

- Umieść urządzenie na równej, antypoślizgowej podłodze. Urządzenie nie może się chwiać. Oczyść obszar roboczy.
- Utrzymuj obszar roboczy w czystości. Oczyść miejsce pracy z przeszkód. Upewnij się, że miejsce pracy jest odpowiednio oświetlone. Niezorganizowane i słabo oświetlone miejsca pracy zwiększają ryzyko urazów.

- Zapewnić powierzchnię, która może odpowiednio utrzymać ciężar urządzenia i przedmiotu obrabianego.
- Nigdy nie pracuj sam. W nagłych wypadkach musi być wyznaczona osoba.

## Ryzyko rezydualne

Nawet jeśli wszystkie odpowiednie przepisy bezpieczeństwa są przestrzegane, a zamierzone zastosowanie jest określone przez producenta, mogą istnieć zagrożenia związane z projektem wynikające z zamierzonego zastosowania.

Ryzyko można zminimalizować, przestrzegając instrukcji bezpieczeństwa, przeznaczenia i wszystkich instrukcji opisanych w instrukcji obsługi.

Ryzyko rezydualne objawia się poprzez:

- Ryzyko przewrócenia się urządzenia i związane z tym ryzyko obrażeń.
- Ryzyko obrażeń spowodowanych cięciem przez otwory i krawędzie przedmiotu obrabianego, które nie zostały usunięte.
- Ryzyko obrażeń oczu spowodowanych latającymi częściami przedmiotu obrabianego.

## Po dostawie

- Przed skonfigurowaniem urządzenia należy całkowicie usunąć z niego wszystkie materiały opakowaniowe.
- Podczas użycia opakowania należy przestrzegać przepisów obowiązujących w danym kraju.
- Materiały opakowaniowe nadające się do recyklingu należy przekazać do recyklingu.
- Sprawdź, czy urządzenie i wyposażenie są kompletne.
- W przypadku braku części prosimy o kontakt z naszym działem obsługi klienta.
- Prosimy o przygotowanie numeru klienta, numeru faktury i numeru zamówienia.



**Należy zachować opakowanie urządzenia.**

**Opakowanie może być potrzebne do przechowywania w okresie gwarancyjnym.**

**W przypadku uszkodzenia prosimy o kontakt z naszym działem obsługi klienta.**

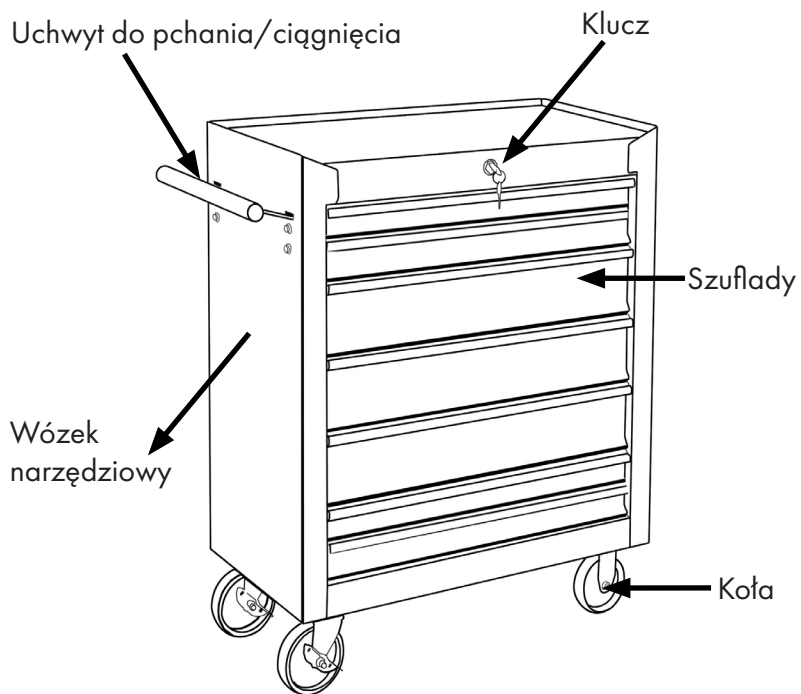

**Elementy wózka narzędziowego**

**Rys. 1**  
Opis produktu



## Montaż

- Zapewnij wystarczającą ilość miejsca i dobrą widoczność.
- Urządzenie należy zawsze instalować parami.
- Gdy urządzenie jest pod ciśnieniem, nie wolno go przesuwac ani przemieszczać.
- Użyj opisu urządzenia jako pomocy wizualnej podczas instalacji.



**⚠ UWAGA**

**Niebezpieczeństwo przewrócenia! Skutkiem mogą być poważne obrażenia.**

### Instalacja uchwyty do pchania/ciągnięcia

- Włóż dolną część uchwyty do pchania/ciągnięcia do dwóch otworów.
- Ustaw uchwyt pod odpowiednim kątem.
- Włóż śruby i nakrętki w wyznaczone miejsca na spodzie uchwyty, aby go zabezpieczyć.

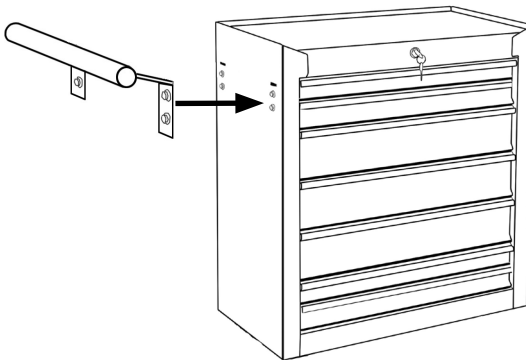

## Montaż kół

- Kółka znajdują się w dolnej części stołu.
- Zwróć uwagę na punkty mocowania znajdujące się na spodzie stołu.
- Dopasuj śruby i podkładki do wgłębień na kółkach stołu i dokręć je.

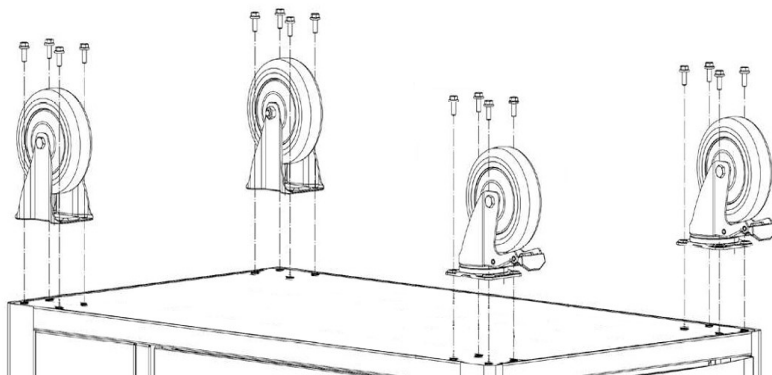

- Pokrętła znajdują się z boku uchwytu.
- Stałe kółka znajdują się po przeciwnej stronie niż uchwyt.



**Tylko kółka z boku uchwytu mogą zmieniać kierunek. Kółka po przeciwnej stronie mogą jedynie przesuwac stół do przodu i do tyłu.**

## Uruchomienie



### **OSTRZEŻENIE**

**Upewnij się, że załadowałeś tabelę od dołu. W przeciwnym razie istnieje ryzyko przewrócenia.**

## Czyszczenie, pielęgnacja i konserwacja

### Czyszczenie

- Regularnie czyść wszystkie części urządzenia wilgotną szmatką.

### Opieka

- Regularnie sprawdzaj stół pod kątem oznak uszkodzeń, takich jak luźne połączenia lub zadrapania, i natychmiast usuwaj problemy, aby zapobiec dalszemu pogorszeniu stanu.
- Upewnij się, że wszystkie wkręty, śruby i inne elementy mocujące są trwale dokręcone.

## Transport

Podczas transportu należy unikać silnych wibracji i kolizji. Jeśli produkt nie jest używany przez dłuższy czas, powinien być przechowywany w suchym i niegazowanym magazynie; jeśli musi być przechowywany tymczasowo, należy podjąć środki w celu ochrony przed deszczem i dla bezpieczeństwa.

**Dane techniczne**

<b>MODEL WW2-1007</b>	
Kolor	Czerwony
Liczba szuflad	7
Wymiary małej szuflady (szer. x gł. x wys.)	500 x 275 x 30 mm
Wymiary dużej szuflady (szer. x gł. x wys.)	500 x 275 x 75 mm
Wymiary stołu (szer. x gł. x wys.)	700 x 775 x 335 mm
Waga	28 kg

<b>MODEL WW2-1007B</b>	
Kolor	Niebieski
Liczba szuflad	7
Wymiary małej szuflady (szer. x gł. x wys.)	500 x 275 x 30 mm
Wymiary dużej szuflady (szer. x gł. x wys.)	500 x 275 x 75 mm
Wymiary stołu (szer. x gł. x wys.)	700 x 775 x 335 mm
Waga	28 kg

## Usuwanie odpadów

Stare urządzenie należy zutylizować po zakończeniu jego eksploatacji zgodnie z przepisami krajowymi. Podczas utylizacji urządzenia należy przestrzegać przepisów obowiązujących w danym kraju i gminie.



### **UWAGA**

**Przed wyrzuceniem urządzenia należy sprawić, by nie nadawało się ono do użytku, aby uniknąć niewłaściwego użycia i związanego z tym ryzyka.**



Nigdy nie wyrzucaj urządzenia do zwykłych odpadów domowych.

## Gwarancja

Wszystkie informacje i wskazówki zawarte w niniejszej instrukcji obsługi zostały opracowane zgodnie z obowiązującymi przepisami i aktualnym stanem rozwoju technicznego, a także naszą wieloletnią wiedzą i doświadczeniem. Tłumaczenia instrukcji obsługi zostały przygotowane zgodnie z naszą najlepszą wiedzą.

Vertes udziela gwarancji na okres 24 miesiące od daty zakupu zgodnie z przepisami ustawowymi.

Dowód zakupu jest obowiązkowy w przypadku roszczeń gwarancyjnych.

Vertes nie udziela gwarancji na urządzenia, których numer seryjny został sfalszowany, zmieniony lub usunięty.

Roszczenia gwarancyjne nie przysługują:

- Uszkodzenia spowodowane niewłaściwym użytkowaniem,
- Uszkodzenia spowodowane czynnikami zewnętrznymi, części zużywające się,
- Nieautoryzowane zmiany.

W przypadku jakichkolwiek pytań prosimy o kontakt z działem obsługi klienta Rocket-Tools. Prosimy o przygotowanie opisu artykułu, numeru klienta i numeru faktury.

Miejsce , Data : Berlin, 18/09/2024 r

Szczegóły dotyczące sygnatariusza:



Andreas Hebestreit  
Dyrektor zarządzający

## Usługa

Rocket Tools GmbH  
Kurfürstendamm 170  
10707 Berlin, Niemcy.

E-mail: [service@rocket-tools.pl](mailto:service@rocket-tools.pl)

Strona internetowa: [www.rocket-tools.pl](http://www.rocket-tools.pl)

## Uwagi

 **EBERTH**  
**VERKTYGSVAGN**



**BRUKSANVISNING**

WW2-1007  
WW2-1007B

DE EN FR IT ES NL PL **SE**



## Innehållsförteckning

Innehållsförteckning.....	2
Leveransens omfattning.....	3
Avsedd användning.....	5
Företsbart missbruk.....	5
Förklaring av symboler.....	6
Varningar.....	6
Symboler och illustrationer.....	6
Allmänna säkerhetsanvisningar.....	7
I allmänhet.....	7
Arbetsplats.....	8
Kvarvarande risker.....	9
Efter leverans.....	9
Beskrivning av enheten.....	10
Montering.....	11
Montering av tryck-/draghandtaget.....	11
Montering av hjul.....	12
Driftsättning.....	13
Rengöring, skötsel och underhåll.....	13
Rengöring.....	13
Vård.....	13
Transport.....	13
Tekniska data.....	14
Avfallshantering.....	15
Garanti.....	16
Service.....	16
Anteckningar.....	17



Läs alltid igenom bruksanvisningen.

Operatören måste läsa och förstå bruksanvisningen för att garantera säker hantering. Även operatörer som har erfarenhet av apparaten måste läsa och förstå bruksanvisningen. Otillräckligt informerade operatörer kan utsätta sig själva och andra för fara genom felaktig användning. Förvara användarhandboken inom räckhåll.





Drift-, underhålls- och rengöringspersonal måste läsa bruksanvisningen.

Om du lämnar över enheten till en tredje part ska du även lämna över bruksanvisningen.

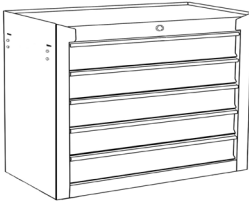
## Leveransens omfattning

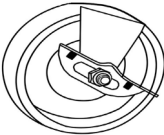
De senaste tekniska förändringarna kan skilja sig från de förklaringar och ritningar som beskrivs här.

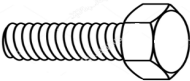
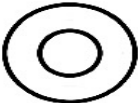
Beteckning	Kvantitet	Bild
Verktägsbord	1	
Handtag	1	

Beteckning	Kvantitet	Bild
Nycklar	1	
Hjul (roterande)	2	
Hjul (fasta)	2	
Skrudar med sexkantshuvud	16	
Brickor	16	
Fjäderbrickor för skivor	16	



Varje tabell har sin egen nyckel, som endast är avsedd för denna tabell. Den nyckel som medföljer bordet kan inte användas för att låsa upp ett annat bord. I händelse av en förlorad eller förlagd nyckel är det inte möjligt att beställa en ersättningsnyckel.

## Avsedd användning

Apparatens driftsäkerhet kan endast garanteras om den används på avsett sätt och i enlighet med anvisningarna i bruksanvisningen. All användning av apparaten som går utöver den avsedda användningen betraktas som felaktig användning.

Enheten får endast användas för lagring och inte för något annat ändamål.

### **Förutsebart missbruk**

Använd aldrig apparaten för andra ändamål än förvaring. Apparaten kan utsättas för påfrestningar och belastningar som den inte är konstruerad för.

Vi förbehåller oss rätten att göra tekniska ändringar av produkten i syfte att förbättra användningsegenskaperna och vidareutvecklingen. Om du behöver reservdelar, använd endast originalreservdelar!

## Förklaring av symboler

Viktig säkerhetsrelevant och teknisk information är märkt med symboler i denna bruksanvisning. Följ anvisningarna för att undvika person- och egendomsskador.

Varningar:



Denna symbol indikerar en omedelbar farlig situation som, om den inte undviks, kan leda till dödsfall eller allvarliga personskador.



Denna symbol indikerar farliga situationer som kan leda till allvarliga personskador eller dödsfall.



Denna symbol indikerar farliga situationer som kan leda till mindre personskador eller skador, funktionsstörningar och förstörelse av apparaten.



Varning för allmän fara. Underlåtenhet att följa denna varning kan leda till dödsfall.



Risk för att apparaten välter. Underlåtenhet att följa denna varning kan leda till dödsfall.

Symboler och illustrationer



Vänligen läs!  
Läs bruksanvisningen före användning.



Tips! Denna symbol betonar tips och information som måste följas för att säkerställa en effektiv och problemfri drift av apparaten.

## Allmänna säkerhetsanvisningar



Beakta säkerhets- och varningstexterna på apparaten och följ anvisningarna! Förutom anvisningarna i denna bruksanvisning måste även de allmänna säkerhets-, hygien- och olycksförebyggande bestämmelserna i lagstiftningen följas.

### I allmänhet

- Manualen ska alltid förvaras på arbetsplatsen.
- Som förstagångsanvändare kommer du att instrueras av en specialist. Barn och ungdomar under 18 år får inte använda apparaten. Om en ung person över 16 år utbildas av en specialist under övervakning, är de undantagna från förbudet. Låna endast ut eller lämna över apparaten till personer som är förtrogna med dess användning. Vänligen bifoga bruksanvisningen med leveransen. Driftspersonalen är ansvarig gentemot tredje part. Håll andra personer borta när du använder apparaten. Distraction kan leda till att du tappar kontrollen över enheten.
- Var uppmärksam och utför allt arbete lugnt och försiktigt. Arbeta aldrig när du är trött eller påverkad av alkohol, droger, mediciner eller andra ämnen som kan försämra dina sinnen. Var särskilt uppmärksam på ditt tillstånd i slutet av arbetsdagen. Ett ögonblicks oaktsamhet vid användning av apparaten kan leda till allvarliga skador.
- Använd apparaten, utrustningen och verktygen i enlighet med dessa anvisningar. Tänk på arbetsförhållandena och det arbete som ska utföras. Om apparaten används för andra ändamål än de för vilka den är avsedd kan det leda till farliga situationer.
- Modifiera aldrig apparaten och dess drifts- och säkerhetsmekanismer och gör aldrig drifts- och säkerhetsmekanismerna obrukbara. Modifieringar av apparaten och ändringar av drifts- och säkerhetsanordningarna äventyrar din säkerhet och kan leda till skador på apparaten.
- Bär aldrig ringar, klockor, slipsar eller kroppssmycken under arbetet. Knyt ihop det långa håret och fäst det. Bär alltid praktiska kläder av robust material som sitter bra men inte hindrar dig. Risk för att dras in i roterande delar. Undvik skador genom att använda personlig skyddsutrustning.
- Klättra aldrig upp på apparaten! Risk för att tippa över.

- Använd alltid personlig skyddsutrustning och tättslutande skyddsglasögon. Se till att skyddsglasögonen är korrekt påsatta. Genom att använda personlig skyddsutrustning, t.ex. dammskydd, halkfria skyddsskor, hörselskydd och skyddsglasögon, beroende på typ och användning av apparaten, minskar risken för personskador och bestående skador.
- Se till att andra människor, inklusive djur, befinner sig på säkert avstånd från arbetsområdet. Alla som vistas i arbetsområdet måste bära personlig skyddsutrustning.
- Före idrifttagningen ska du kontrollera att hydraulsystemet är komplett, fungerar och är tätt.
- Kontrollera att alla skruvförband är åtdragna före varje start.
- Låt kvalificerad personal reparera apparaten och använd endast originalreservdelar. Denna åtgärd säkerställer att enhetens säkerhet bibehålls.
- Underhåll apparaten med försiktighet. Kontrollera att de rörliga delarna fungerar som de ska och inte har fastnat, att inga delar är trasiga eller skadade på ett sådant sätt att apparatens funktion försämras. Låt en fackman reparera skadade delar innan du använder apparaten. Många olyckor orsakas av dåligt underhållna apparater.
- Se alltid till att ha en fast och säker grund att stå på. Arbeta aldrig upp och ner, över axeln eller på stegar. Arbeta aldrig ensam. En person måste finnas inom telefonavstånd i händelse av nödsituationer. En onormal kroppshållning kan leda till att du inte kan använda apparaten i oväntade situationer. Det finns risk för personskada!
- Använd aldrig en defekt eller felaktig apparat!
- Om du är osäker, kontakta vår kundtjänst eller låt en kvalificerad mekaniker kontrollera apparaten.

### Arbetsplats

- Placera apparaten på ett jämnt och halkfritt golv. Apparaten får inte vicka. Rensa arbetsområdet.
- Håll ditt arbetsområde rent. Rensa arbetsplatsen från hinder. Se till att arbetsplatsen är tillräckligt upplyst. Oorganiserade och dåligt upplysta arbetsplatser ökar risken för skador.

- Se till att underlaget är tillräckligt för att bära upp apparatens och arbetsstyckets vikt.
- Arbeta aldrig ensam. En person måste finnas tillgänglig för nödsituationer.

## Kvarvarande risker

Även om alla relevanta säkerhetsföreskrifter följs och den avsedda användningen specificeras av tillverkaren, kan det finnas konstruktionsrelaterade risker på grund av den avsedda användningen.

Riskerna kan minimeras om säkerhetsanvisningarna, den avsedda användningen och alla anvisningar i bruksanvisningen följs.

Kvarstående risker visar sig genom:

- Risk för att apparaten välter och därmed sammanhängande risk för personskador.
- Risk för skärskador på grund av hål och kanter på arbetsstycket som inte har avgradats.
- Risk för ögonskador på grund av kringflygande delar av arbetsstycket.

## Efter leverans

- Innan du ställer upp apparaten ska du ta bort allt förpackningsmaterial från apparaten.
- Vid kassering av förpackningen ska du följa bestämmelserna i ditt land.
- Lämna återvinningsbart förpackningsmaterial till återvinning.
- Kontrollera att apparat och utrustning är kompletta.
- Om delar saknas, vänligen kontakta vår kundtjänst.
- Vänligen ha ditt kundnummer, fakturanummer och ordernummer redo.



**Spara förpackningen till din enhet.**  
**Du kan behöva förpackningen för förvaring under garantitiden.**  
**I händelse av skada, vänligen kontakta vår kundtjänst.**



## Beskrivning av enheten

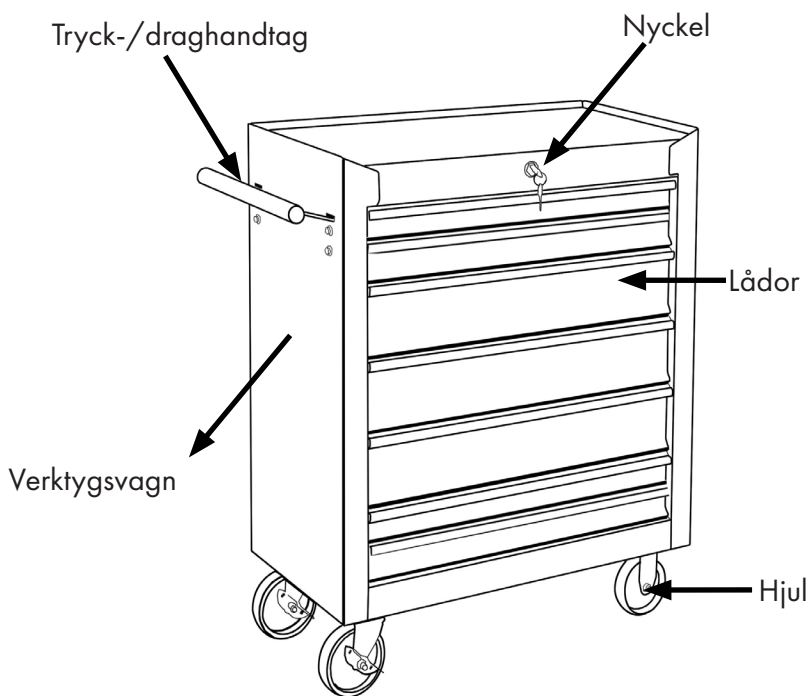

### Verktysvagnens komponenter

**Bild 1**  
Beskrivning av produkten

## Montering

- Se till att det finns tillräckligt med utrymme och god sikt.
- Installera alltid enheten i par.
- När apparaten är trycksatt får den inte flyttas eller förskjutas.
- Använd beskrivningen av enheten som ett visuellt hjälpmedel vid installationen.



**▲ FÖRSIKTIGHET**

**Risk för att tippa över! Allvarliga skador kan bli följden.**

### Montering av tryck-/draghandtaget

- För in den nedre halvan av tryck-/draghandtaget i de två hålen.
- Justera handtaget så att det hamnar i rätt vinkel.
- För in skruvarna och muttrarna i de avsedda utrymmena på undersidan av handtaget för att säkra det.

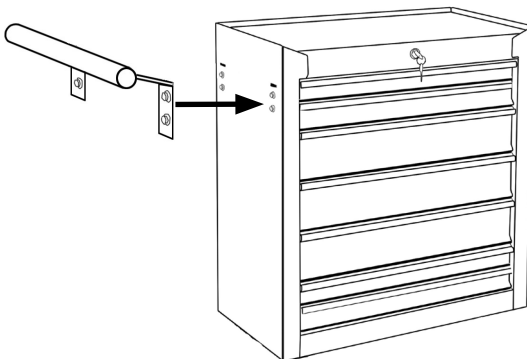

## Montering av hjul

- Hjulen går till den nedre delen av bordet.
- Var uppmärksam på de fästpunkter som finns på bordets undersida.
- Rikta in skruvarna och brickorna mot urtagen på hjulen på bordet och dra åt dem.

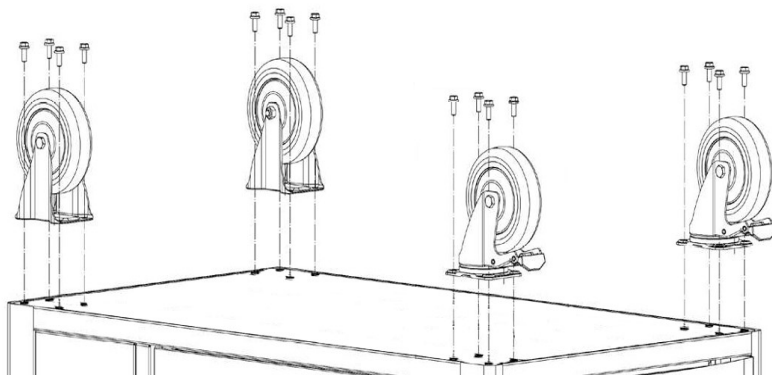

- Rattarna är placerade på sidan av handtaget.
- De fasta hjulen sitter på motsatt sida av där handtaget är fäst.



**Det är bara hjulen på sidan av handtaget som kan ändra riktning. Hjulen på den motsatta sidan kan bara flytta bordet framåt och bakåt.**

## Driftsättning



### **⚠ VARNING**

Se till att du laddar tabellen underifrån. Annars finns det risk för att den tippar över.

## Rengöring, skötsel och underhåll

### Rengöring

- Rengör regelbundet alla delar av apparaten noggrant med en fuktig trasa.

### Vård

- Kontrollera bordet regelbundet för tecken på skador, t.ex. lösa fogar eller repor, och åtgärda problem omedelbart för att förhindra ytterligare försämring.
- Se till att alla skruvar, bultar och andra fästaneländningar är ordentligt åtdragna.

## Transport

Kraftiga vibrationer och kollisioner bör undvikas under transport. Om produkten inte ska användas under en längre tid bör den förvaras i ett dragigt, torrt och koldioxidfritt lager; om den måste förvaras tillfälligt bör åtgärder vidtas för att skydda den mot regn och av säkerhetsskäl.

**Tekniska data**

<b>MODELL WW2-1007</b>	
Färg	Röd
Antal lådor	7
Mått på den lilla lådan (B x D x H)	500 x 275 x 30 mm
Mått på den stora lådan (B x D x H)	500 x 275 x 75 mm
Bordets mått (B x D x H)	700 x 775 x 335 mm
Vikt	28 kg

<b>MODELL WW2-1007B</b>	
Färg	Blå
Antal lådor	7
Mått på den lilla lådan (B x D x H)	500 x 275 x 30 mm
Mått på den stora lådan (B x D x H)	500 x 275 x 75 mm
Bordets mått (B x D x H)	700 x 775 x 335 mm
Vikt	28 kg

## Avfallshantering

Kassera din gamla apparat när den är uttjänt i enlighet med nationella bestämmelser. När du kasserar apparaten ska du följa de bestämmelser som gäller i ditt land och din kommun.

	<p style="text-align: center;"><b>⚠ FÖRSIKTIGHET</b></p> <p><b>Gör din enhet oanvändbar innan du gör dig av med den för att undvika felaktig användning och de risker som är förknippade med detta.</b></p>
---	---



Släng aldrig apparaten i vanligt hushållsavfall.

## Garanti

All information och alla anvisningar i denna bruksanvisning har sammanställts i enlighet med gällande bestämmelser och den aktuella tekniska utvecklingen samt vår mångåriga kunskap och erfarenhet. Översättningarna av bruksanvisningen har gjorts efter bästa förmåga.

Vertes lämnar en garanti på 24 månader från inköpsdatumet i enlighet med de lagstadgade bestämmelserna.

Inköpsbevis är obligatoriskt för garantianspråk.

Vertes lämnar ingen garanti för enheter vars serienummer har förfalskats, ändrats eller tagits bort.

Garantianspråk finns inte för:

- Skada på grund av felaktig användning,
- Skador på grund av yttre påverkan, förslitningsdelar,
- Otillåtna ändringar.

Om du har några frågor, vänligen kontakta Rocket-Tools kundtjänst. Vänligen ha artikelbeskrivning, kundnummer och fakturanummer redo.

Plats , Datum : Berlin, 20.09.1824

Uppgifter om firmatecknaren:



Andreas Hebestreit  
Verkställande direktör

## Service

Rocket Tools GmbH  
Kurfürstendamm 170  
10707 Berlin, Tyskland.

E-post: [service@rocket-tools.se](mailto:service@rocket-tools.se)

Hemsida: [www.rocket-tools.se](http://www.rocket-tools.se)

## Anteckningar