

BCB010

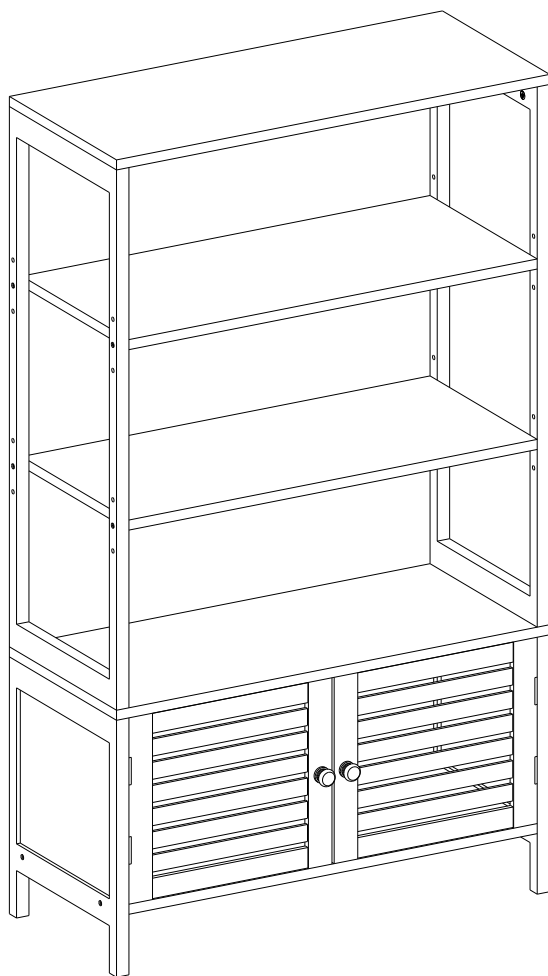

General Guidelines

- Please read the following instruction carefully and use the product accordingly.
- Please keep this manual and hand it over when you transfer the product.
- This summary may not include every detail of all variations and considered steps. Please contact us when further information and help are needed.

Notes

- The item is only intended to be used indoors. The product must be assembled and used in accordance with the provisions of the manual. Personal injury and/or damage to product may occur if products are used outside of their intended purposes and/or if products have been changed/modified from their original design. The seller does not assume any responsibility or liability with respect to any damage caused by incorrect assembly or improper use.
- Check all parts and accessories according to the instructions after unpacking. If there are defective, broken, or missing parts, please contact us immediately.
- Assemble the product on a wide surface and do not place any parts directly on the ground to avoid damage to the product.
- It is recommended to wear gloves during assembly or disassembly to avoid being scratched by the sharp edges.
- Match the corresponding parts and accessories according to the labels in the manual. If the parts do not match the accessories, please check the parts specified in this manual.
- During assembly, first loosely align all screws with the corresponding pre-drilled holes and then tighten the screws one by one.
- Periodically inspect screw tightness while the product is in use. If necessary, re-tighten to ensure structural integrity.
- Do not place it in a damp environment for extended periods of time to prevent mildew. Keep the product away from heat, sharp objects, or corrosive chemicals to prevent damage to the surface. Do not expose product to direct sunlight.
- During use, place the product on a level and firm ground.

Warnings

- During the assembly process, keep all small parts out of the reach of children. To avoid the potential dangers of suffocation, please keep all parts and packaging (films, plastic bags, foam, etc.) away from babies and children. It may be fatal if swallowed or inhaled.
- Children are not allowed to climb or stand on the product to avoid personal injury caused by the product tilting or tipping over.
- Do not use the product if there is/are defective and/or missing part/s, as this can result in damage or injury.
- Do not place overweight items on the product.

- Bitte lesen Sie die folgende Anleitung aufmerksam durch und verwenden Sie das Produkt sachgemäß.
- Bewahren Sie diese Anleitung gut auf und händigen Sie sie bei Weitergabe des Produkts an Dritte ebenfalls mit aus.
- Aus Gründen der Übersicht können nicht alle Details zu allen Varianten und denkbaren Montagen beschrieben werden. Wenn Sie weitere Informationen und Hilfe benötigen, kontaktieren Sie uns bitte.

Hinweise

- Das Produkt ist ausschließlich zum Gebrauch in Innenräumen vorgesehen. Montieren und verwenden Sie das Produkt nur wie in dieser Anleitung beschrieben. Eine andere Verwendung oder eine Veränderung/ein Umbau des Produktes ist nicht erlaubt und kann zu Verletzungen oder Beschädigungen des Produktes führen. Der Händler übernimmt keine Haftung für Schäden, die durch unsachgemäßen Gebrauch oder falsche Montage entstanden sind.
- Überprüfen Sie nach dem Auspacken des Produktes, ob es einwandfrei aussieht und alle Einzelteile vorhanden sind. Montieren Sie das Produkt bitte nicht, wenn Teile fehlen oder defekt sind. Kontaktieren Sie uns in diesem Falle bitte umgehend.
- Die Montage des Produktes sollte in einem ausreichend großen Raum durchgeführt werden. Legen Sie die ausgepackten Einzelteile bitte nicht direkt auf den Boden, um Beschädigungen zu vermeiden.
- Beim Aufbau und/oder Abbau des Produktes sollten Sie stets Handschuhe tragen, um durch scharfe Kanten der Einzelteile verursachte Verletzungen zu vermeiden.
- Jedes Einzelteil ist mit einer Nummer/einem Buchstaben gekennzeichnet. In den Montageschritten der Anleitung wird Bezug auf diese Nummern/Buchstaben genommen, damit Sie die Teile richtig zuordnen können. Falls Einzelteile bei der Montage nicht zueinander passen sollten, überprüfen Sie bitte anhand der Anleitung, ob Sie die richtigen Teile genutzt haben.
- Ziehen Sie die Schrauben bei der Montage bitte nicht sofort an. Erst nachdem Sie alle Schrauben in die vorgebohrten Öffnungen eingesetzt haben, sollten Sie diese vorsichtig festziehen.
- Prüfen Sie regelmäßig den festen Sitz der Schrauben. Falls notwendig, sollten Sie die Schrauben nachziehen.
- Stellen Sie das Produkt bitte nicht über einen längeren Zeitraum hinweg in einer feuchten Umgebung auf, um Schimmel zu vermeiden. Zudem darf das Produkt nicht in Kontakt mit scharfen Gegenständen und aggressiven chemischen Substanzen kommen, um Beschädigungen der Oberfläche zu vermeiden. Setzen Sie es keinen hohen Temperaturen und keiner direkten Sonneneinstrahlung aus.
- Nutzen Sie das Produkt bitte auf einem ebenen, festen Boden.

Warnhinweise

- Halten Sie Kinder während der Montage vom Arbeitsbereich fern. Zum Lieferumfang gehören viele Kleinteile, die beim Verschlucken oder Inhalieren lebensgefährlich sein können. Verwahren Sie Verpackungsteile (Folien, Plastikbeutel, Styropor, usw.) nur an Orten, die Kindern, insbesondere Säuglingen, nicht zugänglich sind. Verpackungsteile bergen oftmals nicht erkennbare Gefahren (z.B. Erstickungsgefahr).
- Um durch Umkippen verursachte Verletzungen zu vermeiden, dürfen sich Kinder unter keinen Umständen auf das Produkt stellen, auf dieses klettern oder damit spielen.
- Verwenden Sie das Produkt bitte nicht, wenn Teile fehlen oder defekt sind. Der Gebrauch von defekten oder unvollständigen Produkten kann Verletzungen verursachen.
- Platzieren Sie keine schwereren Gegenstände auf dem Produkt.

Introduction

- Lisez attentivement ces instructions et utilisez votre produit d'après ce mode d'emploi.
- Conservez ces instructions. Si vous souhaitez offrir ce produit à un tiers, joignez obligatoirement ce mode d'emploi.
- Pour des raisons de clarté, les détails concernant chaque variante ou montage envisageable ne peuvent être tous décrits. Si vous souhaitez obtenir plus d'informations ou si vous rencontrez certains problèmes non traités de manière détaillée dans ces instructions, veuillez nous contacter.

Notes

- Le produit est destiné uniquement à un usage intérieur. Il doit être assemblé et utilisé conformément aux instructions. Les utilisations qui ne correspondent pas à la description ci-dessus ou les transformations de l'article ne sont pas autorisées. Le vendeur ne prend aucune responsabilité des dommages causés par un montage incorrect ou une utilisation non conforme.
- Vérifiez toutes les pièces et accessoires conformément aux instructions après le déballage. Si des pièces sont défectueuses, cassées ou manquantes, veuillez nous contacter immédiatement.
- Veuillez assembler le produit sur une surface spacieuse et ne pas placer le produit déballé directement sur le sol pour éviter d'endommager le produit.
- Il est recommandé de porter des gants lors du montage ou du démontage pour éviter des blessures à cause des bords tranchants.
- Veuillez faire correspondre la pièce et la ferrure correspondantes en vous basant sur le numéro de pièce figurant dans le manuel. Si la pièce ne correspond pas à la ferrure, veuillez vérifier la pièce comme indiqué dans ce manuel.
- Veuillez d'abord positionner et régler les pièces en faisant référence à la notice de montage, puis effectuer un serrage progressif.
- Vérifiez régulièrement le serrage des vis. En cas de nécessité, resserrez-les.
- Ne pas placer le produit dans un environnement humide pendant de longues périodes pour éviter la moisissure. Tenez le produit éloigné de la chaleur, des objets pointus ou des produits chimiques corrosifs pour éviter d'endommager la surface. N'exposez pas le produit à la lumière directe du soleil.
- Pendant l'utilisation, placez le produit sur un sol plat et ferme.

Avertissements

- Pendant le processus d'assemblage, gardez toutes les petites pièces hors de la portée des enfants. Pour éviter les risques potentiels de suffocation, veuillez tenir toutes les pièces et tous les emballages (films, sacs en plastique, mousse, etc.) hors de portée des bébés et des enfants. L'ingestion ou l'inhalation peut être fatale.
- Les enfants ne sont pas autorisés à grimper ou à se tenir debout sur le produit afin d'éviter les blessures causées par le basculement du produit.
- N'utilisez pas le produit s'il y a une ou plusieurs pièces défectueuses et/ou manquantes, car cela peut entraîner des dommages ou des blessures.
- Veuillez ne pas dépasser la capacité de charge statique maximale du produit.

Linee guida generali

- Si prega di leggere attentamente le seguenti istruzioni e usare il prodotto in modo opportuno.
- Si prega di conservare questo manuale e consegnarlo quando il prodotto cambia proprietario.
- Questo riassunto potrebbe non includere ogni dettaglio di tutte le variazioni e le fasi considerate. Contattaci se hai bisogno di ulteriori informazioni e assistenza.

Note

- L'articolo è destinato esclusivamente all'uso interno. Il prodotto deve essere assemblato e utilizzato in conformità alle disposizioni del manuale. Lesioni personali e/o danni al prodotto possono verificarsi se i prodotti vengono utilizzati al di fuori degli scopi previsti e/o se i prodotti sono stati cambiati/modificati dal loro design originale. Il produttore o il venditore non sono responsabili per eventuali danni causati da montaggio o uso che non corrispondano alle indicazioni riportate nelle istruzioni.
- Dopo il disimballaggio controllare tutti i componenti e gli accessori secondo le istruzioni. Nel caso in cui ci siano parti difettose e/o mancanti all'apertura del pacco, si prega di interrompere e di contattarci immediatamente.
- Montare il prodotto su un'ampia superficie e non posizionare parti direttamente sul terreno per evitare danni al prodotto.
- Si consiglia di indossare guanti durante il montaggio o lo smontaggio per evitare di essere graffiati dai bordi taglienti.
- Abbinare le parti e gli accessori corrispondenti secondo le etichette nel manuale. Se le parti non corrispondono agli accessori, controllare le parti specificate in questo manuale.
- Non stringere completamente le viti fino a quando tutte le viti sono allineate con i fori preforati corrispondenti.
- Controllare regolarmente le viti, potrebbero allentarsi durante l'uso. Se necessario, stringerle di nuovo per garantire stabilità e sicurezza.
- Non posizionare il prodotto in ambienti umidi per lunghi periodi di tempo per evitare la formazione di muffa. Tenere il prodotto lontano da fonti di calore, oggetti appuntiti o prodotti chimici corrosivi per evitare danni alla superficie del prodotto. Non esporre direttamente il prodotto alla luce solare.
- Durante l'uso, collocare il prodotto su una superficie piana e solida.

Avvertenze

- Durante il processo di montaggio, tenere tutte le piccole parti fuori dalla portata dei bambini. Tenere gli imballaggi di plastica (pellicola, sacchetto di plastica, gommapiuma, ecc.) fuori dalla portata dei bambini per evitare qualsiasi potenziale pericolo, come il soffocamento. Piccole parti potrebbero essere fatali se ingerite o inalate.
- Impedire ai bambini di salire in piedi, arrampicarsi o giocare sul prodotto per evitare infortuni gravi causati dalla caduta.
- Non utilizzare il prodotto se c'è una parte difettosa mancante, in quanto ciò può causare danni o lesioni.
- Non posizionare oggetti troppo pesanti sui ripiani.

- Por favor, lea detenidamente las instrucciones y respete los debidos usos del producto.
- Por favor, conserve bien este manual y en caso de cesión, no omita entregarlo junto al producto.
- Este manual podría no incluir todos los detalles de cada paso del montaje. Si necesita ayuda o información adicional, póngase en contacto con nosotros.

Notas

- El artículo sólo está destinado a ser utilizado en interiores. El producto debe ser ensamblado y utilizado de acuerdo con las disposiciones del manual. Pueden producirse lesiones personales y/o daños en el producto si éste se utiliza fuera de los fines previstos y/o si se ha cambiado/modificado su diseño original. El vendedor no asume ninguna responsabilidad con respecto a los daños causados por un montaje incorrecto o un uso inadecuado.
- Compruebe todas las piezas y accesorios de acuerdo con las instrucciones después de desembalar. Si hay piezas defectuosas, rotas o faltantes, póngase en contacto con nosotros inmediatamente.
- Monte el producto en una superficie amplia y no coloque ninguna pieza directamente en el suelo para evitar daños en el producto.
- Se recomienda usar guantes durante el montaje o desmontaje para evitar que se raye con los bordes afilados.
- Haga coincidir las piezas y accesorios correspondientes según las etiquetas del manual. Si las piezas no coinciden con los accesorios, por favor, compruebe las piezas especificadas en este manual.
- Durante el montaje, primero alinee libremente todos los tornillos con los correspondientes agujeros pretaladrados y luego apriete los tornillos uno por uno.
- Inspeccione periódicamente el apriete de los tornillos mientras el producto está en uso. Si es necesario, vuelva a apretarlos para asegurar la integridad estructural.
- No lo coloque en un ambiente húmedo durante largos períodos de tiempo para evitar el moho. Mantenga el producto alejado del calor, de objetos punzantes o de productos químicos corrosivos para evitar daños en la superficie. No exponga el producto a la luz solar directa.
- Durante el uso, coloque el producto en un suelo plano y firme.

Advertencias

- Durante el proceso de montaje, mantenga todas las piezas pequeñas fuera del alcance de los niños. Para evitar los posibles peligros de asfixia, por favor mantenga todas las piezas y embalajes (películas, bolsas de plástico, espuma, etc.) lejos de los bebés y niños. Puede ser fatal si se ingiere o se inhala.
- No se permite que los niños se suban o se paren sobre el producto para evitar lesiones personales causadas por la inclinación o el vuelco del producto.
- No utilice el producto si hay o hay piezas defectuosas y/o faltantes, ya que esto puede provocar daños o lesiones.
- No coloque objetos con sobrepeso sobre el producto.

- Lees de volgende instructies nauwkeurig na en gebruik het product conform.
- Hou deze handleiding bij en geef hem aan de nieuwe eigenaar indien nodig.
- Deze samenvatting bevat mogelijks niet alle variaties en stappen. Neem contact op met ons voor meer informatie of hulp.

Opmerkingen

- Het toestel is enkel voor binnen gebruik. Het product dient in elkaar gestoken te worden volgens de provisie in deze handleiding. Persoonlijk letsel of schade aan het product kan gebeuren indien producten gebruikt worden voor andere doeleinden dan ze voorzien zijn en indien producten worden aangepast van hun origineel design. De verkoper neemt geen verantwoordelijkheid voor schade of letsel als resultaat van foutief in elkaar steken of gebruik van het toestel.
- Controleer na het uitpakken alle onderdelen en accessoires volgens de instructies. Indien er defecten, gebroken, of ontbrekende onderdelen zijn, neem dan onmiddellijk contact op met ons.
- Het het product op een ruime kamer in elkaar te steken en plaatst geen onverpakte producten direct op de grond of hard oppervlakte om schade te vermijden aan het product.
- Het wordt aanbevolen om tijdens montage of demontage handschoenen te dragen om krassen door de scherpe randen te voorkomen.
- Zorg ervoor dat de bijbehorende onderdelen en accessoires in overeenstemming zijn met de labels in de handleiding. Indien het onderdeel en de accessoires niet overeenkomen, gelieve het onderdeel vermeld in de handleiding na te kijken.
- Tijdens het in elkaar steken, maakt u de schroeven lichtjes vast, nadien mag u deze goed vastdraaien.
- Kijk de schroeven regelmatig na om te zien of deze niet zijn los gekomen bij gebruik. Indien nodig, maak het opnieuw vast om structurele integriteit te bewaren.
- Plaats het niet voor lange periode in een vochtige omgeving om schimmel te voorkomen. Hou het product uit de buurt van warmte scherpe onderwerpen, en bijtende chemische product om schade aan het oppervlakte te vermijden. Product niet blootstellen aan direct zonlicht.
- Plaats het product tijdens gebruik op een vlakke en stevige ondergrond.

Waarschuwingen

- Tijdens het in elkaar zetten houdt u kleine onderdelen uit de buurt van kinderen. Om potentieel gevaar van stikken te vermijden, gelieve alle verpakkingen (plastic zakken, isomo, etc.) buiten bereik van babies en kinderen te houden. Het kan fataal zijn indien deze worden opgegeten.
- Kinderen mogen niet klimmen of staan op het product om persoonlijk letsel te voorkomen.
- Gebruik het product niet indien er ontbrekende of defectieve onderdelen zijn om potentiële schade te vermijden.
- Plaats heet overmatig zware producten op het item.

SE

Allmänna riktlinjer

- Var god läs följande instruktioner noggrant och använd produkten därefter.
- Var god behåll den här manualen och överlämna den när du överför produkten.
- Denna sammanfattning kanske inte innehåller alla detaljer i alla variationer och övervägda steg. Kontakta oss om ytterligare information och hjälp behövs.

Anteckningar

- Denna artikel är endast avsedd att användas inomhus. Produkten måste monteras och användas i enlighet med bestämmelserna i manualen. Personskada och/eller skada på produkten kan uppkomma om produkter används utanför sina avsedda ändamål och/eller om produkter har ändrats/modifierats från sin ursprungliga design. Säljaren har inget ansvar eller skyldighet för skador orsakade av felaktig montering eller felaktig användning.
- Kontrollera alla delar och tillbehör enligt anvisningarna efter uppackning. Var god kontakta oss omedelbart om det finns delar som är defekta, trasiga, eller saknas.
- Montera produkten på ett brett underlag och placera inte några delar direkt på marken för att undvika skada på produkten.
- Det rekommenderas att använda handskar vid montering eller demontering för att undvika att rivas av de vassa kanterna.
- Matcha motsvarande delar och tillbehör enligt etiketterna i handboken. Om delarna inte matchar tillbehören, var god kontrollera delarna som anges i denna handbok.
- Rikta först in alla skruvar löst med de motsvarande förborrade hålen under montering och dra sedan åt skruvarna en efter en.
- Kontrollera regelbundet att skruvarna är åtdragna medan produkten används. Dra vid behov åt dem igen för att säkerställa strukturell integritet.
- Placera den inte i en fuktig miljö under längre tidsperioder för att undvika mögel. Håll produkten borta från värme, vassa föremål eller frätande kemikalier för att förhindra skada på ytan. Utsätt inte produkten för direkt solljus.
- Placera produkten på ett jämnt och fast underlag under användning.

Varningar

- Håll alla eventuella små delar utom räckhåll för barn under monteringen. Håll alla delar och förpackningar (filmer, plastpåsar och skum, etc.) borta från bebisar och barn för att undvika potentiella risker för kvävning. De kan vara livsfarliga om de sväljs eller inandas.
- Barn får inte klättra eller stå på produkten för att undvika personskada orsakad av att produkten tippas eller välter.
- Använd inte produkten om det finns defekt/a del/ar eller del/ar som saknas eftersom detta kan medföra sak- eller personskada.
- Placera inte överviktiga objekt på produkten.

PL

Ogólne Porady

- Proszę uważnie przeczytać niniejsze instrukcje oraz odpowiednio używać produkt.
- Proszę przechowywać tę instrukcję oraz przekazać razem z produktem podczas transferu zmiany własności.
- Podsumowanie to może nie zawierać wszystkich detali każdej z wersji oraz uwzględnionych kroków. Proszę skontaktuj się z nami jeśli potrzebujesz więcej informacji albo pomocy.

Zapisy

- Ten produkt przeznaczony jest wyłącznie do użytku wewnętrznego. Produkt musi zostać złożony oraz użytkowany zgodnie z przepisami tej instrukcji. Urazy ciała oraz/lub uszkodzenia produktu mogą wystąpić, jeśli produkty wykorzystywane są poza ich zamierzonym zakresem użytkowania oraz/lub jeśli oryginalny stan produktów zostały zmieniony/zmodyfikowany. Sprzedawca nie ponosi żadnej odpowiedzialności wynikającej z wszelkich uszkodzeń wynikających z nieprawidłowego złożenia lub niewłaściwego użytkowania.
- Po rozpakowaniu należy sprawdzić wszystkie części i akcesoria zgodnie z instrukcją. Jeśli znaleziono części zniszczone, z defektem, lub brakujące elementy, proszę natychmiastowo skontaktować się z nami.
- Złożyć produkt na przestrzennej powierzchni oraz nie kłaść żadnej części bezpośrednio na ziemi, aby uniknąć uszkodzenia produktu.
- Rekomendowane jest noszenie rękawic podczas składania lub demontażu tak, aby uniknąć przetarć od ostrych krawędzi.
- Dopasować odpowiednie części i akcesoria zgodnie z etykietami z instrukcji obsługi. Jeśli części nie odpowiadają akcesorium, proszę sprawdzić części, które zostały wyszczególnione w tej instrukcji.
- Podczas złożenia, ułóż wszystkie śruby do odpowiednich, wstępnie wywierconych otworów, a później dokręć śruby jedna po drugiej.
- Okresowo sprawdzaj docisk śrub, kiedy produkt jest już użytkowany. Jeśli wymaga tego sytuacja, docisnąć aby zapewnić integralność struktury.
- Nie umieszczać w wilgotnym środowisku przez dłuższy okres czasu, aby uniknąć wystąpienia pleśni. Trzymać produkt z daleka od ciepła, ostrych obiektów lub chemii korozyjnej, aby zapobiec uszkodzeniu powierzchni. Nie wystawiać tego produktu na bezpośrednie działanie światła.
- Podczas użytkowania należy umieścić produkt na równym i twardym podłożu.

Ostrzeżenia

- Podczas procesu złożenia, trzymać małe części z daleka od zasięgu dzieci. Aby zapobiec potencjalnego zagrożenia uduszeniem się, proszę trzymać wszystkie części oraz opakowanie (folia, plastikowe torby, pianka itp.) z dala od niemowlaków oraz dzieci. Połknięcie lub wejście w drogi oddechowe może okazać się śmiertelne.
- Zabronione jest wspinanie się lub stanie dzieci na produkcie tak, aby uniknąć urazów ciała wynikających z przechylenia się lub przewrócenia.
- Nie używać produktu, gdy brakuje jakiegokolwiek części/i oraz/lub posiada/posiadają ona defekt, gdyż może to doprowadzić do uszkodzeń lub urazów.
- Nie kłaść przeciążonych przedmiotów na produkcie.



Genel kurallar

- Lütfen aşağıdaki talimatları dikkatlice okuyun ve ürünü belirtildiği şekilde kullanın.
- Lütfen bu kılavuzu saklayın ve ürünü teslim ederken karşı tarafa verin.
- Bu özet, tüm varyasyonları ve dikkate alınan adımları bütünüyle içermeyebilir. Ek bilgi veya yardım gerekirse lütfen bizimle iletişime geçin.





Notlar



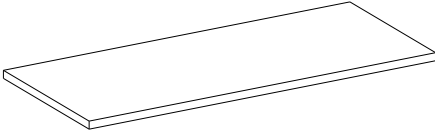
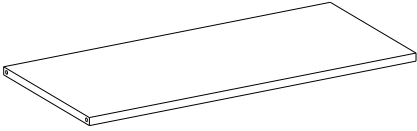
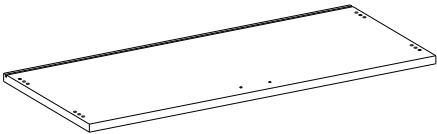
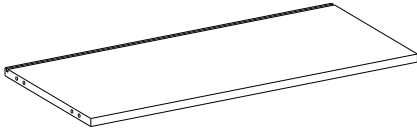
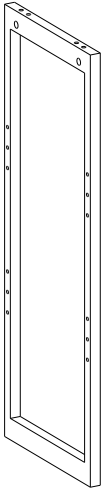
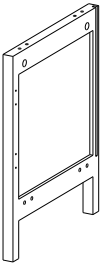
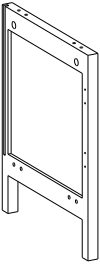

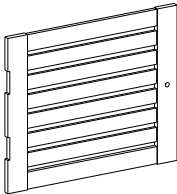
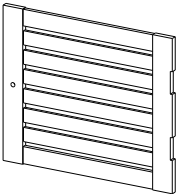
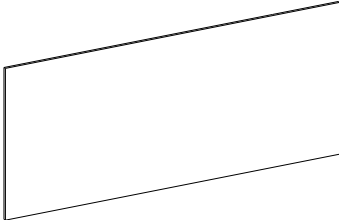

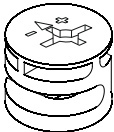
- Bu ürünün yalnızca iç mekânlarda kullanılması amaçlanmıştır. Ürün, kılavuzdaki talimatlara göre monte edilmeli ve kullanılmalıdır. Ürünler amaçlanandan farklı amaçlar için kullanıldığında ve/veya ürünler orijinal tasarımından farklı olarak değiştirildiğinde/değiştirildiğinde kişisel yaralanma ve/veya ürün hasarı meydana gelebilir. Satıcı, yanlış kurulum veya hatalı kullanımdan kaynaklanan hasarlarla ilgili herhangi bir sorumluluk veya yükümlülük kabul etmemektedir.
- Paket açıldıktan sonra tüm parçaları ve aksesuarları talimatlara göre kontrol edin. Eğer kusurlu, kırık veya eksik parçalar varsa, lütfen hemen bizimle iletişime geçin.
- Ürünü geniş bir yüzeyde monte edin ve ürüne zarar vermemek için parçaları doğrudan yere koymayın.
- Montaj veya demontaj sırasında keskin kenarlardan dolayı çizilmeyi önlemek için eldiven giymeniz tavsiye edilir.
- Parçaları ve aksesuarları kılavuzdaki etiketlere göre eşleştirin. Parçalar aksesuarlarla eşleşmiyorsa, lütfen bu kılavuzda belirtilen parçaları kontrol edin.
- Montaj sırasında birer birer sıkılmadan önce tüm vidalar, önceden delinmiş eşleşen deliklerle gevşek bir şekilde hizalanmalıdır.
- Ürün kullanımdayken vida sıklığını düzenli olarak kontrol edin. Yapısal bütünlüğü korumak için gerektiği kadar sıkın.
- Küf oluşumunu önlemek için ürünü uzun süre nemli bir ortamda bırakmayın. Ürünün yüzeyine zarar gelmesini önlemek için ürünü ısıdan, keskin nesnelere veya aşındırıcı kimyasallardan uzak tutun. Ürünü doğrudan güneş ışığından uzak tutun.
- Kullanım sırasında ürünü düz ve sağlam bir zemine yerleştirin.

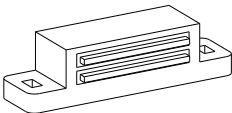
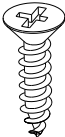

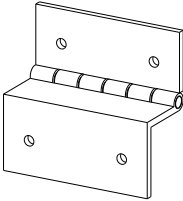

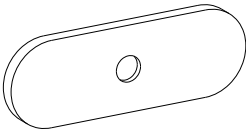
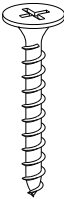
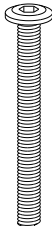
Uyarılar

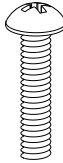
- Montaj işlemi sırasında küçük parçaları çocukların erişemeyeceği bir yerde saklayın. Boğulma riskini önlemek için lütfen tüm parçaları ve ambalajı (film, plastik torba, köpük vb.) bebeklerden ve çocuklardan uzak tutun. Yutulması veya solunması halinde ölümcül olabilir.
- Ürünün eğilmesi veya devrilmesinden kaynaklanan kişisel yaralanmaları önlemek için çocukların ürüne tırmanmasına veya üzerinde durmasına izin vermeyiniz.
- Herhangi bir bileşeni kırık veya eksikse lütfen ürünü kullanmayın, aksi takdirde hasar veya yaralanma meydana gelebilir.
- Ürünün üzerine fazla kilolu nesnelere koymayın.

<p>A × 1</p> 	<p>B × 2</p> 
<p>C × 1</p> 	<p>D × 1</p> 
<p>E × 2</p> 	<p>F × 1</p> 
	<p>G × 1</p> 

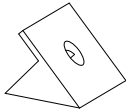
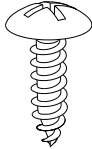

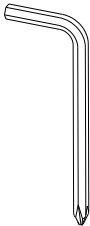
<p>H × 1</p> 	<p>I × 1</p> 
<p>J × 1</p> 	<p>1 × 8</p>  <p>ST6 × 35 mm</p>
<p>2 × 8</p> 	<p>3 × 12</p> 
<p>4 × 1</p> 	<p>5 × 6</p>  <p>ST3 × 14 mm</p>

<p>6 × 4</p> 	<p>7 × 18</p>  <p>ST3 × 12 mm</p>
<p>8 × 2</p> 	<p>9 × 5</p>  <p>ST4 × 35 mm</p>
<p>10 × 12</p>  <p>M6 × 50 mm</p>	<p>11 × 12</p> 
<p>12 × 2</p>  <p>M4 × 25 mm</p>	<p>13 × 2</p> 

<p>14 × 4</p> 	<p>15 × 1</p>  <p>ST4 × 12 mm</p>
<p>16 × 1</p> 	<p>17 × 1</p> 
<p>18 × 1</p> 	<p>19 × 20</p> 

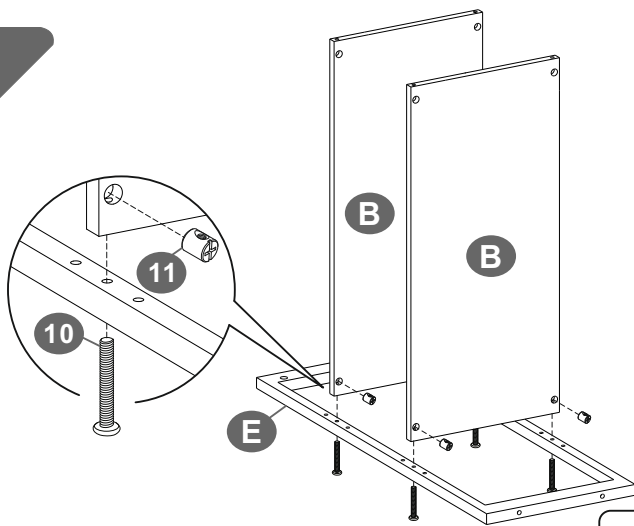

1



10		4PCS
11		4PCS

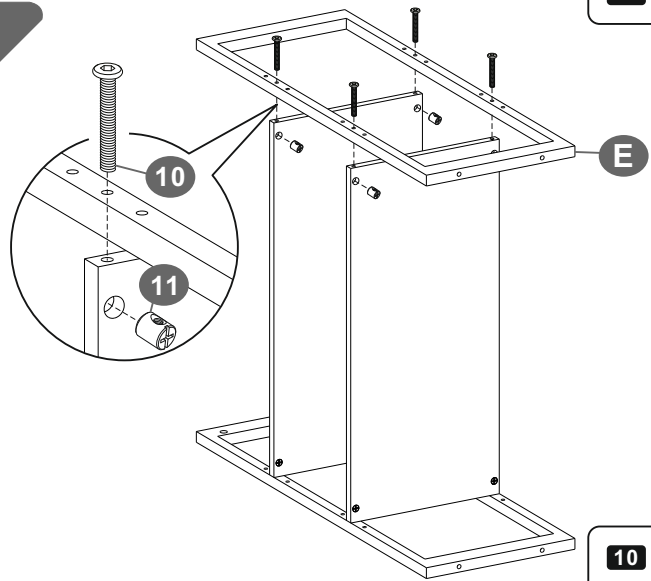

2

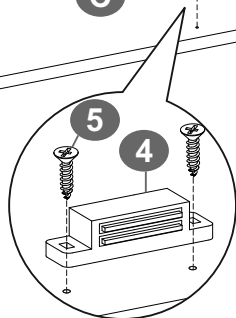
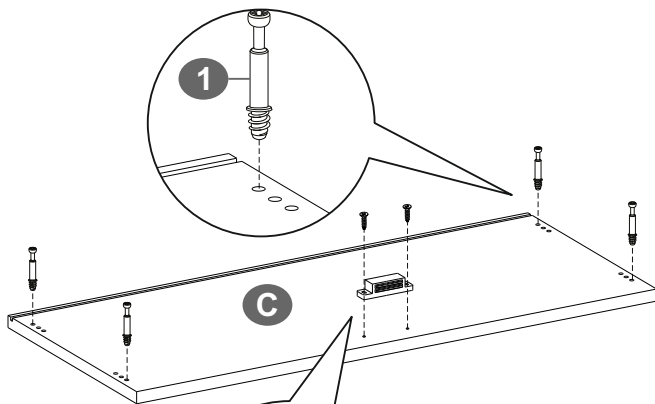

10		4PCS
11		4PCS

3

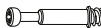

1		4PCS
4		1PC
5		2PCS

4

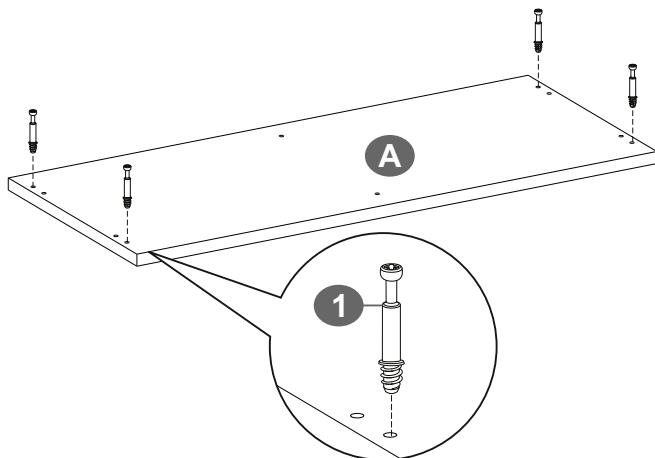

1		4PCS
----------	---	------

5

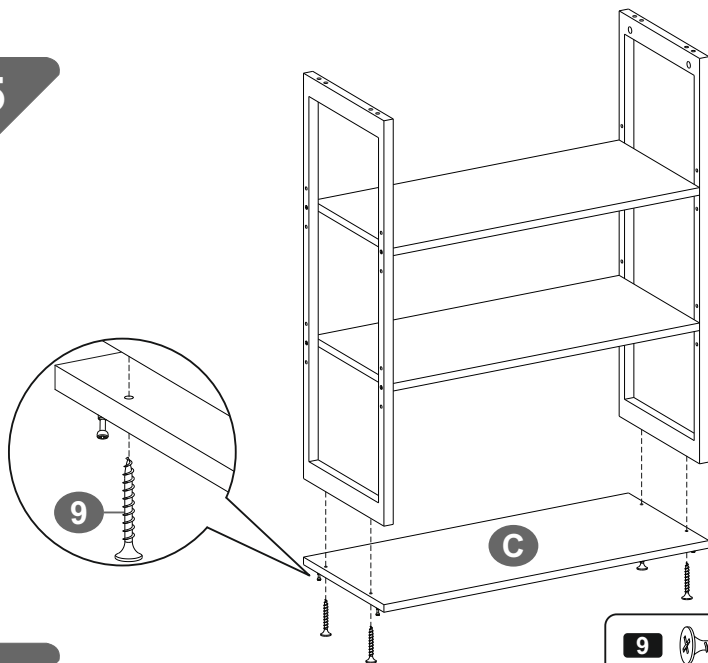

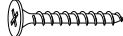
9  4PCS

6

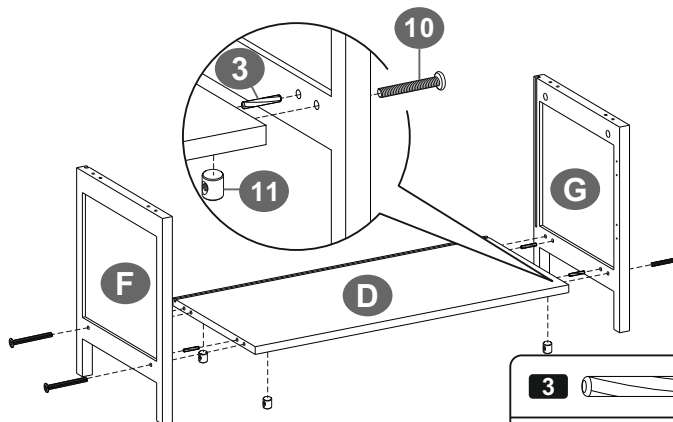

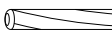

3  4PCS

10  4PCS

11  4PCS

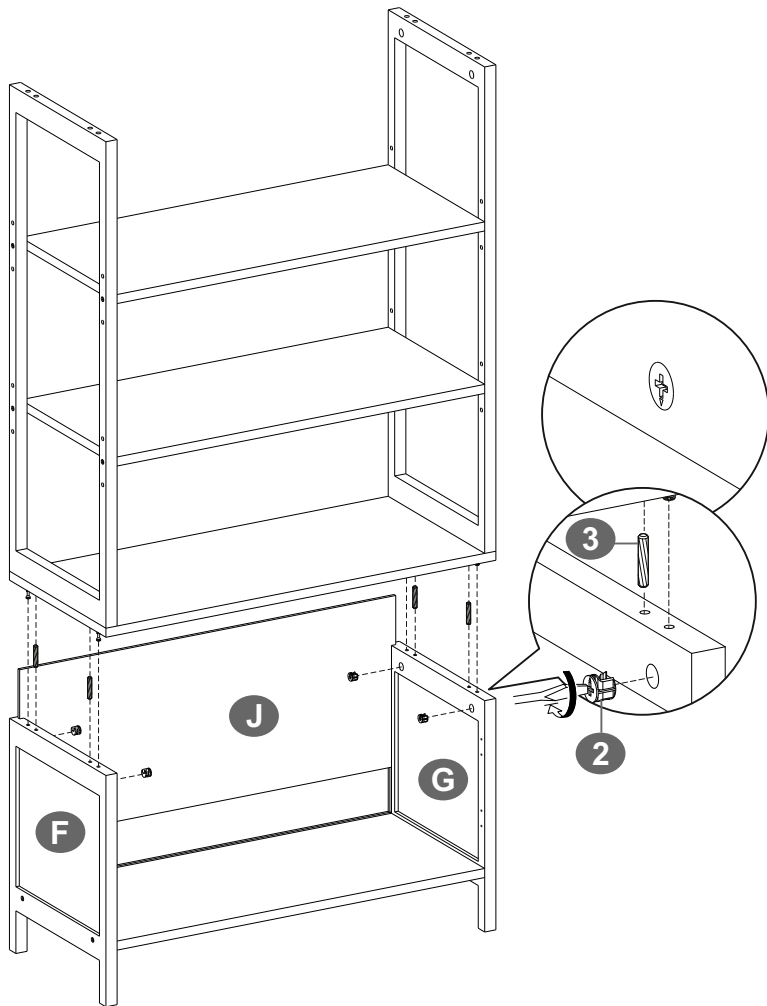
7

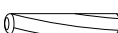

2		4PCS
3		4PCS

8

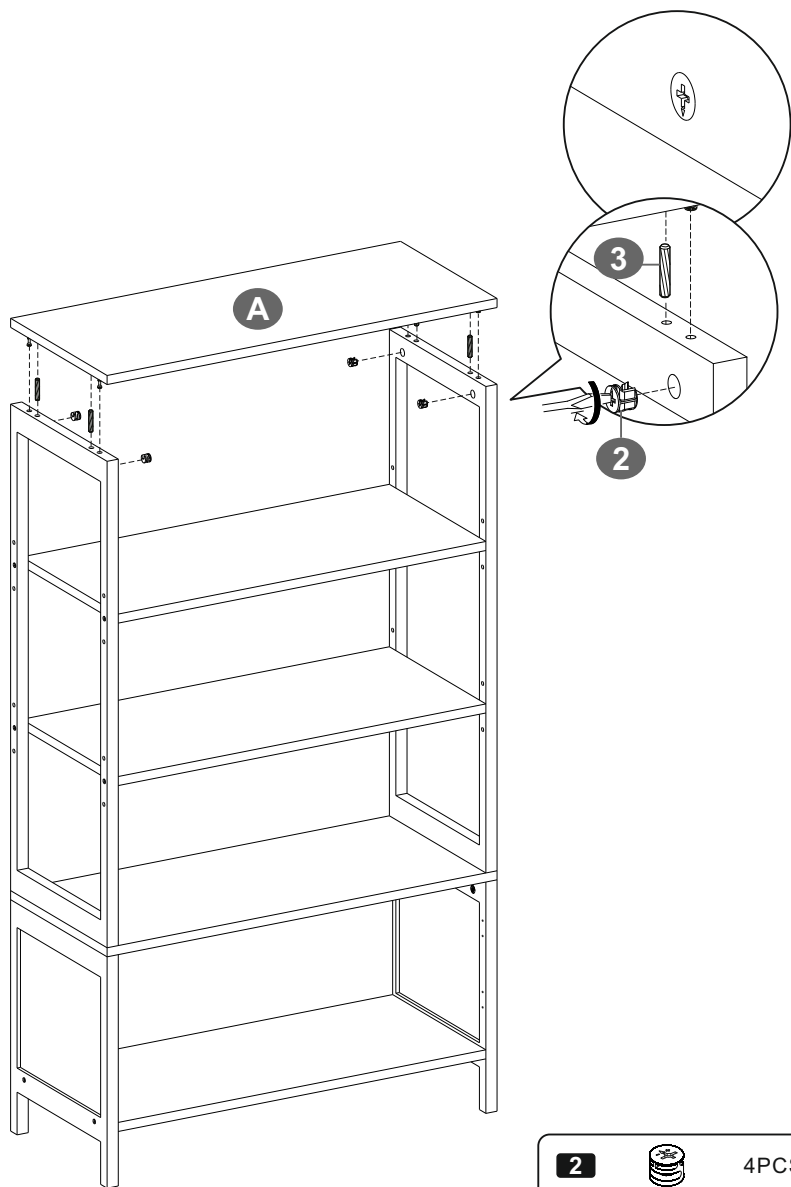

2



4PCS

3



4PCS

9

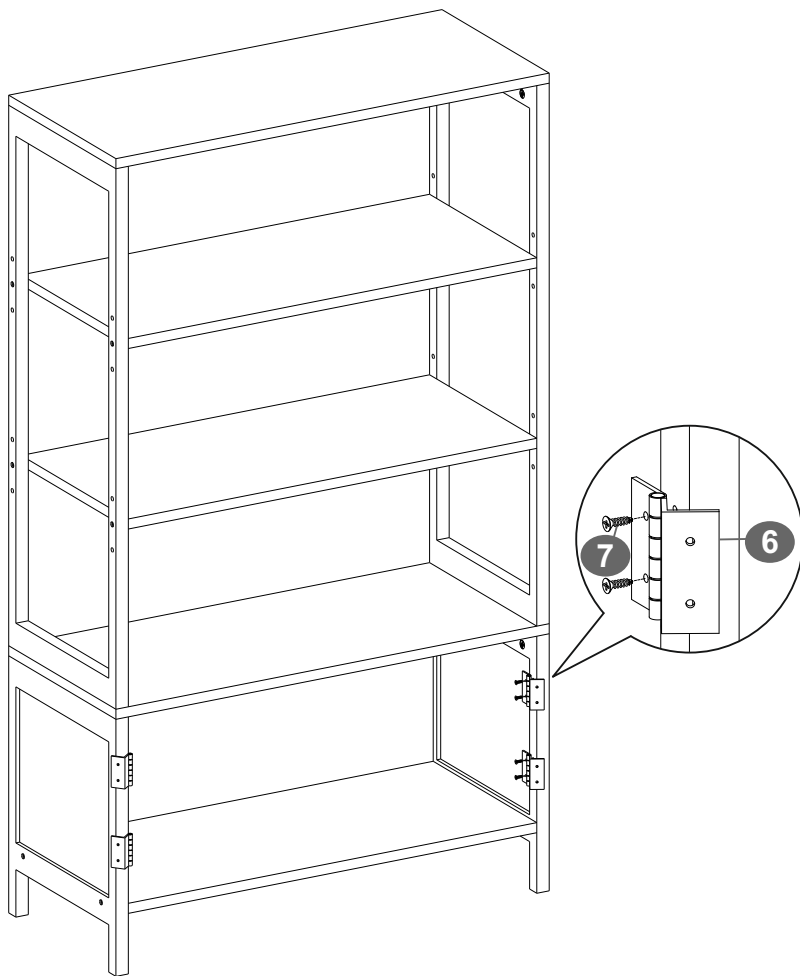

6		4PCS
7		8PCS



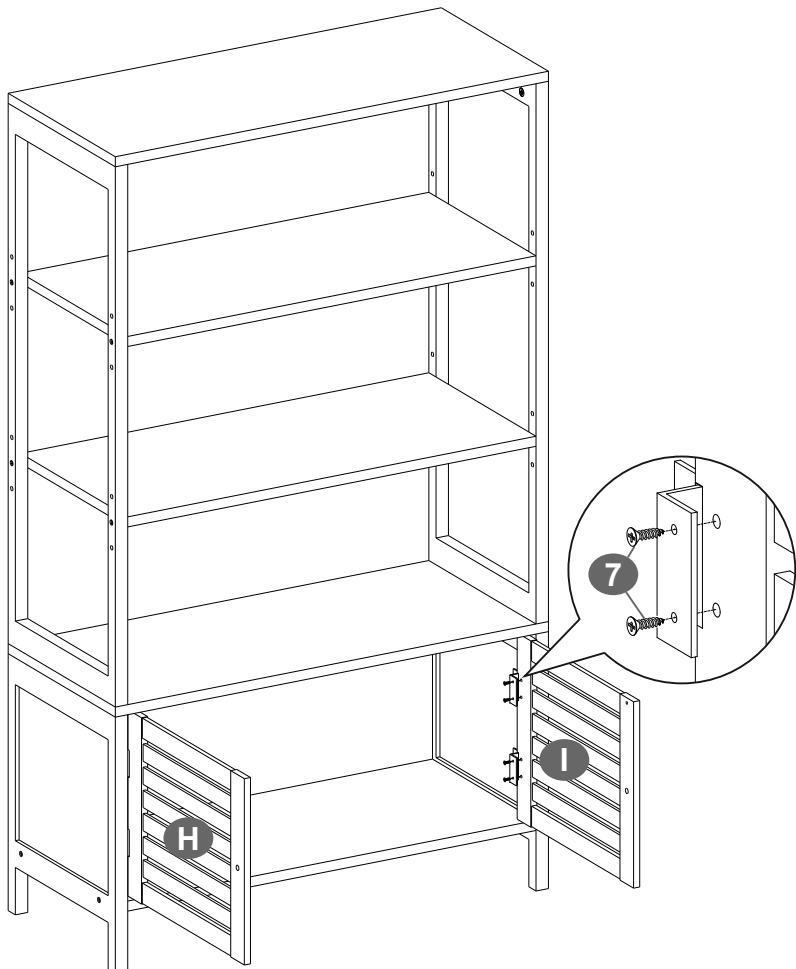

10

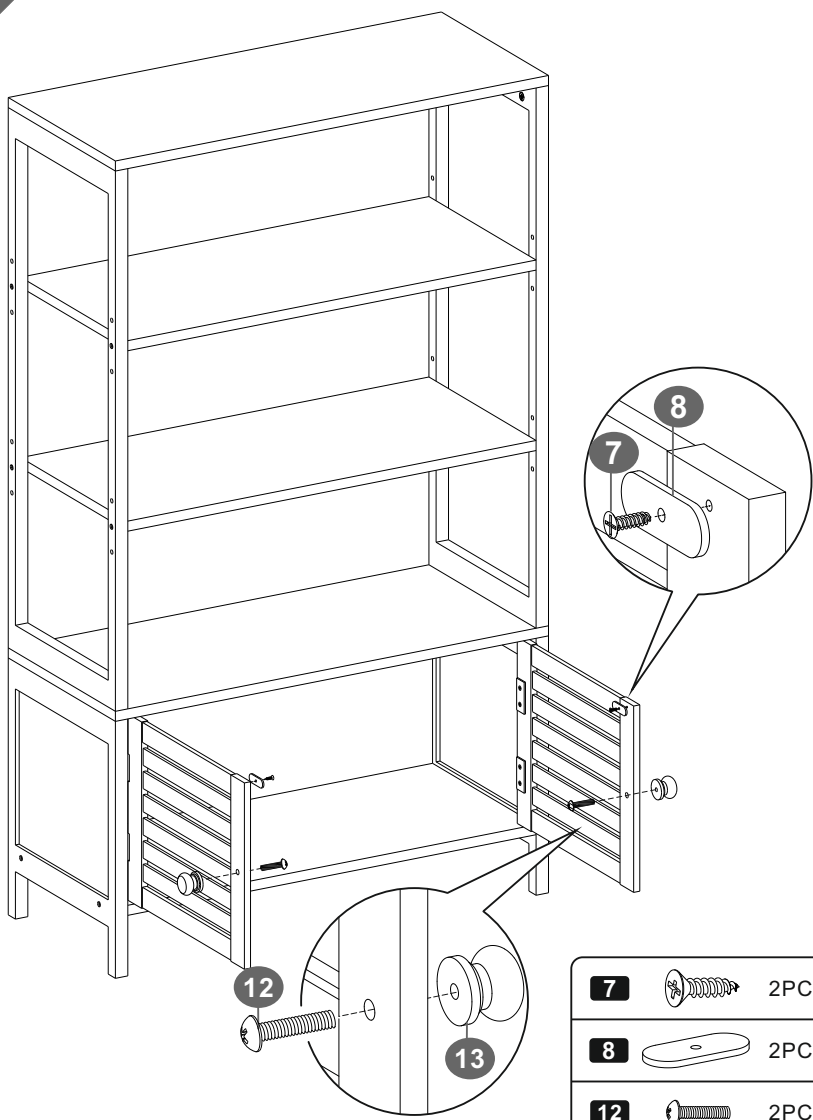

7  8PCS



11

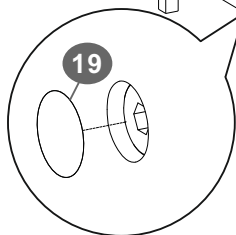
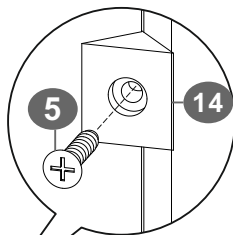
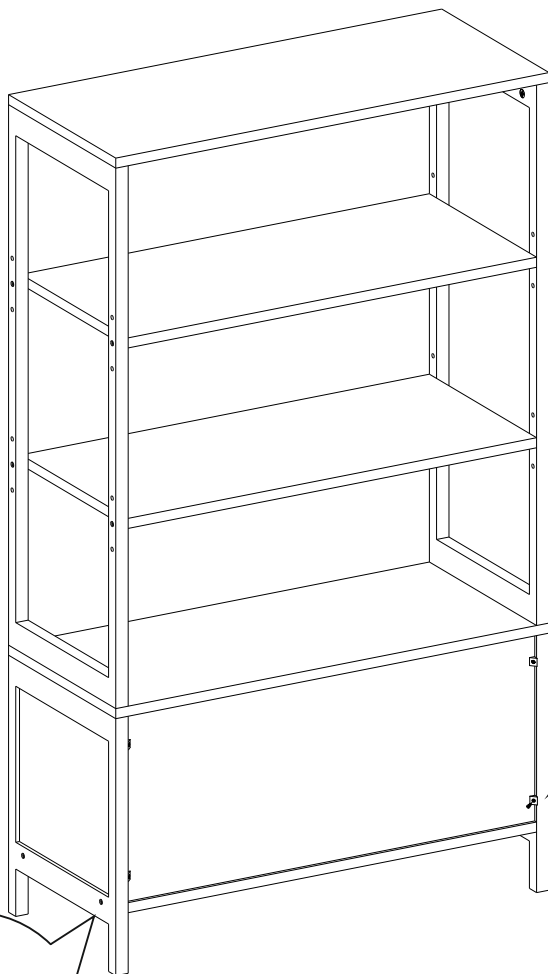

7		2PCS
8		2PCS
12		2PCS
13		2PCS

12



5		4PCS
14		4PCS
19		20PCS

13

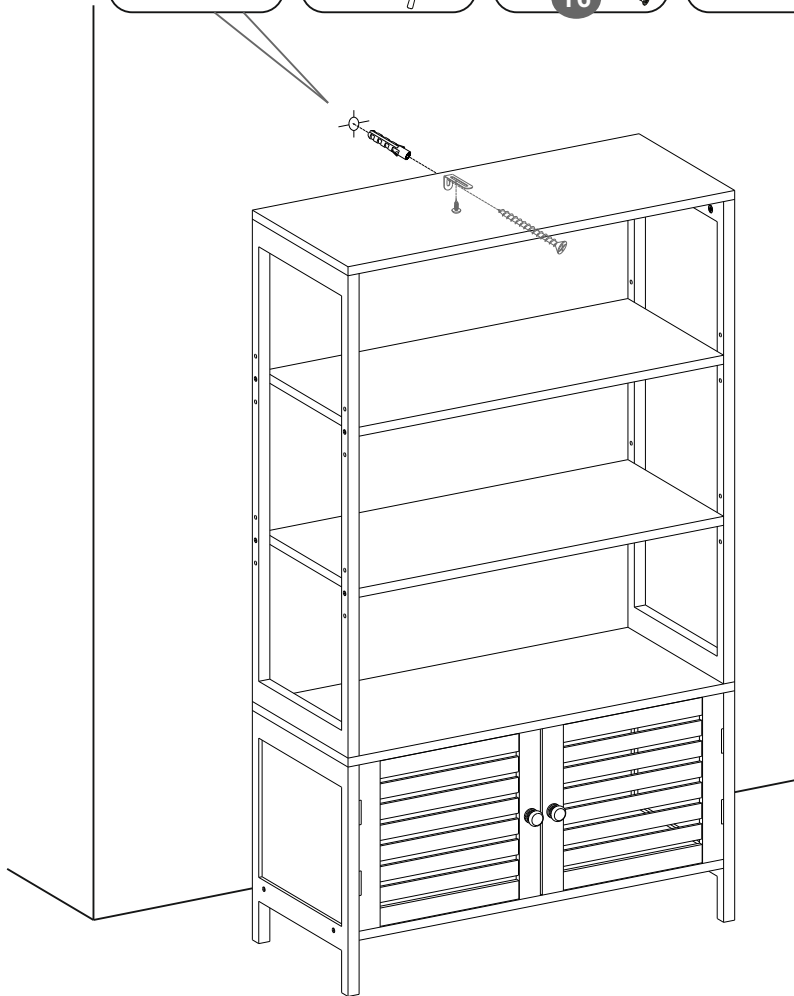
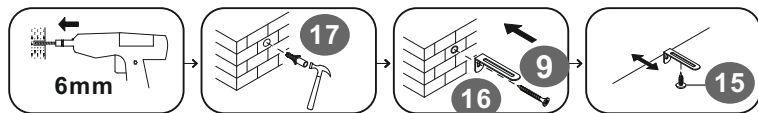

9		1PC	15		1PC
16		1PC	17		1PC