



# Tondeuse à gazon à essence BRAST BRB-RM-18170

Tondeuse à gazon avec moteur à essence de 170 ccm



**Mode d'emploi original**

---



## **Avertissement**

Suivez toutes les précautions de sécurité indiquées dans ce manuel pour garantir une utilisation sûre. Une utilisation incorrecte peut entraîner des blessures graves.

## Table des matières

1	Aperçu .....	5
1.1	Vue d'ensemble .....	5
1.2	Introduction au produit .....	5
1.3	Utilisation du mode d'emploi .....	5
1.3.1	Exigences pour l'utilisateur.....	5
1.3.2	Explication des symboles / pictogrammes.....	6
2	Instructions de sécurité.....	9
2.1	Précautions de sécurité.....	9
2.2	Comportement en cas d'urgence .....	11
3	Champ d'application.....	12
4	Utilisation prévue .....	14
5	Avant la mise en service .....	15
5.1	Montage.....	15
5.1.1	Poignée.....	15
5.1.2	Sac de ramassage d'herbe .....	16
5.1.3	Porte-boissons .....	16
5.1.4	Démarrage par câble .....	17
5.2	Huile : avant et après la mise en service.....	17
5.3	Faire le plein de carburant.....	18
6	Utilisation .....	19
6.1	Instructions générales de tonte .....	19
6.2	Fonctionnement général .....	21
6.2.1	Levier automoteur .....	21
6.2.2	Levier de frein/interrupteur de l'homme mort.....	21
<b>6.2.3</b>	<b>Régulateur de moteur</b> .....	<b>21</b>
6.3	Réglage de la hauteur de coupe.....	21
6.4	Démarrer .....	22
6.5	Tonte .....	23
6.6	Tonte sur pente.....	23
6.7	Fauchage – Paillage (mulching).....	23
6.7.1	Montage de l'insert de paillage .....	23
6.7.2	Enlever l'insert de paillage.....	24
6.8	Tonte avec éjection.....	24
6.8.1	Insertion de l'insert de paillage .....	24
6.8.2	Insertion de la décharge latérale .....	25

6.8.3	Suppression de la décharge latérale .....	26
6.8.4	Enlever l'insert de paillage.....	26
6.9	Tonte avec ramassage dans le sac de collecte d'herbe.....	26
6.10	Éteindre le moteur.....	27
7	Nettoyage / Entretien / Élimination .....	28
7.1	Nettoyage.....	28
7.2	Maintenance .....	29
7.2.1	Entretien de la lame de coupe : affûtage et remplacement.....	29
7.2.2	Vidange d'huile .....	30
7.2.3	Entretien des filtres à air .....	31
7.2.4	Entretien des bougies d'allumage.....	32
7.2.5	Ajustement du câble Bowden.....	32
7.2.6	Autres mesures d'entretien .....	34
7.3	Réparation .....	34
7.4	Élimination .....	35
8	Stockage/transport.....	36
8.1	Stockage .....	36
8.1.1	Pour un stockage inférieur à 2 mois .....	36
8.1.2	Pour un remisage de 2 mois et plus .....	36
8.2	Transport .....	37
9	Données et détails techniques .....	38
10	Service .....	39
10.1	Foire aux questions (FAQ).....	39
10.2	Dépannage - Dépannage .....	42
10.3	Instructions vidéo.....	47
10.4	Contactez .....	48
10.5	Pièces de rechange .....	48
10.5.1	Pièces de rechange machine.....	49
10.5.2	Pièces de rechange moteur.....	51
11	Déclaration de conformité CE .....	53

## **Introduction**

---

*Pour que vous puissiez profiter de votre nouvel appareil le plus longtemps possible, veuillez lire attentivement le mode d'emploi/la notice d'utilisation et toutes les consignes de sécurité avant d'utiliser l'appareil.*

*Conservez le mode d'emploi afin de pouvoir rappeler les fonctions et le fonctionnement de l'appareil à tout moment.*

*Dans le cadre du développement continu de nos produits, nous nous réservons le droit d'apporter des modifications techniques à des fins d'amélioration.*

**Les illustrations peuvent donc être différentes.**

*Veuillez ne confier l'appareil qu'à des personnes qui ont consciencieusement lu ce mode d'emploi.*

*Veuillez suivre attentivement les instructions d'entretien et de maintenance afin de garantir une durée de vie optimale de l'appareil et une sécurité de manipulation.*

*Veuillez nous contacter si vous avez des questions sur le produit.*

## 1 Aperçu

### 1.1 Vue d'ensemble



### 1.2 Introduction au produit



#### **Avertissement**

Veillez suivre attentivement les instructions de sécurité pour éviter les blessures. Une mauvaise manipulation peut entraîner des blessures graves.



#### **Avertissement**

Les gaz d'échappement de cet appareil contiennent des produits chimiques qui peuvent provoquer des cancers, des malformations congénitales et d'autres maladies.



#### **Avertissement**

N'utilisez l'appareil que pour l'usage auquel il est destiné. Une utilisation incorrecte peut entraîner des blessures graves ou, dans le pire des cas, des blessures corporelles entraînant la mort.

### 1.3 Utilisation du mode d'emploi

#### 1.3.1 Exigences pour l'utilisateur

L'utilisateur doit avoir lu attentivement et compris le mode d'emploi avant l'utilisation.

Familiarisez-vous avec les éléments de commande et la manipulation correcte de l'appareil avant de l'utiliser. Respectez toutes les consignes de sécurité figurant dans le mode d'emploi.

Comportez-vous de manière responsable envers les autres personnes. L'utilisateur est responsable des accidents et des dangers envers les tiers.

**Qualification :**

En dehors d'une instruction détaillée sur l'utilisation de l'appareil par une personne compétente ou d'un examen approfondi du mode d'emploi, aucune autre qualification n'est requise.

**Âge minimum :**

L'appareil ne peut être utilisé que par des personnes ayant atteint l'âge de 16 ans.

**Constitution physique :**

Les personnes ayant des capacités physiques, sensorielles ou mentales réduites ne doivent pas faire fonctionner l'appareil sans surveillance.

La consommation de substances intoxicantes avant et pendant l'utilisation de l'appareil doit être évitée.

**1.3.2 Explication des symboles / pictogrammes**

Les symboles/pictogrammes suivants peuvent être affichés sur cet appareil.

On peut les trouver sur le hayon. Veuillez vous souvenir des symboles et de leur signification car ils indiquent des précautions qui concernent votre sécurité.



B1 Attention !  
Lisez le mode d'emploi.

B2 Danger de dérapage des pièces lorsque le moteur est en marche. Gardez une distance de sécurité. Tenir les tiers éloignés de la zone de danger pendant l'opération.

B3 Attention aux lames tranchantes - risque de blessure aux mains et aux pieds. Éteignez la tondeuse et débranchez le connecteur de la bougie d'allumage avant les travaux d'entretien nettoyage ainsi qu'avant le stockage et le transport.

- B4 Cette machine produit des fumées toxiques. Si l'article n'est pas utilisé correctement et comme prévu, ces vapeurs peuvent provoquer un empoisonnement, une perte de conscience ou la mort ! Fumées toxiques ; ne pas utiliser à l'intérieur.
- B5 Attention ! Coupez le moteur tout en faisant le plein d'huile et de carburant !
- B6 Même lorsque la tondeuse à gazon est éteinte, la lame de coupe continue de tourner pendant un certain temps. Par conséquent, attendez que toutes les pièces mobiles se soient complètement immobilisées avant de toucher la tondeuse à gazon. Gardez vos mains loin des pièces mobiles de la machine.
- B7 Surface chaude, ne pas toucher ! Les pièces peuvent rester chaudes même après que la tondeuse n'a pas été utilisée pendant longtemps. Portez des protections auditives.
- B8 porter des lunettes de protection  
Protégez-vous des gaz d'échappement toxiques. Porter un masque respiratoire.



Étiquette de sécurité sur la tondeuse à gazon : GARDER LES MAINS ET LES PIEDS EN LIBERTE.

Étiquette de sécurité sur le manche de la tondeuse à gazon :

Utilisez le levier de frein pour arrêter le moteur. **Lorsque vous relâchez le levier, le moteur et le cutter s'arrêtent automatiquement :**

Le levier automoteur permet à la tondeuse d'avancer de manière régulière sous sa propre impulsion. Pour ce faire, le levier est tiré de l'arrière vers la poignée :

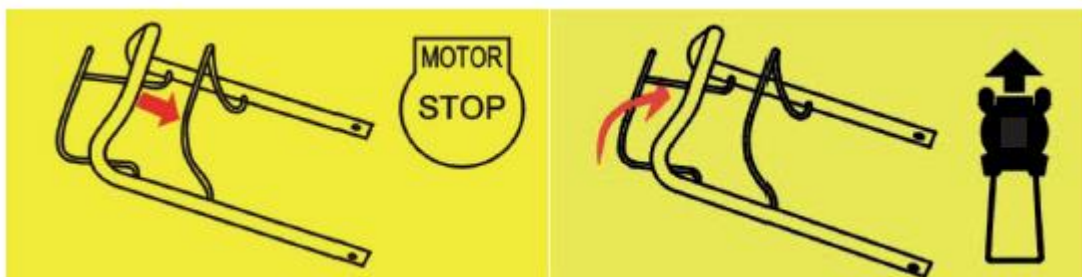



Lorsque le moteur est froid, appuyez trois fois sur la pompe à carburant manuelle ("pompe primaire") (voir aussi 6.4 Démarrage).



Niveau de puissance acoustique garanti



Ne remplissez le réservoir d'huile que jusqu'à la marque supérieure de la jauge !

Gardez les autocollants visibles et clairs en entretenant et en nettoyant régulièrement l'appareil. Remplacez les étiquettes endommagées ou illisibles. Pour cela, contactez notre service clientèle.

Les pictogrammes supplémentaires suivants se trouvent dans notre mode d'emploi :



Combustible hautement inflammable



## 2 Instructions de sécurité

### 2.1 Précautions de sécurité



#### **Avertissement**

Lisez attentivement toutes les notes et instructions de sécurité !

Conservez soigneusement toutes les instructions de sécurité et les applications pour pouvoir vous y référer ultérieurement.

Ne jamais soulever ou transporter l'appareil lorsque le moteur est en marche.

Pour votre propre sécurité, portez des chaussures antidérapantes, des pantalons longs, des gants de protection et des vêtements de protection personnelle. Il est strictement interdit de faire fonctionner l'appareil en sandales ou pieds nus.

Veillez à ce que vous soyez en sécurité à tout moment. Marchez régulièrement, ne courez pas.

N'utilisez l'appareil que par temps sec et par bon éclairage, idéalement à la lumière du jour.

Avant de commencer, vérifiez soigneusement que le terrain à travailler ne présente pas de bosses et d'obstacles, ainsi que d'objets qui traînent, tels que des pierres, des jouets, des bâtons et des fils, et enlevez-les immédiatement.

Tenez toujours les enfants et les autres personnes ainsi que les animaux éloignés de l'appareil, en particulier pendant son utilisation.

Conservez soigneusement toutes les instructions de sécurité et les applications pour pouvoir vous y référer ultérieurement.

L'appareil produit un champ électromagnétique pendant son fonctionnement. Dans certaines circonstances, ce domaine peut affecter les implants médicaux. Par conséquent, contactez votre médecin avant d'utiliser l'appareil.

Il est nécessaire de faire des pauses suffisantes pour réduire l'exposition au bruit et aux vibrations.

Le bruit peut entraîner une perte d'audition et d'autres troubles physiologiques (par exemple, perte d'équilibre, perte de conscience). Les vibrations peuvent causer des dommages vasculaires ou neurologiques aux mains, comme la maladie du doigt blanc.

Pour réduire les effets du bruit et des vibrations, limitez le temps de tonte, tondez avec des réglages de tondeuse peu bruyants et peu vibrants, et portez des protections auditives, des lunettes de sécurité et un respirateur.



### **Avertissement**

Dès que vous souhaitez effectuer des travaux tels que l'entretien, le remplacement, le ravitaillement en carburant, l'enlèvement de corps étrangers, etc. directement sur l'appareil, veillez à respecter au préalable les étapes suivantes :

1. éteindre le moteur

Attendez que toutes les pièces rotatives soient à l'arrêt.

Attendez que l'appareil ait refroidi.

4. retirer le connecteur de la bougie d'allumage



### **Avertissement**

Notez que les systèmes ou dispositifs de sécurité de la tondeuse ne doivent pas être altérés ou désactivés.

Notez que l'utilisateur ne doit pas modifier ou altérer les réglages scellés du contrôle du régime moteur.

N'utilisez pas la tondeuse lorsque vous êtes fatigué ou sous l'influence de drogues, d'alcool ou de médicaments.

Il est nécessaire de prendre des pauses suffisantes pour réduire la charge de bruit et de vibrations.

Attention : Ne pas utiliser la tondeuse sans que le bac de ramassage d'herbe complet ou la grille de séparation de l'ouverture de décharge ne soient en place.

Notez qu'un mauvais entretien, l'utilisation de pièces de rechange non conformes, ou le retrait ou la modification des dispositifs de sécurité peuvent entraîner des dommages à l'équipement et des blessures graves à la personne qui l'utilise.



### **Avertissement**

Ne jamais démonter, modifier ou utiliser à mauvais escient les protections attachées à l'appareil.

Les modifications apportées à l'appareil et au moteur peuvent mettre votre vie en danger, ainsi que celle de votre environnement.

Ne modifiez jamais le réglage de la commande du moteur et ne faites pas de surrégime.



### **Avertissement**



Le carburant est hautement inflammable !

Ne stockez le carburant que dans des conteneurs désignés et visiblement marqués. Remplissez la machine uniquement à l'extérieur, loin des flammes nues et des cigarettes allumées.

Faites le plein avant de démarrer la machine. Faire le plein alors que la machine est en marche et chaude peut causer des blessures mortelles. N'ouvrez jamais le bouchon du réservoir de carburant lorsque le moteur est chaud ou en marche.

Faites attention à ne pas renverser de carburant. Si cela se produit, retirez l'appareil de la zone contaminée et nettoyez-le soigneusement avant de démarrer le moteur. Assurez-vous que toutes les vapeurs de carburant se sont évaporées avant de démarrer le moteur.

Videz le réservoir de carburant avant d'incliner la tondeuse pour travailler sur la lame ou avant de laisser s'écouler l'huile.

Ne faites jamais le plein à l'intérieur ou pendant que le moteur tourne. Laissez la machine refroidir pendant au moins 15 minutes avant de faire le plein.

## **2.2 Comportement en cas d'urgence**



### **Avertissement**

Attention : risque de blessure !

Ne laissez jamais l'appareil sans surveillance !

Arrêtez toujours le moteur et attendez que toutes les pièces en mouvement s'arrêtent avant de vous éloigner de la machine.

Veillez à ce que les mains et les pieds ne s'approchent jamais des pièces en rotation.

Certaines pièces peuvent devenir très chaudes pendant le fonctionnement. Veillez à ce que les pièces chaudes, par exemple le moteur et le silencieux, ne soient pas touchées par vous ou par des tiers.

Engagez les mesures de premiers secours nécessaires et adaptées à la blessure et demandez une assistance médicale qualifiée dès que possible. Gardez la personne blessée au calme et protégez-la contre d'éventuels dommages supplémentaires. En cas d'accident, une trousse de premiers secours conforme à la norme DIN 13164 doit toujours être disponible sur le lieu de travail. Tout matériel prélevé dans la trousse de premiers secours doit être immédiatement réapprovisionné.

Lorsque vous demandez de l'aide, fournissez les informations suivantes :

1. scène d'accident
2. Nature de l'accident
3. nombre de victimes
4. Nature du préjudice

### 3 Champ d'application



- |   |   |
|---|---|
| 1. Poignée                                      | 11. Éjection latérale   |
| 2. Levier de frein/interrupteur de l'homme mort | 12. Réglage de la hauteur de coupe                                    |
| 3. Levier automoteur                            | 13. Hayon   |
| 4. Enjoliveur                                   | 14. Sac de ramassage d'herbe avec indicateur de niveau de remplissage |
| 5. Étrier de retenue (bandeau) supérieur        | 15. Guide de corde Poignée de démarrage                               |
| 6. Levier de verrouillage                       | 16. Régulateur de moteur  |
| 7. Support de fixation (bandeau) inférieur      | 17. Filtre à air avec pompe primaire                                  |
| 8. Vis de fixation de la poignée inférieure     | 18. Bouchon d'huile avec goulot de remplissage                        |
| 9. Couvercle du moteur                          | 19. Démarrage par câble   |
| 10. Roue avant                                  | 20. Échappement / Silencieux  |
|   | 21. Porte-boissons  |

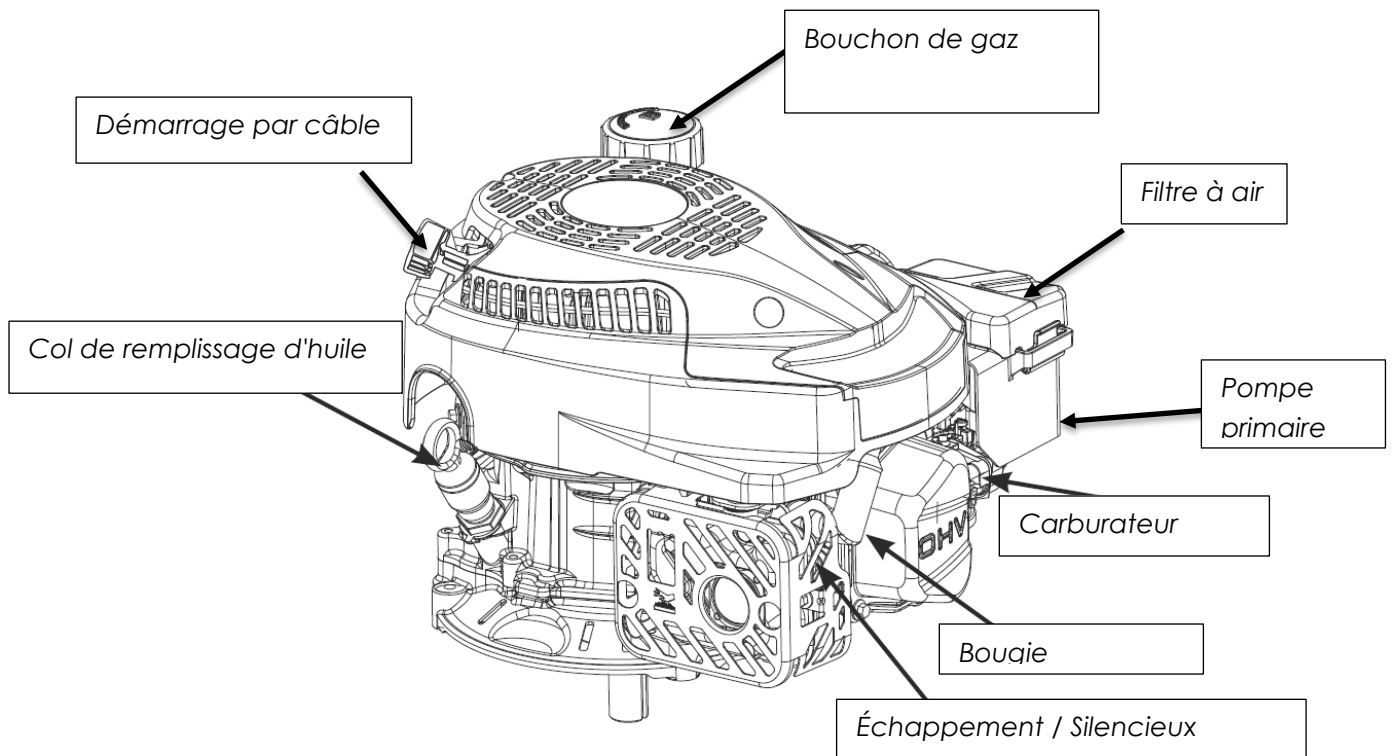

#### **4 Utilisation prévue**

La tondeuse à gazon est destinée à la coupe de pelouses et de surfaces gazonnées avec une pente maximale de 20° dans les jardins privés et les jardins d'agrément. Veuillez noter que l'appareil n'est pas conçu pour un usage commercial ou industriel.

Cet appareil ne peut être utilisé que pour l'usage auquel il est destiné, tel que spécifié.

En cas de non-respect des règles, des règles généralement valables ainsi que des règles de ce manuel, le fabricant ne peut être tenu responsable des dommages.



#### **Avertissement**

Utilisez l'appareil uniquement pour l'usage auquel il est destiné à l'extérieur et jamais dans des pièces fermées ou mal ventilées.

La tondeuse à gazon ne doit pas être utilisée pour tailler des arbustes, des haies et des buissons. L'utilisation comme broyeur et pour déchiqueter les restes de taille de branchage et de haies n'est pas non plus autorisée. Pour des raisons de sécurité, la tondeuse à gazon ne doit pas non plus être utilisée comme unité de puissance pour d'autres outils de travail et jeux d'outils de toute sorte.

L'utilisation sur l'herbe des toits ou pour niveler un terrain inégal de quelque nature que ce soit n'est pas conforme à l'usage prévu et ne doit pas être effectuée.

## 5 Avant la mise en service



**Avertissement** Avant chaque mise en service, **vérifiez** soigneusement l'appareil pour vous assurer qu'il n'est pas endommagé, qu'il est solide et que ses différentes pièces sont bien en place, en particulier les raccords à vis et à fiches, ainsi que les éventuels dispositifs de protection, serrures, leviers et interrupteurs. Vérifiez les pièces mobiles pour voir si elles sont faciles à déplacer, si elles sont usées ou endommagées et remplacez-les si nécessaire.

L'appareil ne doit pas être utilisé si les dispositifs de sécurité sont manquants ou défectueux ou si l'appareil est endommagé. Remplacez les pièces d'usure régulièrement et les pièces défectueuses ou usées immédiatement.

Pour les éventuelles réparations et le nettoyage, lisez attentivement le chapitre **Nettoyage/Entretien.**

### 5.1 Montage

#### 5.1.1 Poignée

Desserrez les leviers de blocage (6) et déployez l'étrier de retenue supérieur (5) ainsi que l'étrier de retenue inférieur (7), placez les deux sur une surface plane et resserrez les leviers de blocage (6).

Veillez à ce que les câbles Bowden passent au-dessus des supports de fixation.

Accrochez l'équerre de retenue inférieure (7) dans l'équerre inférieure prévue à cet effet sur le cadre et fixez l'équerre à l'équerre supérieure à l'aide des vis de fixation de la poignée (8) fournies.

Fixez les attaches de câbles et fixez les câbles/câbles soudés respectifs à l'étrier de retenue inférieur.

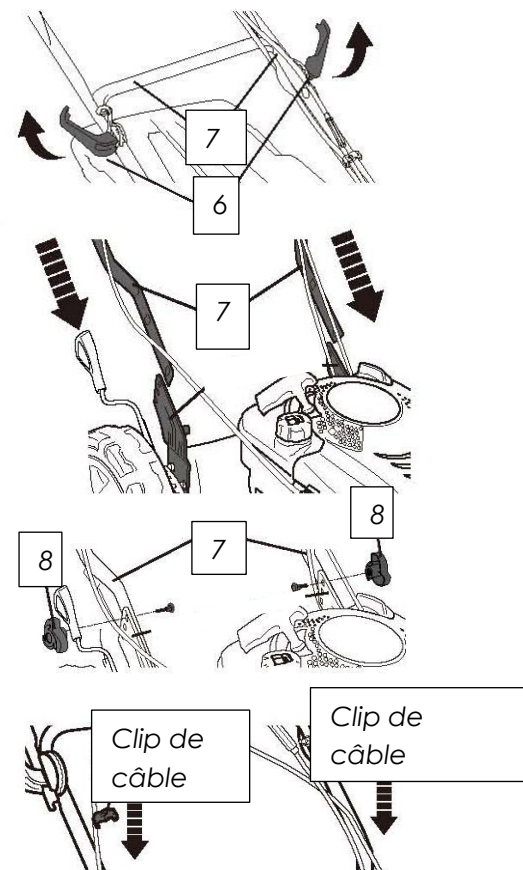



### 5.1.2 Sac de ramassage d'herbe

#### 1. Assemblée :

Soulevez le hayon de la machine et accrochez le sac de ramassage d'herbe dans la position prévue à cet effet.

#### 2. Vider/désassembler :

Soulevez le hayon et libérez le sac de ramassage d'herbe de son ancrage en le soulevant légèrement vers l'avant.

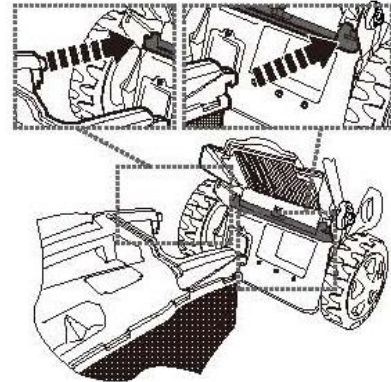

### 5.1.3 Porte-boissons

Montez le porte-gobelet sur la barre supérieure. Positionnez le porte-gobelet de manière à ce que les trous prévus pour les vis correspondent à ceux de la tringlerie. Faites maintenant passer les 4 vis jointes par les ouvertures et fixez-les à l'arrière avec les écrous correspondants.

Le porte-gobelet est uniquement destiné à la conservation des boissons non alcoolisées. Il est interdit de stocker de petites pièces telles que des outils, des gants, etc., qui peuvent facilement tomber pendant le fonctionnement.

Veillez à ce que les boissons soient également bien fixées dans le support et ne puissent pas tomber. Pour la sécurité de votre environnement, éteignez l'appareil avant chaque consommation de boissons. Fermez bien les boissons et rangez-les à nouveau en toute sécurité.

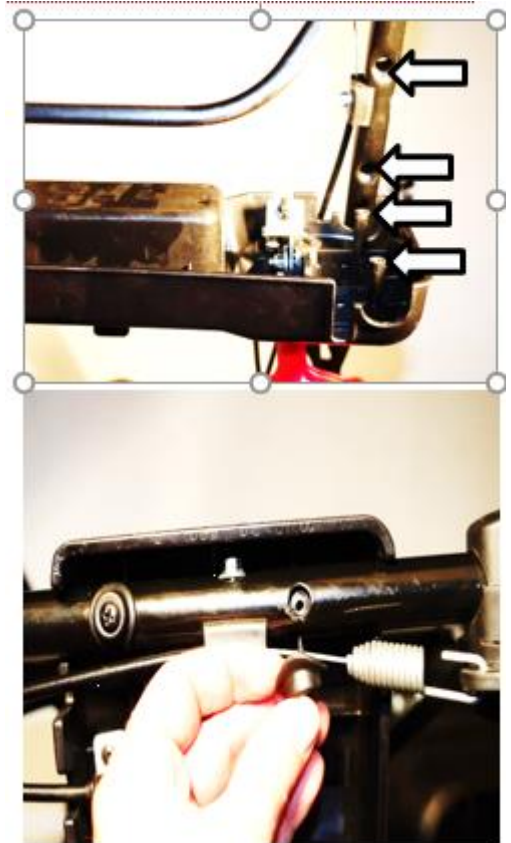

#### **Avertissement**

Pour votre propre sécurité et celle de votre entourage, ne consommez pas de boissons alcoolisées avant et pendant l'utilisation de l'appareil.



### 5.1.4 Démarrage par câble

Tirez lentement la corde du démarreur sur la poignée du démarreur vers le guidon et accrochez la corde du démarreur dans le guide de la corde. Après le démarrage et pendant le fauchage, laissez la poignée accrochée dans le guide de la corde.

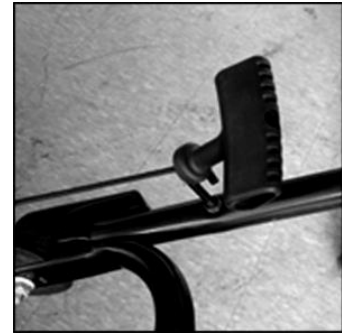

## 5.2 Huile : avant et après la mise en service

Avant le premier démarrage, le moteur doit être rempli d'huile moteur.

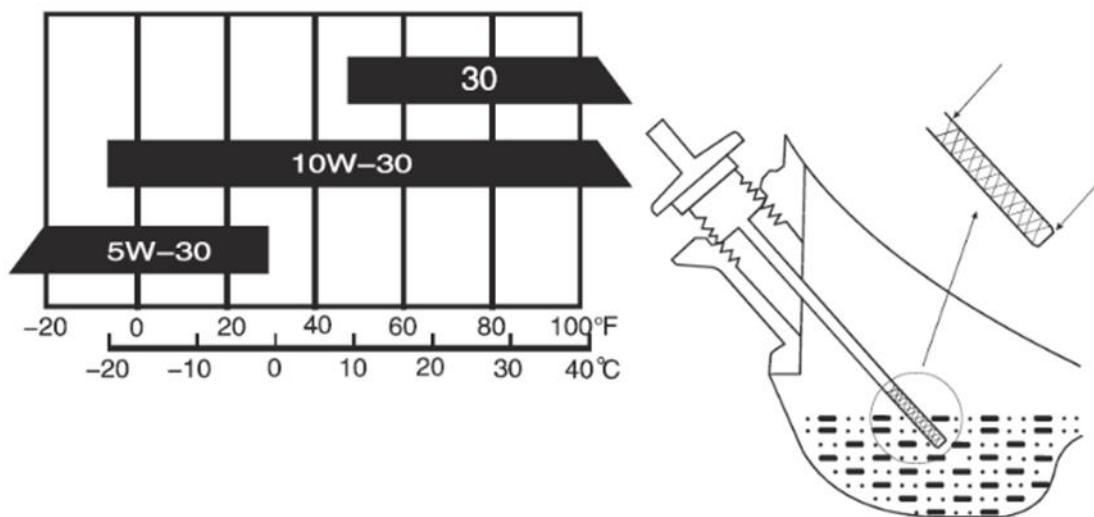

Utilisez l'huile moteur SAE 10W-30

1. Dévisser le bouchon d'huile et le retirer
2. Essuyez la jauge intégrée avec un chiffon sec non pelucheux et placez le couvercle dans un endroit propre.
3. Remplissez soigneusement l'huile moteur dans le réservoir d'huile.
4. Remplissage maximum 0,5l.
5. Insérez maintenant la jauge dans le réservoir d'huile jusqu'à la butée ; ne la remuez pas et ne la tortillez pas.
6. Maintenant, vérifiez le niveau d'huile en lisant sur la jauge à quel point elle est mouillée d'huile.
7. L'optimum après le remplissage est un niveau d'huile juste en dessous de l'affichage maximum.

Vérifiez régulièrement le niveau d'huile avant chaque utilisation et faites l'appoint si nécessaire.

**Attention** : un niveau d'huile trop élevé peut également causer de graves dommages au moteur.

Si vous avez versé trop d'huile, vidangez la quantité excédentaire par le goulot de remplissage dans un récipient approprié. (voir n° 18 Étendue de la prestation).

1. Le moteur étant arrêté mais encore chaud, débranchez le câble de la bougie et loin de la bougie d'allumage.
2. Retirez la jauge.
3. Retirez l'huile du goulot de remplissage supérieur en inclinant la tondeuse du côté de l'huile.

Le réservoir de carburant doit toujours être vide en raison du risque d'explosion dû à une fuite de carburant.

**Attention** : Après avoir démarré la tondeuse, veillez à ne JAMAIS la basculer sur le côté où se trouvent le carburateur et le filtre à air. Sinon, l'huile s'écoulera dans le filtre à air et le carburateur. Votre tondeuse à gazon ne sera alors plus fonctionnelle et devra être réparée par un atelier spécialisé à vos frais.

Si vous souhaitez basculer la tondeuse pour le nettoyage ou l'entretien, faites-le uniquement du côté où se trouve la jauge ou à l'envers sur le guidon.

### 5.3 Faire le plein de carburant

La machine doit être ravitaillée en carburant avant la première mise en service.

Le moteur doit être ravitaillé en **SUPER/ SUPER PLUS**.

1. Assurez-vous que le moteur est éteint et qu'il a refroidi.
2. Dévissez soigneusement le bouchon du réservoir et placez-le dans un endroit protégé des saletés.
3. Remplissez le moteur avec le carburant souhaité. La capacité maximale du réservoir est de 0,8 l. Laissez toujours un espace d'au moins 5 mm sur le dessus du réservoir pour permettre l'expansion du carburant.
4. Fermez soigneusement le bouchon de remplissage du carburant.
5. Nettoyez soigneusement la surface avec un chiffon sec pour éliminer tout résidu de carburant.

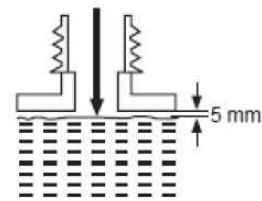

Ne faites fonctionner l'appareil qu'à l'extérieur. Pour commencer, éloignez-vous d'au moins 3 mètres de l'endroit où vous avez rempli l'appareil de carburant.

## 6 Utilisation

### 6.1 Instructions générales de tonte



#### **Avertissement**

**Utilisez** la machine **uniquement** avec le sac de ramassage d'herbe, l'insert de paillage ou l'éjection latérale dans la position correcte.

Arrêtez le moteur avant d'apporter des modifications à la machine, comme le réglage de la hauteur ou le vidage du sac de ramassage d'herbe, etc. Pour être sûr, enlevez le connecteur de la bougie d'allumage.

**Ne mettez JAMAIS** vos pieds ou vos mains près de la barre de coupe lorsque le moteur tourne.

Avant d'utiliser la machine, vérifiez s'il n'y a pas d'obstacles qui se sont accumulés lors de précédentes opérations de fauchage et retirez-les soigneusement.

Faites preuve d'une plus grande prudence lorsque vous tirez la machine près de vous ou lorsque vous faites marche arrière.

Arrêtez immédiatement l'appareil si vous remarquez qu'un objet étranger a été touché. Attendez que toutes les pièces mobiles se soient arrêtées et que l'appareil ait refroidi. Retirez l'objet étranger et vérifiez si l'appareil est endommagé.

Éteignez l'appareil lorsque vous quittez la zone de la pelouse et, par exemple, lorsque vous croisez des chemins ou lorsque vous transportez l'appareil.

Gardez toujours les enfants et les animaux à une distance de sécurité pendant le travail.

**Ne** soulevez ou **ne** tournez **JAMAIS** la tondeuse lorsque le moteur est en marche.

Ne faites jamais fonctionner le moteur à l'intérieur car du monoxyde de carbone dangereux peut s'accumuler.

Ne tondez qu'à la lumière du jour ou avec un bon éclairage artificiel et non par mauvais temps, surtout s'il y a un risque de foudre.

Soyez particulièrement prudent lorsque vous tondez sur les pentes et les décharges, fossés ou levées à proximité.

Il faut éviter autant que possible de tondre l'herbe mouillée.

Veillez à bien vous tenir sur les pentes et à ne pas tondre sur des pentes très raides. De plus, tondez en travers de la pente et non pas de haut en bas.

Ne faites fonctionner la machine qu'au rythme de la marche, jamais plus vite.

Évitez de renverser la tondeuse à gazon, mais jamais au moment de la mettre en marche. S'il est nécessaire d'incliner la tondeuse pour l'entretien, débranchez le capuchon de la bougie d'allumage par sécurité. Faites attention aux fuites d'huile ou d'essence.

Ne vous tenez pas devant la goulotte d'éjection lorsque vous démarrez la tondeuse. Gardez toujours votre distance par rapport à la goulotte de décharge.

*N'utilisez pas la tondeuse lorsque vous êtes fatigué ou sous l'influence de drogues, d'alcool ou de médicaments.*

*Ne faites jamais fonctionner la tondeuse à gazon avec des protections endommagées ou manquantes (déflecteur, ramasseur, etc.). N'utilisez pas un logement endommagé.*

*La tondeuse ne doit pas être utilisée sans que le bac de ramassage d'herbe complet ou la grille de séparation de l'ouverture de décharge ne soient en place.*

*Ne modifiez en aucun cas le réglage du régulateur de moteur. Ne pas faire tourner le moteur à plein régime.*

*Notez que les systèmes ou dispositifs de sécurité de la tondeuse ne doivent pas être altérés ou désactivés.*

*Notez que l'utilisateur ne doit pas modifier ou altérer les réglages scellés du contrôle du régime moteur.*

*Avant de démarrer le moteur, l'embrayage de la lame et l'embrayage de translation doivent être débrayés.*

*N'inclinez pas la tondeuse au moment de la mise en marche, sauf si l'opération nécessite de soulever la tondeuse. Dans ce cas, ne l'inclinez que dans la mesure où cela est absolument nécessaire et ne soulevez que le côté opposé à l'utilisateur.*

*Ne vous tenez pas devant la goulotte d'éjection lors du démarrage.*

*Les mains et les pieds ne doivent pas être placés sous ou près des pièces en rotation.*

*Gardez toujours une distance par rapport à l'ouverture d'éjection.*

*Ne soulevez ou ne portez jamais la tondeuse à gazon lorsque le moteur est en marche.*

*Arrêtez le moteur, débranchez le bouchon de la bougie et assurez-vous que toutes les pièces mobiles se sont arrêtées :*

- Avant de dégager les blocages et de déboucher le port d'éjection.*
- Avant de vérifier, de nettoyer ou d'effectuer tout autre travail sur la tondeuse à gazon.*
- Après un contact avec des objets étrangers. Vérifiez que la tondeuse n'est pas endommagée.*
- Chaque fois que vous vous éloignez de la tondeuse à gazon*
- avant le ravitaillement en carburant*
- si des vibrations inhabituelles se produisent*

*Les réparations doivent être effectuées avant la remise en service de l'appareil.*

*Lorsque le moteur tombe en panne de carburant, fermez le starter. Si la machine a un robinet d'essence, fermez-le lorsque vous avez fini de tondre.*

*Vérifiez régulièrement l'appareil et assurez-vous que toutes les serrures de démarrage et les interrupteurs à bouton-poussoir fonctionnent correctement avant chaque utilisation.*

## 6.2 Fonctionnement général

### 6.2.1 Levier automoteur

Le levier automoteur permet à l'unité d'avancer en douceur par sa propre force.

### 6.2.2 Levier de frein/interrupteur de l'homme mort

Note : Utilisez le levier de frein pour arrêter le moteur.

**Lorsque vous relâchez le levier, le moteur et le cutter s'arrêtent automatiquement.**

Pour tondre, maintenez le levier en position de travail, c'est-à-dire tirez-le vers vous par la poignée.

Avant de tondre réellement, vérifiez plusieurs fois le levier de frein (= levier de démarrage/arrêt). Veillez à ce que le câble de traction soit facilement déplaçable.

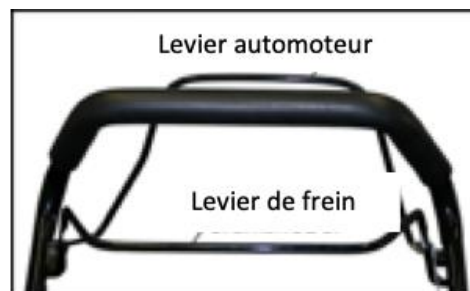

### 6.2.3 Régulateur de moteur

Ce levier vous permet de régler en continu la vitesse du moteur de l'appareil.

“” position verticale tirée vers l'opérateur Le →moteur tourne plus lentement.

“” Position horizontale placée en avant Le →moteur tourne plus vite.  
Nous vous recommandons de choisir ce poste pendant l'opération.



## 6.3 Réglage de la hauteur de coupe

La hauteur de coupe est réglable en 8 étapes entre 30 mm et 80 mm. Ajustez la hauteur de coupe en déplaçant la poignée dans la position correspondante.

Pour ce faire, poussez le levier de réglage vers la roue et déplacez-le vers le haut ou vers le bas pour sélectionner la hauteur souhaitée. Assurez-vous ensuite que le levier s'enclenche à nouveau complètement dans la position souhaitée.

Avant de changer la hauteur de coupe, arrêtez la tondeuse et débranchez le connecteur de la bougie.

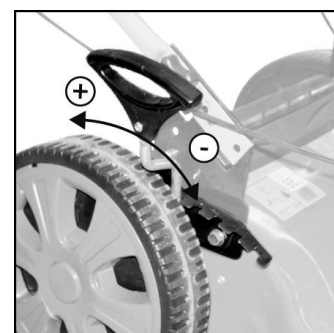

## 6.4 Démarrer

**Assurez-vous que la machine est suffisamment remplie d'essence et d'huile avant de la mettre en marche.**

Lorsque vous démarrez le moteur, assurez-vous que vos pieds sont à une distance sûre de l'outil de coupe et que vous n'êtes pas devant l'éjecteur. Assurez-vous que vous vous tenez bien et ne renversez pas la tondeuse à gazon.

1. Tirez le régulateur de vitesse du moteur vers vous “”



2. Lorsque le moteur est froid, appuyez trois fois sur la pompe à carburant manuelle (pompe primaire). Celui-ci se trouve à droite, à l'avant, à côté du filtre à air (bouton rouge), vu de face. Si le moteur est déjà chaud, n'appuyez pas sur la pompe à carburant et allez directement au point 2.

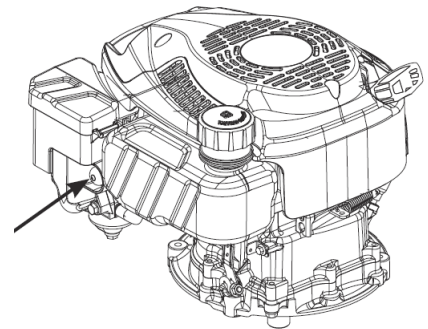

3. Mettez-vous derrière la machine et tirez fermement le levier de frein sur la poignée. Tenez-le fermement avec votre main sur la poignée. Le levier automoteur reste en position relâchée.

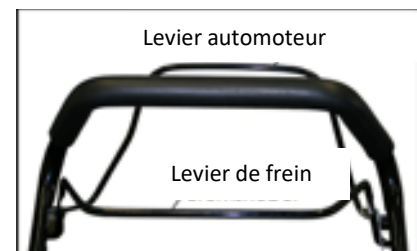

4. Tirez fermement sur la poignée du démarreur à câble - Pour démarrer le moteur, vous devez tirer rapidement et régulièrement. Veillez à tirer le câble au-delà du point mort pour éviter d'endommager le démarreur.
5. Répétez cette procédure si le moteur ne démarre pas immédiatement.
6. Une fois que le moteur a démarré, faites glisser le bouton de réglage de la vitesse vers l'avant “”.



Les lames de coupe sont en pleine rotation lorsque le moteur démarre. Faites attention à vous et à votre environnement.

## 6.5 Tonte

---

Une fois que vous avez réussi à démarrer l'appareil, tirez en plus le levier d'autopropulsion vers la poignée. Maintenant, l'appareil va avancer de lui-même.

## 6.6 Tonte sur pente

---



### Avertissement

La tondeuse est conçue pour une pente maximale de 20°.

Faucher sur les pentes Fauchez toujours en travers de la pente. Jamais de haut en bas !  
Risque accru de blessure dû au basculement et à la perte de contrôle.

Utilisez l'appareil avec une prudence accrue et soyez prêt à faire face à d'éventuelles adversités à tout moment.

Tournez dans un rayon raisonnablement large pour garder une prise et un contrôle sûrs à tout moment.

## 6.7 Fauchage – Paillage (mulching)

---

Le broyage consiste à déchiqueter l'herbe coupée plusieurs fois au cours d'une étape ultérieure, puis à la retourner au sol sous forme d'engrais naturel.

Pour obtenir les meilleurs résultats possibles pour votre pelouse, suivez ces conseils :

- La longueur optimale de l'herbe pour le fauchage du paillis est de 4 à 6 cm
- **Ne jamais couper plus de 5 cm de gazon en un seul passage.**
- Ajuster la hauteur de coupe en conséquence
- Utiliser une lame tranchante
- Ne pas pailler l'herbe humide ou mouillée
- Fauchez à une vitesse de marche confortable
- Nettoyer régulièrement la plaquette de coupe, la lame de coupe et la chambre de coupe

Vous avez besoin de l'insert de broyage pour le processus de broyage.

Le sac de ramassage d'herbe et la décharge latérale ne sont PAS nécessaires pour cela.

### 6.7.1 Montage de l'insert de paillage

---



N'effectuez les modifications que lorsque le moteur est arrêté et que la lame de coupe est immobile !

Soulevez le hayon, retirez le collecteur d'herbe et insérez l'insert de broyage dans l'ouverture. Une pointe maintenue à un léger angle vers le bas facilite l'insertion. Assurez-vous que l'insert est inséré dans l'ouverture prévue à cet effet dans le bas. Fermez à nouveau le hayon.



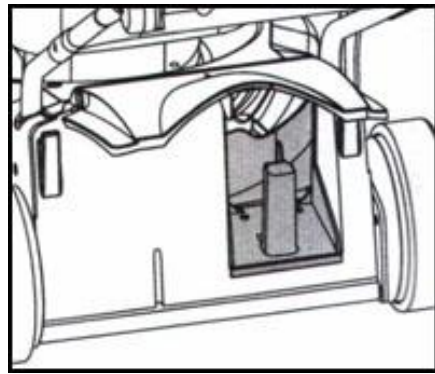
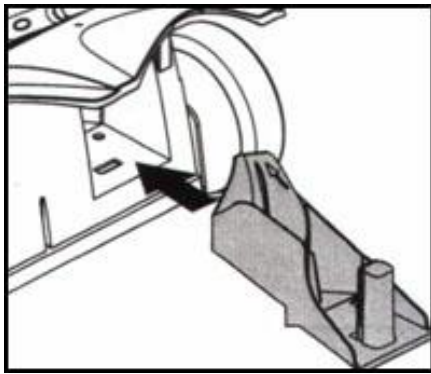

Sous le lien suivant, vous trouverez une vidéo sur la manière d'utiliser correctement l'insert de paillage :

<https://youtu.be/ymY1Zb8EFAE>

### 6.7.2 Enlever l'insert de paillage



N'effectuez les modifications que lorsque le moteur est arrêté et que la lame de coupe est immobile !

Soulevez le hayon et retirez l'insert de paillage. Elle est sécurisée par un simple mécanisme à ressort. Soulevez-le en appuyant sur l'intérieur légèrement élastique de la poignée (1) et en retirant l'insert de paillage (2).

Cela fonctionne plus facilement si vous soulevez l'insert avec l'extrémité arrière légèrement vers le haut.

Nettoyez l'insert avant le stockage et la prochaine utilisation.

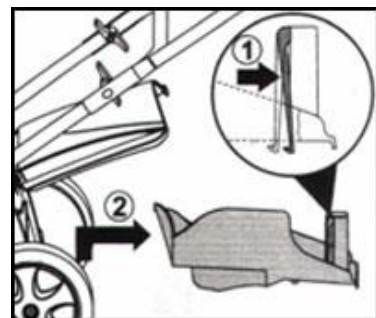

### 6.8 Tonte avec éjection



N'effectuez les modifications que lorsque le moteur est arrêté et que la lame de coupe est immobile !

Dans ce cas, l'herbe coupée est déposée sur le côté de la machine immédiatement après la coupe.

Pour cette opération, vous avez besoin de l'insert de broyage et de l'éjection latérale. Le sac de ramassage d'herbe n'est pas nécessaire pour cela.

#### 6.8.1 Insertion de l'insert de paillage

Insérez l'insert de mulching comme **décrit au point 6.7. Fauchage - Mulching.**



### 6.8.2 Insertion de la décharge latérale

Soulevez le volet d'éjection latéral en faisant glisser vers le haut le dispositif d'ouverture du volet d'éjection latéral. Ensuite, installez la goulotte d'évacuation latérale. Ce faisant, veillez à l'accrocher fermement et de manière stable dans les 2 crochets prévus à cet effet sur la charnière du volet de décharge latérale. Relâchez ensuite le clapet de décharge latérale et assurez-vous que le clapet de décharge latérale repose fermement sur l'entonnoir de décharge latérale et le stabilise.

Sous le lien suivant, vous trouverez une vidéo sur la manière d'utiliser correctement la décharge latérale : <https://youtu.be/n1YY7gOO To>



Poussez l'éjecteur latéral/ouverture des volets vers le haut

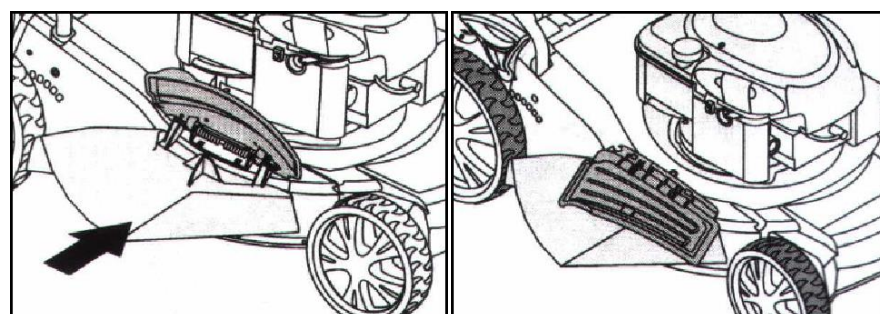
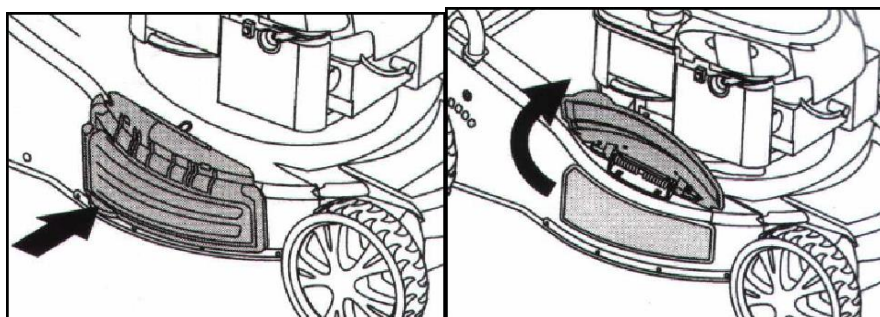

### 6.8.3 Suppression de la décharge latérale

Soulevez le rabat latéral et retirez l'insert latéral en le pliant légèrement et en le soulevant vers le haut pour le sortir du support. Assurez-vous que le rabat latéral est bien refermé.

### 6.8.4 Enlever l'insert de paillage

Retirez l'insert de broyage comme **décrit au point 6.7. Fauchage - broyage.**

## 6.9 Tonte avec ramassage dans le sac de collecte d'herbe



N'effectuez les modifications que lorsque le moteur est arrêté et que la lame de coupe est immobile !

C'est la variante standard de la tonte du gazon. L'herbe est coupée, déchiquetée et ensuite ramassée dans le sac de ramassage d'herbe. Elle n'est pas retournée sur la pelouse.

Pour cette opération, vous n'avez besoin que du sac de ramassage d'herbe. L'insert de paillage et l'éjection latérale ne sont pas nécessaires pour cela.

Installez le sac de ramassage d'herbe en soulevant le hayon de l'appareil et en accrochant le sac de ramassage d'herbe à l'endroit prévu à cet effet.

Un indicateur de niveau se trouve sur le dessus du sac de ramassage d'herbe qui vous indique si le bac est vide ou plein.

Si le sac de ramassage n'est pas encore plein pendant la tonte, l'indicateur de niveau est poussé vers le haut par l'air.

Lorsque le bac de ramassage est plein, l'indicateur s'abaisse ; dans ce cas, arrêtez immédiatement de tondre et videz le bac de ramassage. Assurez-vous qu'il est propre et que l'air passe à travers les mailles. Arrêtez toujours le moteur en premier et attendez que toutes les pièces en rotation se soient arrêtées.

Pour le vider, soulevez le hayon qui repose sur le sac de ramassage d'herbe et libérez le sac de ramassage d'herbe de son ancrage en le soulevant légèrement vers l'avant.

Videz-le, remettez-le et continuez à travailler.

Avant et après chaque utilisation, vérifiez que le sac de ramassage d'herbe n'est pas endommagé ni usé. Remplacez-le si nécessaire.

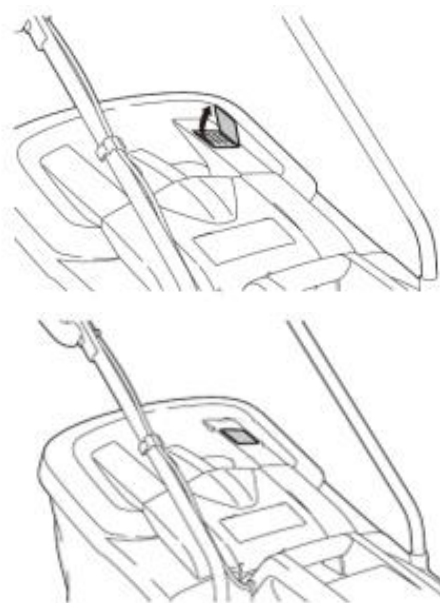

## 6.10 Éteindre le moteur

---

Relâchez le levier de frein pour arrêter le moteur et la lame de coupe.

Débranchez le connecteur de la bougie d'allumage. Cela permet d'éviter le démarrage involontaire du moteur lorsque l'appareil n'est pas surveillé.

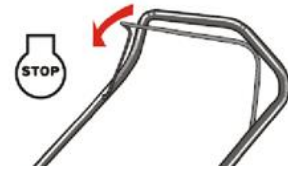

### **Avertissement**

La lame de coupe continue à tourner pendant quelques secondes après l'arrêt du moteur

## 7 Nettoyage / Entretien / Élimination



**Avertissement** Avant de travailler sur la machine, arrêtez le moteur, attendez que toutes les pièces rotatives soient à l'arrêt et débranchez le connecteur de la bougie.

Faites effectuer les réparations par du personnel qualifié uniquement.

### 7.1 Nettoyage



#### **Attention**

**Ne jamais** nettoyer le moteur directement avec un tuyau d'eau ou autre. L'eau peut endommager le moteur et contaminer le mélange de carburant.

Afin de maintenir la fonctionnalité et la sécurité de la tondeuse à gazon, il est nécessaire de toujours garder la machine propre et de nettoyer régulièrement le carter et l'éjection de l'herbe.

Veuillez nettoyer les surfaces avec un chiffon humide uniquement.

Enlevez régulièrement tous les résidus d'herbe et autres saletés de la machine et surtout de la salle de coupe.

Lors du nettoyage de la salle de coupe, il est préférable de laisser sécher les résidus d'herbe, puis de les enlever avec une balayette à main ou similaire.

Si vous voulez utiliser un tuyau d'eau, maintenez la pression d'eau aussi basse que possible et assurez-vous que le connecteur de la bougie est débranché et que vous ne vous approchez pas du moteur avec l'eau.

Pour faciliter le nettoyage, l'appareil est équipé d'un raccord pour tuyau d'eau (voir photo de droite). Pour ce faire, il faut brancher un tuyau d'arrosage avec un connecteur disponible dans le commerce. Démarrez le moteur et allumez l'eau avec précaution. L'eau sera distribuée de manière uniforme et la salle de découpe sera nettoyée.

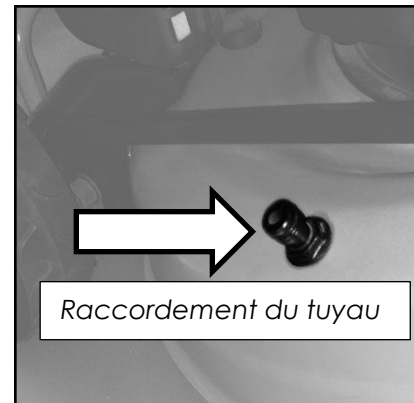

## 7.2 Maintenance

Afin de maintenir la fonctionnalité et la sécurité de la tondeuse à gazon, il est nécessaire que vous entreteniez toujours la machine régulièrement selon les mesures et les intervalles indiqués ci-dessous.

### 7.2.1 Entretien de la lame de coupe : affûtage et remplacement



#### Avertissement

Pour éviter que le moteur ne démarre involontairement, le connecteur de la bougie doit être débranché et mis à la terre avant de travailler sur l'appareil de coupe.



#### Avertissement

La lame de la tondeuse à gazon continuera de tourner après l'arrêt du moteur.

Veillez à attendre que toutes les pièces de la tondeuse se soient complètement arrêtées avant de la toucher. En outre, avant de nettoyer ou d'entretenir, débranchez le capuchon de la bougie d'allumage et n'effectuez ces travaux que conformément au manuel d'utilisation.



#### Avertissement

L'enlèvement et la pose de la lame ne peuvent être effectués que par une personne compétente.

Protégez vos mains lorsque vous manipulez les lames de coupe avec des gants robustes ou un chiffon.

Gardez toujours la lame de coupe et le socle de la tondeuse à gazon propres et exempts de débris.

Vérifiez régulièrement si les fonctions d'arrêt de la lame et du moteur fonctionnent toujours correctement. Pour cela, vous trouverez l'option de test correspondante au point 6.2.2.

Comment installer et retirer la lame : Posez la tondeuse sur le côté. Retirez le boulon hexagonal et la rondelle qui fixent la lame et le support au vilebrequin du moteur. Retirez la lame et le support du vilebrequin.



#### Avertissement

Vérifiez régulièrement que le support ne présente pas de fissures, surtout après un contact avec des objets étrangers. Remplacer si nécessaire.

Pour obtenir les meilleurs résultats, il faut des lames bien aiguisées. Les lames peuvent être réaffûtées par limage ou meulage. Veillez à maintenir l'angle de coupe original aussi précisément que possible. Pour maintenir l'équilibre de la lame de coupe, il est extrêmement important que chaque lame soit réaffûtée au même degré. Une lame de coupe

déséquilibrée provoquera plus de vibrations et pourrait endommager le moteur et la tondeuse. Après l'affûtage, vérifiez que la lame de coupe est bien équilibrée en l'équilibrant sur un tournevis à manche rond. Retirez le métal du côté le plus lourd jusqu'à ce que la lame de coupe soit équilibrée.

Avant de remonter le couteau et le support, lubrifiez le vilebrequin du moteur et l'intérieur du support avec une huile légère. Installez le support sur le vilebrequin.

Orientez la lame de coupe de manière à ce que le numéro de pièce soit orienté à l'opposé du support. Positionnez la rondelle sur la lame de coupe et insérez le boulon hexagonal. Resserrez le boulon hexagonal (couple de serrage 40Nm-50Nm).

(Parenthèse = fixation, Laveuse = bride, Couteaux à découper = lame)

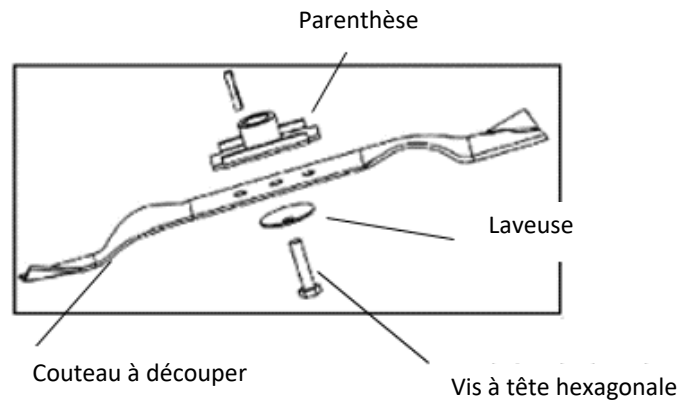

Pour garantir un fonctionnement sûr de la machine, tous les boulons et écrous doivent être vérifiés régulièrement pour s'assurer qu'ils sont bien serrés. Après une utilisation prolongée, en particulier dans un sol sableux, la lame de coupe s'use et peut se déformer. Pour rétablir les performances de coupe d'origine, la lame de coupe doit être remplacée. Remplacez uniquement par une lame de coupe recommandée par le fabricant. Les dommages causés par une lame de coupe mal équilibrée ne sont pas de la responsabilité de Bonmercato GmbH.

Pour remplacer la lame de coupe, il faut utiliser le type original n° 100401410. Pour cela, veuillez contacter notre service clientèle.

### **Avertissement**

Ne jamais toucher une lame de coupe rotative.

## 7.2.2 Vidange d'huile

Si vous souhaitez changer l'huile moteur conformément au chapitre 7.2.6, veuillez procéder comme suit :

Pour une vidange, l'huile doit être vidangée par le goulot de remplissage d'huile (voir chapitre 3).

Le réservoir d'essence doit être vide au préalable en raison du risque d'explosion dû à une fuite de carburant.

1. Le moteur étant arrêté mais encore chaud, débranchez le câble de la bougie et loin de la bougie d'allumage.
2. Dévissez le bouchon d'huile et retirez la jauge.
3. Laissez l'huile s'écouler par le goulot de remplissage en inclinant la tondeuse côté huile dans un récipient prévu à cet effet.

4. Remplissez l'huile recommandée pour les tondeuses à gazon à 4 temps dans le goulot de remplissage d'huile conformément au chapitre 5.2 et nettoyez la tondeuse à gazon de toute huile renversée.
5. Revissez le bouchon d'huile avec la jauge.
6. Reconnectez le connecteur de la bougie.
7. Éliminez l'huile usagée de manière appropriée.

**Attention :** Après avoir démarré la tondeuse, veillez à ne JAMAIS la basculer sur le côté où se trouvent le carburateur et le filtre à air. Sinon, l'huile s'écoulera dans le filtre à air et le carburateur. Votre tondeuse à gazon ne sera alors plus fonctionnelle et devra être réparée par un atelier spécialisé à vos frais.

Si vous souhaitez basculer la tondeuse pour le nettoyage ou l'entretien, faites-le uniquement du côté où se trouve la jauge ou à l'envers sur le guidon.

### 7.2.3 Entretien des filtres à air

---

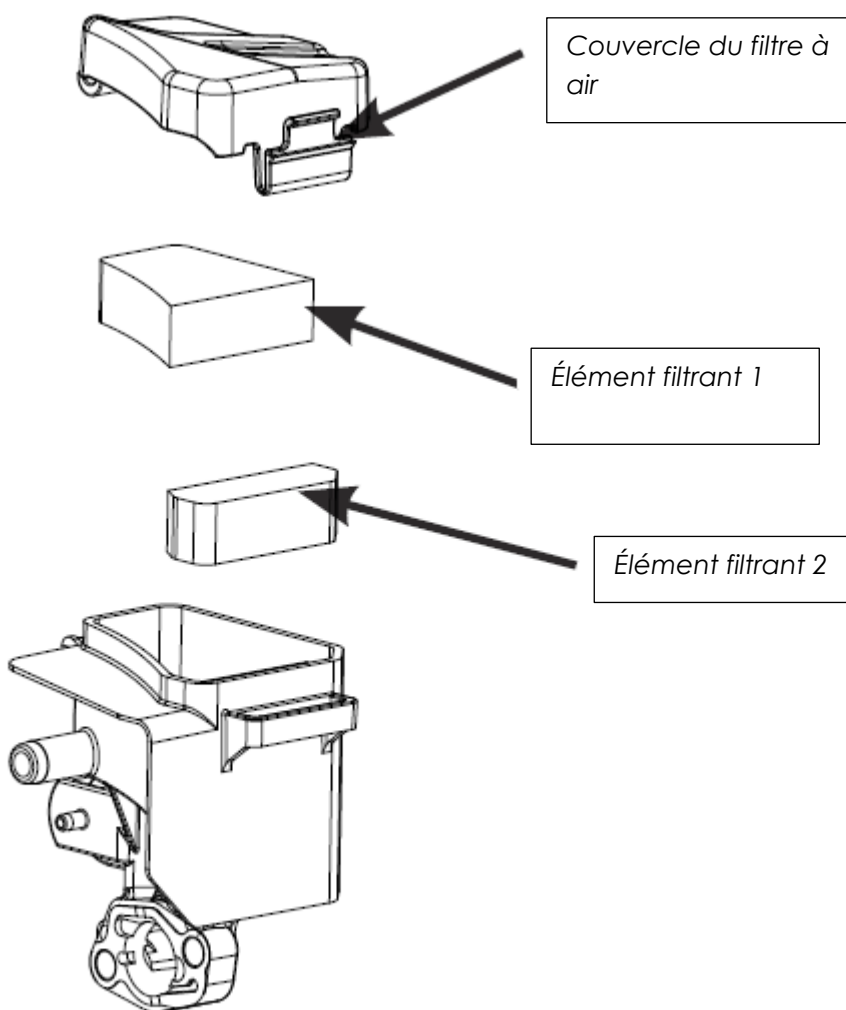



Nettoyez le filtre à air toutes les 50 heures de fonctionnement, ou toutes les 10 heures de fonctionnement s'il est sale. Pour nettoyer le filtre à air, veuillez procéder comme suit :

1. Ouvrez le couvercle en le tournant dans le sens inverse des aiguilles d'une montre.
2. Retirez le couvercle et sortez le filtre en mousse en forme d'anneau.
3. Lavez l'élément filtrant avec de l'eau détergente (ne pas utiliser d'essence !) et laissez-le sécher à l'air libre.
4. Remplacez le filtre et fermez le couvercle en le tournant dans le sens des aiguilles d'une montre.

#### 7.2.4 Entretien des bougies d'allumage

Vérifiez et nettoyez la bougie d'allumage tous les 6 mois et/ou 50 heures de fonctionnement. Pour ce faire, retirez le bouchon de la bougie d'allumage. Retirez la bougie d'allumage avec une clé à bougie appropriée et nettoyez tout résidu ou saleté de la bougie d'allumage avec une brosse métallique. Mesurez l'écartement des électrodes à l'aide d'une jauge et corrigez l'écartement si nécessaire en pliant soigneusement l'électrode latérale. La distance correcte doit être de 0,7-0,8 mm. Remplacez la bougie à la main et resserrez-la avec la clé à bougie. Remettez ensuite le capuchon de la bougie d'allumage en place.



#### Avertissement

Les travaux de maintenance sur la bougie d'allumage décrits ci-dessus ne peuvent être effectués que par une personne qualifiée.

Ne remplacez la bougie d'allumage que par des bougies d'origine. Pour de meilleurs résultats, remplacez la bougie d'allumage toutes les 100 heures de fonctionnement.

#### 7.2.5 Ajustement du câble Bowden

Si votre tondeuse fonctionne bien au ralenti, mais que dès que vous appuyez sur l'accélérateur, vous entendez des bruits étranges provenant de la transmission, cela pourrait être dû au câble Bowden. Le câble Bowden est alors trop court et doit être prolongé.

Cette photo montre le câble Bowden dans un état trop court :





*Cette photo montre le câble Bowden dans l'état étendu. C'est ainsi que cela devrait se passer :*



### 7.2.6 Autres mesures d'entretien

Vérifiez régulièrement le niveau d'huile.

Gardez toujours les boulons, les écrous et les filetages serrés.

Les pièces mobiles doivent être traitées régulièrement avec une huile adaptée et respectueuse de l'environnement.

Vérifiez régulièrement l'usure du sac de collecte.

N'utilisez que des pièces de rechange et des accessoires d'origine.

Nettoyez régulièrement le boîtier de la soufflerie pour que l'air puisse bien circuler. C'est essentiel pour obtenir des performances élevées et une longue durée de vie du moteur.

Le silencieux doit être maintenu exempt d'herbe, de saleté et de résidus de matériaux combustibles.

période de maintenance régulière		avant chaque mise en service	après 1 mois	après 3 mois	après 6 mois	après 12 mois
			5 heures de fonctionnement	25 heures de fonctionnement	50 heures de fonctionnement	100 heures de fonctionnement
Vis	voir	✓				
Huile moteur	voir	✓				
	remplacer		✓		✓	
Filtre à air	vérifier/nettoyer				✓	
	remplacer					✓
Bougie d'allumage	vérifier/nettoyer				✓	
	remplacer					✓
Feuille de découpe	vérifier/nettoyer	✓				
	aiguiser			✓		

### 7.3 Réparation

Les réparations ne doivent être effectuées que par un atelier spécialisé. Veuillez contacter notre service clientèle à ce sujet. Nous serons heureux de vous aider rapidement et sans bureaucratie.

## 7.4 Élimination

---



Ne pas jeter ce produit dans les ordures ménagères normales en fin de vie. Apportez le produit à un point de collecte pour le recyclage des équipements électriques et électroniques. Le symbole sur le produit, le mode d'emploi ou l'emballage l'indique.

## **8 Stockage/transport**

Avant d'entreposer la tondeuse à gazon, respectez les mesures de nettoyage et d'entretien énumérées au point 7.

### **8.1 Stockage**



**Avertissement** Avant d'effectuer tout travail, éteignez le moteur, attendez que toutes les pièces rotatives soient à l'arrêt et débranchez le connecteur de la bougie.

Ne stockez jamais la machine avec de l'essence dans le réservoir à l'intérieur d'un bâtiment, car les vapeurs d'essence pourraient être causées par un feu ouvert ou des étincelles.

Les travaux de réparation ne doivent être effectués que par du personnel qualifié.

#### **8.1.1 Pour un stockage inférieur à 2 mois**

Gardez toujours la machine propre. Nettoyez régulièrement le boîtier et le sac de ramassage d'herbe. Après chaque utilisation, nettoyez la machine avant de la ranger et vérifiez qu'elle n'est pas endommagée.

Veillez à ne pas incliner la tondeuse à un angle de 30° pour éviter les fuites de carburant ou d'huile. Retirez toujours le capuchon de la bougie d'allumage pour un stockage sûr.

L'appareil doit être stocké en position horizontale dans un endroit frais et sec qui n'est pas accessible à tous. En outre, l'appareil doit être protégé des flammes nues et des autres sources de chaleur, comme les chauffe-eaux.

Les enfants et les personnes non autorisées ne doivent pas y avoir accès.

#### **8.1.2 Pour un remisage de 2 mois et plus**

Videz le réservoir de carburant et nettoyez-le dans un endroit bien ventilé.

Éliminez le carburant selon les instructions.

Faites tourner le moteur au ralenti pendant quelques minutes pour éliminer le carburant restant du carburateur.

Le moteur doit refroidir pendant au moins 5 minutes. Ensuite, desserrez le capuchon de la bougie d'allumage. Maintenant, remplissez une cuillère à café d'huile moteur pure dans le trou de la bougie d'allumage. Veuillez tirer plusieurs fois sur le câble du démarreur. Cela permettra de répartir l'huile de manière uniforme dans le moteur. Nettoyez le moteur avec soin, en accordant une attention particulière aux ailettes de refroidissement et au filtre à air. Les interrupteurs de l'accélérateur, du frein et de l'homme mort doivent rester dans un état détendu des câbles de traction.

Retirez le sac de ramassage d'herbe, l'insert de paillage et l'éjection latérale et nettoyez-les soigneusement. Soulevez délicatement la tondeuse à gazon sur le côté et posez-la sur le

côté. (N'effectuez cette opération que lorsque les réservoirs de carburant et d'huile ont été vidés). Maintenant, vérifiez et nettoyez la lame de coupe ainsi que le sol de la tondeuse à gazon. Faites attention à ne pas pincer ou blesser les câbles et autres parties molles. Lubrifiez toutes les pièces mobiles avec de l'huile de machine, de la graisse ou du silicone pour les protéger contre la rouille et l'érosion. Inspectez minutieusement toutes les pièces pour détecter tout dommage qui pourrait nuire à une réutilisation sûre.

L'appareil doit être stocké en position horizontale dans un endroit frais, sec et fermé à clé. Il est préférable de conserver l'appareil dans son carton d'origine. En outre, l'appareil doit être tenu à l'écart des flammes nues et des autres sources de chaleur, comme les chauffe-eaux.

Les enfants et les personnes non autorisées ne doivent pas y avoir accès.

## **8.2 Transport**

---

Arrêtez le moteur dès que vous déplacez la machine sur une surface autre que l'herbe.

Transportez toujours la tondeuse à l'horizontale et ne l'inclinez jamais lorsque les réservoirs sont pleins.

Les distances de transport plus longues doivent être bien emballées dans le carton d'origine.

## 9 Données et détails techniques

### **Moteur :**

Max. Puissance unitaire du moteur à 4 temps OHV	3,5kW (4,76PS) à 2800 min-1
Type de conduite	Autotraction
Capacité cubique	170 cm <sup>3</sup>
Vitesse nominale	2800 min-1
Max. Vitesse du moteur	3600 min-1
Vitesse de conduite	environ 3km/h
Volume du sac de capture	60l
Volume du réservoir d'huile	0,5l
Capacité du réservoir de carburant	0,8l
Carburant	Super/SuperPlus
Bougie d'allumage	F5RTC/TORCH 0,7-0,8mm

Huile moteur	SAE 10W-30
Poids total (avec réservoir vide et configuration de travail normale)	29,2 kg
Dimensions	1450x540x1060mm

### **Spécifications sur le bruit et les vibrations :**

Niveau de pression acoustique LPA	85 dB(A), K=3dB(A)
Garantie de durée de vie utile	96 dB(A)
Valeur des émissions de vibrations ah	7,68 m/s <sup>2</sup> , K=1,5 m/s <sup>2</sup>

Largeur de coupe	460mm
Hauteur de coupe	30-80mm (8 étapes)

## 10 Service

### 10.1 Foire aux questions (FAQ)

#### **Comment la roue motrice est-elle alimentée ?**

La tondeuse à gazon ne peut être déplacée vers l'avant qu'à l'aide de l'entraînement des roues.

Pour cela, le levier automoteur est tiré de l'arrière vers la poignée.

Seules les deux roues arrière sont motrices. Les roues avant n'ont pas d'entraînement.

#### **Pourquoi ne puis-je pas pousser la tondeuse vers l'avant ou la tirer vers l'arrière lorsqu'elle tourne au ralenti ?**

Si votre tondeuse ne pousse/tire pas vers l'arrière lorsqu'elle tourne au ralenti, il se peut que le câble Bowden en question soit trop tendu. Les instructions sur la manière de desserrer/étendre le câble Bowden sont disponibles sur le lien suivant :

<https://bonmercato.nextcloud.hosting/index.php/s/JZ5AzqogsZPPAEY>

#### **Pourquoi le système de traction ne fonctionne-t-il pas ?**

La cause la plus fréquente d'un mauvais fonctionnement d'une roue motrice est une courroie de transmission cassée. Il peut se détacher s'il y a trop de résidus autour et s'il exerce une pression. Afin d'éviter un retour fastidieux chez nous, vous pouvez tout simplement remonter vous-même la courroie d'entraînement, sans perdre votre droit à la garantie.

Veillez poser la tondeuse correctement sur le côté, comme indiqué dans les instructions. Il y a un couvercle de courroie près du goulot de remplissage d'huile. Ici, vous pouvez sentir avec votre main ou éventuellement aussi regarder à l'intérieur pour voir si la courroie est relâchée ou si elle a sauté. S'il est mou ou s'il a sauté, veuillez desserrer le couvercle de protection de la courroie (3 vis) et resserrer la courroie d'entraînement.

Sous le lien suivant, vous trouverez des instructions vidéo sur la manière d'installer et de retirer la courroie d'entraînement : [https://youtu.be/8gtS\\_qsMLf4](https://youtu.be/8gtS_qsMLf4)

Au cours de cette étape, veuillez également vérifier si la vis sans tête et la clé se sont détachées du vilebrequin/arbre d'entraînement. Pour ce faire, il faut retirer la lame et vérifier si la poulie est bien en place sur le vilebrequin. Si ce n'est pas le cas, vous devrez changer la vis sans tête et la cale. Nous vous enverrons bien entendu les pièces de rechange nécessaires.

Une introduction vidéo à ce sujet est disponible à l'adresse suivante :

<https://youtu.be/9kIcTGWIDn4>

Si ce ne sont pas les causes ou si une seule roue arrière est entraînée, la faute est probablement due à un blocage des pignons d'entraînement. Nous vous enverrons bien entendu les pièces de rechange nécessaires.

Une vidéo sur la manière de changer les broches de commande se trouve sur le lien suivant :

<https://youtu.be/Pgx0Ate04qQ>

Si, contre toute attente, les mesures décrites ci-dessus ne vous aident pas, vous pouvez nous envoyer la tondeuse à gazon pour réparation. Pour ce faire, veuillez contacter notre service clientèle.

#### **Mon modèle devrait être équipé d'un insert de paillage. Cependant, je ne le trouve pas.**

Veillez vérifier à nouveau s'il n'y a pas une partie noire excédentaire dans le champ d'application de la livraison. Cette partie est l'insert de paillage, même s'il est légèrement différent de celui indiqué dans le mode d'emploi.

Il doit être inséré dans l'ouverture arrière sous le hayon, comme décrit dans les instructions.

Sous le lien suivant, vous trouverez une vidéo sur la manière d'utiliser correctement l'insert de paillage : <https://youtu.be/ymY1Zb8EFAE>.

#### **Pourquoi l'insert de paillage vibre-t-il pendant le fonctionnement ?**

L'insert de paillage est seulement inséré, il ne se verrouille pas en place.

Il est tout à fait normal que l'insert de paillis soit un peu lâche.

### **Pourquoi les 4 roues ne sont-elles pas toutes au sol ?**

Il peut arriver que l'essieu de la tondeuse soit légèrement plié en raison de la manipulation de la boîte pendant le transport. Pour éviter un retour fastidieux chez nous, vous pouvez régler vous-même l'essieu en quelques étapes simples. Bien entendu, cela n'annule pas votre garantie ! Sous le lien suivant, vous trouverez une vidéo montrant comment vous pouvez réajuster vous-même l'essieu en quelques étapes simples : <http://bit.ly/2jiZ9YY>

L'axe peut être plié dans toutes les directions et il est plus facile à ajuster en utilisant un tube et en le faisant glisser sur l'axe (comme le montre la vidéo), mais vous pouvez également utiliser une pince.

Attention : dans le cas de la variante avec le tube, il est indispensable de remonter l'écrou - après avoir retiré la roue - sinon vous endommagerez le filetage.

Pour plier une roue vers le bas ou vers le haut, il suffit de placer un objet (nous utilisons un bloc de bois) sous la tondeuse et de plier l'essieu vers le bas/vers le haut.

### **J'ai commandé un article neuf, cependant, la tondeuse à gazon m'a été livrée barbouillée d'huile. Est-ce vraiment un article neuf ?**

Il s'agit en tout cas de biens neufs. Nous tenons à nous excuser pour les traces d'huile sur l'emballage. Étant donné que le fonctionnement de la tondeuse à gazon est minutieusement testé à la fin du processus de production, il peut rester de petites quantités résiduelles d'huile moteur dans la machine. Pendant le transport, ce pétrole peut s'échapper.

### **Je n'ai pas basculé la tondeuse de façon impropre, je l'ai penchée comme prévu et maintenant il y a de l'huile dans le filtre à air et le carburateur. Que puis-je faire ?**

Achetez du nettoyant pour carburateur et vaporisez-le dans le filtre à air (ou mieux encore, dans le carburateur directement après avoir retiré le filtre à air) en plusieurs fois pendant que le moteur tourne. Si cela ne suffit pas, le carburateur doit être démonté et nettoyé. Nous pouvons vous l'envoyer sur demande. Sous le lien suivant, vous trouverez une vidéo sur la manière de changer le carburateur de la tondeuse à gazon : <https://youtu.be/ozRjv33OWxQ>

### **Ma tondeuse à gazon ne démarre pas. Que puis-je faire ?**

Vous pouvez bien sûr nous envoyer la tondeuse à gazon après avoir consulté notre service clientèle. Cependant, en utilisant la liste de contrôle ci-dessous, vous pouvez essayer de résoudre le problème vous-même avec beaucoup moins d'efforts et des moyens simples : Cela peut être dû à un câble Bowden mal réglé. Veuillez vérifier le câble Bowden en utilisant le lien suivant :

<https://bonmercato.nextcloud.hosting/index.php/s/jeGF6e9ioXEZBVZ>

Cela peut être dû à une bougie d'allumage fuligineuse. Dévissez-la, vérifiez qu'elle n'est pas recouverte de suie et nettoyez-la avec une brosse métallique. Ensuite, réinsérez-le dans l'ordre inverse. Lors d'un démarrage à froid/à chaud, assurez-vous de régler le contrôle du régime moteur comme décrit dans le mode d'emploi.

Cela peut être dû au carburateur. Achetez du nettoyant pour carburateur et vaporisez-le dans le filtre à air (ou mieux encore, dans le carburateur directement après avoir retiré le filtre à air) en plusieurs fois, le moteur tournant. Si cela ne suffit pas, le carburateur doit être démonté et nettoyé. Nous pouvons vous l'envoyer sur demande. Sous le lien suivant, vous trouverez une vidéo sur la manière de changer le carburateur de la tondeuse à gazon : <https://youtu.be/ozRjv33OWxQ>

### **La tondeuse à gazon ne tourne pas rond et/ou il y a de la fumée blanche/noire. Que puis-je faire ?**

Cela peut se produire si l'on a rempli trop d'huile.

Veuillez pomper de l'huile et nettoyer les gaz d'échappement.

Cela peut être dû au carburateur. Achetez du nettoyant pour carburateur et vaporisez-le dans le filtre à air (ou mieux encore, dans le carburateur directement après avoir retiré le filtre



à air) en plusieurs fois, le moteur tournant. Si cela ne suffit pas, le carburateur doit être démonté et nettoyé. Nous pouvons vous l'envoyer sur demande. Sous le lien suivant, vous trouverez une vidéo sur la manière de changer le carburateur de la tondeuse à gazon : <https://youtu.be/ozRjv33OWxQ>

**Le sac de ramassage d'herbe ne se remplit pas complètement ou est bouché. Que puis-je faire ?**

Cela est principalement dû à la tonte lorsque le gazon est humide ou mouillé. L'herbe trop haute peut également être la cause de ce problème.

**Le câble ne peut pas être retiré. Comment puis-je faire démarrer la tondeuse à gazon ?**

Veillez coucher la tondeuse sur le côté (Attention : pas du côté du carburateur) et tourner la lame de la tondeuse de 1 à 2 tours à la main (Veillez mettre des gants de protection pour cela). Il devrait alors être possible de démarrer la tondeuse à gazon au moyen du câble.

**Comment vidanger l'essence et l'huile ?**

Basculez la tondeuse sur le côté (Attention : ne basculez pas du côté du carburateur !), Utilisez un récipient approprié pour recueillir l'huile par le goulot de remplissage ouvert et l'essence par le réservoir ouvert.

Une vidéo sur la façon de vider l'essence se trouve à l'adresse suivante :

<https://youtu.be/5Ow0GiyERao>

Vous pouvez également retirer l'essence par une station de pompage électrique ou par le tuyau du carburateur. Vous trouverez les vidéos correspondantes sous :

<https://youtu.be/VCyJKrdOQUQ>

Retirez l'huile selon le lien vidéo ci-joint : <https://youtu.be/NdJXM4SW14k>

**Quelle huile moteur faut-il utiliser ?**

Nous recommandons l'huile pour moteur 4 temps 10-W30. Cependant, vous pouvez également utiliser toute autre huile pour moteur de tondeuse à gazon 4 temps.

**Quel carburant utiliser ?**

Nous recommandons l'essence super (sans plomb), mais vous pouvez aussi utiliser de l'essence ordinaire (sans plomb). Cependant, n'utilisez jamais d'essence alkylate (par exemple Aspen) ou d'additifs E10 ! Ce moteur n'est pas conçu pour ce type de carburant, de sorte que la suie du carburateur peut endommager le moteur. Dans ce cas, votre garantie sera annulée !

**La tondeuse à gazon n'a-t-elle pas besoin d'huile d'engrenage pour l'entraînement ?**

Une telle boîte de vitesses dite "walk behind" d'une tondeuse à gazon n'a pas besoin d'huile d'engrenage, non seulement dans notre cas, mais aussi en principe.

**Quelle est la garantie de la tondeuse à gazon ?**

La tondeuse à gazon bénéficie d'une garantie légale de 2 ans, comme indiqué dans nos CGV. Veuillez-vous informer (sur internet) sur la différence par rapport à la garantie du fabricant.

## 10.2 Dépannage - Dépannage

<b>Dysfonctionnement</b>	<b>Cause</b>	<b>Remède</b>
Le moteur ne démarre pas	Pénurie de carburant	Remplir le réservoir d'essence
	Un carburant médiocre a) *mauvais type d'essence b) *Stockage sans vidange	Vidange du réservoir de carburant et du carburateur. Remplissez d'essence fraîche.
	Filtre à air sale	Nettoyer/remplacer le filtre à air
	La bougie d'allumage ne s'enflamme pas a) lache b) pollué c) L'écart entre les électrodes est trop grand d) humide à cause de l'essence  e) défectueux f) Câble détaché	Bougie d'allumage a) resserrer (jusqu'à 25-30 nm) b) propre c) Ajuster l'écartement des électrodes (voir 7.2.4) d) sécher, réinsérer e) échange f) Fixer le câble
	Carburateur inondé d'essence	Retirez le filtre à air et actionnez le démarreur à tirette plusieurs fois jusqu'à ce que le carburateur se nettoie. Remise en place du filtre à air
	Bobine d'allumage défectueuse	Contactez le service clientèle
	bougie d'allumage fuligineuse	Dévissez la bougie et vérifiez si elle a été mise à la terre  Nettoyer la bougie d'allumage avec une brosse métallique et la remettre en place  Ensuite, commencez, mais toujours selon la procédure de démarrage à froid/à chaud décrite dans le mode d'emploi. Alors la bougie d'allumage ne s'amorce plus.
	Les connexions par câble sont mal fixées	Vérifier les connexions des prises de câble

Moteur difficile à démarrer /trop peu puissant	Saleté, eau ou mauvais carburant dans le réservoir	Vidange du réservoir de carburant et du carburateur. Remplir d'essence fraîche
	L'orifice de ventilation du bouchon du réservoir est bouché	Nettoyer ou remplacer le bouchon du réservoir de carburant

	Élément de filtre à air sale	Nettoyer ou remplacer le filtre à air
	Problème de carburateur	Un nouveau carburateur est nécessaire ; vidéo pour le changement au point 7.5 Instructions vidéo
Le moteur tourne irrégulièrement	La bougie d'allumage ne s'allume pas correctement a) pollué b) l'écart entre les électrodes est trop grand c) défectueux	Bougie d'allumage a) Nettoyer/remplacer b) Ajuster l'écartement des électrodes (voir 7.2.4) c) Remplacer
	Filtre à air sale	Filtre à air propre
Le moteur tourne mal au ralenti	Filtre à air sale	Filtre à air propre
	Les fentes d'aération du capot moteur sont bloquées	Retirer les dépôts dans des endroits appropriés
	Les ailettes de refroidissement et la circulation d'air sous le capot moteur sont bloquées	Retirer les dépôts dans des endroits appropriés
Moteur en surchauffe	La circulation du froid est limitée	Dépôts sur les fentes de carénage, retrait du couvercle d'échappement Vérification de la circulation de l'air
	Mauvaise bougie d'allumage	Vérifier la bougie d'allumage
Le moteur s'arrête à grande vitesse	L'écartement des électrodes de la bougie d'allumage est trop étroit	Ajuster l'écartement des électrodes (voir 7.2.4)
Le moteur s'arrête lorsqu'il est réglé sur 		Faites tourner le moteur au ralenti pendant quelques minutes pour remplir le carburateur de carburant, puis mettez les gaz à fond.
Le moteur vibre très fort	La lame de coupe est desserrée	Resserrer la coupe
	La lame n'est pas en équilibre	Équilibrez la lame de coupe, vérifiez l'absence de corps étrangers dans la zone de coupe, remplacez la lame de coupe si nécessaire.

L'entraînement / l'alimentation automatique ne fonctionne pas	Câbles Bowden trop longs	Le câble Bowden est alors trop long et devrait être raccourci. Voir le point 7.2.5.
	courroie de corde	<p>Veillez poser la tondeuse correctement sur le côté, comme indiqué dans les instructions. Il y a un garde-courroie près du goulot de remplissage d'huile. Ici, vous pouvez sentir ou éventuellement aussi regarder à l'intérieur si la courroie est serrée ou peut-être relâchée. S'il est mou, veuillez desserrer le couvercle (3 vis) et resserrer la courroie). La courroie peut se détacher si trop de résidus de mortier s'accumulent à proximité.</p> <p>Voir le lien suivant pour les instructions vidéo sur l'installation et le retrait de la courroie de transmission :</p> <p><a href="https://youtu.be/8gtS_qsMLf4">https://youtu.be/8gtS_qsMLf4</a></p>
	La vis sans tête ainsi que la cale se sont détachées du vilebrequin / de l'arbre d'entraînement	<p>Veillez également vérifier si la vis sans tête et la clavette se sont détachées du vilebrequin/arbre d'entraînement. Pour ce faire, il faut enlever la lame et vérifier si la poulie est bien en place sur le vilebrequin. Si ce n'est pas le cas, vous devez changer la vis sans tête et la cale.</p> <p>Nous vous enverrons bien entendu les pièces de rechange. Pour cela, veuillez contacter notre service clientèle</p> <p>Une vidéo d'introduction aux étapes nécessaires est disponible à l'adresse suivante</p> <p><a href="https://youtu.be/9klcTGWIDn4">https://youtu.be/9klcTGWIDn4</a></p>

La conduite unilatérale ne fonctionne pas	Pignon d'entraînement gauche ou droit défectueux	<p>Veillez nous indiquer quelle roue est concernée (gauche ou droite). Nous vous enverrons alors les pièces de rechange nécessaires.</p> <p>Une vidéo sur la manière de changer les pignons d'entraînement se trouve sur le lien suivant :</p> <p><a href="https://youtu.be/Pgx0Ate04qQ">https://youtu.be/Pgx0Ate04qQ</a></p>
---	--	---

	Égout bouché	Nettoyer le canal d'éjection
--	--------------	------------------------------

L'herbe n'est pas ramassée		
	Sac d'herbe plein	Sac de ramassage d'herbe vide
	L'herbe est trop humide	attendre le temps plus sec

Les tondeuses à gazon ont de petits ratés et produisent de la fumée blanche/noire.	trop d'huile a été versé	Veillez pomper de l'huile et nettoyer les gaz d'échappement. Ensuite, la tondeuse à gazon doit fonctionner silencieusement et sans fumée blanche.
--	--------------------------	--

La tondeuse à gazon démarre difficilement / est lente	La pompe primaire a une fissure	Veillez vérifier la pompe primaire / la pompe à carburant manuelle. Il est possible que le transport ait provoqué une petite fissure. Cela conduit au fait qu'il faut plusieurs tentatives de démarrage, car on ne pompe pas assez d'essence.
	Problème de carburateur	Un nouveau carburateur est nécessaire ; vidéo pour le changement au point 7.5.

Le montage des enjoliveurs ne fonctionne pas	Si la roue de la tondeuse brosse l'essieu et/ou l'écrou, de sorte qu'il est impossible de la pousser, ou si vous avez des problèmes avec l'installation de l'enjoliveur, alors vous avez probablement monté la roue dans le mauvais sens.	Veillez le tourner une fois et il ne devrait plus y avoir de problèmes.
La roue grince sur l'essieu et l'écrou		

Les enjoliveurs s'enlèvent	Un peu plus de force est nécessaire ici.	Veillez "frapper" l'enjoliveur un peu plus fort avec un objet plat / une main pour qu'il s'enclenche vraiment.
----------------------------	--	--

Bruits étranges de la boîte de vitesses lors de l'accélération	Si votre tondeuse fonctionne bien au ralenti, mais que dès que vous appuyez sur l'accélérateur, vous entendez des bruits étranges provenant de la transmission, cela pourrait être dû au câble Bowden.	Le câble Bowden est alors trop court et devrait être prolongé. Voir le point 7.2.5.
--	--	---

<p>le revêtement intérieur de la roue arrière ne s'adapte pas</p>	<p>essieu / timonerie coudée</p>	<p>L'axe peut être plié dans toutes les directions. Dans la vidéo, nous utilisons un tube qui est placé sur l'axe. C'est la façon la plus simple de plier l'essieu. Mais vous pouvez aussi utiliser des pinces ou autres. Si vous êtes très fort, vous pouvez également plier l'essieu avec vos mains.</p>
<p>Une roue en l'air</p>		<p>Attention : pour la variante avec le tube, veuillez à remonter l'écrou - après avoir retiré la roue -. Sinon, vous endommagerez le fil. Pour plier une roue vers le bas ou vers le haut, il suffit de placer un objet (nous utilisons un bloc de bois) sous la tondeuse et de plier l'essieu vers le bas/vers le haut. Sous le lien suivant, vous trouverez une vidéo montrant les étapes nécessaires :</p> <p><a href="http://bit.ly/2jiZ9YY">http://bit.ly/2jiZ9YY</a></p>

<p>Le réglage de la hauteur de coupe ne tient pas</p>		<p>Le réglage de la hauteur de coupe peut être manipulé par vous une fois à titre d'essai. Pour ce faire, veuillez déplacer le levier, qui se trouve sur le côté du réglage, jusqu'à la gauche. Puis, au bout, arrêtez-vous encore plus à gauche. A la fin, poussez le levier loin de vous pour allonger la plaque à ressort.</p>
---	--	---

<p>Traces d'huile</p>	<p>Transport / stockage incorrect</p>	<p>Veillez vérifier s'il y a de l'huile dans le filtre à air. Si on y voit de l'huile, il faudrait nettoyer le carburateur. Pour ce faire, il faut retirer et nettoyer le carburateur, le filtre à air et le boîtier du filtre à air. Veuillez utiliser un nettoyant pour freins pour cela.</p>
-----------------------	---------------------------------------	---

<p>Taches d'essence sous le carburateur</p>	<p>Vis du carburateur trop lâches</p>	<p>Si vous remarquez des taches d'essence sous le carburateur, vérifiez que les deux vis inférieures du carburateur sont bien serrées. Resserrez-les si nécessaire. Séchez le carburateur et observez s'il fuit à nouveau. Si l'essence fuit à nouveau, vous aurez besoin d'un nouveau carburateur.</p>
---	---------------------------------------	---

<p>Le levier automoteur ne répond pas</p>	<p>Le câble Bowden est trop long</p>	<p>Le câble Bowden est alors trop long et devrait être raccourci. Voir le point 7.2.5.</p>
---	--------------------------------------	--

### 10.3 Instructions vidéo

---

Vous trouverez sur le lien suivant une vidéo sur la manière de changer la **bougie d'allumage de la** tondeuse à gazon :

<https://youtu.be/rbpHfkLjFp0>

Vous trouverez au lien suivant une vidéo sur la manière de changer le **carburateur de la** tondeuse à gazon :

<https://youtu.be/ozRjv33OWxQ>

Voir le lien suivant pour une vidéo sur la façon de vérifier si votre tondeuse à gazon a une **étincelle** :

<https://youtu.be/tM6omsMxhuw>

Vous trouverez sur le lien suivant une vidéo sur la manière de fixer correctement l'**essieu avant à l'aide des colliers de serrage** :

<https://youtu.be/hyL-ZZsaiDw>

Vous trouverez au lien suivant une vidéo sur la manière de tendre la **courroie d'entraînement de la** tondeuse à gazon :

<https://youtu.be/mQeYWB7vJ-k>

Voir le lien suivant pour une vidéo sur la façon d'installer correctement le **kit de ressort de démarrage automatique de la** tondeuse à gazon :

[https://youtu.be/7\\_U7iX-jfk](https://youtu.be/7_U7iX-jfk)

Voir le lien suivant pour une vidéo sur la façon d'installer et de retirer le **hayon de la** tondeuse à gazon :

<https://youtu.be/lgiig8dFG8Y>

Sous le lien suivant, vous trouverez une vidéo sur la manière d'utiliser correctement l'**insert de paillage** :

<https://youtu.be/ymY1Zb8EFAE>

Sous le lien suivant, vous trouverez une vidéo sur la manière d'utiliser correctement la **décharge latérale** :

[https://youtu.be/n1YY7gOO\\_To](https://youtu.be/n1YY7gOO_To)

## 10.4 Contactez

---

Si vous avez des questions sur ce point, veuillez contacter notre service clientèle :

Bon Mercato GmbH  
Service clientèle BRAST  
Schertlinstr. 17  
D-81379 Munich

Le moyen le plus rapide et le plus facile de nous joindre est le courrier. Les jours de semaine, nous répondons dans les 24 heures :

Courrier : [service@brast24.de](mailto:service@brast24.de)

Pour plus de produits BRAST, pour des vidéos de produits et de réparation ainsi que pour des pièces détachées, veuillez visiter notre boutique en ligne :

**[www.brast24.de](http://www.brast24.de)**

## 10.5 Pièces de rechange

---

*Pour commander des pièces de rechange, veuillez consulter notre boutique [www.brast24.de](http://www.brast24.de). Ici, vous pouvez acheter les pièces de rechange actuellement disponibles.*

*Si vous ne trouvez pas la pièce de rechange dont vous avez besoin dans notre boutique en ligne, il vous suffit de nous envoyer un e-mail à [service@brast24.de](mailto:service@brast24.de). Nous serons alors heureux de créer une commande pour vous manuellement. Vous pouvez également nous envoyer une photo de la pièce de rechange requise.*



### 10.5.1 Pièces de rechange machine

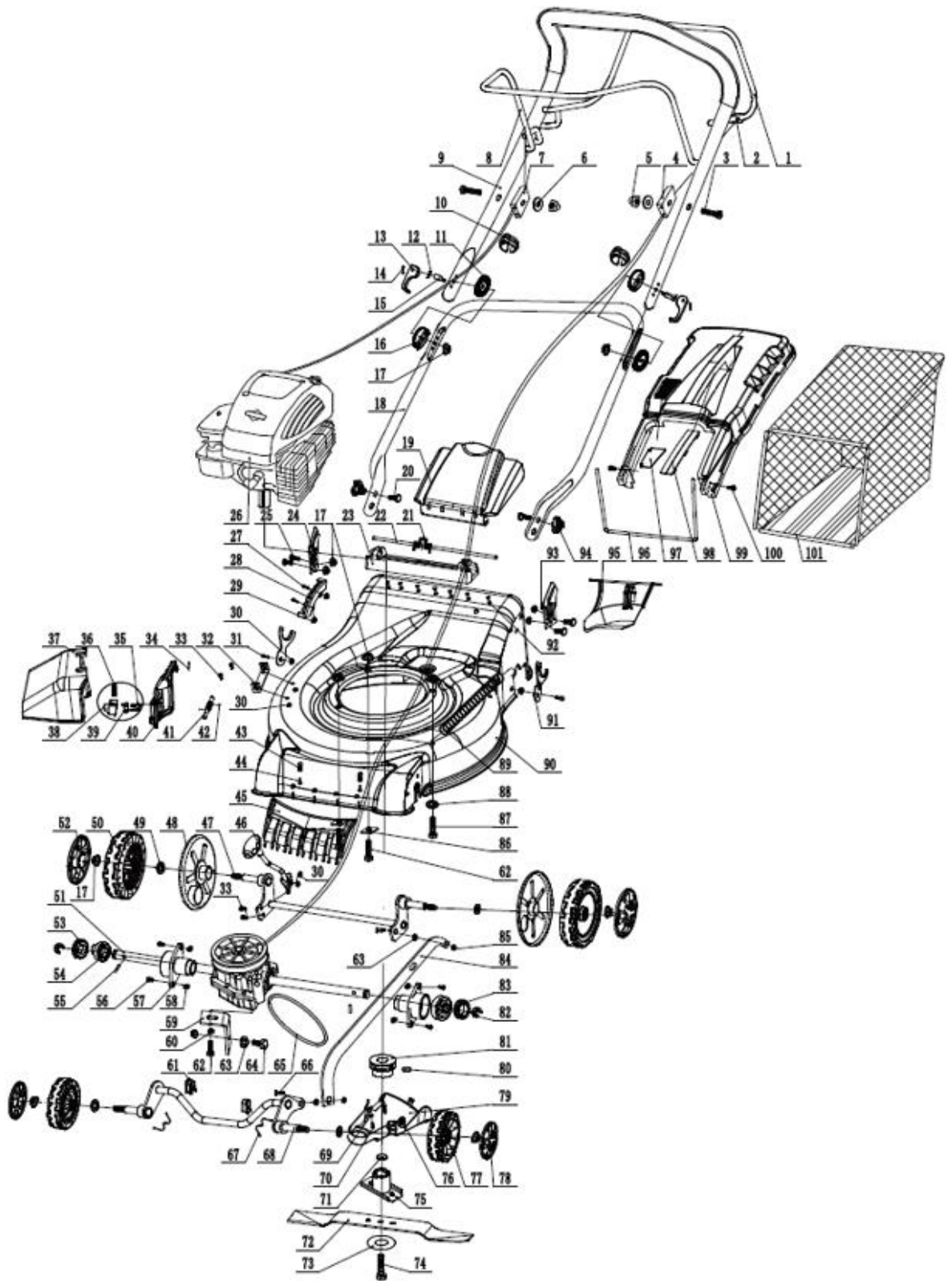

<b>Numéro de la vue éclatée</b>	<b>Numéro de pièce</b>	<b>Description de l'article</b>
1	1004011454	Levier de vitesse/levier d'entraînement
8	1004011453	Levier de l'homme mort/ Levier de frein
11-17	1004177414	Fixation de la poignée
18	1004012494	Poignée inférieure
19	1004012450	Volet de décharge arrière
26	1004177413	Moteur complet
37	1004012486	Éjection latérale
40	1004012452	Clapet de décharge latéral
45	1004012487	Spoiler avant
46	1004011480	Poignée de réglage de la hauteur de coupe
47	1004011406	Essieu arrière
48	1004087406	Couverture arrière intérieure
50	1004087404	Roue arrière
51	1004012408	Boîte de vitesses
52	1004087405	Enjoliveur de roue arrière
53	1004001452	Pignon d'entraînement à droite
55	1004001450	Pignon d'entraînement
61+69	1004012498	Supports de fixation de l'essieu avant
65	1004086401	Courroie d'entraînement Z660
68	1004011409	Essieu avant
72	1004011410	Couteau à découper
71,73-75	1004011411	Attachement de la fraise
76	1004011447	Garde-courroie
77	1004087402	Roue avant
78	1004087403	Enjoliveur de roue avant
83	1004001440	Pignon d'entraînement à gauche
95	1004012444	Insert de paillis
97	1004012501	Indicateur de niveau d'herbe
96-100	1004012442	Couvercle de sac de ramassage d'herbe
101	1004012421	Filet pour sac de ramassage d'herbe

### 10.5.2 Pièces de rechange moteur

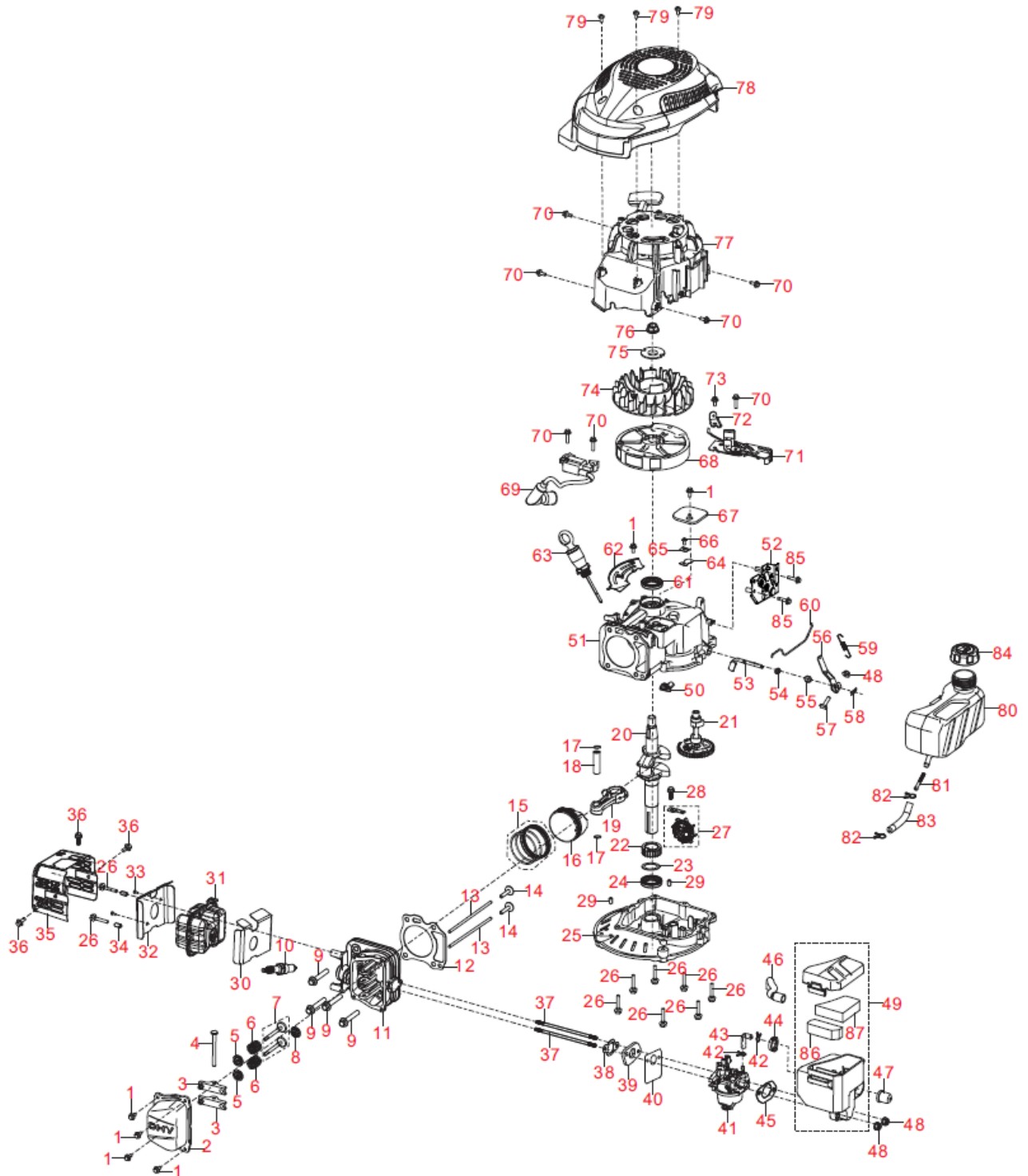

<b>Numéro de la vue éclatée</b>	<b>Numéro de pièce</b>	<b>Description de l'article</b>
10	1004177403	Bougie d'allumage
12	1004177402	Joint de culasse
31	1004177411	Échappement / Silencieux
35	1004177410	Couvercle d'échappement
37-44	1004177406	Carburateur complet avec joints
47-49	1004177409	Filtre à air complet
63	1004177401	Connexion pétrolière
69	1004177408	Bobine d'allumage
71	1004177407	Dispositif de démarrage et d'arrêt / élément de freinage
70+77	1004177405	Démarrreur à câble avec vis
78	1004177404	Couvercle supérieur du moteur
80-84	1004177412	Réservoir complet

## 11 Déclaration de conformité CE

Nous, Bon Mercato GmbH, Schertlinstraße 17, 81379 Munich, Allemagne, déclarons par la présente, que les appareils décrits ci-dessous, de par leur conception et leur construction et dans les versions que nous avons mises sur le marché, sont conformes aux exigences fondamentales de sécurité et de santé des directives CE.

**En cas de modification de l'équipement non convenue avec nous, cette déclaration perd sa validité.**

**Désignation de la machine :** Tondeuse à gazon à essence BRAST

**Numéro du moteur :** WR170  
**Numéro de modèle :** BRB-RM-18170  
**Numéro de pièce :** 1004203002

**Directives CE pertinentes :**

Directive communautaire relative aux machines : 2006/42/CE

Compatibilité électromagnétique 2014/30/UE

2000/14/CE Annexe VI modifiée par 2005/88/CE

Organisme notifié :  
TÜV SÜD Industry Service GmbH  
Westendstrasse 199 - 80686 Munich - Allemagne  
Organisme notifié n° : 0036

Niveau de puissance sonore mesuré : 94,5dB(A), K=1,79dB(A)  
Niveau de puissance acoustique garanti : 96dB(A)

Loi sur la sécurité des produits ProdSG

**Appliquer des normes harmonisées :**

EN ISO 14982:2009  
EN ISO 5395-1:2013/A1:2018  
EN ISO 5395-2:2013/A2:2017  
AfPS GS 2019:01 PAK  
EK9-BE-91(v4):2020  
EK9-BE-98:2020  
EN ISO 14982:2009

**N° d'émission** e24\*2016/1628\*2018/989SYA1/P\*0324\*00

Date/ signature du fabricant : 25.03.2021

Coordonnées du signataire : Raoul Uwe Braun, directeur général

Représentant autorisé pour la documentation technique :

Raoul Uwe Braun, BonMercato GmbH, Schertlinstr. 17, 81379 Munich, Allemagne