

# FUXTEC

de

en

fr

ita

Original-Bedienungsanleitung

# Elektrische Tauchpumpe

**FX-TP1250 / FX-TP1350 / FX-RTP350**

**FX-TP1750 / FX-TP11100 +INOX**

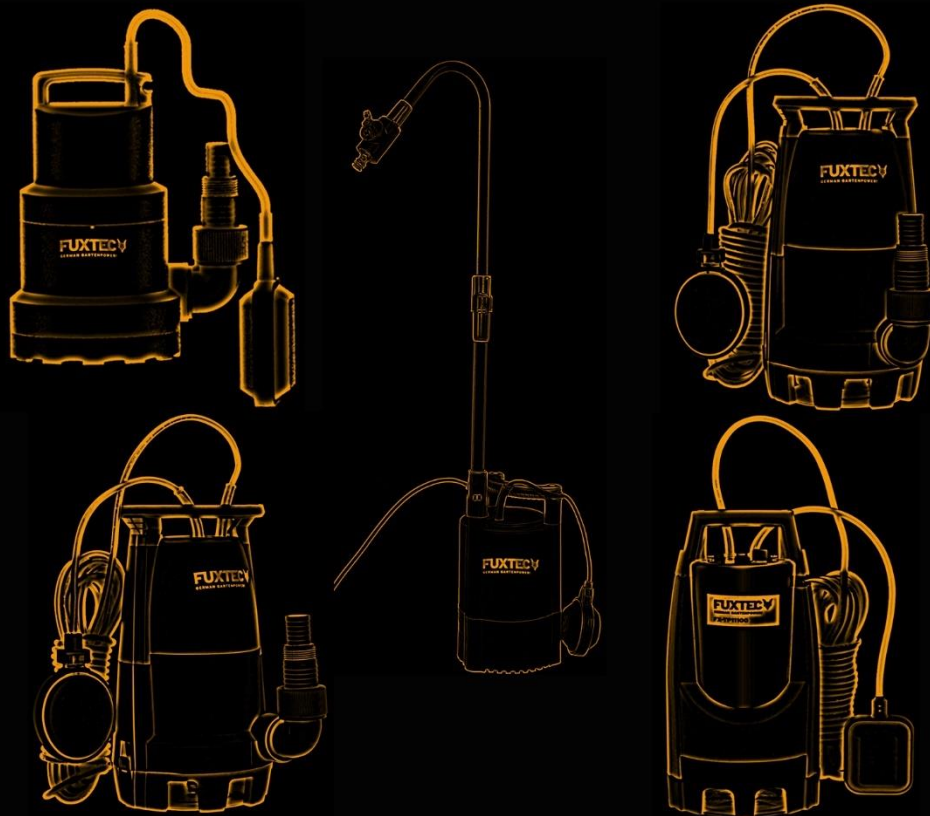

**ACHTUNG:** Bitte lesen Sie sich vor Arbeitsbeginn das Betriebshandbuch aufmerksam durch, da es alle wichtigen Informationen und Sicherheitshinweise enthält, deren Einhaltung die Voraussetzung für den ordnungsgemäßen Gebrauch dieses Gerätes ist.

FUXTEC GmbH  
KAPPSTR.69 , 71083 HERRENBERG - GÜLTSTEIN , GERMANY

# ORIGINAL BEDIENUNGSANLEITUNG

## Elektrische Tauchpumpe **FX-TP1250 / FX-TP1350** **FX-RTP350 / FX-TP1750** **FX-TP11100 (INOX)**

Ihr neues Gerät wurde entwickelt und konstruiert, so dass es FUXTEC hohen Ansprüchen genügt, wie die einfache Bedienung und Benutzersicherheit. Ordentlich behandelt wird Ihnen dieses Gerät auf Jahre hinaus gute Dienste erweisen.



**WARNUNG:** Um das Risiko von Verletzungen zu verringern, muss der Benutzer diese Anleitung lesen und verstehen, bevor das Gerät in Betrieb genommen wird.













**FUXTEC GMBH** KAPPSTRASSE 69, 71083 HERRENBERG-GÜLTSTEIN, GERMANY

## **INHALTSVERZEICHNIS**

<b>1. TECHNISCHE DATEN.....</b>	<b>4</b>
<b>2. PRODUKTBESCHREIBUNG.....</b>	<b>5</b>
<b>3. BESTIMMUNGSGEMÄßER GEBRAUCH UND ALLGEMEINE SICHERHEITSHINWEISE.....</b>	<b>6</b>
<b>4. SYMBOLE .....</b>	<b>8</b>
<b>5. PFLEGE UND WARTUNG DES GERÄTES .....</b>	<b>9</b>
<b>6. MONTAGE UND START DES GERÄTS .....</b>	<b>9</b>
<b>7. LIEFERUMFANG ZUBEHÖR .....</b>	<b>10</b>
<b>8. HILFE BEI STÖRUNGEN .....</b>	<b>10</b>
<b>9. ENGLISH VERSION OF THE MANUAL.....</b>	<b>12</b>
<b>10. EG-KONFORMITÄTSERKLÄRUNG / CERTIFICATE OF CONFORMITY.....</b>	<b>18</b>

Wir sind bestrebt unsere Produkte laufend zu verbessern. Daher können sich technische Daten und Abbildungen ändern!

## 1. Technische Daten

	FX-RTP350	FX-TP1250	FX-TP1350	FX-TP1750	FX-TP11100	INOX
	230V/50HZ	230V/50HZ	230V/50HZ	230V/50HZ	230V/50HZ	230V/50HZ
	350 Watt	250 Watt	350 Watt	750 Watt	1100 Watt	1100 Watt
	IPX8	IPX8	IPX8	IPX8	IPX8	IPX8
	5200l/h	6000l/h	7500l/h	12000l/h	15000l/h	15000l/h
	11m	6m	6m	9,5m	11m	11m
	7m	7m	7m	7m	7m	7m
	<35°C	<35°C	<35°C	<35°C	<35°C	<35°C
	5mm	5mm	20mm	30mm	35mm	35mm
	400mm 200mm	400mm 200mm	400mm 200mm	400mm 200mm	470mm 40mm	470mm 40mm
	130mm	130mm	130mm	130mm	130mm	130mm
	10m	10m	10m	10m	10m	10m
	4,3kg	4,9kg	4,9kg	5,6kg	7,3kg	7,8kg

## 2. Produktbeschreibung

In dieser Bedienungsanleitung werden verschiedene Modelle von Tauchpumpen beschrieben. Identifizieren Sie Ihr Modell anhand des Typenschilds. INOX Geräte mit der Bezeichnung **"INOX"** werden in rostfreier Edelstahlausstattung ausgeliefert. Aufbauweise und Funktion werden hiervon nicht berührt.

Funktion:

Die Tauchpumpe saugt das Fördermedium durch die Ansaugschlitze direkt an und fördert es zum Pumpenausgang am Kombi-Schlauchanschluss. Sie wird durch einen Schwimmschalter ein- und ausgeschaltet. (Modell FX-TP11100 muss zur einwandfreien Funktion am Entlüfter entlüftet werden)

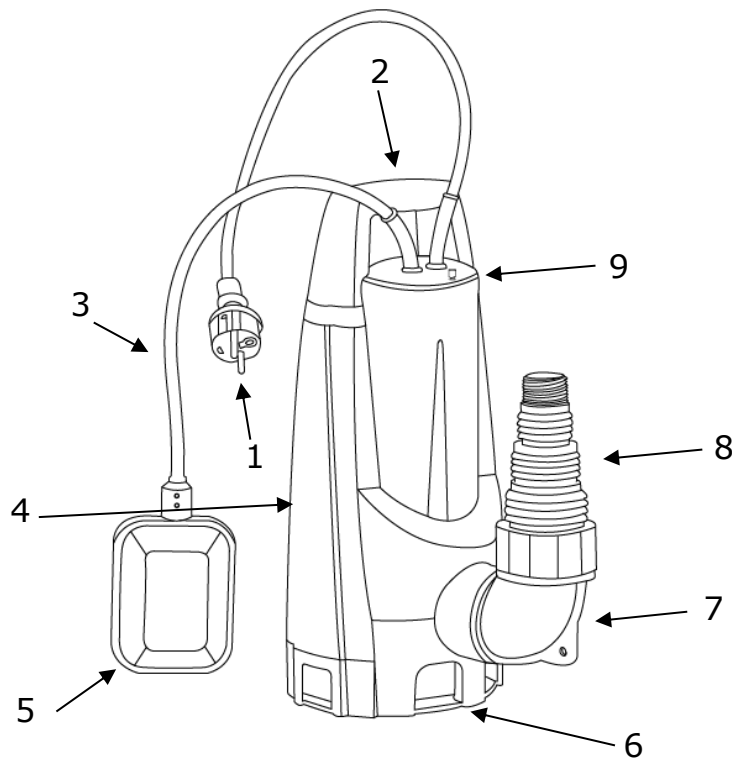

<b>1</b>	<b>Anschlusskabel mit Netzstecker</b>
<b>2</b>	<b>Tragegriff</b>
<b>3</b>	<b>Kabel Schwimmschalter</b>
<b>4</b>	<b>Pumpengehäuse</b>
<b>5</b>	<b>Schwimmschalter</b>
<b>6</b>	<b>Ansaugschlitze</b>
<b>7</b>	<b>Anschlusswinkel</b>
<b>8</b>	<b>Kombi-Schlauchanschluss</b>
<b>9</b>	<b>Entlüftung</b>

### **3. Bestimmungsgemäßer Gebrauch und allgemeine**

#### **Sicherheitshinweise**

Die Tauchpumpe ist für die private Nutzung in Haus und Garten bestimmt. Sie darf nur im Rahmen der Einsatzgrenzen gemäß der technischen Daten betrieben werden.

Die Tauchpumpe eignet sich für die:

- Entwässern bei Überschwemmungen
- Um- und Auspumpen von Behältern
- Wasserentnahme aus Brunnen und Schächten
- Entwässern von Drainagen und Sickerschächten.

Die Tauchpumpe ist ausschließlich zum Fördern von folgenden Flüssigkeiten geeignet:

- Klarwasser, Regenwasser
- Chlorhaltigem Wasser
- Brauchwasser
- Schmutzwasser mit max. 5% Schwebstoffanteil und einer Partikelgröße von max. 30mm Durchmesser (bei FX-TP11100 bis zu 35mm).

Möglicher Fehlgebrauch:

Die Tauchpumpe darf nicht im Dauerbetrieb eingesetzt werden. Sie darf nicht permanent unter eine Wassertiefe von 3m getaucht werden. Sie ist nicht geeignet zur Förderung von:

- Trinkwasser
- Salzwasser
- Lebensmitteln
- Aggressiven Medien wie Chemikalien
- Ätzenden, brennbaren, explosive oder gasenden Flüssigkeiten
- Flüssigkeiten die wärmer als 35 Grad Celsius sind
- Sandhaltigen oder schmirgelnden Flüssigkeiten.

Sicherheitshinweise:

- Kinder und Personen, die die Betriebsanleitung nicht kennen, dürfen das Gerät nicht benutzen.
- Das Gerät nie am Anschlusskabel hochnehmen, transportieren oder befestigen.
- Eigenmächtige Umbauten oder Veränderungen am Gerät sind verboten.
- Ziehen Sie vor jeder Arbeit am Gerät den Netzstecker.
- Verwenden Sie die Pumpe nicht ohne Fehlerstromschutzgerät.
- Die Pumpe muss mit 230V Wechselstrom versorgt werden, wie auf dem Typenschild angegeben.

- Verwenden Sie das Netzkabel nicht zum Tragen der Pumpe oder zum Abziehen.
- Achten Sie darauf, dass die elektrischen Anschlüsse vor Feuchtigkeit geschützt sind.
- Vermeiden Sie den Trockenlauf der Pumpe. Verwenden Sie die Pumpe niemals, wenn der Saugschlauch verstopft ist.
- Es ist streng verboten, korrosive, leicht brennbare, aggressive oder explosive Flüssigkeiten (wie Benzin, Petroleum oder Nitroverdünner), Salzwasser und Lebensmittel zu pumpen.
- Verwenden Sie die Pumpe nicht, wenn Sicherheitseinrichtungen beschädigt sind. Niemals Sicherheitseinrichtungen deaktivieren.
- Betreiben Sie keine Pumpen in explosionsgefährdeten Bereichen, wie z. B. bei brennbaren Flüssigkeiten, Gasen oder Staub.
- Halten Sie Kinder und unqualifizierte Personen von der Pumpe fern, wenn sie in Gebrauch ist.
- Verletzungsgefahr durch Warmwasser. Wenn die Pumpe längere Zeit läuft, wenn der Auslass geschlossen ist, kann das Wasser in der Pumpe erwärmt werden, so dass heißes Wasser aus dem Auslass austreten und Verletzungen verursachen kann.
- Bleiben Sie aufmerksam, beobachten Sie, was Sie tun und verwenden Sie gesunden Menschenverstand beim Betrieb einer Pumpe.
- Pflegen Sie die Pumpe. Wenn die Pumpe beschädigt ist, lassen Sie diese vor dem Gebrauch durch einen Fachmann reparieren.
- Diese Pumpe ist nicht für den Gebrauch durch Personen (einschließlich Kinder) mit eingeschränkten körperlichen, sensorischen oder geistigen Fähigkeiten oder mangelnder Erfahrung und Kenntnissen gedacht, es sei denn, sie werden von einer für ihre Sicherheit verantwortlichen Person beaufsichtigt oder instruiert.
- Es ist notwendig, Kinder unter Überwachung zu halten und um sicherzustellen, dass sie nicht mit der Pumpe oder ihrem Netzkabel spielen. Halten Sie Kinder bei der Arbeit von der Pumpe fern.

#### Elektrische Sicherheit:

- Wenn sich Personen im Schwimmbecken oder Gartenteich befinden, darf die Pumpe nicht betrieben werden.
- Die Haus-Netzspannung muss mit den Angaben zur Netzspannung in den Technischen Daten übereinstimmen, keine andere Versorgungsspannung verwenden.
- Das Gerät darf nur an einer elektrischen Einrichtung gemäß DIN/VDE0100, Teil 737, 738 und 702 betrieben werden. Zur Absicherung muss ein Leistungsschutzschalter 10 A sowie ein Fehlstrom-Schutzschalter mit

einem Nennfehlerstrom von 10/30 mA installiert werden.

- Nur Verlängerungskabel verwenden, die für den Gebrauch im Freien vorgesehen sind – Mindestquerschnitt 1,5 mm<sup>2</sup>. Kabeltrommeln immer vollständig abrollen.
- Beschädigte oder brüchige Verlängerungskabel dürfen nicht verwendet werden.
- Kontrollieren Sie vor jeder Inbetriebnahme den Zustand ihres Verlängerungskabels.
- Der Pumpenkabelstecker muss mit der Steckdose übereinstimmen. Ändern Sie den Stecker niemals in irgendeiner Weise. Verwenden Sie keine Adapterstecker. Nicht modifizierte Stecker und passende Steckdosen reduzieren das Risiko eines elektrischen Schlags.
- Vermeiden Sie Körperkontakt mit geerdeten Flächen.
- Die Pumpe ist mit einer dafür kompatiblen Steckdose ausgestattet. Die Stromquelle Ihres Landes muss im Einklang mit den internationalen Vorschriften stehen.
- Wenn das Netzkabel beschädigt ist, muss es vom Hersteller, seinem Kundendienst oder ähnlich qualifizierten Personen ersetzt werden, um Gefahren zu vermeiden.

## 4. Symbole



Die Pumpe darf nicht mit normalem Hausmüll entsorgt werden, sondern muss entsprechend den örtlichen Umweltvorschriften entsorgt werden.



Übereinstimmung mit den auf dem EU-Markt geltenden Sicherheitsvorschriften



Lesen Sie die Gebrauchsanweisung vor Gebrauch.



## 5. Pflege und Wartung des Gerätes

VORSICHT: Vor allen Wartungs- oder Pflegearbeiten den Stecker ziehen!

- Im Falle einer temporären Installation, sollte das Gerät nach jedem Gebrauch mit sauberem Wasser gespült werden.
- Im Falle einer dauerhaften Installation, sollte alle 3 Monate geprüft werden ob der Startmechanismus einwandfrei funktioniert.
- Entfernen Sie regelmäßig Schmutz der sich im Teich ansammeln kann.
- Setzen Sie die Pumpen keinem Frost aus.
- Vermeiden Sie Trockenlauf der Pumpe.
- Beschädigen Sie das Kabel nicht. Verwenden Sie das Kabel niemals zum Tragen, Ziehen oder Herausziehen der Pumpe.
- Reinigen Sie die Pumpe regelmäßig, wenn aspirierte Flüssigkeit Sedimente verursacht.
- Vermeiden Sie Stöße, lassen Sie die Pumpe nicht fallen.

## 6. Montage und Start des Geräts

Prüfen Sie vor dem Start des Gerätes:

Die Pumpen wurden entworfen um lediglich klares Wasser oder Wasser mit kleinen Partikeln anzusaugen. Die Pumpe muss auf einer flachen und graden Oberfläche installiert werden. Die Pumpe ist nicht für den professionellen/gewerblichen Einsatz geeignet.

### **Montage und Start:**

1. Verbinden Sie ein Abflussrohr mit einem Durchmesser, der mindestens dem Durchmesser des Pumpenauslasses entspricht
2. Tauchen Sie die Pumpe in die zu saugende Flüssigkeit ein, in einen Winkel von 45 Grad (um die im Pumpenkörper gefangene Luftmenge zu reduzieren). Wenn die Pumpe auf dem Boden aufliegt, stellen Sie sicher, dass sie auf einer flachen und stabilen Oberfläche steht.
3. Stellen Sie sicher, dass sich keine Person in der zu pumpenden Flüssigkeit aufhält.
4. Stecken Sie den Elektrostecker der Pumpe in die Steckdose.

## 7. Lieferumfang Zubehör

Verbindungsstück	1 Stück
Universalbeschlag	1 Stück
O-Ring	2 Stück
Anleitung	1 Stück

## 8. Hilfe bei Störungen



### VORSICHT!

Vor allen Arbeiten zur Störungsbeseitigung den Netzstecker ziehen. Fehler in der elektrischen Anlage durch eine Elektrofachkraft beseitigen lassen.

### WARNUNG!!!

Nicht die Finger oder andere Gegenstände in die Öffnung stecken, wenn die Abdeckung abgenommen wird!

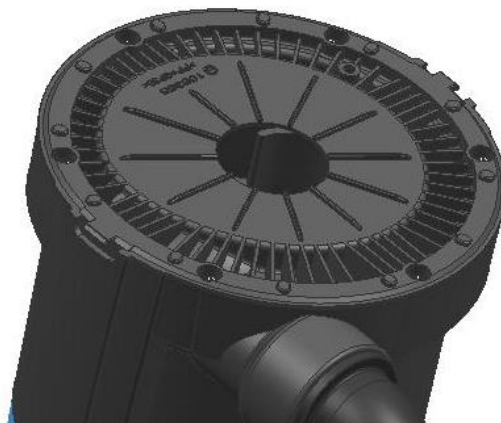

Störung	Prüfen	Maßnahme
Motor startet nicht und macht keine Geräusche	Ist die Pumpe eingesteckt?	Überprüfe deine Elektrik. Stelle sicher, dass der Schwimmer sich frei bewegen kann.
Pumpe fördert nicht	Bewegt sich das Förderrad? Ist es in gutem Zustand? Ist der Pumpeneinlass frei? Ist das Auslassrohr zu eng? Ist der Kopf zu hoch angebracht?	Beseitigen Sie die Ursache der Blockade, ersetzen sie das Förderrad, reinigen sie den Pumpeneinlass. Nutzen Sie die Pumpe im Rahmen der technischen Möglichkeiten.
Die Pumpe stoppt plötzlich	Ist genug Wasser zum Ansaugen vorhanden? Lief die Pumpe lange ohne zu Stoppen? Sind Sie sicher, dass der Pumpeneinlass nicht verstopft ist? Stimmt die Stromversorgung des Netzes mit der des Typenschildes überein? Ist die Flüssigkeit kühler als 35 Grad Celsius?	Trennen Sie die Pumpe vom Netz und lassen Sie diese für 20-30 Minuten abkühlen. Reinigen Sie den Pumpeneinlass. Beachten Sie die Temperatur der Flüssigkeit. Nutzen Sie einen Stromanschluss der zu den technischen Daten des Gerätes passt.
Durchfluss fällt ab	Ist der Pumpeneinlass sauber? Ist das Schaufelrad sauber? Ist die Abflussleitung verstopft?	Reinigen Sie die schmutzigen Bereiche.
Geringer Durchfluss oder Undichtigkeit	Ist der Pumpeneinlass sauber? Ist das Schaufelrad sauber? Ist die Abflussleitung verstopft? Ist der Durchmesser der Abflussleitung ausreichend groß?	Reinigen Sie die betroffenen Zonen und überprüfen Sie gegebenenfalls das Rückschlagventil. Verbinden eines Rohres mit einem geeigneten Durchmesser.

# ORIGINAL MANUAL

## Electric Water Pump

### **FX-TP1250 / FX-TP1350 FX-RTP350 / FX-TP1750 FX-TP11100 (INOX)**

Dear customer,  
We are pleased with your trust!













Please read these instructions for use before the first use and before every use!  
Here you will find all the information you need for safe use and long service life of the device. It is imperative that you observe all safety instructions in this manual!  
Please keep this manual always together with the device, so that you still have it at hand in case of doubt.



**IMPORTANT:** To avoid the risk of injuries, every user has to read the manual before using the tool.

## 9. English Version of the manual

### Technical specifications:

	FX-RTP350	FX-TP1250	FX-TP1350	FX-TP1750	FX-TP11100	INOX
	230V/50HZ	230V/50HZ	230V/50HZ	230V/50HZ	230V/50HZ	230V/50HZ
	350 Watt	250 Watt	350 Watt	750 Watt	1100 Watt	1100 Watt
	IPX8	IPX8	IPX8	IPX8	IPX8	IPX8
	5200l/h	6000l/h	7500l/h	12000l/h	15000l/h	15000l/h
	11m	6m	6m	9,5m	11m	11m
	7m	7m	7m	7m	7m	7m
	<35°C	<35°C	<35°C	<35°C	<35°C	<35°C
	5mm	5mm	20mm	30mm	35mm	35mm
	400mm 200mm	400mm 200mm	400mm 200mm	400mm 200mm	470mm 40mm	470mm 40mm
	130mm	130mm	130mm	130mm	130mm	130mm
	10m	10m	10m	10m	10m	10m
	4,3kg	4,9kg	4,9kg	5,6kg	7,3kg	7,8kg

## **SECURITY INSTRUCTIONS FOR YOUR SAFETY AND THE GOOD USE OF THE PUMP**

### **a) SAFETY**

- This equipment is suitable neither for drinking water nor for equipment in contact with dishes.
- Unplug the equipment from the mains before any intervention.
- When the pump is running, there must be no particles in the water (clean water only).
- Do not use the pump without a residual-current device
- The pump must be used with 230V AC Power supply, as indicated on the rating plate.
- Do not use the power cable for carrying the pump or for unplugging.
- Make sure that electric connections are protected from humidity.
- Avoid dry-running of the pump. Never use the pump if suction hose is obstructed.
- It is strictly forbidden to pump corrosive, easily combustible, aggressive or explosive liquids (such as gasoline, petroleum or nitro thinner), saltwater and food
  
- The temperature of the liquid must not exceed 35°C.
- (30mA).
- Do not use the pump if safety devices are damaged or depleted. Never deactivate safety devices.

### **b) PUMP ENVIRONMENT**

- Do not operate pumps in explosive atmospheres, such as in the presence of flammable liquids, gases or dust.
- Keep children and unqualified persons away from the pump when it is in use.

### **c) ELECTRIC SAFETY**

- The pump cable plug must match the socket. Never modify the plug in any way. Do not use any adapter plugs. Unmodified plugs and matching sockets will reduce risk of electric shock.
- Avoid body contact with earthed or grounded surfaces.
- Do not abuse the cord. Never use the cord for carrying, pulling or unplugging the pump. Keep cord away from heat, oil, sharp edges or moving parts. Damaged or entangled cords increase the risk of electric shock.
- When operating a pump outdoors, use an extension cord suitable for outdoor use. Use of a cord suitable for outdoor use reduces the risk of electric shock.
- The pump is equipped with a socket compatible with it. The power source of your country must be in keeping with international regulations.
- If supply cord is damaged, it must be replaced by the manufacturer, its service agent or similarly qualified persons in order to avoid hazard.

#### d) PERSONAL SAFETY

- Risk of injury due to hot water. If the pump runs for an extended period when the outlet is closed, the water in the pump can become heated so that hot water can emerge from the outlet and cause injuries.
- Stay alert, watch what you are doing and use common sense when operating a pump.
- Maintain your pump. If the pump is damaged, make it repair by a specialist before any use.
- Follow these instructions to use the pump, its accessories, connectors, etc... properly. The pump must be used only for its prescribed purpose. Any use other than those mentioned in this Manual will be considered a case of misuse.
- This pump is not intended for use by persons (including children) with reduced physical, sensory or mental capabilities, or lack of experience and knowledge, unless they have been given supervision or instruction concerning use of the appliance by a person responsible for their safety.
- It is necessary to keep children under surveillance, and to make sure that they are not playing with the pump, or its power cord. Keep children away from the pump when operating.

#### SYMBOL



— The pump must not be disposed of with normal household waste but must be disposed of in accordance with local environmental regulations.



Conformity with safety rules applicable in the EU market.



Read the instructions before use.

#### To be checked before you start

Pumps have been designed to suck clear water only.

Drain pumps have been designed to suck clear water or dirty water with particles.

The pump must be installed on a flat and solid surface.

It is not suitable for professional use (including continuous operation)

#### GETTING STARTED

1, Connect a discharge pipe with a diameter at least equal to the diameter of the pump outlet

2. Immerse the pump in the liquid to be sucked, by making an angle of 45 degrees (to reduce the amount of air trapped in the pump body). If the pump rests on the bottom, make sure it is on a flat and stable surface.

3. Make sure that no one is present in the liquid to be pumped
4. Plug the pump to the mains

## **USE AND DESTINATION OF THE PUMP**

Your pump is designed for domestic use. It can be used to remove or transferring.

Your pump must not be used in following situations:

- Water temperature to be sucked > 35°C
- Continuous run (ex: fountain pump)
- Drinking water supply or washing machines for dishes supply
- Corrosive, easily combustible, aggressive or explosive liquids (such as gasoline, petroleum or nitro thinner), saltwater, oils and greases must not be pumped
- Permanent submersion under 3 meters or more water

## **ACCESSORIES**

- Connector: 1pc;
- Universal Fitting: 1pc;
- O-ring: 2pcs;
- Manual: 1pc

## **USE AND DESTINATION OF THE PUMP**

Your pump is designed for domestic use. It can be used to remove or transferring.

Your pump must not be used in following situations:

- Water temperature to be sucked > 35°C
- Continuous run (ex: fountain pump)
- Drinking water supply or washing machines for dishes supply
- Corrosive, easily combustible, aggressive or explosive liquids (such as gasoline, petroleum or nitro thinner), saltwater, oils and greases must not be pumped
- Permanent submersion under 3 meters or more water

## **CARE & MAINTENANCE**

- In case of temporary installation, the pump must be cleaned up with clear water after use.
- In case of permanent installation, it is necessary to check every 3 months that start mechanism is working properly (float switch or sensor).
- Regularly remove dirt that may accumulate in the sump.
- Do not expose to frost.
- Avoid dry run.
- Do not abuse the cord. Never use the cord for carrying, pulling or unplugging the pump.
- Clean the pump regularly if aspirated liquid cause sediments.
- Avoid shocks, do not let the pump fall



## TROUBLESHOOTING

Trouble	Pls check	Should do
The engine does not start and does not make noise.	Is the pump plugged? Does the pump starts when fully submerged?	Check your electrical installation Check that the float can move freely
Pump does not deliver.	Does the impeller rotates? Is it in good condition? Is the pump inlet free? The delivery head requested exceeds the requirements of the pump or the discharge pipe is too narrow	Eliminate the reason for blocking Replace the impeller Clean the pump inlet Use the pump in accordance with its technical capabilities Increase the pipe diameter
The pump stops suddenly	Is there a sufficient water level to suck? Did the pump run for a long time without stopping? Are you sure that the pump inlet is not obstructed? Do the power of the mains match the rating plate? Is the temperature of the liquid less than 35°C?	Disconnect the pump from the mains and let it cool for a few tens of minutes Clean the pump inlet Use a power supply matching the rating plate Observe the maximum allowable temperature
Flow decreases	Is the pump inlet clean? Is the impeller clean? The discharge pipe is not partially clogged?	Clean the area or areas in question (s)
Low flow or insufficient	Are you sure that the pump inlet is not obstructed? Is the impeller clean? Are you sure that the outlet pipe is not obstructed? Is the diameter of the discharge pipe enough?	Clean the zone (s) concerned and verify check valve, if applicable Connecting a pipe with a suitable diameter and suppress reduction of the water passage

## 10. EG-Konformitätserklärung / CERTIFICATE OF CONFORMITY

Hiermit erklären wir, FUXTEC GMBH  
KAPPSTRASSE 69, 71083 HERRENBERG, GERMANY  
dass die nachfolgend bezeichnete Maschine aufgrund ihrer Konzipierung und Bauart sowie in der von uns in Verkehr gebrachten Ausführung, den einschlägigen grundlegenden Sicherheits- und Gesundheitsanforderungen der EG-Richtlinien entspricht.

Bezeichnung der Maschine: **Tauchpumpe / Water pump**  
Maschinentyp: **FX-RTP350/FX-TP1250/FX-TP1350/  
FX-TP1750/FX-TP11100 + INOX**  
Handelsmarke: **FUXTEC**  
Leistungsaufnahme  
FX-TP1250: 250W  
FX-RTP350: 350W  
FX-TP1350: 350W  
FX-TP1750: 750W  
FX-TP11100: 1100W

Einschlägige EG-Richtfaden: 2006/95/EC, 2004/108/EC, 2014/35/EU, 2002/95/EC  
Angewandte Normen:  
EN55014-1 : 2006+A1  
EN55014-2 : 1997+A1+A2  
EN60335-1 : 2002+A1+A11+A12+A2+A13+A14+A15  
EN60335-2-41 : 2003+A1+A2  
EN61000-3-2 : 2006+A1+A2  
EN61000-3-3 : 2008  
EN55014-1  
EN55014-2  
EN61000-3-2  
EN61000-3-3

Herstellerunterschrift/Datum:



Tim Gumprecht, 24.02.2021

Name und Anschrift der Person,  
die berechtigt ist, die  
technischen Unterlagen, die in  
der Gemeinschaft ansässig ist  
zusammenzustellen

Tim Gumprecht  
FUXTEC GMBH - KAPPSTRASSE 69, 71083 HERRENBERG,  
GERMANY

# MODE D'EMPLOI ORIGINAL

## Pompe électrique submersible / étang

**FX-TP1250 / FX-TP1350**  
**FX-RTP350 / FX-TP1750**  
**FX-TP11100 (INOX)**

Votre nouvel appareil a été développé et conçu de manière à répondre au cahier des charges strict de FUXTEC, afin de garantir la facilité d'utilisation et la sécurité de l'utilisateur. S'il est correctement entretenu, cet appareil vous sera utile pendant de nombreuses années.















**AVERTISSEMENT :** Pour réduire le risque de blessure, il est important que l'utilisateur lise et comprenne ce manuel avant d'utiliser l'équipement.

## **SOMMAIRE**

<b>11. DONNEES TECHNIQUES .....</b>	<b>21</b>
<b>12. DESCRIPTION DE PRODUIT .....</b>	<b>22</b>
<b>13. UTILISATION CONFORME ET INSTRUCTIONS GENERALES DE SECURITE .....</b>	<b>23</b>
<b>14. SYMBOLES .....</b>	<b>25</b>
<b>15. ENTRETIEN ET MAINTENANCE DE L'APPAREIL .....</b>	<b>26</b>
<b>16. MONTAGE ET DEMARRAGE DE L'APPAREIL .....</b>	<b>26</b>
<b>17. ACCESSOIRES COMPRIS DANS LA LIVRAISON .....</b>	<b>26</b>
<b>18. AIDE EN CAS DE PANNE .....</b>	<b>27</b>
<b>19. DECLARATION DE CONFORMITE CE / CERTIFICATE OF CONFORMITY .....</b>	<b>29</b>

Nous nous efforçons constamment d'améliorer nos produits. Par conséquent, les données techniques et les illustrations peuvent évoluer au cours du temps ! Cependant, nous actualisons régulièrement le contenu de nos manuels d'utilisation.

## 11. Données techniques

	FX-RTP350	FX-TP1250	FX-TP1350	FX-TP1750	FX-TP11100	INOX
	230V/50HZ	230V/50HZ	230V/50HZ	230V/50HZ	230V/50HZ	230V/50HZ
	350 Watt	250 Watt	350 Watt	750 Watt	1100 Watt	1100 Watt
	IPX8	IPX8	IPX8	IPX8	IPX8	IPX8
	5200l/h	6000l/h	7500l/h	12000l/h	15000l/h	15000l/h
	11m	6m	6m	9,5m	11m	11m
	7m	7m	7m	7m	7m	7m
	<35°C	<35°C	<35°C	<35°C	<35°C	<35°C
	5mm	5mm	20mm	30mm	35mm	35mm
	400mm 200mm	400mm 200mm	400mm 200mm	400mm 200mm	470mm 40mm	470mm 40mm
	130mm	130mm	130mm	130mm	130mm	130mm
	10m	10m	10m	10m	10m	10m
	4,3kg	4,9kg	4,9kg	5,6kg	7,3kg	7,8kg

## 12. Description de produit

Ce manuel décrit différents modèles de pompes submersibles. Identifiez votre modèle à partir de la plaque signalétique. Les appareils **INOX** portant la mention "**INOX**" sont livrés en acier inoxydable. Cela n'affecte ni la construction ni la fonction :

La pompe submersible aspire le fluide directement à travers les fentes d'aspiration et le refoule vers la sortie de la pompe au niveau du raccord du tuyau multifonction. Elle est activée et désactivée par un interrupteur à flotteur. (Le modèle FX-TP11100 doit être purgé au niveau de la bouche d'aération pour un fonctionnement correct)

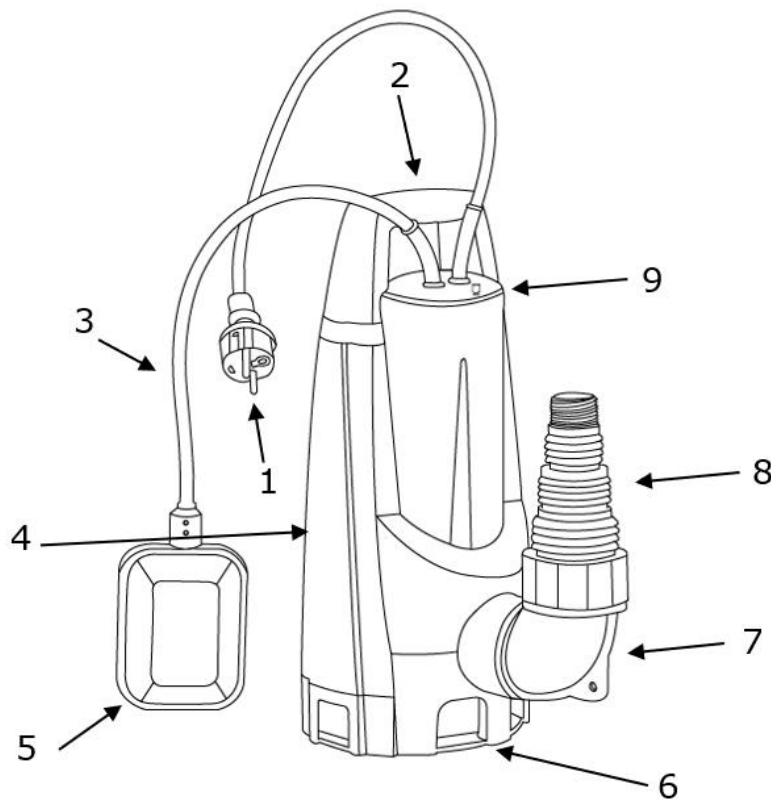

<b>1</b>	<b>Câble de connexion avec fiche d'alimentation</b>
<b>2</b>	<b>Poignée de transport</b>
<b>3</b>	<b>Câble de interrupteur à flotteur</b>
<b>4</b>	<b>Carter de la pompe</b>
<b>5</b>	<b>Interrupteur à flotteur</b>
<b>6</b>	<b>Fente d'aspiration</b>
<b>7</b>	<b>Pièce de connexion</b>
<b>8</b>	<b>Raccord de tuyau multifonction</b>
<b>9</b>	<b>Purge</b>

## **13. Utilisation conforme et instructions générales de sécurité**

La pompe submersible est destinée à un usage privé dans la maison et le jardin. Elle ne peut être exploitée que dans les limites de cette application, conformément aux données techniques.

La pompe submersible convient pour :

- Drainage en cas d'inondation
- Transférer et pomper des réservoirs
- Prélèvement d'eau dans les forages et les puits
- Drainage des égouts et des puits d'infiltration.

La pompe submersible ne convient que pour le pompage des liquides suivants :

- Eau potable, eau de pluie
- Eau contenant du chlore
- Eau de traitement
- Eau sale avec un maximum de 5% de particules solides en suspension et une taille de particules de 30 mm de diamètre maximum (pour le FX-TP11100 jusqu'à 35 mm).

Utilisation abusive possible :

La pompe submersible ne doit pas être utilisée en fonctionnement continu. Elle ne doit pas être submergée en permanence sous une profondeur d'eau de 3 m. Elle ne convient pas au pompage des fluides suivants :

- Eau potable
- Eau salée
- Alimentation
- Fluides agressifs comme les produits chimiques
- Liquides corrosifs, inflammables, explosifs ou gazeux
- Liquides dont la température est supérieure à 35 degrés Celsius
- Liquides sableux ou abrasifs.

Conseils de sécurité :

- Les enfants et les personnes ne connaissant pas le mode d'emploi ne doivent pas utiliser l'appareil.
- Ne prenez, ne transportez ou n'attachez jamais l'appareil par le câble de raccordement.
- Les conversions ou modifications non autorisées de l'appareil sont interdites.
- Débranchez toujours l'appareil avant de travailler dessus.

- N'utilisez pas la pompe sans disjoncteur différentiel.
- La pompe doit être alimentée en courant alternatif de 230V, comme indiqué sur la plaque signalétique.
- N'utilisez pas le cordon d'alimentation pour transporter la pompe ou pour la débrancher.
- Assurez-vous que les connexions électriques soient protégées contre l'humidité.
- Évitez de faire fonctionner la pompe à sec. N'utilisez jamais la pompe si le tuyau d'aspiration est bouché.
- Il est strictement interdit de pomper des liquides corrosifs, hautement inflammables, agressifs ou explosifs (tels que l'essence, le kérosène ou le diluant nitro), de l'eau salée et des aliments.
- N'utilisez pas la pompe si les dispositifs de sécurité sont endommagés. Ne désactivez jamais les dispositifs de sécurité.
- Ne faites jamais fonctionner les pompes dans des atmosphères potentiellement explosives, telles que des liquides, des gaz ou des poussières inflammables.
- Tenez les enfants et les personnes non qualifiées éloignés de la pompe lorsqu'elle est utilisée.
- Risque de blessure par l'eau chaude. Si la pompe fonctionne pendant une longue période lorsque la sortie est fermée, l'eau de la pompe peut être chauffée, de sorte que de l'eau chaude puisse s'échapper de la sortie et causer des blessures.
- Restez vigilant, surveillez ce que vous faites et faites preuve de bon sens lorsque vous utilisez une pompe.
- Prenez soin de la pompe. Si la pompe est endommagée, faites-la réparer par un professionnel avant de l'utiliser.
- Cette pompe n'est pas destinée à être utilisée par des personnes (y compris des enfants) dont les capacités physiques, sensibles ou mentales sont réduites ou qui manquent d'expérience et de connaissances, sauf si elles sont supervisées ou instruites par une personne responsable de leur sécurité.
- Il est nécessaire de garder les enfants sous surveillance et de s'assurer qu'ils ne jouent pas avec la pompe ou son cordon d'alimentation. Tenez les enfants éloignés de la pompe quand vous l'utilisez.

#### Sécurité électrique :

- S'il y a des personnes dans la piscine ou le bassin de jardin, la pompe ne doit pas être actionnée.
- La tension du réseau domestique doit correspondre aux spécifications de la tension du réseau dans les données techniques, n'utilisez pas d'autre



tension d'alimentation.

- L'appareil ne peut être utilisé que sur des équipements électriques conformes aux normes DIN/VDE0100, parties 737, 738 et 702. Un disjoncteur de 10 A et un disjoncteur différentiel avec un courant résiduel nominal de 10/30 mA doivent être installés pour la protection.
- N'utilisez que des câbles de rallonge destinés à être utilisés à l'extérieur - section minimale de 1,5 mm<sup>2</sup>. Déroulez toujours complètement les enrouleurs de câbles.
- Les rallonges endommagées ou fragiles ne doivent pas être utilisées.
- Vérifiez l'état de votre rallonge avant chaque utilisation.
- La prise du câble de la pompe doit correspondre à la prise de courant. Ne changez jamais la prise d'une manière ou d'une autre. N'utilisez pas de prises adaptatrices. Les prises de courant non modifiées et les prises correspondantes réduisent le risque de décharge électrique.
- Évitez tout contact physique avec des surfaces mises à la terre.
- La pompe est équipée d'une prise de courant compatible. La source d'énergie dans votre pays doit être conforme aux réglementations internationales.
- Si le cordon d'alimentation est endommagé, il doit être remplacé par le fabricant, son service après-vente ou des personnes ayant une qualification similaire pour éviter tout danger.

## 14. Symboles



La pompe ne doit pas être jetée avec les déchets ménagers normaux, mais doit être éliminée conformément à la réglementation locale en matière d'environnement.



Conformité avec les règles de sécurité applicables sur le marché de l'UE



Lisez le mode d'emploi avant l'utilisation.

## 15. Entretien et maintenance de l'appareil

ATTENTION : Avant d'effectuer tout travail de maintenance ou d'entretien, débranchez la prise !

- En cas d'installation temporaire, l'appareil doit être rincé à l'eau propre après chaque utilisation.
- Dans le cas d'une installation permanente, le mécanisme de démarrage doit être vérifié tous les trois mois pour s'assurer de son bon fonctionnement.
- Enlevez régulièrement les impuretés qui peuvent s'accumuler dans l'étang.
- N'exposez pas les pompes au gel.
- Évitez de faire fonctionner la pompe à sec.
- N'endommagez pas le câble. N'utilisez jamais le câble pour transporter, tirer ou extraire la pompe.
- Nettoyez régulièrement la pompe si le liquide aspiré provoque une sédimentation.
- Évitez les chocs, ne laissez pas tomber la pompe.

## 16. Montage et démarrage de l'appareil

Vérifiez avant de démarrer l'appareil :

Les pompes sont conçues pour aspirer uniquement de l'eau pure ou de l'eau contenant de petites particules. La pompe doit être installée sur une surface plate et plane. La pompe n'est pas adaptée à un usage professionnel/commercial.

### Montage et démarrage :

5. Raccordez un tuyau de vidange d'un diamètre au moins égal au diamètre de la sortie de la pompe
6. Immergez la pompe dans le liquide à aspirer, à un angle de 45 degrés (pour réduire la quantité d'air emprisonnée dans le corps de la pompe). Si la pompe repose sur le sol, assurez-vous qu'elle se trouve sur une surface plane et stable.
7. Assurez-vous qu'aucune personne ne se trouve dans les eaux à pomper.
8. Insérez la prise électrique de la pompe dans la prise.

## 17. Accessoires compris dans la livraison

Pièce de liaison	Quantité : 1
Adaptation universelle	Quantité : 1
Joint torique	Quantité : 2
Mode d'emploi	Quantité : 1

## 18. Aide en cas de panne



### ATTENTION !

Avant d'effectuer tout travail de dépannage, débranchez la prise de courant. Faites réparer les défauts du système électrique par un électricien qualifié.

### ATTENTION !!!

Evitez d'introduire les doigts ou d'autres objets dans l'ouverture lorsque le couvercle est retiré !

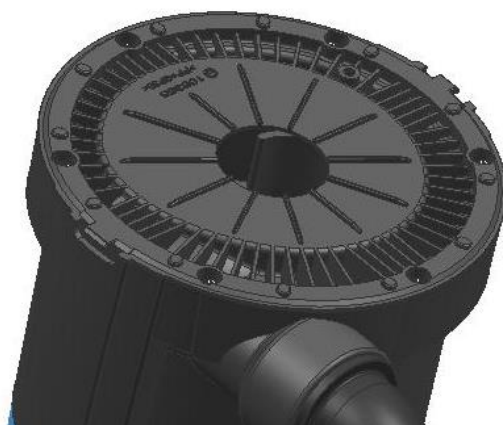

Panne	À contrôler	Solution
Le moteur ne démarre pas et ne fait pas de bruit	La pompe est-elle branchée ?	Vérifiez votre système électrique. Veillez à ce que le flotteur puisse se déplacer librement.
La pompe ne refoule pas	La turbine est-elle en mouvement ? Est-elle en bon état ? L'entrée de la pompe est-elle libre ? Le tuyau de sortie est-il trop étroit ? La tête est-elle montée trop haut?	Éliminez la cause du blocage, remplacez la turbine, nettoyez l'entrée de la pompe. Utiliser la pompe dans la mesure où cela est techniquement possible.

<p>La pompe s'arrête soudainement</p>	<p>Y a-t-il assez d'eau à aspirer ?                  La pompe a-t-elle fonctionné longtemps sans s'arrêter ?                  Êtes-vous sûr que l'entrée de la pompe ne soit pas bouchée ? L'alimentation électrique du secteur correspond-elle à celle indiquée sur la plaque signalétique ?                  Le liquide est-il plus froid que 35 degrés Celsius ?</p>	<p>Débranchez la pompe du réseau et laissez-la refroidir pendant 20 à 30 minutes.                  Nettoyez l'entrée de la pompe.                  Notez la température du liquide. Utilisez une connexion électrique qui correspond aux caractéristiques techniques de l'appareil.</p>
<p>Baisse du débit</p>	<p>L'entrée de la pompe est-elle propre ? La turbine est-elle propre ? La conduite d'évacuation est-elle bouchée ?</p>	<p>Nettoyer les zones encrassées.</p>
<p>Faible débit ou fuite</p>	<p>L'entrée de la pompe est-elle propre ? La turbine est-elle propre ? La conduite d'évacuation est-elle bouchée ? Le diamètre de la conduite d'évacuation est-il suffisamment grand ?</p>	<p>Nettoyez les zones touchées et vérifiez le clapet anti-retour si nécessaire.                  Raccordement d'un tuyau d'un diamètre approprié.</p>

## 19. Déclaration de conformité CE / CERTIFICATE OF CONFORMITY

Nous déclarons par la présente, FUXTEC GMBH  
KAPPSTRASSE 69, 71083 HERRENBERG, ALLEMAGNE

que l'appareil décrit ci-dessous, de par sa conception et sa construction et dans la version mise sur le marché par nos soins, est conforme aux exigences de base en matière de santé et de sécurité des directives CE.

Dénomination de l'appareil : **Pompe électrique submersible / étang**

Type d'appareil : **FX-TP1250 / FX-RTP350 / FX-TP1350  
FX-TP1750 / FX-TP11100 + INOX**

Marque commerciale : **FUXTEC**

Puissance absorbée  
FX-TP1250: 250W  
FX-RTP350: 350W  
FX-TP1350: 350W  
FX-TP1750: 750W  
FX-TP11100: 1100W

Normes CE pertinentes : 2006/95/EC, 2004/108/EC, 2014/35/EU, 2002/95/EC

Normes appliquées :  
EN55014-1 : 2006+A1  
EN55014-2 : 1997+A1+A2  
EN60335-1 : 2002+A1+A11+A12+A2+A13+A14+A15  
EN60335-2-41 : 2003+A1+A2  
EN61000-3-2 : 2006+A1+A2  
EN61000-3-3 : 2008  
EN55014-1  
EN55014-2  
EN61000-3-2  
EN61000-3-3

Signature fabricant / Date :



Tim Gumprecht, 24.02.2021

Nom et adresse de la personne autorisée à établir la documentation technique établie dans la Communauté  
Tim Gumprecht  
FUXTEC GMBH - KAPPSTRASSE 69, 71083 HERRENBERG,  
ALLEMAGNE

# MANUALE DI ISTRUZIONI ORIGINALE

Pompa ad immersione elettrica

**FX-TP1250 / FX-TP1350**  
**FX-RTP350 / FX-TP1750**  
**FX-TP11100 (INOX)**

Il vostro nuovo dispositivo è stato sviluppato e progettato per soddisfare gli elevati standard FUXTEC, come la facilità d'uso e la sicurezza dell'utente. Se gestito in maniera corretta, questo dispositivo vi renderà un buon servizio per gli anni a venire.



**AVVERTENZE: ATTENZIONE:** Per ridurre il rischio di lesioni, l'utente deve leggere e comprendere questo manuale prima di utilizzare l'apparecchio.

**FUXTEC GMBH**













KAPPSTRASSE 69, 71083 HERRENBERG, GERMANIA

## **CONTENUTI**

<b>20. DATI TECNICI .....</b>	<b>32</b>
<b>21. DESCRIZIONE PRODOTTO.....</b>	<b>33</b>
<b>22. USO PREVISTO E ISTRUZIONI GENERALI DI SICUREZZA .....</b>	<b>34</b>
<b>23. SIMBOLI .....</b>	<b>36</b>
<b>24. CURA E MANUTENZIONE DEL DISPOSITIVO .....</b>	<b>37</b>
<b>25. MONTAGGIO E AVVIO DEL DISPOSITIVO.....</b>	<b>37</b>
<b>26. ACCESSORI COMPRESI NELLA CONSEGNA.....</b>	<b>38</b>
<b>27. ASSISTENZA IN CASO DI MALFUNZIONAMENTI .....</b>	<b>38</b>
<b>28. DICHIARAZIONE DI CONFORMITÀ CE / CERTIFICATE OF CONFORMITY.....</b>	<b>40</b>

**Ci impegniamo costantemente a migliorare i nostri prodotti. Per questo motivo i dati tecnici e le illustrazioni possono cambiare!**

## 20. Dati tecnici

	FX-RTP350	FX-TP1250	FX-TP1350	FX-TP1750	FX-TP11100	INOX
	230V/50HZ	230V/50HZ	230V/50HZ	230V/50HZ	230V/50HZ	230V/50HZ
	350 Watt	250 Watt	350 Watt	750 Watt	1100 Watt	1100 Watt
	IPX8	IPX8	IPX8	IPX8	IPX8	IPX8
	5200l/h	6000l/h	7500l/h	12000l/h	15000l/h	15000l/h
	11m	6m	6m	9,5m	11m	11m
	7m	7m	7m	7m	7m	7m
	<35°C	<35°C	<35°C	<35°C	<35°C	<35°C
	5mm	5mm	20mm	30mm	35mm	35mm
	400mm 200mm	400mm 200mm	400mm 200mm	400mm 200mm	470mm 40mm	470mm 40mm
	130mm	130mm	130mm	130mm	130mm	130mm
	10m	10m	10m	10m	10m	10m
	4,3kg	4,9kg	4,9kg	5,6kg	7,3kg	7,8kg



## 21. Descrizione prodotto

Questo manuale di istruzioni descrive vari modelli di pompe ad immersione. Identificate il vostro modello dalla targhetta. INOX

Le unità con la designazione "**INOX**" sono fornite in acciaio inossidabile. Il design e la funzione non sono influenzati da questo.

Funzione:

La pompa ad immersione aspira il liquido direttamente attraverso le fessure di aspirazione e lo invia all'uscita della pompa sul raccordo del tubo combinato. Viene acceso e spento da un interruttore a galleggiante. (Il modello FX-TP11100 deve essere sfiato sul disaeratore per un corretto funzionamento).

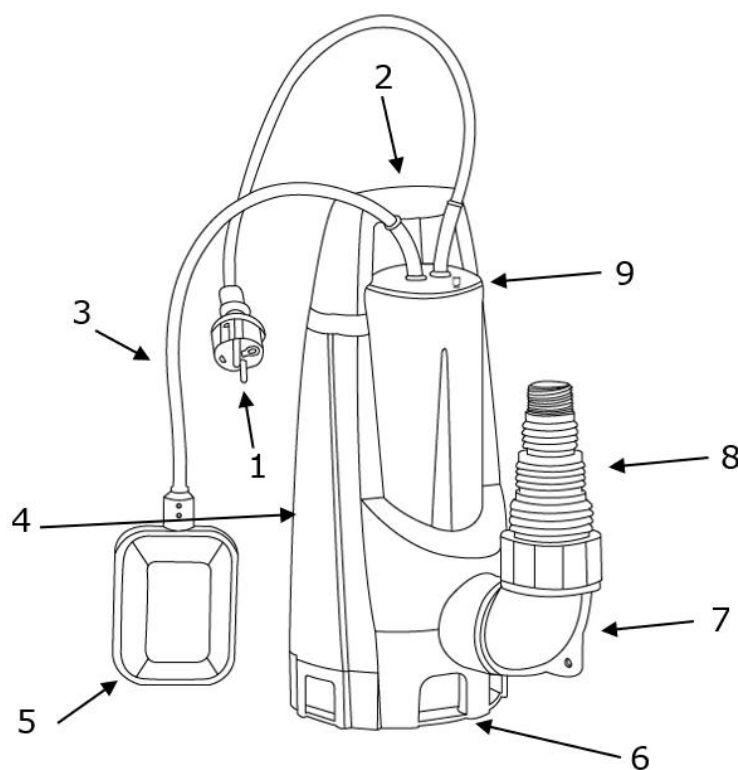

<b>1</b>	<b>Cavo di collegamento con spina di rete</b>
<b>2</b>	<b>Maniglia per il trasporto</b>
<b>3</b>	<b>Cavo dell'interruttore a galleggiante</b>
<b>4</b>	<b>Alloggiamento della pompa</b>
<b>5</b>	<b>Interruttore a galleggiante</b>
<b>6</b>	<b>Fessure di aspirazione</b>
<b>7</b>	<b>Angolo di connessione</b>
<b>8</b>	<b>Raccordo combinato del tubo flessibile</b>
<b>9</b>	<b>Sfiato</b>

## 22. Uso previsto e istruzioni generali di sicurezza

La pompa è destinata all'uso privato in casa e in giardino. Deve essere utilizzata esclusivamente nell'ambito dei limiti imposti in conformità ai dati tecnici.

La pompa è adatta a:

- Drenaggio in caso di inondazioni
- Pompaggio e trasferimento dell'acqua dai serbatoi
- Estrazione di acqua da pozzi e pozzi
- Drenaggio di drenaggi e canali di scolo..

La pompa sommersa è adatta solo per il pompaggio dei seguenti liquidi:

- Acqua chiara, acqua piovana
- Acqua clorata
- acqua industriale
- Acqua sporca con max. 5% di solidi sospesi e una dimensione delle particelle di max. 30mm di diametro (con FX-TP11100 fino a 35mm).

Possibile uso improprio:

La pompa sommersa non deve essere usata in funzionamento continuo. Non deve essere permanentemente immerso al di sotto di una profondità d'acqua di 3 metri.

Non è adatto al pompaggio:

- Acqua potabile
- acqua salata
- prodotti alimentari
- Mezzi aggressivi come i prodotti chimici
- Liquidi corrosivi, infiammabili, esplosivi o gassosi
- Liquidi che sono più caldi di 35 gradi Celsius.
- Liquidi contenenti sabbia o abrasivi.

Istruzioni di sicurezza:

- Non permettere l'uso dell'apparecchio a bambini o a persone che non conoscono le istruzioni per l'uso.
- Non sollevare, trasportare o fissare mai l'unità per il cavo di collegamento.
- Modifiche o cambiamenti non autorizzati al dispositivo sono proibiti.
- Scollegare sempre la spina di alimentazione prima di lavorare sull'unità.
- Non utilizzare la pompa senza un dispositivo di corrente residua.
- La pompa deve essere alimentata con corrente alternata a 230V come specificato sulla targhetta.
- Non usare il cavo di alimentazione per trasportare la pompa o staccare la spina.
- Assicuratevi che i collegamenti elettrici siano protetti dall'umidità.

- Evitare di far funzionare la pompa a secco. Non utilizzare mai la pompa se il tubo di aspirazione è intasato.
- È severamente vietato pompare liquidi corrosivi, altamente infiammabili, aggressivi o esplosivi (come benzina, kerosene o diluente nitro), acqua salata e cibo.
- Non utilizzare la pompa se i dispositivi di sicurezza sono danneggiati. Non disabilitare mai i dispositivi di sicurezza.
- Non far funzionare le pompe in atmosfere esplosive, come liquidi infiammabili, gas o polvere.
- Tenere i bambini e le persone non qualificate lontano dalla pompa quando è in uso.
- Rischio di lesioni da acqua calda. Se la pompa funziona a lungo quando l'uscita è chiusa, l'acqua nella pompa può essere riscaldata e l'acqua calda può uscire dall'uscita e causare lesioni.
- State attenti, guardate cosa state facendo e usate il buon senso quando usate una pompa.
- Mantenere la pompa in buono stato. Se la pompa è danneggiata, farla riparare da un professionista prima dell'uso.
- Questa pompa non è destinata all'uso da parte di persone (compresi i bambini) con ridotte capacità fisiche, sensoriali o mentali, o con mancanza di esperienza e conoscenza, a meno che non abbiano ricevuto supervisione o istruzioni sull'uso della pompa da una persona responsabile della loro sicurezza.
- È necessario tenere i bambini sotto controllo e assicurarsi che non giochino con la pompa o il suo cavo di alimentazione. Tenere i bambini lontani dalla pompa durante il lavoro.

#### Sicurezza elettrica:

- Se ci sono persone nella piscina o nel laghetto del giardino, non azionare la pompa.
- La tensione di rete domestica deve corrispondere alle specifiche della tensione di rete nei dati tecnici, non utilizzare nessun'altra tensione di alimentazione.
- L'apparecchio può essere messo in funzione solo su apparecchiature elettriche conformi a DIN/VDE0100, parti 737, 738 e 702. Per la protezione dei fusibili deve essere installato un interruttore di circuito da 10 A e un interruttore di corrente residua con una corrente residua nominale di 10/30 mA.
- Usare solo cavi di prolunga per uso esterno - sezione minima 1,5 mm<sup>2</sup>. Srotolare sempre completamente i tamburi dei cavi.
- Non si devono usare cavi di prolunga danneggiati o fragili.

- Controllate le condizioni della vostra prolunga prima di ogni utilizzo.
- La spina del cavo della pompa deve corrispondere alla presa. Non modificare mai la spina in alcun modo. Non usare spine adattatrici. Le spine non modificate e le prese corrispondenti riducono il rischio di scosse elettriche.
- Evitare il contatto fisico con le superfici messe a terra.
- La pompa è dotata di un'uscita compatibile. La fonte di alimentazione del vostro paese deve essere conforme ai regolamenti internazionali.
- Se il cavo di alimentazione è danneggiato, deve essere sostituito dal produttore, dal suo agente di servizio o da persone similmente qualificate per evitare pericoli.

## 23. Simboli



La pompa non deve essere smaltita con i normali rifiuti domestici, ma deve essere smaltita secondo le norme ambientali locali.



Conformità alle norme di sicurezza in vigore sul mercato UE



Leggere le istruzioni per l'uso prima dell'uso.

## 24. Cura e manutenzione del dispositivo

ATTENZIONE: Scollegare la spina prima di qualsiasi manutenzione o assistenza!

- In caso di installazione temporanea, l'unità deve essere risciacquata con acqua pulita dopo ogni utilizzo.
- Nel caso di un'installazione permanente, controllare ogni 3 mesi che il meccanismo di avviamento funzioni correttamente.
- Rimuovere regolarmente lo sporco che può accumularsi nel laghetto.
- Non esporre le pompe al gelo.
- Evitare il funzionamento a secco della pompa.
- Non danneggiare il cavo. Non usare mai il cavo per trasportare, tirare o scollegare la pompa.
- Pulire regolarmente la pompa se il liquido aspirato causa sedimenti.
- Evitare gli urti, non far cadere la pompa.

## 25. Montaggio e avvio del dispositivo

Controllare prima di avviare l'unità:

Le pompe sono progettate per aspirare solo acqua chiara o acqua con piccole particelle. La pompa deve essere installata su una superficie piana e livellata. La pompa non è adatta all'uso professionale/commerciale.

### **Installazione e avvio:**

1. Collegare un tubo di scarico con un diametro almeno uguale a quello dell'uscita della pompa.
2. Immergere la pompa nel liquido da aspirare, con un angolo di 45 gradi (per ridurre la quantità di aria intrappolata nel corpo della pompa). Se la pompa è appoggiata sul pavimento, assicurarsi che sia su una superficie piana e stabile.
3. Assicurarsi che non ci siano persone nel liquido da pompare.
4. Inserire la spina elettrica della pompa nella presa elettrica.

## 26. Accessori compresi nella consegna

Pezzo di collegamento	1 Pezzo
Raccordo universale	1 Pezzo
O-ring	2 Pezzi
Istruzioni	1 Pezzo

## 27. Assistenza in caso di malfunzionamenti

### PERICOLO!

#### Pericolo di folgorazione!



Quando si lavora sulla pompa, esiste un rischio di scossa elettrica.

- Prima di tutti i lavori per l'eliminazione di anomalie sfilare il connettore.
- Incaricare un elettricista qualificato di eliminare i vizi dell'impianto elettrico.

### ATTENZIONE!!!

Non inserire le dita o altri oggetti nell'apertura quando si rimuove il coperchio!!

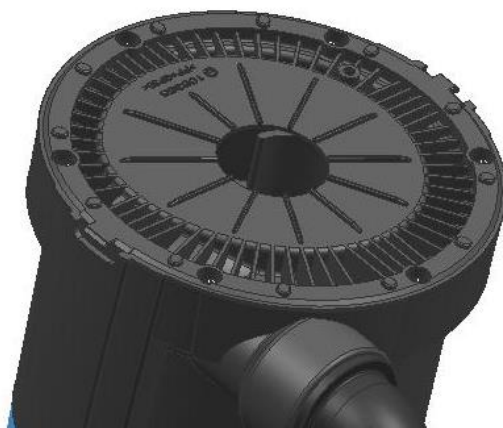

Anomalia	Possibile causa	Rimedio
Il motore non parte.	Girante bloccata.	Rimuovere la sporcizia nell'area di aspirazione. Pulire con uno strumento adatto attraverso l'apertura posteriore del carter motore.
	Il termointerruttore è scattato.	Attendere fino a che l'interruttore termico riattiva la pompa. Attenzione alla temperatura massima del liquido pompato. Far controllare la pompa.
	Non è presente tensione di rete.	Controllare i fusibili, far controllare l'alimentazione elettrica da un elettricista qualificato.
La pompa gira, ma non pompa.	Livello dell'acqua troppo basso.	Immergere di più il tubo di aspirazione.
	Aria nel corpo della pompa.	Riempire la pompa.
	La pompa aspira aria.	Controllare la tenuta di tutti i raccordi di collegamento e del coperchio del filtro.
	Ostruzione sul lato aspirazione.	Attenzione! Pericolo di ustione dovuto ad acqua calda! Rimuovere la sporcizia nell'area di aspirazione.
	Tubo di mandata chiuso.	Attenzione! Pericolo di ustione dovuto ad acqua calda! Aprire il tubo di mandata.
	Tubo di mandata piegato.	Distendere il tubo di mandata.
Quantità pompata troppo esigua	Tubo di mandata piegato.	Distendere il tubo di mandata.
	Diametro tubo troppo piccolo.	Utilizzare un tubo di mandata più grande.
	Ostruzione sul lato aspirazione.	Rimuovere la sporcizia nell'area di aspirazione.
	Altezza di mandata eccessiva.	Attenzione all'altezza di mandata max., ved. dati tecnici!
	Altezza di aspirazione eccessiva.	Verificare l'altezza di aspirazione, attenzione all'altezza di aspirazione max. - vedere dati tecnici.

## 28. Dichiarazione di conformità CE / CERTIFICATE OF CONFORMITY

Qui noi,

FUXTEC GMBH

KAPPSTRASSE 69, 71083 HERRENBERG, GERMANY

Dichiariamo che la macchina descritta di seguito, in virtù della sua progettazione e costruzione e nella versione da noi immessa sul mercato, è conforme ai requisiti fondamentali di salute e sicurezza pertinenti delle direttive CE.

Bezeichnung der Maschine:

**Pompa ad immersione / Water pump**

Tipo di macchina:

**FX-TP1250 / FX-RTP350 /FX-TP1350  
FX-TP1750/FX-TP11100 + INOX**

Marchio di fabbrica:

**FUXTEC**

Consumo di energia

FX-TP1250: 250W

FX-RTP350: 350W

FX-TP1350: 350W

FX-TP1750: 750W

FX-TP11100: 1100W

Direttive CE pertinenti:

2006/95/EC, 2004/108/EC, 2014/35/EU, 2002/95/EC

Standard applicati:

EN55014-1 : 2006+A1

EN55014-2 : 1997+A1+A2

EN60335-1 : 2002+A1+A11+A12+A2+A13+A14+A15

EN60335-2-41 : 2003+A1+A2

EN61000-3-2 : 2006+A1+A2

EN61000-3-3 : 2008

EN55014-1

EN55014-2

EN61000-3-2

EN61000-3-3

Firma/data del produttore:



Tim Gumprecht, 24.02.2021

il nome e l'indirizzo della persona  
autorizzata a compilare la scheda  
tecnica stabilita nella Comunità

Tim Gumprecht

FUXTEC GMBH - KAPPSTRASSE 69, 71083 HERRENBERG,  
GERMANY



