

WORKPRO

- GB** ORIGINAL SAFETY AND OPERATING INSTRUCTIONS CORDLESS RECIPROCATING SAW
- D** ORIGINALBETRIEBSANLEITUNG DER AKKU-ASTSÄGE
- F** INSTRUCTIONS DE SECURITE ET D'OPERATION ORIGINALES DE SCIE SABRE SANS FIL
- I** ISTRUZIONI PER LA SICUREZZA E IL FUNZIONAMENTO ORIGINALI SEGA SIRDINATRICE SENZA FILI
- E** INSTRUCCIONES ORIGINALES DE SEGURIDAD Y OPERACIÓN SIERRA RECÍPROCA INALÁMBRICA

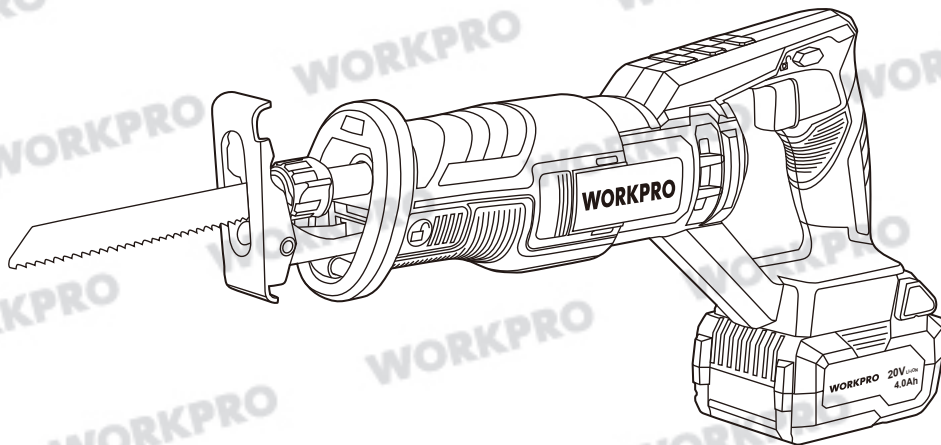

Distributed by / Vertriebt von /
Distribué par / Distribuito da /
Distribución por / :
Hangzhou Great Star Industrial Co., Ltd.
No.35 Jiuhuan Road, Jitubao Town,
Hangzhou 310019, China
www.greatstartools.com

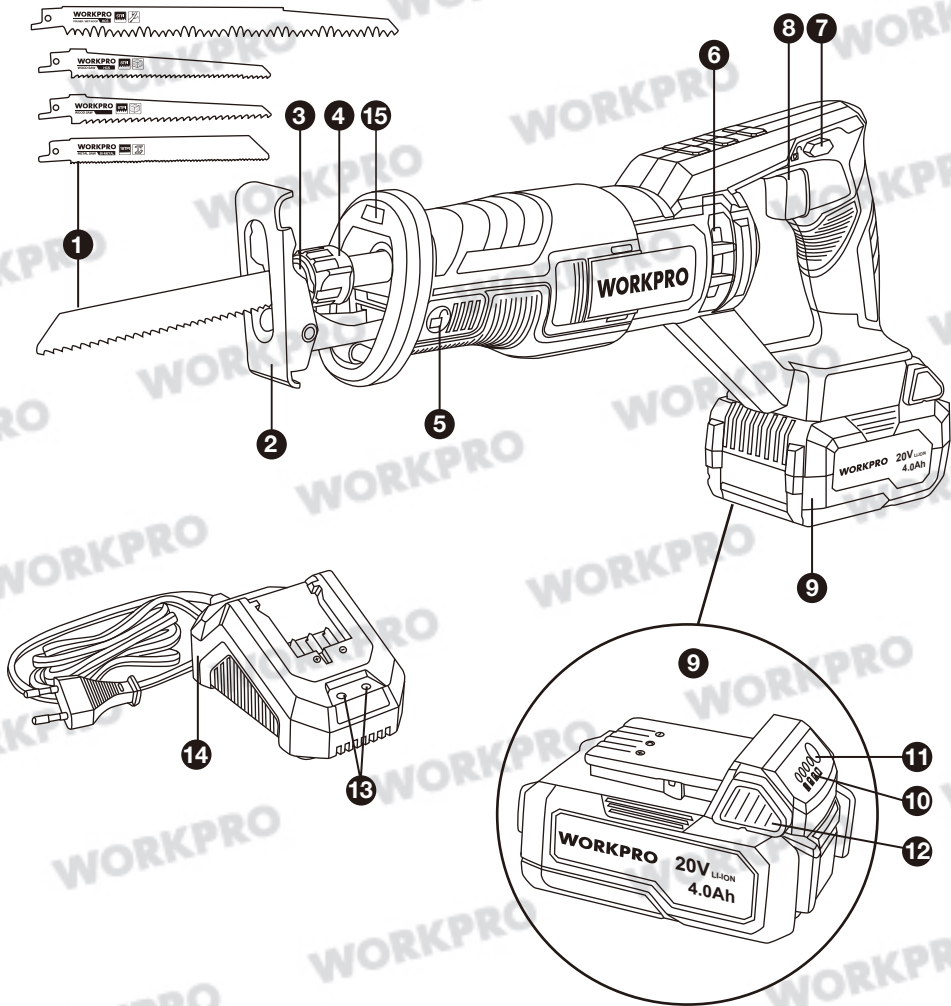

Fig. A

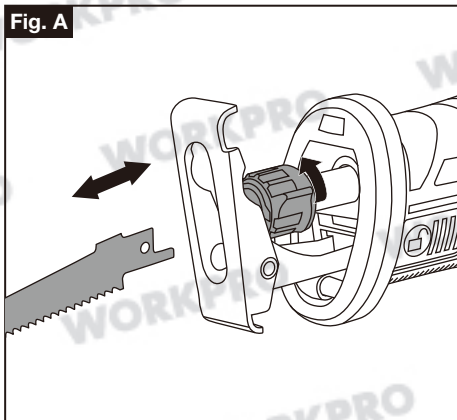

Fig. B

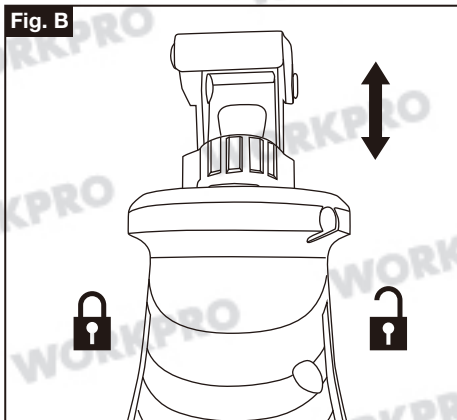

Fig. C

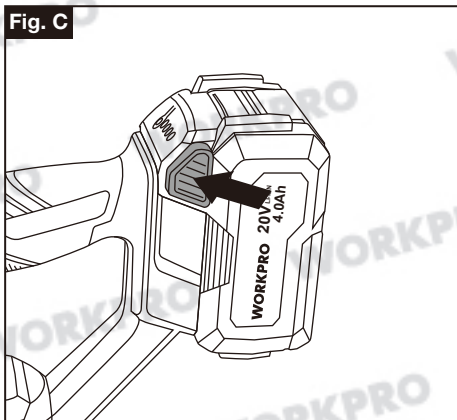

Fig. D

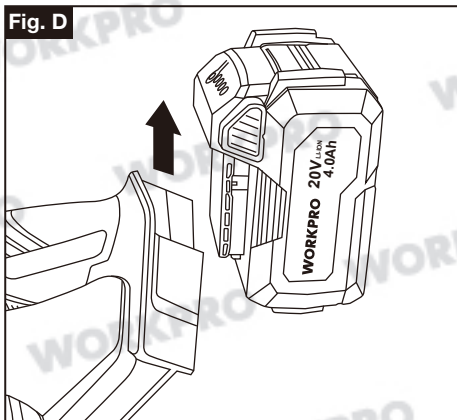

Fig. E

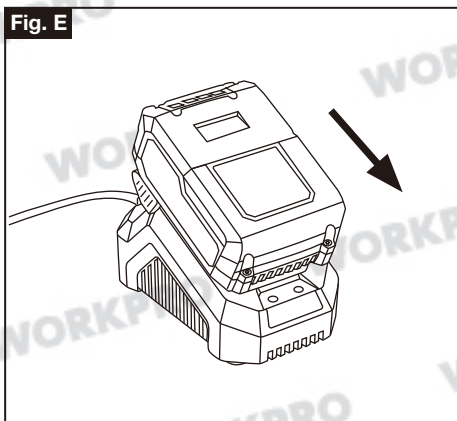

Fig. F

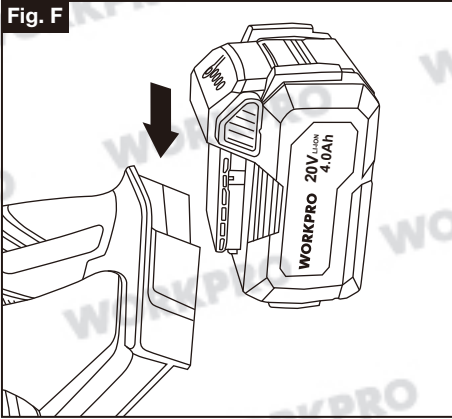

Fig. G

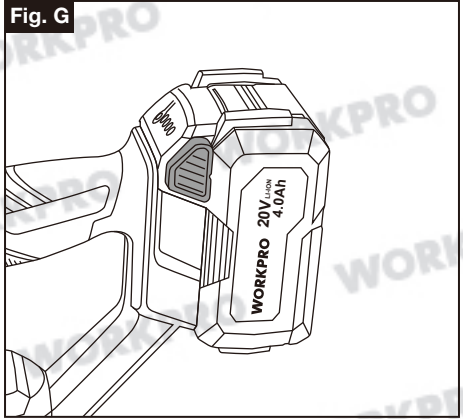

Fig. H

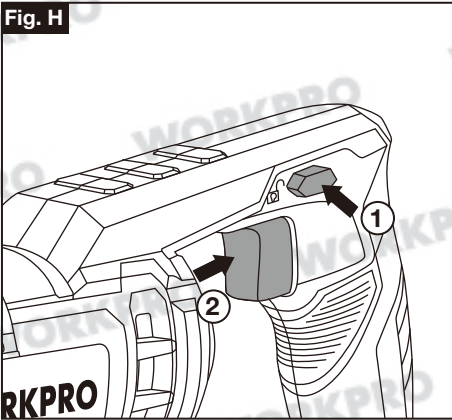

Fig. I

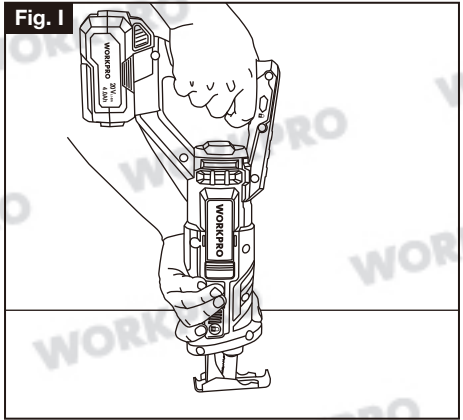

Table of contents

Introduction -----	5
1. General power tool safety warnings -----	6-9
2. Reciprocating saw safety warnings -----	9
3. Symbols -----	9-10
4. Know your product -----	10
5. Technical data -----	10
6. Assembly -----	10
7. Operation -----	11
8. Cleaning and maintenance -----	11-12
9. Storing and transport -----	12
10. Trouble shooting -----	12
11. Disposal -----	13
12. Charger indicator -----	13
EC Declaration of Conformity -----	14

Introduction

The device is designed for sawing wood, iron, non-ferrous metals and plastics using the appropriate saw blades.

The device is intended for use by adults. Never allow people who are not familiar with the instructions or children to use the machine. Local regulations may specify an age limit for the user.

This product is not intended for commercial use. Generally acknowledged accident prevention regulations and enclosed safety instructions must be observed.

Only perform work described in these instructions for use. Any other use is improper. The manufacturer will not assume responsibility for damage resulting from such use.

Danger!

When using the equipment, a few safety precautions must be observed to avoid injuries and damage. Please read the complete operating instructions and safety regulations with due care. Keep this manual in a safe place, so that the information is available at all times. If you give the equipment to any other person, hand over these operating instructions and safety regulations as well. We cannot accept any liability for damage or accidents which arise due to a failure to follow these instructions and the safety instructions.

1. Safety regulations

Warning!

Read all safety warnings, instructions, illustrations and specifications provided with this power tool. Failure to follow all instructions listed below may result in electric shock, fire and/or serious injury.

Save all warnings and instructions for future reference.

The term "power tool" in the warnings refers to your mains-operated (corded) power tool or battery-operated (cordless) power tool.

1) Work area safety

- **Keep work area clean and well lit.** Cluttered or dark areas invite accidents.
- **Do not operate power tools in explosive atmospheres, such as in the presence of flammable liquids, gases or dust.** Power tools create sparks which may ignite the dust or fumes.
- **Keep children and bystanders away while operating a power tool.** Distractions can cause you to lose control.

2) Electrical safety

- **Power tool plugs must match the outlet. Never modify the plug in any way.** Do not use any adapter plugs with earthed (grounded) power tools. Unmodified plugs and matching outlets will reduce risk of electric shock.
- **Avoid body contact with earthed or grounded surfaces, such as pipes, radiators, ranges and refrigerators.** There is an increased risk of electric shock if your body is earthed or grounded.
- **Do not expose power tools to rain or wet conditions.** Water entering a power tool will increase the risk of electric shock.
- **Do not abuse the cord. Never use the cord for carrying, pulling or unplugging the power tool.** Keep cord away from heat, oil, sharp edges or moving parts. Damaged or entangled cords increase the risk of electric shock.

- **When operating a power tool outdoors, use an extension cord suitable for outdoor use.** Use of a cord suitable for outdoor use reduces the risk of electric shock.
- **If operating a power tool in a damp location is unavoidable, use a residual current device (RCD) protected supply.** Use of an RCD reduces the risk of electric shock.

3) Personal safety

- **Stay alert, watch what you are doing and use common sense when operating a power tool.** Do not use a power tool while you are tired or under the influence of drugs, alcohol or medication. A moment of inattention while operating power tools may result in serious personal injury.
 - **Use personal protective equipment. Always wear eye protection.** Protective equipment such as a dust mask, non-skid safety shoes, hard hat or hearing protection used for appropriate conditions will reduce personal injuries.
 - **Prevent unintentional starting. Ensure the switch is in the off-position before connecting to power source and/or battery pack, picking up or carrying the tool.** Carrying power tools with your finger on the switch or energising power tools that have the switch on invites accidents.
 - **Remove any adjusting key or wrench before turning the power tool on.** A wrench or a key left attached to a rotating part of the power tool may result in personal injury.
 - **Do not overreach.** Keep proper footing and balance at all times. This enables better control of the power tool in unexpected situations.
 - **Dress properly.** Do not wear loose clothing or jewellery. Keep your hair and clothing away from moving parts. Loose clothes, jewellery or long hair can be caught in moving parts.
 - **If devices are provided for the connection of dust extraction and collection facilities, ensure these are connected and properly used.** Use of dust collection can reduce dust-related hazards.
 - **Do not let familiarity gained from frequent use of tools allow you to become complacent and ignore tool safety principles.** A careless action can cause severe injury within a fraction of a second.
- ### 4) Power tool use and care
- **Do not force the power tool.** Use the correct power tool for your application. The correct power tool will do the job better and safer at the rate for which it was designed.
 - **Do not use the power tool if the switch does not turn it on and off.** Any power tool that cannot be controlled with the switch is dangerous and must be repaired.

- **Disconnect the plug from the power source and/or remove the battery pack, if detachable, from the power tool before making any adjustments, changing accessories, or storing power tools.** Such preventive safety measures reduce the risk of starting the power tool accidentally.
 - **Store idle power tools out of the reach of children and do not allow persons unfamiliar with the power tool or these instructions to operate the power tool.** Power tools are dangerous in the hands of untrained users.
 - **Maintain power tools and accessories. Check for misalignment or binding of moving parts, breakage of parts and any other condition that may affect the power tool's operation.** If damaged, have the power tool repaired before use. Many accidents are caused by poorly maintained power tools.
 - **Keep cutting tools sharp and clean.** Properly maintained cutting tools with sharp cutting edges are less likely to bind and are easier to control.
 - **Use the power tool, accessories and tool bits etc.** In accordance with these instructions, taking into account the working conditions and the work to be performed. Use of the power tool for operations different from those intended could result in a hazardous situation.
 - **Keep handles and grasping surfaces dry, clean and free from oil and grease.** Slippery handles and grasping surfaces do not allow for safe handling and control of the tool in unexpected situations.
- 5) Service**
- Have your power tool serviced by a qualified repair person using only identical replacement parts. This will ensure that the safety of the power tool is maintained.
- 6) Battery tool use and care**
- a. Ensure the switch is in the off position before inserting battery pack. Inserting the battery pack into power tools that have the switch on invites accidents.
 - b. Recharge only with the charger specified by the manufacturer. A charger that is suitable for one type of battery pack may create a risk of fire when used with another battery pack.
 - c. Use power tools only with specifically designated battery packs. Use of any other battery packs may create a risk of injury and fire.
 - d. When battery pack is not in use, keep it away from other metal objects like paper clips, coins, keys, nails, screws, or other small metal objects that can make a connection from one terminal to another.
Shorting the battery terminals together may cause burns or a fire.
 - e. Under abusive conditions, liquid may be ejected from the battery; avoid contact. If contact accidentally occurs, flush with water. If liquid contacts eyes, additionally seek medical help. Liquid ejected from the battery may cause irritation or burns.
- ADDITIONAL SAFETY INSTRUCTIONS FOR THE CHARGER**
- Your WORKPRO tool with Lithium Ion batteries may only be charged with the specific designed WORKPRO Lithium Ion battery charger purchased with the tool.
- IT IS DANGEROUS TO USE ANY OTHER BATTERY CHARGER TO CHARGE YOUR TOOL.** Do not attempt to charge the battery pack with any other charger than the one supplied.
- Before using the charger, read all the instructions, labels and cautionary markings on the charger and battery pack as well as the instructions on using the battery pack.
- Do not use the charger if it has been subjected to a heavy knock, dropped or otherwise damaged in anyway. Take the charger to an authorised service centre for a check or repair.
- Do not disassemble the charger. Opening or removing covers may expose you to dangerous voltages or other risks. Incorrect reassembly can cause electric shock when you use the tool or charger again. Take the charger to a power tool repair centre when service or repair is required.
- ⚠ DANGER.** If the battery pack is cracked or damaged in any other way, do not insert it in the charger.
- Do not plug anything other than your WORKPRO tool into the charger, as other objects may touch dangerous voltage points or short out parts, which could result in fire or electric shock.
- Do not place the tool or charger on an uneven surface, as a fall may cause serious damage.
- Never place the tool or charger near or over a heat source such as a radiator or heater.
- Do not operate the charger in a cabinet or other enclosure unless proper ventilation is provided.
- Use the battery charger indoors only.

⚠ WARNING!

Do not allow any liquid to come into contact with the charger. There is a danger of electric shock. Do not position the tool or battery charger near water; for example, near a sink, wash bowl or toilet. Do not spill liquid of any kind on the tool or charger. Doing so may short out parts, causing damage to the product and creating the risk of fire or electric shock.

To reduce the risk of an electric shock, unplug the charger from the power supply before attempting to clean it. To clean tool or charger, wipe with a damp cloth. Use of any other cleaners is not recommended. Do not place any object on to, or allow anything to rest on the charger.

Make sure that the charger cable is positioned where it will not be stepped on, tripped over or otherwise subjected to damage or stress. Keep the lead away from operating machinery.

Do not pull on the lead of the charger to disconnect it from the mains power socket.

Do not use an extension cord unless it is absolutely necessary. The use of an improper extension cord could cause the risk of fire, electric shock or electrocution.

Never attempt to connect two chargers together.

Do not charge batteries or use the tool and battery pack in locations where the temperature may be below 40°F(4°C) or exceed 104°F(40°C) such as alongside sheds or metal structures.

If you wish to charge a second battery pack, unplug the charger from the mains supply and leave it for at least 15 minutes. After this time you can charge a second battery pack.

ADDITIONAL SAFETY INSTRUCTIONS RELATED TO THE BATTERY PACK AND BATTERY SAFETY

Use only the WORKPRO batteries supplied with the WORKPRO Tool or WORKPRO-approved replacements.

Do not use the battery to power any device other than the WORKPRO tool it was sold with.

Charge the battery only with the WORKPRO charger supplied with the tool or WORKPRO-approved replacements and according to the instructions in the WORKPRO Instruction Manual.

Do not charge the battery in a place where static electricity is generated nor let the battery touch something that is statically charged.

The battery can be stored at temperatures between 40°F(4°C) and 104°F(40°C).

Never store or leave your lithium ion battery in temperatures over that recommended otherwise fire may occur.

DO NOT store the Lithium Ion battery anywhere that the temperature can easily reach higher temperatures than recommended -this includes garden type sheds, and Vehicles where the inside temperature can climb to dangerous levels in the direct sunlight and on high temperature days. **THINK BEFORE LEAVING YOUR LITHIUM ION BATTERY PACK IN STORAGE.**

The battery can be charged or operated at temperatures between 40°F(4°C) and 104°F(40°C). **NEVER CHARGE YOUR LITHIUM ION BATTERY BELOW OR ABOVE TEMPERATURES RECOMMENDED OTHERWISE FIRE OR SERIOUS DAMAGE TO THE BATTERY PACK MAY OCCUR.**

The most suitable temperatures to charge the battery pack are between 68°F(20°C) -77°F(25°C).

Always allow the battery pack to cool down after charging, do not place it in a hot environment such as a metal shed or open trailer left in the sun.

Take care where the tool is stored. Do not store in areas of corrosive fumes, or salt air or similar conditions. Try and store the tool in the packaging supplied with the tool.

Do not dispose of the battery in a fire or put the battery into a microwave oven, conventional oven, dryer, or high-pressure container. Under these conditions, the battery may explode.

Never attempt to open the battery pack, puncture the battery or subject the battery to strong physical shock.

If the plastic housing of the battery pack breaks open or cracks, immediately discontinue its use and do not recharge it. Ensure the battery pack clip is in good condition and will not allow the pack to fall free from the tool. If the clip is damaged or for any reason is not locking the pack in place, Do Not continue to use.

Stop using the battery if it exhibits abnormal heat, odour, colour, deformation, or is in an abnormal condition.

If you detect leakage or a foul odour, it is especially important to keep the battery away from fire. If battery liquid leaks onto your skin or clothes, wash well with clean water immediately. If liquid leaking from the battery gets into your eyes, do not rub your eyes. Rinse your eyes well (for at least 10 minutes) with clean water, and consult a doctor immediately.

Do not use a leaking battery.

Handle batteries with care to avoid shorting the battery with conducting materials, such as nails, screws, metal watch bands, rings, bracelets, and keys. The battery may overheat and could burn you.

After the battery has reached the end of its useful life, we recommend recycling the materials at your local municipal council recycling centre. DO NOT attempt to replace the battery cells in the battery pack, repair or modify any part of the battery pack assembly.

When recycling, make it nonconductive by applying insulating tape to the terminals located on the battery.

WHEN TO CHARGE THE BATTERY

New batteries are shipped in a low charged condition and should be fully charged before Use. The battery pack can be recharged at any time during use, provided the pack is not overheated.

If the battery pack starts to cut out due to low voltage, or previous tasks undertaken can no longer be performed, it is suggested to stop using the tool and recharge the battery.

For storage, it is suggested to recharge the battery between 50% and 75% charge.

2. RECIPROCATING SAW SAFETY WARNINGS

- Hold the electric tool by the insulated gripping surfaces when performing work in which the tool insert may come into contact with hidden wiring. Contact with a live wire can also cause a charge in metal parts of the appliance and result in an electric shock.
- Fasten and secure the workpiece by means of clamps or with another method on a stable underground. If you hold the workpiece only with your hand or against your own body, it will stay instable and this can lead to a loss of control.
- Keep hands away from the awing area. Do not reach underneath the workpiece. Upon contact with the saw blade there is a risk of injury.
- Check the material to be processed for foreign bodies, such as nails, screws etc. which must be removed.
- Move the power tool against the workpiece only when it is turned on. There is a risk of kickback if the tool insert jams in the workpiece.
- Make sure that the soleplate is securely placed against the workpiece during sawing. The saw blade can tilt and lead to loss of control over the power tool.
- After you have finished work, turn the power tool off and do not pull the saw blade out of the cut until it has come to a standstill. In this way you will avoid any kickback and can safely put down the power tool.
- Use only undamaged saw blades in perfect condition. Bent or blunt blades can break, adversely affect the cut or cause kickback.
- Do not brake the saw blade after switching the device off by applying side pressure. The saw blade may be damaged, break or cause a kickback.
- Tighten the material firmly. Do not support the workpiece by hand or foot. Do not touch any objects or the ground with the saw running. There is a risk of kickback.

- Use suitable detectors in order to find hidden supply lines or ask the local utility company. Contact with electrical cables can lead to electric shock and fire. Contact with a gas line can result in an explosion. Damage to a water pipe can lead to property damage and electric shock.
- Hold the power tool tightly while working and ensure a secure footing.
- Wait until the power tool has stopped before placing it down. The tool insert can tilt and lead to loss of control over the power tool.
- Switch the appliance off immediately if the saw blade jams. Force apart the saw cut and pull the blade out carefully. This can lead to loss of control over the power tool.
- Do not saw any materials (e.g. lead-based paints and coatings or materials containing asbestos) whose dust can be harmful.
- Do not use any accessories that are not recommended by WORKPRO. This can result in electric shock or fire.

3. Symbols

Danger notices and information are clearly marked throughout these instructions for use. The following symbols are used:



Hazard symbols with information on prevention of personal injury and property damage.



Precaution symbol with information on prevention of harm / damage.



Notice symbol with information on how to handle the device properly.



Double insulated for additional protection.



Do not expose to rain or water



Do not burn



Read these operating instructions well before you use the tool.



Protect the tool from the damp and never expose it to rain

These symbols identify the required personal protection equipment:



Wear safety goggles



Wear ear defenders



Wear safety shoes



Wear protective gloves



Wear close-fitting work clothes

4. Know your product

1. Saw blades (4pc)
2. Soleplate
3. Saw blade holder
4. Quick-change chuck
5. Locking button for soleplate
6. Ventilation holes
7. Switch lock
8. ON/OFF switch
9. Battery pack
10. Display for remaining capacity
11. Push button for capacity display
12. Battery pack release button
13. Control lights
14. Battery charger
15. LED light

Scope of delivery

- Safety and operating manual
- Cordless reciprocating saw
- 4pc Saw blades
- Battery pack
- Charger

5. TECHNICAL DATA

MODEL NO.	W125048A
Cordless reciprocating saw	
Idling stroke rate	0-2800 min ⁻¹
Stroke	25 mm
Weight (without battery)	1.8 kg
Max. cutting depth for wood	100 mm
Max. cutting depth for metal	10 mm
Noise output level (L _{WA})	93,29 dB(A), K=5 dB(A)
Noise pressure level(L _{PA})	82,29 dB(A), K=5 dB(A)
Vibration	a _{hB} =15,83 m/s ² a _{h,WB} =16,47 m/s ² K=1,5 m/s ²

BATTERY CHARGER

Rated voltage	200-240V~, 50/60 Hz
Rated power	70 W
Charge voltage	20 V
Charge current	2.4 A
Protection class	□ / II

BATTERY PACK

Battery pack type	Li-Ion
Rated voltage	Maximum 20 V
	Nominal 18 V
Capacity	4000 mAh
Charging time	120 min.

6. ASSEMBLY

Only insert the rechargeable battery once the device is completely assembled. If the device is switched on accidentally, there is a danger of injury.

1) Installing/removing the saw blade(See Fig. A)

⚠ Caution! Risk of injury!

- Do not use any blunt or bent blades or blades which are damaged in any other way.
- Always insert a suitable saw blade

Mounting the saw blade:

1. Turn the quick-change chuck (3) in the direction of the arrow and insert the shank of the saw blade (1) all the way into the slot of the saw blade holder. The teeth of the saw blade must point downwards.
2. To unlock, release the quick-change chuck (3) so that it snaps back into the initial position.
3. Check that the saw blade is secure by pulling on it.

Removing the saw blade:

4. Turn the quick-change chuck (3) in the direction of the arrow and pull the saw blade (1) out of the saw blade holder.

2) Adjusting the soleplate (See Fig. B)

⚠ Warning! Pull out the battery pack.

To adjust the soleplate, press the soleplate locking button (5) on the left-hand side in order to unlock the soleplate (3). Set the required distance and press the soleplate locking button (5) on the right-hand side in order to lock the soleplate again. Check that the soleplate is secure.

7. OPERATION



1) Charging the battery pack



CAUTION! Risk of injury! Comply with all safety instructions when handling rechargeable devices.



NOTICE! Risk of damage to the unit! Do not allow the battery pack to deep discharge.



NOTICE! Risk of damage to the unit! Do not press the On/Off switch after the device has deactivated automatically.



Note: The Li-Ion battery pack can be charged at any time without affecting the lifetime of the unit. Interrupting the charging process will not damage the battery pack.



Note: If the battery is fully loaded, the charger automatically switches over to the maintenance charge function. The battery can thus remain in the charger permanently.

The battery pack must be charged prior to the first start-up. (charging time: around 120 minutes.)

- Press in the battery pack release button (12) and remove the battery from the device. (See Fig.A,B).
- Insert the battery pack into the charger (See Fig.C).
- Plug the charger into the power supply.

The charging status is displayed by the control lights (13). (more information ► **Charger Indicator** section)

- Slot the battery pack into the device and make sure it clicks into place correctly. (See Fig.D,E)

Checking the remaining capacity of the battery

- Press the battery capacity indicator switch button (11).
- The remaining capacity of the battery is displayed by the 4LED control lights (10). Battery capacity indicator as below:

All 4 LEDs are lit:

The battery is fully charged.

3 or 2 or 1 LED(s) are lit:

The battery has an adequate remaining charge.

1 LED blinks:

The battery is empty, recharge the battery.

All LEDs blink:

The battery pack is too hot (e.g. due to direct sunshine or prolonged use) or too cold (below 32°F/0°C). Do not use or charge the battery pack. make sure the battery temperature to between 40°F(4°C) and 104°F(40°C).

2) Switching on/off

Switching on (See Fig. H):

1. Ensure that the battery (9) is inserted.
2. Press the switch lock (7).
3. With the switch lock pressed, push the on/off switch (8).
4. You can progressively control the stroke rate by using the on/off switch (8).

Gentle pressure: low stroke rate.

Greater pressure: higher stroke rate.

The on/off switch cannot be locked.

Switching off:

5. Release the on/off switch (8).

3) Using the saw (See Fig. I)

1. Before cutting any type of wood or metal, be sure the work piece is firmly anchored or clamped to prevent slipping.
2. Place blade and soleplate lightly against work to be cut.
3. Switch on saw motor before applying pressure.
4. Always hold saw firmly with both hands while cutting. Whenever possible, the soleplate must be held firmly against the material being cut. This will prevent the saw from jumping or vibrating and minimize blade breakage.

8. CLEANING AND MAINTENANCE



DANGER! Risk of injury! Before any maintenance or cleaning work:

- Remove the battery.
- Let the device cool down.

Cleaning



The device must not be sprayed with water or placed in water. Otherwise there is a risk of electric shock.

- Keep the ventilation holes (6) and the motor housing of the device clean. Use a damp cloth or brush to do this. Do not use any cleaning agents or solvents. This could damage the device irreparably.
- Clean the saw blade holder with a brush or by blowing out with compressed air. To do this, remove the saw blade from the device.
- Try to clean resinous surfaces with a damp, lukewarm cloth that has been wrung out well. Make sure that no liquids can get into the interior of the housing!

Maintenance

- Check the device before each use for obvious defects such as loose, worn or damaged parts.

- Check the covers and protective devices for damage and correct fit. Replace these if necessary.
- Replace a blunt or bent saw blade or one which has been damaged in some other way.

- Remove the rechargeable battery from the device before storing the device.
- The optimum storage temperature for the battery and device is between 32°F/0°C and 104°F/40°C. Avoid extreme cold or heat during storage, so that the battery does not lose performance.

9. STORING AND TRANSPORT

Storage

- Store the device in a dry and dustproof location and out of reach of children.

Transport

- Secure the appliance against slipping.
- If shipping, use the original packaging wherever possible.

10. TROUBLE SHOOTING

When something isn't working.

Malfunctions are often caused by minor faults. You can easily remedy most of these yourself. Please consult the following table before contacting the vendor.

You will save yourself a lot of trouble and possibly money too.

Problem	Possible cause	Corrective action
Device does not start	Discharge the battery (9)	Charge rechargeable battery ▶ Charging the battery pack section.
	Battery (9) not inserted	Insert the battery
	Switch lock (7) has not been activated properly	Switch it on (▶ OPERATION section)
	On/off switch (8) is broken	Contact your online service
Device works with interruptions	Internal loose contact	Contact your online service
	On/off switch (8) is defective	
Poor sawing performance	Saw blade (1) blunt	Insert a new saw blade
	Incorrect sawing speed	Adjust sawing speed
	Low battery power	Charge rechargeable battery ▶ Charging the battery pack section
Saw blade quickly becomes blunt	Saw blade (1) unsuitable for the workpiece to be processed	Insert a suitable saw blade (▶ ASSEMBLY section)
	Too much pressure applied	Reduce the pressure
	Sawing speed too high	Reduce the sawing speed

11. Disposal

Disposal of the appliance



A crossed-out wheellie bin icon means: Batteries and rechargeable batteries, electrical or electronic devices must not be disposed of with household waste. They may contain substances that are harmful to the environment and human health.

Consumers must dispose of waste electrical devices, spent portable batteries and rechargeable batteries separately from household waste at an official collection point to ensure that these items are processed correctly. Information on returning these items is available from the seller. Sellers are required to accept these items free of charge. Batteries and rechargeable batteries, which are not permanently installed in waste electrical devices, must be removed prior to disposal and must be disposed of separately. Lithium batteries and battery packs in all systems must only be returned to a collection point when discharged. Batteries must always be protected against short circuits by covering the poles with adhesive tape. All end users are responsible for deleting any personal data stored on waste devices prior to their disposal.

Disposal of the packaging



The packaging consists of cardboard and correspondingly marked plastics that can be recycled. Make these materials available for recycling.

12. Charger Indicator

Indicator Status		Explanations and Actions
Red LED	Green LED	
ON	OFF	Ready for use The charger is connected to the mains and is ready for use; there is no battery pack in the charger.
OFF	Quick Blink (2Hz)	Low-current charging As the battery pack voltage is under 15V, the charger is in gentle charging mode, the charging current is below 0.5A. This can maximum the life of the battery.
OFF	Slow Blink (1Hz)	High-current charging As the battery pack voltage is above 15V, the charger is in quick charge mode, the charging current is at 2.3-2.4A. Important! The actual charging times may vary slightly from the stated charging times depending on the existing battery charge.
OFF	ON	The battery is charged and ready for use. The battery is fully charged and ready to use.. Action: Take the battery pack out of the charger. Disconnect the charger from the mains supply.
Quick Blink (2Hz)	OFF	Fault Charging is no longer possible. The battery pack maybe defective. Action: Never charge a defective battery pack. Take the battery pack out of the charger.
Slow Blink (1Hz)	OFF	Temperature fault The battery pack is too hot (e.g. due to direct sunshine/prolonged use) or too cold (below 32°F / 0°C). Action: Remove the battery pack and keep it at room temperature (approx. 68°F / 20°C) for 3 Hours.

EC DECLARATION OF CONFORMITY

Herewith we,

NINGBO WEILDER ELECTRIC APPLIANCE CO., LTD

NO.47 DONGFENG ROAD, FENGHUA,315500 NINGBO, Zhejiang, P.R.C.

Declare that the following Appliance complies with the appropriate basic safety and health requirements of the EC Directives(see item 4) based on its design and type, as brought into circulation by us.

This declaration relates exclusively to the machinery in the state in which it was placed on the market, and excludes components which are added and/or operations carried out subsequently by the final user.

1. Product: Cordless Reciprocating Saw

2. Model No.: W125048A

3. Serialnumber: N/A

4. Applicable EC Directives: Machinery Directive 2006/42/EC
EMC Directive 2014/30/EU

Used Harmonized Standards: EN 62841-1:2015 ; EN 62841-2-11:2016;
EN 55014-1:2017 ; EN 55014-2:2015

5. Responsible for documentation: (C&E Connection E-Commerce (DE) GmbH Zum Linnegraben 20, 65933, Frankfurt am Main, Germany info@ce-connection.de)

6. Additional used EC Directives: N/A

7. Date/place/Name/Authorized signature
2020-5-14/NingBo/Horry Huang

8. Title of Signatory:
Engineer

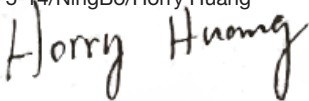

D

Inhaltsverzeichnis

Einleitung	15
1. Allgemeine Sicherheitshinweise für Elektrowerkzeuge	16-19
2. Sicherheitshinweise für Akku-Astsäge	19
3. Symbole	19-20
4. Ihr Gerät im Überblick	20
5. Technische Daten	20
6. Montage	20
7. Bedienung	21
8. Reinigung und Wartung	21-22
9. Aufbewahrung und Transport	22
10. Störungen und Hilfe	22
11. Entsorgung	23
12. Ladeanzeige	23
EG – Konformitätserklärung	24

EINLEITUNG

Das Gerät ist mit den entsprechenden Sägeblättern zum Sägen von Holz, Eisen, Nichteisenmetallen und Kunststoffen entwickelt.

Das Gerät ist zum Gebrauch durch Erwachsene bestimmt. Erlauben Sie niemals Personen, die mit diesen Anweisungen nicht vertraut sind, oder Kindern die Verwendung der Maschine. Örtlich geltende Vorschriften können das Alter des Benutzers beschränken.

Dieses Gerät ist nicht zur gewerblichen Nutzung geeignet. Allgemein anerkannte Unfallverhütungsvorschriften und beiliegende Sicherheitshinweise sind zu beachten.

Führen Sie nur Arbeiten aus, die in dieser Anleitung beschrieben sind. Der Hersteller haftet nicht für Schäden, die durch bestimmungswidrigen Gebrauch oder falsche Bedienung verursacht wurden.

Gefahr!

Beim Benutzen von Geräten müssen einige Sicherheitsvorkehrungen eingehalten werden, um Verletzungen und Schäden zu verhindern. Lesen Sie diese Bedienungsanleitung / Sicherheitshinweise deshalb sorgfältig durch. Bewahren Sie diese gut auf, damit Ihnen die Informationen jederzeit zur Verfügung stehen. Falls Sie das Gerät an andere Personen übergeben sollten, händigen Sie diese Bedienungsanleitung / Sicherheitshinweise bitte mit aus. Wir übernehmen keine Haftung für Unfälle oder Schäden, die durch Nichtbeachten dieser Anleitung und der Sicherheitshinweise entstehen.

1. SICHERHEITSVORSCHRIFT

Warnung!

Lesen und verstehen Sie alle Anweisungen. Die Nichtbeachtung der Warnungen und Anweisungen kann zu Stromschlägen, Bränden und/oder schweren Verletzungen führen. Alle Warnungen und Anweisungen zum späteren Nachschlagen.

Der Begriff „Elektrowerkzeug“ in den Warnhinweisen bezieht sich auf Ihr netzbetriebenes (schnurgebundenes) Elektrowerkzeug oder batteriebetriebenes (schnurloses) Elektrowerkzeug.

1) Sicherheit im Arbeitsbereich

- **Halten Sie den Arbeitsbereich sauber und gut beleuchtet.** Überfüllte oder dunkle Bereiche können zu Unfällen führen.
- **Betreiben Sie Elektrowerkzeuge nicht in explosionsgefährdeten Bereichen, wie z. B. in Gegenwart von brennbaren Flüssigkeiten, Gasen oder Staub.** Elektrowerkzeuge erzeugen Funken, die Staub oder Dämpfe entzünden können.
- **Halten Sie Kinder und umstehende Personen fern, während Sie ein Elektrowerkzeug bedienen.** Ablenkungen können dazu führen, dass Sie die Kontrolle verlieren.

2) Elektrische Sicherheit

- **Der Stecker des Elektrowerkzeugs muss zur Steckdose passen.** Verändern Sie den Stecker niemals auf irgendeine Weise. Verwenden Sie keine Adapterstecker für geerdete Elektrowerkzeuge. Unveränderte Stecker und passende Steckdosen verringern das Risiko eines Stromschlags.
- **Vermeiden Sie den Kontakt des Körpers mit geerdeten Oberflächen wie Rohren, Heizkörpern, Herden und Kühlschränken.** Es besteht ein erhöhtes Risiko eines Stromschlags, wenn Ihr Körper geerdet ist.
- **Setzen Sie Elektrowerkzeuge weder Regen noch Nässe aus.** Das Eindringen von Wasser in ein Elektrowerkzeug erhöht das Risiko eines Stromschlags.
- **Das Kabel nicht missbrauchen.** Verwenden Sie das Kabel niemals zum Tragen, Ziehen oder Ziehen des Elektrowerkzeugs. Halten Sie das Kabel von Hitze, Öl, scharfen Kanten oder beweglichen Teilen fern. Beschädigte oder verwickelte Kabel erhöhen das Risiko eines Stromschlags.
- **Wenn Sie ein Elektrowerkzeug im Freien betreiben, verwenden Sie ein Verlängerungskabel, das für die**

Verwendung im Freien geeignet ist. Die Verwendung eines für den Außenbereich geeigneten Kabels verringert das Risiko eines Stromschlags.

- **Wenn der Betrieb eines Elektrowerkzeugs an einem feuchten Ort unvermeidbar ist, verwenden Sie eine mit Fehlerstromschutzschalter (RCD) geschützte Versorgung.** Die Verwendung von RCD verringert das Risiko eines Stromschlags.

3) Persönliche Sicherheit

- **Blieben Sie wachsam, beobachten Sie, was Sie tun, und verwenden Sie gesunden Menschenverstand, wenn Sie ein Elektrowerkzeug bedienen.** Verwenden Sie ein Elektrowerkzeug nicht, wenn Sie müde sind oder unter dem Einfluss von Drogen, Alkohol oder Medikamenten stehen. Ein Moment der Unachtsamkeit beim Bedienen von Elektrowerkzeugen kann zu ernsthaften Verletzungen führen.
- **Persönliche Schutzausrüstung verwenden.** Tragen Sie immer einen Augenschutz. Schutzausrüstung wie Staubmaske, rutschfeste Sicherheitsschuhe, Schutzhelm oder Gehörschutz, die bei angemessenen Bedingungen verwendet wird, verringert Verletzungen.
- **Verhindern Sie ein unbeabsichtigtes Starten.** Stellen Sie sicher, dass der Schalter ausgeschaltet ist, bevor Sie das Gerät an eine Stromquelle und/oder einen Akku anschließen, es aufnehmen oder tragen. Das Tragen von Elektrowerkzeugen mit dem Finger am Schalter oder das Einschalten von Elektrowerkzeugen mit eingeschaltetem Schalter kann zu Unfällen führen.
- **Entfernen Sie Einstellschlüssel oder Schraubenschlüssel, bevor Sie das Elektrowerkzeug einschalten.** Ein an einem rotierenden Teil des Elektrowerkzeugs angebrachter Schraubenschlüssel oder Schlüssel kann zu Verletzungen führen.
- **Übergreifen Sie nicht. Sorgen Sie jederzeit für sicheren Stand und Gleichgewicht.** Dies ermöglicht eine bessere Steuerung des Elektrowerkzeugs in unerwarteten Situationen.
- **Ziehen Sie sich richtig an. Tragen Sie keine weite Kleidung oder Schmuck.** Halten Sie Ihre Haare, Kleidung und Handschuhe von beweglichen Teilen fern. Lockere Kleidung, Schmuck oder lange Haare können sich in beweglichen Teilen verfangen.
- **Wenn Geräte für den Anschluss von Staubabsaug- und -sammleinrichtungen vorgesehen sind, stellen Sie sicher, dass diese angeschlossen sind und ordnungsgemäß verwendet werden.** Die Verwendung von Staubabsaugung kann die Gefährdung durch Staub verringern.
- **Lassen Sie sich nicht durch häufigen Gebrauch von Werkzeugen vertraut machen, damit Sie selbstgefällig werden und die Prinzipien der Werkzeugsicherheit ignorieren.** Eine unachtsame Handlung kann innerhalb von Sekundenbruchteilen zu schweren Verletzungen führen.

4) Benutzung und Pflege des Stromwerkzeugs

- **Wenden Sie keine Gewalt gegen das Elektrowerkzeug an.** Verwenden Sie das richtige Elektrowerkzeug an.

erkzeug für Ihre Anwendung. Das richtige Elektrowerkzeug erledigt die Arbeit besser und sicherer bei der Geschwindigkeit, für die es entwickelt wurde.

- **Verwenden Sie das Elektrowerkzeug nicht, wenn der Schalter es nicht ein- und ausschaltet.** Jedes Elektrowerkzeug, das nicht mit dem Schalter bedient werden kann, ist gefährlich und muss repariert werden.
- **Trennen Sie den Stecker von der Stromquelle und / oder den Akku vom Elektrowerkzeug, bevor Sie Einstellungen vornehmen, Zubehörteile wechseln oder Elektrowerkzeuge lagern.** Solche vorbeugenden Sicherheitsmaßnahmen verringern das Risiko eines versehentlichen Starts des Elektrowerkzeugs.
- **Bewahren Sie unbenutzte Elektrowerkzeuge außerhalb der Reichweite von Kindern auf und lassen Sie das Elektrowerkzeug nicht von Personen bedienen, die mit dem Elektrowerkzeug oder diesen Anweisungen nicht vertraut sind.** Elektrowerkzeuge sind für ungeübte Benutzer gefährlich.
- **Pflegen Sie Elektrowerkzeuge.** Prüfen Sie, ob sich bewegende Teile nicht ausgerichtet oder festgefahren haben, ob Teile beschädigt sind oder ob andere Bedingungen vorliegen, die den Betrieb des Elektrowerkzeugs beeinträchtigen können. Wenn das Elektrowerkzeug beschädigt ist, lassen Sie es vor dem Gebrauch reparieren. Viele Unfälle werden durch schlecht gewartete Elektrowerkzeuge verursacht.
- **Halten Sie Schneidwerkzeuge scharf und sauber.** Ordnungsgemäß gewartete Schneidwerkzeuge mit scharfen Schneidkanten verklemmen sich weniger und sind leichter zu kontrollieren.
- **Verwenden Sie das Elektrowerkzeug, das Zubehör, die Einsatzwerkzeuge usw. gemäß dieser Anleitung und berücksichtigen Sie dabei die Arbeitsbedingungen und die auszuführenden Arbeiten.** Die Verwendung des Elektrowerkzeugs für andere als die vorgesehenen Vorgänge kann zu einer gefährlichen Situation führen.
- **Halten Sie Griffe und Griffflächen trocken, sauber und frei von Öl und Fett.** Rutschige Griffe und Griffflächen ermöglichen keine sichere Handhabung und Kontrolle des Werkzeugs in unerwarteten Situationen.

5) Bedienung

- Lassen Sie Ihr Elektrowerkzeug nur von qualifizierten Personen und nur mit identischen Ersatzteilen warten. Dadurch wird sichergestellt, dass die Sicherheit des Elektrowerkzeugs erhalten bleibt.

6) Gebrauch und Pflege des Batteriewerkzeugs

- a. Stellen Sie sicher, dass der Schalter ausgeschaltet ist, bevor Sie den Akku einsetzen. Das Einsetzen der Batterie in Elektrowerkzeuge mit eingeschaltetem Schalter kann zu Unfällen führen.
- b. Laden Sie das Gerät nur mit dem vom Hersteller angegebenen Ladegerät auf. Ein Ladegerät, das für einen Batterietyp geeignet ist, kann bei Verwendung einer anderen Batterie ein Brandrisiko darstellen.

- c. Verwenden Sie Elektrowerkzeuge nur mit speziell dafür vorgesehenen Batterien. Die Verwendung anderer Batterien kann zu Verletzungen und Bränden führen.
- d. Wenn die Batterie nicht verwendet wird, halten Sie ihn von anderen Metallgegenständen wie Büroklammern, Münzen, Schlüsseln, Nägeln, Schrauben oder anderen Kleinteilen fern.
Ein Kurzschluss der Batteriekontakte kann zu Verbrennungen oder Bränden führen.
- e. Unter missbräuchlichen Bedingungen kann Flüssigkeit aus der Batterie austreten. Bei versehentlichem Kontakt spülen Sie die Flüssigkeit mit Wasser ab. Beim Augenkontakt ist ärztliche Hilfe notwendig. Aus der Batterie austretende Flüssigkeit kann zu Reizungen oder Verbrennungen führen.

ZUSÄTZLICHE SICHERHEITSHINWEISE FÜR DAS LADEGERÄT

Ihr WORKPRO-Werkzeug mit Lithium-Ionen-Batterien darf nur mit dem speziell für dieses Werkzeug entwickelten WORKPRO-Lithium-Ionen-Akkuladegerät geladen werden.

ES IST GEFÄHRLICH, EIN ANDERES BATTERIELADEGERÄT ZUM LADEN IHRES WERKZEUGES ZU VERWENDEN.

Versuchen Sie nicht, die Batterie mit einem anderen Akku aufzuladen als das mitgelieferte Ladegerät.

Lesen Sie vor der Verwendung des Ladegeräts alle Anweisungen, Aufkleber und Warnhinweise auf dem Ladegerät und der Batterie sowie die Anweisungen zur Verwendung des Akkus.

Verwenden Sie das Ladegerät nicht, wenn es starken Stößen ausgesetzt, fallengelassen oder anderweitig beschädigt wurde. Bringen Sie das Ladegerät zur Überprüfung oder Reparatur zu einem autorisierten Servicecenter.

Zerlegen Sie das Ladegerät nicht. Das Öffnen oder Entfernen von Abdeckungen kann Sie gefährlichen Spannungen oder anderen Risiken aussetzen. Ein falscher Zusammenbau kann einen elektrischen Schlag verursachen, wenn Sie das Werkzeug oder Ladegerät erneut verwenden. Bringen Sie das Ladegerät zu einem Reparaturzentrum für Elektrowerkzeuge, wenn eine Wartung oder Reparatur erforderlich ist.

⚠️ ACHTUNG. Wenn der Akku gesprungen oder auf andere Weise beschädigt ist, legen Sie ihn nicht in das Ladegerät ein

Schließen Sie nichts anderes als Ihr WORKPRO-Werkzeug an das Ladegerät an, da andere Gegenstände gefährliche Spannungspunkte berühren oder Teile kurzschließen können, was zu Bränden oder Stromschlägen führen kann.

Stellen Sie das Werkzeug oder das Ladegerät nicht auf eine unebene Oberfläche, da ein Sturz schwere Schäden verursachen kann.

Stellen Sie das Gerät oder Ladegerät niemals in die Nähe oder über eine Wärmequelle wie einen Heizkörper oder eine Heizung auf.

Betreiben Sie das Ladegerät nicht in einem Schrank oder einem anderen Gehäuse, wenn keine ausreichende Belüftung gewährleistet ist.

Verwenden Sie das Batterieladegerät nur in Innenräumen.

! WARNUNG. Lassen Sie keine Flüssigkeit mit dem Ladegerät in Kontakt kommen. Es besteht die Gefahr eines Stromschlags. Positionieren Sie das Werkzeug oder die Batterie nicht in der Nähe von Wasser; Zum Beispiel in der Nähe eines Waschbeckens, einer Waschschiüssel oder einer Toilette. Verschütten Sie keine Flüssigkeiten auf dem Werkzeug oder dem Ladegerät. Andernfalls können Teile kurzgeschlossen werden, das Produkt wird beschädigt und es besteht Brand- oder Stromschlaggefahr.

Um das Risiko eines Stromschlags zu verringern, ziehen Sie das Ladegerät aus der Steckdose, bevor Sie es reinigen. Zum Reinigen des Werkzeugs oder Ladegeräts mit einem feuchten Tuch abwischen. Die Verwendung anderer Reinigungsmittel wird nicht empfohlen.

Stellen Sie keine Gegenstände auf das Ladegerät und lassen Sie keine Gegenstände auf dem Ladegerät ruhen.

Stellen Sie sicher, dass das Ladekabel so positioniert ist, dass es nicht betreten, darüber gestolpert oder anderweitig beschädigt oder belastet wird. Halten Sie das Blei von Maschinen fern.

Ziehen Sie nicht am Kabel des Ladegeräts, um es von der Netzsteckdose zu trennen.

Verwenden Sie kein Verlängerungskabel, es sei denn, dies ist unbedingt erforderlich. Die Verwendung eines ungeeigneten Verlängerungskabels kann zu Feuer oder Stromschlag führen.

Versuchen Sie niemals, zwei Ladegeräte miteinander zu verbinden.

Laden Sie Batterien nicht auf und verwenden Sie das Werkzeug und die Batterien nicht an Orten, an denen die Temperatur unter 4 ° C (40° F) oder über 40 ° C (104° F) liegen kann, z. B. neben Schuppen oder Metallkonstruktionen.

Wenn Sie einen zweiten Akku laden möchten, ziehen Sie das Ladegerät aus der Steckdose und lassen Sie es mindestens 15 Minuten lang. Nach dieser Zeit können Sie einen zweiten Akku laden.

ZUSÄTZLICHE SICHERHEITSHINWEISE FÜR DAS BATTERIEPAKET UND DIE BATTERIESICHERHEIT

Verwenden Sie nur die WORKPRO-Batterien, die mit dem WORKPRO-Werkzeug geliefert wurden, oder von WORKPRO zugelassene Ersatzbatterien.

Verwenden Sie keine Batterien, um Geräte mit Ausnahme der von WORKPRO verkauften Produkte mit Strom zu versorgen.

Laden Sie die Batterien nur mit dem WORKPRO-Ladegerät auf, das mit dem Werkzeug oder von WORKPRO zugelassenen Ersatzteilen geliefert wurde, und beachten Sie dabei die Anweisungen in der WORKPRO-Bedienungsanleitung.

Laden Sie die Batterien nicht an Orten auf, an denen statische Elektrizität erzeugt wird, und lassen Sie die Batterien nicht mit statisch aufgeladenen Gegenständen in Berührung kommen.

Die Batterie kann bei Temperaturen zwischen 4 ° C (40°F) und 40 ° C (104 ° F) gelagert werden.

Lagern oder lassen Sie Ihren Lithium-Ionen-Akku niemals bei Temperaturen, die über den empfohlenen liegen, da sonst ein Brand auftreten kann.

Lagern Sie den Lithium-Ionen-Akku NIEMALS an einem Ort, an dem die Temperaturen leicht über den empfohlenen liegen können. Dies gilt auch für Gartenhäuser und Fahrzeuge, bei denen die Innentemperatur bei direkter Sonneneinstrahlung und an Tagen mit hohen Temperaturen gefährliche Werte erreichen kann. **BEDENKEN SIE, BEVOR SIE IHR LITHIUM-IONEN-BATTERIEPAKET IN LAGERUNG LASSEN.**

Die Batterie kann bei Temperaturen zwischen 4°C (40°F) und 40°C (104°F) geladen oder betrieben werden.

LADEN SIE NIEMALS LITHIUM-IONEN- BATTERIEN UNTER ODER ÜBER DEN TEMPERATUREN AUF, DIE ANDERWEITIG EMPFOHLEN WERDEN.

Die am besten geeigneten Temperaturen zum Laden der Batterie liegen zwischen 20°C (68°F) und 25 ° C (77°F).

Lassen Sie die Batterie nach dem Laden immer abkühlen, stellen Sie ihn nicht in eine heiße Umgebung, wie z. B. einen Metallschuppen oder einen offenen Anhänger, der in der Sonne liegt.

Achten Sie darauf, wo das Werkzeug aufbewahrt wird. Nicht in Bereichen mit ätzenden Dämpfen, Salzlufte oder ähnlichen Bedingungen lagern. Bewahren Sie das Werkzeug in der Verpackung auf, die mit dem Werkzeug geliefert wurde.

Werfen Sie die Batterie nicht ins Feuer und stellen Sie sie nicht in einen Mikrowellenherd, einen herkömmlichen Ofen, einen Trockner oder einen Hochdruckbehälter. Unter diesen Umständen kann die Batterie explodieren.

Versuchen Sie niemals, die Batterie zu öffnen, den Akku zu beschädigen oder ihn starken Stößen auszusetzen.

Wenn das Kunststoffgehäuse des Akkus aufbricht oder Risse aufweist, stellen Sie die Verwendung sofort ein und laden Sie ihn nicht auf. Stellen Sie sicher, dass sich der Akku-Clip in gutem Zustand befindet und dass die Batterie nicht vom Werkzeug herunterfällt. Wenn der Clip beschädigt ist oder die Verpackung aus irgendeinem Grund nicht richtig einrastet, verwenden Sie ihn nicht weiter.

Verwenden Sie die Batterie nicht weiter, wenn er ungewöhnliche Hitze, Gerüche, Farben oder Verformungen aufweist oder sich in einem ungewöhnlichen Zustand befindet.

Wenn Sie ein Auslaufen oder einen üblen Geruch feststellen, ist es besonders wichtig, die Batterie von Feuer fernzuhalten. Wenn Batterieflüssigkeit auf Ihre Haut oder Kleidung gelangt, waschen Sie sie sofort gründlich mit klarem Wasser ab. Wenn Flüssigkeit aus der Batterie in Ihre Augen gelangt, reiben Sie sich nicht die Augen. Spülen Sie Ihre Augen gut (für mindestens 10 Minuten) mit sauberem Wasser, und konsultieren Sie sofort einen Arzt.

Verwenden Sie keine auslaufende Batterie.

Behandeln Sie Batterien mit Vorsicht, um zu vermeiden, dass die Batterie mit leitenden Materialien wie Nägeln, Schrauben, Metallarmbändern, Ringen, Armbändern und Schlüsselriemen kurzschließt. Die Batterie kann überhitzen und Sie verbrennen.

Nachdem der Akku das Ende seiner Nutzungsdauer erreicht hat, empfehlen wir, die Materialien bei Ihrer örtlichen Gemeinderecyclingstelle zu recyceln. **VERSUCHEN SIE NICHT, die Batteriezellen im Batteriepack auszutauschen. Reparieren oder**

modifizieren Sie keine Teile der Batteriepack-Baugruppe. Machen Sie es beim Recycling nicht leitend, indem Sie ein Isolierband auf die Kontakte an der Batterie kleben.

WANN SIE DIE BATTERIE AUFLADEN

Neue Batterien werden in einem niedrigen Aufladungsstatus ausgeliefert und sollten vor der Verwendung vollständig aufgeladen werden. Der Akku kann während des Gebrauchs jederzeit wieder aufgeladen werden, sofern die Packung nicht überhitzt ist.

Wenn die Batterie aufgrund einer zu geringen Spannung ausfällt oder frühere Aufgaben nicht mehr ausgeführt werden können, wird empfohlen, das Gerät nicht mehr zu verwenden und die Batterie aufzuladen.

Für die Lagerung wird empfohlen, die Batterie zwischen 50% und 75% aufzuladen.

2. SICHERHEITSHINWEISE FÜR AKKU-ASTSÄGE

- Halten Sie das Elektrowerkzeug an den isolierten Griffflächen, wenn Sie Arbeiten ausführen, bei denen das Einsatzwerkzeug verborgene Stromleitungen treffen kann. Der Kontakt mit einer spannungsführenden Leitung kann auch metallene Geräteteile unter Spannung setzen und zu einem elektrischen Schlag führen.
- Befestigen und sichern Sie das Werkstück mittels Zwingen oder auf andere Art und Weise an einer stabilen Unterlage. Wenn Sie das Werkstück nur mit der Hand oder gegen Ihren Körper halten, bleibt es labil, was zum Verlust der Kontrolle führen kann.
- Halten Sie die Hände vom Sägebereich fern. Greifen Sie nicht unter das Werkstück. Bei Kontakt mit dem Sägeblatt besteht Verletzungsgefahr.
- Prüfen Sie das bearbeitende Material auf Fremdkörper wie Nägel, Schrauben usw. und entfernen Sie diese.
- Führen Sie das Elektrowerkzeug nur eingeschaltet gegen das Werkstück. Es besteht die Gefahr eines Rückschlages, wenn das Einsatzwerkzeug im Werkstück verkantet.
- Achten Sie darauf, dass die Fußplatte oder der Ast-Haltebügel beim Sägen immer am Werkstück anliegt. Das Sägeblatt kann verkanten und zum Verlust der Kontrolle über das Elektrowerkzeug führen.
- Schalten Sie nach Beendigung des Arbeitsvorgangs das Elektrowerkzeug aus und ziehen Sie das Sägeblatt erst dann aus dem Schnitt, wenn dieses zum Stillstand gekommen ist. So vermeiden Sie einen Rückschlag und können das Elektrowerkzeug sicher ablegen.
- Verwenden Sie nur unbeschädigte, einwandfreie Sägeblätter. Verbogene oder unscharfe Sägeblätter können brechen, den Schnitt negativ beeinflussen oder einen Rückschlag verursachen.
- Bremsen Sie das Sägeblatt nach dem Ausschalten nicht durch seitliches Gegendrücken ab. Das Sägeblatt kann beschädigt werden, brechen oder einen Rückschlag verursachen.

- Spannen Sie das Material gut fest. Stützen Sie das Werkstück nicht mit der Hand oder dem Fuß ab. Berühren Sie keine Gegenstände oder den Erdboden mit der laufenden Säge. Es besteht Rückschlaggefahr.
- Halten Sie das Elektrowerkzeug beim Arbeiten fest und sorgen Sie für einen sicheren Stand.
- Warten Sie, bis das Elektrowerkzeug zum Stillstand gekommen ist, bevor Sie es ablegen. Das Einsatzwerkzeug kann verkanten und zum Verlust der Kontrolle über das Elektrowerkzeug führen.
- Schalten Sie das Gerät sofort aus, wenn das Sägeblatt verkantet. Spreizen Sie den Sägeschnitt und ziehen Sie das Sägeblatt vorsichtig heraus. Es kann zum Verlust der Kontrolle über das Elektrowerkzeug führen.
- Sägen Sie keine Materialien (z. B. bleihaltige Farben und Lacke oder asbesthaltiges Material), deren Stäube gesundheitsschädlich sein können.
- Verwenden Sie kein Zubehör, welches nicht von WORKPRO empfohlen wurde. Dies kann zu elektrischem Schlag oder Feuer führen.

3. SYMBOLE

Gefahrenhinweise und Informationen sind deutlich gekennzeichnet in dieser Gebrauchsanweisung. Folgende Symbole werden verwendet:



Gefahrenzeichen mit Angaben zur Verhütung von Personen- oder Sachschäden.



Gebotszeichen mit Angaben zur Verhütung von Schäden.



Hinweiszeichen mit Informationen zum besseren Umgang mit dem Gerät.



Doppelt isoliert für zusätzlichen Schutz



Regen oder Wasser aussetzen nicht



Brennen nicht



Vor Inbetriebnahme Gebrauchsanweisung lesen und beachten.



Setzen Sie das Gerät nicht der Feuchtigkeit aus. Arbeiten Sie nicht bei Regen.

Diese Symbole kennzeichnen die erforderliche persönliche Schutzausrüstung:



Schutzbrille tragen



Gehörschutz tragen

D



Sicherheitsschuhe tragen



Schutzhandschuhe tragen



Eng anliegende Arbeitskleidung tragen

4. Ihr Gerät im Überblick

1. Sägeblätter (4 Stücke)
2. Sohlenplatte
3. Sägeblatthalter
4. Schnellwechselfutter
5. Verriegelungsknopf für Sohlenplatte
6. Belüftungslöcher
7. Schalterschloss
8. EIN / AUS-Schalter
9. Akkupack
10. Anzeige für Restkapazität
11. Taste für Kapazitätsanzeige
12. Entriegelungsknopf des Akkus
13. Kontrollleuchten
14. Ladegerät
15. LED-Licht

Lieferung

- Sicherheits- und Bedienungsanleitung
- Akku-Astsäge
- 4-teilige Sägeblätter
- Batteriepack
- Ladegerät

5. TECHNISCHE DATEN

Artikelnummer	W125048A
Akku-Astsäge	
Leerlauf-Hubzahl	0-2800 min ⁻¹
Hub	25 mm
Gewicht (ohne Akku)	1.8 kg
Max. Schnitttiefe für Holz	100 mm
Max. Schnitttiefe für Metall	10 mm
Schallleistungspegel (L _{WA})	93,29 dB(A), K=5 dB(A)
Schalldruckpegel (L _{PA})	82,29 dB(A), K=5 dB(A)
Vibration	a _{hB} =15,83 m/s ² a _{hWB} =16,47 m/s ² K=1,5 m/s ²

Akkuladegerät	
Nennspannung	200-240V~, 50/60 Hz
Nennleistung	70 W
Ladespannung	20 V
Ladestrom	2,4 A
Schutzklasse	□ / II
Akku Pack	
Akkutyp	Li-Ion
Nennspannung	Maximum 20 V Nominal 18 V
Kapazität	4000 mAh
Ladezeit	120 min

6. MONTAGE

Setzen Sie den Akku erst ein, wenn das Gerät vollständig montiert ist. Bei unbeabsichtigtem Einschalten des Gerätes besteht Verletzungsgefahr.

1) Sägeblatt montieren/entnehmen (Siehe Abb. A)

Achtung Verletzungsgefahr!

- Verwenden Sie keine stumpfen, verbogenen oder anderweitig beschädigten Sägeblätter.
- Setzen Sie stets das passende Sägeblatt ein.

Sägeblatt montieren:

1. Drehen Sie das Schnellwechselfutter (3) in Pfeilrichtung und setzen Sie den Schaft des Sägeblatts (1) bis zum Anschlag in den Schlitz der Sägeblattaufnahme ein. Die Zähne des Sägeblattes müssen nach unten zeigen.
2. Zum Verriegeln lassen Sie das Schnellwechselfutter (3) wieder in die Ausgangsposition zurück schnappen.
3. Prüfen Sie durch Ziehen am Sägeblatt den festen Sitz.

Sägeblatt entnehmen:

4. Drehen Sie das Schnellwechselfutter (3) in Pfeilrichtung und ziehen Sie das Sägeblatt (1) aus der Sägeblattaufnahme heraus.

2) Einstellen der Boden (Siehe Abb. B)

Achtung! Ziehen Sie den Akku heraus.

Drücken Sie Verriegelungsknopf für Boden (5) auf der linken Seite, um die Boden (2) zu entriegeln. Stellen Sie den gewünschten Abstand ein und drücken Sie den Verriegelungsknopf für Boden (5) auf der rechten Seite, um die Bügelsohle wieder zu verriegeln. Überprüfen Sie, ob die Bügelsohle sicher ist.

7. BEDIENUNG



1) Akku laden



VORSICHT! Verletzungsgefahr! Sicherheitsschritte zum Umgang mit Akkugeräten beachten.



ACHTUNG! Gefahr von Geräteschäden! Akku nicht tiefentladen.



ACHTUNG! Gefahr von Geräteschäden! Drücken Sie nach dem automatischen Ausschalten des Gerätes nicht weiter auf den Ein-/Aus-Schalter.



Hinweis: Der Li-Ionen-Akku kann jederzeit aufgeladen werden, ohne die Lebensdauer zu verkürzen. Eine Unterbrechung des Ladevorganges beschädigt den Akku nicht.



Hinweis: Ist der Akku vollständig geladen, stellt sich die Ladestation automatisch auf Erhaltungsladung um. Der Akku kann dauerhaft in der Ladestation verbleiben.

Vor der ersten Inbetriebnahme muss der Akku aufgeladen werden (Ladezeit: etwa 120 Minuten.)

- Verriegelungstaste (12) drücken und Akku aus Gerät herausziehen. (Siehe Abb. A,B)
- Akku in Ladestation einsetzen. (Siehe Abb. C)
- Netzstecker der Ladestation in Steckdose stecken.
- Der Ladezustand wird durch die Kontrollleuchten (13) angezeigt. (weitere Informationen ► **Abschnitt Ladeanzeiger**)
- Akku in Gerät einsetzen und sicher einrasten lassen. (Siehe Abb. D,E)

Überprüfung der verbleibenden Kapazität der Batterie

- Drücken Sie die Taste für Kapazitätsanzeige (11).
- Die restliche Kapazität der Batterie wird durch die 4LED- Kontrollleuchten (10). Batteriekapazität Anzeige wie folgt angezeigt:

Alle vier LEDs sind beleuchtet:

Die Batterie ist voll geladen.

3 or 2 or 1 LED(s) sind beleuchtet:

Die Batterie hat eine ausreichende Restladung.

1 LED blinkt:

Der Akku ist leer, laden Sie den Akku auf.

Alle LEDs blinken:

Das Batteriepack ist zu heiß (z.B. durch direkte Sonneneinstrahlung oder längere Anwendung) oder

zu kalt (unter 0°C). Verwenden oder Laden Sie das Batteriepack nicht. Stellen Sie sicher, dass die Batterietemperatur zwischen 40°F (0°C) und 104°F (40°C) reicht.

2) Ein-/Ausschalten

Einschalten (Siehe Abb. H):

1. Vergewissern Sie sich, dass der Akku(9) eingesetzt ist.
2. Drücken Sie die Einschaltsperrleuchte (7).
3. Drücken Sie bei gedrückter Einschaltsperrleuchte den Ein-/Ausschalter (8).
4. Mit dem Ein-/Ausschalter (8) können Sie die Hubzahl stufenlos regulieren.

Leichter Druck: Niedrige Hubzahl.

Größerer Druck: Höhere Hubzahl.

Der Ein-/Ausschalter lässt sich nicht arretieren.

Ausschalten:

5. Lassen Sie den Ein-/Ausschalter (8) los.

3) Verwenden Sie die Akku-Säge (Siehe Abb. I)

1. Vergewissern Sie sich vor dem Schneiden von Holz oder Metall, dass das Werkstück fest verankert oder festgeklemmt ist, um ein Verrutschen zu verhindern.
2. Legen Sie die Klinge und den Boden vorsichtig auf das zu schneidende Werkstück.
3. Einschalten Sie den Sägemotor, bevor Druck ausgeübt wird.
4. Halten Sie die Säge beim Schneiden immer mit beiden Händen fest. Die Bodenplatte muss fest auf dem zu schneidenden Material befestigt sein. Dies verhindert, dass die Säge springt oder vibriert, und minimiert Schäden am Sägeblatt.

8. REINIGUNG UND WARTUNG



GEFAHR! Verletzungsgefahr! Vor jeder Wartung und / oder Reinigung:

- Akku entfernen.
- Gerät abkühlen lassen.

Reinigung



Das Gerät darf weder mit Wasser abgespritzt werden, noch in Wasser gelegt werden. Es besteht die Gefahr eines Stromschlages.

- Halten Sie Lüftungsöffnungen (6) und Motorgehäuse des Gerätes sauber. Verwenden Sie dazu ein feuchtes Tuch oder eine Bürste. Verwenden Sie keine Reinigungs- bzw. Lösungsmittel. Sie könnten das Gerät damit irreparabel beschädigen.

D

- Reinigen Sie die Sägeblattaufnahme mit einem Pinsel oder durch Ausblasen mit Druckluft. Nehmen Sie dazu das Sägeblatt aus dem Gerät.
- Versuchen Sie verharzte Oberflächen mit einem gut ausgewrungenen, feuchten, lauwarmen Tuch zu reinigen. Achten Sie darauf, dass keine Flüssigkeiten in das Innere des Gehäuses gelangen!

Wartung

- Kontrollieren Sie das Gerät vor jedem Gebrauch auf offensichtliche Mängel wie lose, abgenutzte oder beschädigte Teile.
- Überprüfen Sie Abdeckungen und Schutzeinrichtungen auf Beschädigungen und korrekten Sitz. Tauschen Sie diese gegebenenfalls aus.
- Wechseln Sie ein stumpfes, verbogenes oder anderweitig beschädigtes Sägeblatt aus.

9. AUFBEWAHRUNG UND TRANSPORT

Aufbewahrung

- Bewahren Sie das Gerät an einem trockenen und staubgeschützten Ort auf, außerhalb der Reichweite von Kindern.
- Entfernen Sie den Akku aus dem Gerät, bevor Sie das Gerät aufbewahren.
- Die optimale Lagertemperatur für den Akku und das Gerät beträgt zwischen 32°F/0°C und 104°F/40°C.
- Vermeiden Sie während der Lagerung extreme Kälte oder Hitze, damit der Akku nicht an Leistung verliert.

Transport

- Sichern Sie das Gerät gegen Verrutschen.
- Verwenden Sie beim Versand ermöglich die Originalverpackung.

10. STÖRUNGEN UND HILFE

Wenn etwas nicht funktioniert

Fehlfunktionen werden häufig durch kleinere Fehler verursacht. Sie können die meisten davon leicht selbst beheben. Bitte konsultieren Sie die folgende Tabelle, bevor Sie sich an den Anbieter wenden. So reduzieren Sie viel Ärger und sparen Sie sich möglicherweise auch Geld.

Problem	Mögliche Ursache	Fehlerbehebung
Gerät startet nicht	Akku entladen (9)	Akku aufladen ► Abschnitt Akku laden
	Akku (9) nicht eingesetzt	Akku einsetzen
	Einschaltsperr (7) nicht richtig betätigt	Einschalten (► Abschnitt Bedienung)
	Ein-/Ausschalter (8) defekt	Wenden Sie sich an Service-Center
Gerät arbeitet mit Unterbrechungen	Interner Wackelkontakt	Wenden Sie sich an Service-Center
	Ein-/Ausschalter (8) defekt	
Geringe Sägeleistung	Sägeblatt (1) stumpf	Neues Sägeblatt einsetzen
	Falsche Sägegeschwindigkeit	Sägegeschwindigkeit anpassen
	Geringe Akkuleistung	Akku aufladen (► Abschnitt Akku laden)
Sägeblatt wird schnell stumpf	Sägeblatt (1) für das zu bearbeitenden Werkstück ungeeignet	Geeignetes Sägeblatt einsetzen (► Abschnitt Montage)
	Zu viel Druck angewandt	Druck verringern
	Sägegeschwindigkeit zu hoch	Sägegeschwindigkeit verringern

11. ENTSORGUNG

Gerät entsorgen



Das Symbol der durchgestrichenen Mülltonne bedeutet: Batterien und Akkus, Elektro- und Elektronikgeräte dürfen nicht in den Hausmüll. Sie können umwelt- und gesundheitsschädigende Stoffe enthalten. Verbraucher sind verpflichtet, Elektro-Altgeräte, Gerätealtbatterien und Akkus getrennt vom Hausmüll über eine offizielle Sammelstelle zu entsorgen um eine sachgerechte Weiterverarbeitung zu gewährleisten. Informationen zur Rückgabe erhalten Sie bei Ihrem Verkäufer. Die Rücknahme erfolgt kostenfrei. Batterien und Akkus, die nicht fest in Elektro-Altgeräten verbaut sind, müssen vor der Entsorgung entnommen und getrennt entsorgt werden. Lithiumbatterien und Akkupacks aller Systeme sind nur im entladenen Zustand bei den Rücknahmestellen abzugeben. Die Batterien sind immer durch abkleben der Pole vor Kurzschlüssen zu sichern. Jeder Endnutzer ist selbst für die Löschung personenbezogener Daten auf den zu entsorgenden Altgeräten verantwortlich.

Verpackung entsorgen



Die Verpackung besteht aus Karton und entsprechend gekennzeichneten Kunststoffen, die wiederverwert werden können.

12. Anzeige der Ladung

Status des Indikators		Erklärungen und Aktionen
Rot LED	Grün LED	
AN	AUS	Bereit für den Gebrauch Das Ladegerät ist an das Stromnetz angeschlossen und ist einsatzbereit; im Ladegerät ist kein Akku vorhanden.
AUS	Schnell blinken (2Hz)	Sichere Niederstromaufladung Wenn die Batteriespannung unter 15V liegt, befindet sich das Ladegerät im sanften Lademodus, und der Ladestrom ist unter 0.5A. Dadurch kann die Lebensdauer der Batterie maximiert werden.
AUS	Langsam blinken (1Hz)	Hochstromaufladung Da die Batteriespannung über 15V liegt, ist das Ladegerät im Schnelllademodus, der Ladestrom beträgt 2.3-2.4A. Wichtig! Die tatsächlichen Ladezeiten können von der angegebenen Ladezeit leicht abweichen. Sie hängen von der vorhandenen Batterieladung ab.
AUS	AN	Die Batterie ist geladen und einsatzbereit. Das Akkupack ist voll aufgeladen und einsatzbereit. Aktion: Nehmen Sie das Batteriepack aus dem Ladegerät. Trennen Sie das Ladegerät von der Netzspannung.
Schnell blinken (2Hz)	AUS	Fehler Das Laden ist nicht mehr möglich. Der Akku ist vielleicht defekt. Aktion: Lade niemals ein defektes Akku ein. Nehmen Sie das Batteriepack aus dem Ladegerät.
Langsam blinken (1Hz)	AUS	Störung der Temperatur Das Akku Pack ist zu heiß (z.B. durch direkte Sonneneinstrahlung/Langzeitanwendung) oder zu kalt (unter 32°F / 0°C). Aktion: Entfernen Sie das Akku Pack und halten Sie es für drei Stunden bei Raumtemperatur (ca. 68°F / 20°C).

EG – Konformitätserklärung

Hiermit erklären wir,

NINGBO WEILDER ELECTRIC APPLIANCE CO., LTD
NO.47 DONGFENG ROAD, FENGHUA,315500 NINGBO, Zhejiang, P.R.C.

Dass die nachfolgende bezeichnete Maschine aufgrund der Konzipierung und Bauart sowie in der von uns in Verkehr gebrachten Ausführung den einschlägigen, grundlegenden Sicherheits- und Gesundheitsanforderungen der EG- Richtlinien(siehe Punkt 4) entspricht.

Diese Erklärung bezieht sich nur auf die Maschine in dem Zustand, in dem sie in Verkehr gebracht wurde, vom Endbenutzer nachträglich angebrachte Teile und / oder nachträglich vorgenommene Eingriffe bleiben unberücksichtigt.

1. Produkt: Akku-Säbelsäge

2. Modell Nr.: W125048A

3. Seriennummer: N / A.

4. Einschlägige EG Richtlinien: Maschinenrichtlinie 2006/42 / EG
EMV-Richtlinie 2014/30 / EU

Verwendete harmonisierte Normen: EN 62841-1: 2015; EN 62841-2-11: 2016;
EN 55014-1: 2017; EN 55014-2: 2015

5. Dokumentations verantwortlicher: (C&E Connection E-Commerce (DE) GmbH Zum Linnegraben 20, 65933, Frankfurt am Main, Germany info@ce-connection.de)

6. Zusätzliche verwendete EG-Richtlinien: N / A.

7. Datum/Ort/Name/Autorisierte Unterschrift
2020-5-14/NingBo/Horry Huang

8. Titel des Unterzeichners
Ingenieur

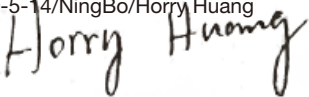

TABLE DES MATIERES

Introduction	25
1. Consignes de sécurité générales pour appareils électriques	26-29
2. Avertissements de sécurité pour scie sabre	29
3. Symboles	29-30
4. Connaissiez votre produits	30
5. Données techniques	30
6. Assemblage	30
7. Opération	31
8. Nettoyage et maintenance	31-32
9. Stockage et transport	32
10. Pannes et solutions	32
11. Mise au rebut	33
12. Indicateur de chargeur	33
CE-Déclaration de conformité	34

INTRODUCTION

L'appareil est conçu pour scier du bois, du fer, des métaux non-ferreux et des plastiques à l'aide des lames de scie appropriées.

L'appareil est destiné à être utilisé par des adultes. Ne laissez jamais des personnes qui ne connaissent pas les instructions ou des enfants utiliser la machine. Les réglementations locales peuvent spécifier une limite d'âge pour l'utilisateur.

Ce produit n'est pas destiné à un usage commercial. Les règles de prévention des accidents généralement reconnues et les instructions de sécurité jointes doivent être respectées.

Effectuez uniquement les travaux décrits dans ces instructions d'utilisation. Toute autre utilisation est inappropriée. Le fabricant décline toute responsabilité pour les dommages résultant d'une telle utilisation.

Danger!

Lors de l'utilisation d'appareils, il faut respecter certaines mesures de sécurité afin d'éviter des blessures et dommages. Veuillez donc lire attentivement ce mode d'emploi/des consignes de sécurité. Veillez à le conserver en bon état pour pouvoir accéder aux informations à tout moment. Si l'appareil doit être remis à d'autres personnes, veillez à leur remettre aussi ce mode d'emploies consignes de sécurité. Nous déclinons toute responsabilité pour les accidents et dommages dus au non-respect de ce mode d'emploi et des consignes de sécurité.

1. Consignes de sécurité

Avertissement !

Lisez et comprenez l'ensemble de ces instructions.

Le non-respect des instructions listées ci-dessous peut entraîner une décharge électrique, un incendie ou de graves blessures. Conservez ces instructions pour référence ultérieure.

Le terme « outil électrique » utilisé dans les présents avertissements fait référence à votre outil électrique alimenté sur secteur (avec fil) ou à votre outil électrique fonctionnant sur batterie (sans fil).

1) Sécurité sur la zone de travaux

- **Gardez la zone de travaux propre et bien éclairée.** Les zones encombrées ou sombres sont propices aux accidents.
- **N'utilisez pas vos outils électriques dans un environnement explosif ou en présence de liquides inflammables, de gaz ou de poussières.** Les outils électriques créent des étincelles qui peuvent enflammer les poussières et fumées.
- **Tenez les enfants et spectateurs à l'écart de l'outil électrique lorsque vous utilisez ce dernier.** Toute distraction peut vous faire perdre le contrôle de l'outil.

2) Sécurité électrique

- **Les fiches des outils électriques doivent correspondre à la prise secteur utilisée.** Ne modifiez jamais la fiche d'aucune façon. N'utilisez aucun adaptateur de fiche avec les outils électriques raccordés à la terre.
- **Les fiches non modifiées et les prises adaptées permettent de réduire le risque de décharge électrique.**
- **Évitez tout contact corporel avec des surfaces reliées à la terre, comme les tuyaux, radiateurs, cuisinières et réfrigérateurs.** Vous augmentez le risque de recevoir une décharge électrique si votre corps est relié à la terre.
- **N'exposez pas les outils électriques à l'eau ou à l'humidité.** Le risque de décharge électrique augmente si de l'eau pénètre dans un outil électrique.
- **N'endommagez pas le cordon d'alimentation.**

N'utilisez jamais le cordon d'alimentation pour porter, tirer ou débrancher l'outil électrique. Tenez le cordon d'alimentation à l'écart de la chaleur, de l'huile, des bordures coupantes et des pièces mobiles. Les cordons d'alimentation endommagés ou emmêlés augmentent le risque de décharge électrique.

- **Lorsque vous utilisez un outil électrique en extérieur, veillez à utiliser une rallonge adaptée aux utilisations extérieures.** L'utilisation d'une rallonge adaptée aux utilisations extérieures réduit le risque de décharge électrique.
- **Si vous devez utiliser l'outil électrique dans un endroit humide, utilisez une source d'alimentation protégée des fuites (RCD).** Utilisez le RCD pour réduire le risque de choc électrique.

3) Sécurité personnelle

- **Soyez vigilant, regardez bien ce que vous faites et faites preuve de bon sens lorsque vous utilisez un outil électrique.** N'utilisez pas d'outil électrique lorsque vous êtes fatigué ou sous l'emprise de l'alcool, de drogues ou de médicaments. Toute inattention au moment d'utiliser des outils électriques peut entraîner de graves blessures.
- **Utilisez un équipement de protection individuelle. Portez toujours une protection oculaire.** L'utilisation appropriée d'un équipement de protection comme un masque anti-poussière, des chaussures de sécurité antidérapantes, un casque de sécurité ou une protection auditive permet de réduire les dommages corporels.
- **Évitez tout démarrage accidentel.** Assurez-vous que l'interrupteur est bien en position OFF (arrêt) avant de brancher l'outil à une source électrique ou de démarrer la batterie, et avant de ramasser ou de transporter l'outil. Transporter des outils électriques en ayant le doigt sur l'interrupteur ou alimenter des outils en électricité lorsque l'interrupteur est en position ON (marche) est propice aux accidents.
- **Retirez les clés de réglage avant de mettre l'outil en marche.** Une clé fixée à la partie rotative de l'outil électrique pourrait causer des blessures corporelles.
- **Ne vous penchez pas trop.** Gardez toujours les deux pieds au sol et ne perdez pas votre équilibre. Cela permet de mieux contrôler l'outil électrique en cas d'imprévu.
- **Habilitez-vous convenablement.** Ne portez ni vêtements amples ni bijoux. Gardez vos cheveux et vos vêtements éloignés des pièces mobiles. Les vêtements amples, bijoux ou cheveux longs pourraient être happés par les pièces mobiles.
- **Si des dispositifs de connexion pour l'extraction de la poussière ou des installations de collecte sont fournis, assurez-vous de bien les connecter et de les utiliser correctement.** L'utilisation d'un dispositif de collecte de la poussière peut réduire les dangers liés à la poussière.

- **Ne laissez pas la familiarité qui est issue d'utiliser fréquemment des outils vous rendre complaisant et ignorer les principes de sécurité des outils.** Des mouvements négligents peuvent causer de graves dommages en quelques fractions de seconde.

4) Utilisation et entretien de l'outil électrique

- **Ne forcez pas lorsque vous utilisez l'outil électrique. Utilisez l'outil électrique qui convient à vos travaux.** Un outil électrique adapté est plus sûr et fonctionne mieux, et vous pouvez l'utiliser à la vitesse pour laquelle il a été conçu.
- **N'utilisez pas l'outil électrique si l'interrupteur marche/arrêt ne fonctionne pas.** Un outil électrique qui ne peut pas être contrôlé à l'aide de l'interrupteur est dangereux et doit être réparé.
- **Débranchez la prise de la source d'alimentation ou retirez la batterie de l'outil électrique avant de réaliser des réglages, de changer des accessoires ou de ranger l'outil électrique.** De telles mesures de sécurité préventives réduisent le risque de mettre accidentellement l'outil électrique en marche.
- **Rangez les outils électriques non utilisés hors de la portée des enfants et ne laissez pas des personnes qui ne savent pas utiliser l'outil électrique ou qui n'ont pas pris connaissance de ces instructions utiliser l'outil électrique.** Les outils électriques sont dangereux lorsqu'ils sont entre les mains d'utilisateurs inexpérimentés.
- **Entretenez vos outils électriques. Vérifiez la dérive d'alignement ou l'attache des pièces mobiles, l'absence de pièces cassées et tout autre problème qui pourrait nuire à l'utilisation de l'outil électrique.** Si votre outil électrique est endommagé, faites-le réparer avant de l'utiliser. Beaucoup d'accidents sont dus à des outils électriques mal entretenus.
- **Gardez les outils de coupe pointus et propres.** Des outils de coupe entretenus correctement et aux lames aiguisées sont moins susceptibles de se tordre et sont plus faciles à contrôler.
- **Utilisez l'outil électrique, ses accessoires, ses embouts, etc.** conformément à ces instructions, et en prenant en considération les conditions de travail et les travaux à réaliser. L'utilisation de l'outil électrique pour des travaux autres que ceux pour lesquels l'outil a été conçu pourrait entraîner une situation dangereuse.
- **Gardez la poignée et la surface à saisir sèches, propres et sans de graisse.** La poignée et surface à saisir glissantes ne permettent pas une utilisation et un contrôle sécuritaires de l'outil dans des situations inattendues.

5) Réparation

- **Faites réparer votre outil électrique par un réparateur qualifié qui utilisera uniquement des pièces de rechange identiques.** Cela permettra de préserver la sécurité de l'outil électrique.

6) Utilisation et entretien de la batterie de l'outil

- Assurez-vous que l'interrupteur est bien en position OFF (arrêt) avant d'insérer la batterie. Insérer la batterie dans des outils électriques lorsque l'interrupteur est en position ON (marche) est propice aux accidents.
- Rechargez la batterie uniquement avec le chargeur indiqué par le fabricant. Un chargeur adapté à type de batterie peut représenter un risque d'incendie s'il est utilisé avec un autre type de batterie.
- Utilisez les outils avec les batteries spécialement conçus à cet effet. L'utilisation de tout autre batterie peut représenter un risque de blessure ou d'incendie.
- Lorsque la batterie n'est pas utilisée, l'éloignez des autres objets métalliques tels que les trombones, pièces de monnaie, clés, clous, vis et autres petits objets métalliques pouvant créer une connexion entre les deux bornes. Court-circuiter les deux bornes de la batterie peut provoquer des brûlures ou déclencher un incendie.
- Du liquide peut être éjecté de la batterie en cas d'utilisation abusive. Évitez tout contact. En cas de contact accidentel, rincez à l'eau. Si le liquide entre en contact avec les yeux, rincez à l'eau puis consultez un médecin. Le liquide éjecté de la batterie peut provoquer une irritation ou des brûlures.

INSTRUCTIONS DE SECURITE SUPPLEMENTAIRES RELATIVES AU CHARGEUR

Votre outil WORKPRO fonctionnant avec batteries lithium-ion ne peut être chargé qu'avec le chargeur WORKPRO spécifiquement conçu et fourni avec l'outil.

L'UTILISATION DE TOUT AUTRE TYPE DE

CHARGEUR EST DANGEREUSE. N'essayez pas de charger la batterie avec un autre chargeur que celui qui est fourni.

Avant d'utiliser le chargeur, lisez toutes les instructions, étiquettes et avertissements du chargeur et de la batterie, ainsi que les instructions relatives à l'utilisation de la batterie.

N'utilisez pas le chargeur s'il a été soumis à un choc violent, s'il est tombé ou s'il a été endommagé de tout autre façon. Apportez-le dans un centre de service agréé pour qu'il soit contrôlé ou réparé.

Ne démontez pas le chargeur. L'ouverture ou le retrait des couvercles risque de vous exposer à des tensions dangereuses et à d'autres dangers. Un réassemblage incorrect peut entraîner une décharge électrique au moment où vous réutilisez l'outil ou le chargeur.

Apportez le chargeur à un centre de réparation des outils électriques lorsqu'un entretien ou une réparation est nécessaire.

⚠ DANGER. Si la batterie est fissurée ou endommagée de tout autre façon, ne la branchez pas sur le chargeur.

Ne branchez rien d'autre que votre outil WORKPRO sur le chargeur, car les autres objets pourraient toucher des points de tension dangereuse ou provoquer des courts-circuits, et entraîner ainsi un incendie ou une décharge électrique.

Ne placez ni l'outil ni le chargeur sur une surface irrégulière, car une chute pourrait causer de graves dommages.

Ne placez jamais l'outil ou le chargeur à proximité ou à

côté d'une source de chaleur, comme un radiateur ou un chauffage.

N'utilisez pas le chargeur dans un placard ou tout autre endroit clos à moins qu'une ventilation adéquate ne soit fournie.

Utilisez le chargeur uniquement à l'intérieur.

⚠ AVERTISSEMENT. Ne laissez pas le liquide entrer en contact avec le chargeur. Il y a un risque de décharge électrique. Ne placez ni l'outil ni le chargeur de la batterie à proximité d'eau, comme un évier, un lavabo ou des toilettes. Ne renversez aucun liquide sur l'outil ou le chargeur. Tout liquide renversé peut provoquer un court-circuit pouvant endommager le produit et créant un risque d'incendie ou de décharge électrique.

Pour réduire le risque de décharge électrique, débranchez le chargeur de l'alimentation électrique avant de le nettoyer. Utilisez un chiffon humide pour nettoyer l'outil ou le chargeur. Il est déconseillé d'utiliser tout autre produit nettoyant.

Ne posez aucun objet sur le chargeur ni ne laissez reposer aucun objet dessus.

Assurez-vous que le câble du chargeur se trouve dans un endroit où on ne risque pas de marcher ou de trébucher dessus, et où il ne risque pas d'être endommagé ou soumis à une tension excessive. Tenez le fil à l'écart des équipements en marche.

Ne tirez pas sur le fil du chargeur pour le débrancher de la prise secteur.

N'utilisez pas de rallonge à moins que cela ne soit absolument nécessaire. L'utilisation d'une rallonge inadaptée peut entraîner un risque d'incendie, de décharge électrique ou d'électrocution.

N'essayez jamais de brancher deux chargeurs ensemble.

Ne chargez pas les batteries, ou n'utilisez pas l'outil et la batterie dans des endroits où les températures sont inférieures à 40 °F (4 °C) ou supérieures à 104 °F (40 °C), comme dans des remises ou à côté de structures métalliques.

Si vous souhaitez charger la deuxième batterie, débranchez le chargeur de l'alimentation secteur et laissez-le refroidir pendant au moins 15 minutes. Passé ce délai, vous pouvez charger la deuxième batterie.

INSTRUCTIONS DE SECURITE SUPPLEMENTAIRES RELATIVES A AU BLOC-BATTERIE ET A LA BATTERIE

Utilisez uniquement les batteries WORKPRO fournies avec l'outil WORKPRO ou les batteries de remplacement approuvées par WORKPRO.

N'utilisez pas la batterie pour alimenter un autre appareil autre que l'outil WORKPRO qui a été vendu avec.

Chargez la batterie uniquement avec le chargeur WORKPRO fourni avec l'outil ou avec les batteries de remplacement approuvées par WORKPRO, et conformément au mode d'emploi WORKPRO.

Ne chargez pas la batterie dans un environnement rempli d'électricité statique et ne laissez pas la batterie toucher un objet électrostatiquement chargé.

La batterie peut être stockée à des températures comprises entre 40 °F (4 °C) et 104 °F (40 °C).

Ne stockez jamais ou n'exposez jamais une batterie lithium-ion à des températures supérieures car sinon un incendie pourrait se déclarer.

NE stockez pas la batterie lithium-ion dans un endroit où la température peut facilement atteindre des températures supérieures à celles recommandées. Cela inclut les remises, ainsi que les véhicules où la température intérieure peut monter dangereusement lorsqu'ils sont exposés à la lumière du soleil ou lors des jours de forte chaleur.

REFLECHISSEZ-BIEN AVANT DE STOCKER VOTRE BATTERIE LITHIUM-ION.

Vous pouvez charger ou utiliser la batterie à des températures comprises entre 40°F (4°C) et 104°F (40°C). **NE CHARGEZ JAMAIS VOTRE BATTERIE LITHIUM-ION A DES TEMPERATURES INFÉRIEURES OU SUPÉRIEURES AUX RECOMMANDATIONS, CAR SINON UN INCENDIE POURRAIT SE DÉCLARER OU LA BATTERIE POURRAIT ÊTRE ENDOMMAGÉ.**

Les températures les plus adaptées au chargement de la batterie sont comprises entre 68°F (20°C) et 77°F (25°C).

Laissez toujours la batterie refroidir une fois le chargement terminé. Ne le placez pas dans un environnement chaud tel qu'une remise métallique ou une remorque ouverte laissée en plein soleil.

Faites attention à l'endroit où l'outil est stocké. Ne stockez pas l'outil dans un endroit rempli de vapeurs corrosives, d'un air salin ou autres conditions similaires. Essayez de stocker l'outil dans son emballage d'origine.

Ne jetez pas la batterie au feu. Ne mettez pas la batterie dans un micro-ondes, ni dans un four conventionnel, ni dans un sèche-linge, ni dans un récipient haute pression. Dans ces conditions, la batterie risque d'exploser.

N'essayez jamais d'ouvrir la batterie, de perforer la batterie ou de soumettre la batterie à des chocs importants.

Si le boîtier en plastique de la batterie s'ouvre ou se fissure, cessez immédiatement de l'utiliser et ne le rechargez pas. Assurez-vous que la fixation de batterie est en bon état et qu'elle empêchera la batterie de tomber de l'outil. Si l'attache est endommagée ou si pour une raison quelconque elle ne retient pas la batterie, cessez d'utiliser l'outil.

Cessez d'utiliser la batterie en cas de chaleur, odeur, couleur ou déformation anormale, ou en cas de situation anormale.

Si vous détectez une fuite ou une odeur nauséabonde, il importe tout particulièrement de tenir la batterie éloignée du feu. Si le liquide de la batterie fuit sur votre peau ou sur vos vêtements, rincez immédiatement et abondamment à l'eau. Si le liquide qui fuit de la batterie entre en contact avec vos yeux, ne les frottez pas. Rincez-les abondamment à l'eau (pendant au moins 10 minutes), et consultez immédiatement un médecin.

N'utilisez pas une batterie qui fuit.

Manipulez la batterie avec précaution pour éviter de la court-circuiter avec des matériaux conducteurs tels que des clous, vis, bracelets de montre métalliques, bagues, bracelets et clés. La batterie risque de surchauffer et de vous brûler.

Une fois que la batterie a atteint la fin de sa durée de vie, nous vous conseillons de la recycler dans un centre de recyclage. N'essayez pas de remplacer les éléments de la batterie, ni de réparer ou de modifier ces éléments.

Au moment de recycler la batterie, faites en sorte de l'isoler en mettant du ruban isolant sur ses bornes.

A QUEL MOMENT FAUT-IL CHARGER LA BATTERIE ?

Les batteries neuves sont expédiées peu chargées et doivent être complètement chargées avant utilisation. La batterie peut être rechargé à tout moment durant l'utilisation, à condition qu'il ne subisse pas de surchauffe.

Si la batterie commence à s'éteindre en raison d'une basse tension, ou si des tâches réalisées précédemment ne peuvent plus l'être, il est conseillé de cesser l'utilisation de l'outil et de recharger la batterie.

Pour le stockage, il est conseillé de charger la batterie à 50-75%.

2. CONSIGNES DE SECURITE POUR SCIE SABRE

- Tenez l'outil électrique par les surfaces de prise isolées lorsque effectuer des travaux dans lesquels l'insert d'outil peut entrer en contact avec du câblage caché. Le contact avec un fil sous tension peut également provoquer une charge et un choc électrique dans les parties métalliques de l'appareil.
- Fixez et sécurisez la pièce à l'aide de pinces ou d'une autre méthode sur un sous-sol stable. Si vous tenez la pièce uniquement avec votre main ou contre votre propre corps, elle restera instable et cela peut entraîner une perte de contrôle.
- Eloignez vos mains de la zone de store. Ne pas atteindre sous la pièce. Au contact de la lame de scie, il existe un risque de blessure.
- Vérifiez si le matériau à traiter contient des corps étrangers, tels que des clous et vis, qui doivent être retirés.
- Déplacez l'outil électrique contre la pièce uniquement lorsqu'il est allumé. Il y a un risque de rebond si l'insert d'outil se coince dans la pièce.
- Assurez-vous que la plaque de pied ou le support de branche est bien placé contre la pièce pendant le sciage. La lame de scie peut s'incliner et entraîner une perte de contrôle de l'outil électrique.
- Une fois le travail terminé, éteignez l'outil électrique et ne tirez pas la lame de scie hors de la coupe jusqu'à ce qu'elle arrête. De cette façon, vous éviterez tout rebond et pourrez déposer l'outil électrique en toute sécurité.
- Utilisez uniquement des lames de scie intactes en parfait état. Les lames tordues ou émoussées peuvent se casser, nuire à la coupe ou provoquer un rebond.
- Ne freinez pas la lame de scie après avoir éteint l'appareil en appliquant une pression latérale. La lame de scie peut être endommagée, cassée ou provoquer un rebond.
- Serrez fermement le matériau. Ne soutenez pas la pièce à la main ou au pied. Ne touchez aucun objet ou le sol lorsque la scie est en marche. C'est un risque de rebond.
- Utilisez des détecteurs appropriés pour trouver des lignes d'alimentation cachées ou demandez à la compagnie d'électricité locale. Le contact avec des câbles électriques peut provoquer un choc électrique

et un incendie. Le contact avec une conduite de gaz peut provoquer une explosion. Les dommages au tuyau peuvent provoquer des dommages matériels et des chocs électriques.

- Tenez fermement l'outil électrique pendant le travail et assurez une bonne stabilité.
- Attendez que l'outil électrique se soit arrêté avant de le poser.
- La pièce d'outil peut s'incliner et entraîner une perte de contrôle de l'outil électrique.
- Éteignez immédiatement l'appareil en cas de blocage de la lame de scie. Coupez fermement la scie, puis retirez délicatement la lame de scie. Cela peut entraîner une perte de contrôle de l'outil électrique.
- Ne pas scier des matériaux (par exemple peintures et revêtements à base de plomb ou matériaux contenant de l'amiante) dont la poussière peut être nocive.
- N'utilisez aucun accessoire non recommandé par WORKPRO.

Cela peut provoquer un choc électrique ou un incendie.

3. SYMBOLES

Les mises en garde contre des dangers éventuels et les consignes de sécurité sont distinctement identifiables dans le mode d'emploi. Les symboles suivants seront utilisés :



Symboles de danger avec informations sur la prévention des blessures et dommages matériels.



Symbole de précaution avec des informations sur la prévention des blessures / dommages.



Symbole de notification avec des informations sur la façon de manipuler l'appareil correctement.



Double isolation pour une protection supplémentaire



Ne pas exposer à la pluie ou à l'eau



Ne brûlez pas



Lisez attentivement ce mode d'emploi avant d'utiliser l'outil



Protéger l'appareil contre la pluie et l'humidité!

Ces symboles signifient que le port d'un équipement de protection individuelle est indispensable :



Portez des lunettes de protection



Portez des protecteurs d'oreilles



Portez des chaussures de sécurité



Portez des gants de protection



Portez des vêtements de travail bien ajustés

4. CONNAISSEZ VOTRE PRODUITS

1. Lames de scie (4pc)
2. Semelle
3. Porte-lame de scie
4. Remplacement rapide du mandrin
5. Bouton de serrure pour semelle
6. Trous de ventilation
7. Interrupteur de verrouillage
8. Interrupteur de marche/arrêt
9. Batterie
10. Affichage de la capacité restante
11. Bouton pour affichage de capacité
12. Bouton de libération pour batterie
13. Voyants de contrôle
14. Chargeur de batterie
15. Lumière LED

Contenu de la livraison

- Manuel de sécurité et d'opération
- Scie sabre sans fil
- 4pc Lames de scie
- Batterie
- Chargeur

5. DONNEES TECHNIQUES

Numéro d'article	W125048A
Scie sabre sans fil	
Rotation à vide	0-2800 min ⁻¹
Course	25 mm
Poids (sans batterie)	1.8 kg
Max. profondeur de coupe pour le bois	100 mm
Max. profondeur de coupe pour le métal	10 mm
Niveau de puissance acoustique (L _{WA})	93,29 dB(A), K=5 dB(A)
Niveau de pression acoustique (L _{PA})	82,29 dB(A), K=5 dB(A)
Vibration	a _{hB} =15,83 m/s ² a _{hWB} =16,47 m/s ² K=1,5 m/s ²

Chargeur pour la batterie

Tension nominale	200-240V~, 50/60 Hz
Puissance nominale	70 W
Tension de charge	20 V
Courant de charge	2,4 A
Classe de protection	□ / II
Batterie	
Type de batterie	Li-Ion
Tension nominale	Maximum 20 V Nominal 18 V
Capacité	4000 mAh
Temps de charge	120 min

6. ASSEMBLAGE

Insérez uniquement la batterie rechargeable lorsque l'appareil est complètement assemblé. Si l'appareil est allumé accidentellement, il existe un risque de blessure.

1) Installer/retirer de la lame de scie (Voir Fig.A)

⚠ Attention! Risque de blessure!

- N'utilisez pas de lames émoussées ou tordues ou des lames endommagées de toute autre manière.
- Insérez toujours une lame de scie appropriée

Montage de la lame de scie:

1. Tournez le mandrin à changement rapide (3) dans le sens de la flèche et insérez complètement la tige de lame de scie (1) dans la fente du support de lame de scie. Les dents de la lame de scie doivent pointer vers le bas.
2. Pour déverrouiller, relâchez le mandrin à changement rapide (3) afin qu'il revienne en position initiale.
3. Tirez la lame de scie pour vérifier si la lame de scie est sécuritaire.

Retirer de la lame de scie:

4. Tournez le mandrin à changement rapide (3) dans le sens de la flèche et tirez la lame de scie (1) hors du support de lame de scie.

2) Réglez la semelle (voir Fig.B)

⚠ Avertissement !Retirez la batterie.

Pour régler la semelle, appuyez sur le bouton de serrure de la semelle (5) à gauche afin de déverrouiller la semelle (3). Réglez la distance requise et appuyez sur le bouton de serrure de la semelle (5) à droit afin de verrouiller à nouveau la semelle. Vérifiez que la semelle est bien fixée.

7. OPERATION



1) Chargement la batterie

ATTENTION! Risque de blessures !
Respectez les consignes de sécurité relatives au maniement de la batterie.

AVIS! Risque de dommages de l'appareil ! Ne déchargez pas profondément la batterie.

AVIS! Risque de dommages de l'appareil !
N'appuyez plus sur l'interrupteur Marche/Arrêt après l'arrêt automatique de l'appareil.

Remarque: La batterie Li-Ion peut être chargées à tout moment sans réduire leur durée de vie. Une interruption du chargement n'endommage pas la batterie.

Remarque: Une fois que la batterie est entièrement chargée, le chargeur passe automatiquement en mode de maintien de charge. La batterie peut ainsi rester dans le chargeur de manière prolongée.

Il faut charger la batterie avant la première mise en service (Durée de charge: 120 minutes.)

- Presser le bouton de verrouillage (12) et retirer la batterie de l'appareil. (Voir Fig.A,B)
- Insérer la batterie dans la station de charge. (Voir Fig.C)
- Brancher la fiche secteur de la station dans la prise. L'état de charge est indiqué par les voyants de contrôle (13). (plus d'informations **Section d'indicateur de chargeur**)
- Après l'avoir chargé, introduire la batterie dans l'appareil et l'encliqueter. (Voir Fig.D,E)

Vérification de la capacité restante de la batterie rechargeable

- Appuyez sur le bouton du commutateur d'indicateur de capacité de la batterie (11).
- La capacité restante de la batterie est indiquée par les diodes de contrôle (10). Indicateur de capacité de la batterie comme ci-dessous:

Les 4 LED sont allumées:

La batterie est complètement chargée.

3 ou 2 ou 1 LED (s) sont allumées:

La batterie a une charge restante adéquate.

1 LED clignote:

La batterie est vide, rechargez la batterie.

Toutes les LED clignent:

La batterie est trop chaude (par exemple en raison de l'ensoleillement direct ou d'une utilisation prolongée) ou trop froide (en dessous de 0 °C), n'utilisez pas et ne chargez pas la batterie. assurez-vous que la température de la batterie est comprise entre 40°F (0 °C) et 104°F (40 °C).

2) Mise en/hors circuit

Mise en circuit (voir Fig.H):

1. Assurez-vous que la batterie (9) est insérée.
2. Appuyez sur le serrure de l'interrupteur (7).
3. Avec le serrure de l'interrupteur enfoncé, appuyez sur l'interrupteur marche / arrêt (8).
4. Vous pouvez contrôler progressivement le taux de course en utilisant l'interrupteur marche / arrêt (8).

Pression douce: faible taux de course.

Plus grande pression: taux de course plus élevé.

L'interrupteur marche / arrêt ne peut pas être verrouillé.

Mise hors circuit:

5. Relâchez l'interrupteur marche / arrêt (8).

3) Utilisation de la scie ((Voir Fig.I)

1. Avant de couper tout type de bois ou de métal, assurez-vous que la pièce à travailler est fermement ancrée ou serrée pour éviter de glisser.
2. Placez la lame et la semelle légèrement contre le travail à couper.
3. Allumez le moteur de la scie avant d'appliquer la pression.
4. Lors de la coupe, tenez toujours la scie fermement avec les deux mains. Dès que possible, la semelle doit être maintenue fermement contre le matériau à couper. Cela empêchera la scie de sauter ou de vibrer et de minimiser la rupture de la lame.

8. NETTOYAGE ET ENTRETIEN

⚠ DANGER! Risque de blessure! Avant tout entretien ou nettoyage:

- Retirez la batterie.
- Laissez l'appareil refroidir.

Nettoyer

⚠ L'appareil ne doit pas être aspergé d'eau ni placé dans l'eau. Sinon, il y a un risque de choc électrique.

- Gardez les trous de ventilation (6) et le boîtier du moteur de l'appareil propres. Utilisez un chiffon humide ou une brosse pour faire ça. N'utilisez pas de produits de nettoyage ou de solvants. Cela pourrait endommager l'appareil irrémédiablement.
- Nettoyez le porte-lame de scie avec une brosse ou en soufflant avec de l'air comprimé. Pour faire ça, retirez la lame de scie de l'appareil.
- Essayez de nettoyer les surfaces résineuses avec un chiffon humide et tiède bien essoré. Assurez-vous qu'aucun liquide ne peut pénétrer à l'intérieur du boîtier!

Entretien

- Vérifiez l'appareil avant chaque utilisation pour des défauts évidents tels que des pièces desserrées, usées ou endommagées.
- Vérifiez si les couvercles et les dispositifs de protection sont endommagés et s'ils sont bien ajustés, remplacez-les si nécessaire.
- Remplacez une lame de scie émoussée ou tordue ou une lame qui a été endommagée d'une autre manière.

9. STOCKAGE ET TRANSPORT

Stockage

- Stockez l'appareil dans un endroit sec et à l'abri de la poussière et hors de portée des enfants.
- Retirez la batterie rechargeable de l'appareil avant de le ranger.
- La température de stockage optimale pour la batterie et l'appareil est de 32°F / 0°C à 104°F / 40°C. Évitez le froid ou la chaleur extrêmes pendant le stockage, afin que la batterie ne perde pas ses performances.

Transport

- Fixez l'appareil contre le glissement.
- En cas de transport, veuillez utiliser l'emballage d'origine dans la mesure du possible.

10. PANNES ET SOLUTIONS

Lorsqu'un élément ne fonctionne pas.

Il s'agit souvent de petits défauts qui conduisent à une défectuosité. Vous pouvez souvent éliminer le problème par vous-même. Veuillez tout d'abord consulter le tableau suivant avant de vous adresser à votre revendeur. Vous économisez ainsi un dérangement et éventuellement aussi des coûts.

Problème	Cause possible	Action corrective
L'appareil ne démarre pas	Déchargez la batterie (9)	Chargez la batterie rechargeable ▶ Charger la batterie
	Batterie (9) non insérée	Insérez la batterie
	Le serrure de l'interrupteur (7) n'a pas été activé correctement	Allumez-le (▶ section OPERATION)
	L'interrupteur marche / arrêt (8) est cassé	Contactez votre service en ligne
L'appareil fonctionne avec des interruptions	Contact imparfait interne	Contactez votre service en ligne
	L'interrupteur marche/arrêt (8) est défectueux	
Mauvaise performance de sciage	Lame de scie (1) émoussée	Insérez une nouvelle lame de scie
	Vitesse de sciage incorrecte	Ajustez la vitesse de sciage
	Batterie faible	Chargez la batterie rechargeable ▶ Charger la batterie
La lame de scie devient rapidement émoussée	La lame de scie (1) n'est pas adaptée à la pièce à traiter	Insérez une lame de scie appropriée (▶ section ASSEMBLAGE)
	Trop de pression appliquée	Réduisez la pression
	Vitesse de sciage trop élevée	Réduisez la vitesse de sciage

11. MISE AU REBUT

Mise au rebut de l'appareil



Le symbole de la poubelle barrée signifie : Les batteries et les accus, les appareils électriques et électroniques ne doivent pas être jetés avec les ordures ménagères car ils pourraient contenir des substances nocives pour l'environnement et la santé.

Les consommateurs sont tenus d'éliminer appareils électriques usagés, les batteries et accus usagés d'appareils électriques séparément en les remettant à un point de collecte officiel afin de garantir un traitement adéquat. Pour de plus amples informations sur le retour, adressez-vous auprès de votre revendeur. La reprise est gratuite. Les batteries et les accus qui ne sont pas intégrés dans les appareils électriques usagés doivent être retirés et éliminés séparément avant l'élimination. Les batteries au lithium et les pack accus de tous les systèmes doivent être remis aux points de collecte uniquement en état déchargé. Les batteries doivent toujours être protégées contre les courts-circuits en collant les pôles. Chaque utilisateur final est responsable pour la suppression des données personnelles qui se trouvent sur les appareils usagés à éliminer.

Mise au rebut de l'emballage



L'emballage se compose de carton et de matières plastiques marquées en conséquence qui peuvent être recyclés.

12. INDICATEUR DE CHARGEUR

Statut de l'indicateur		Explications et actions
LED Rouge	LED Vert	
ALLUME	ETEINT	Prêt à utiliser Le chargeur est connecté au secteur et est prêt à l'utilisation; il n'y a pas de batterie dans le chargeur.
ETEINT	Clignotement rapide (2Hz)	Charge de sécurité à faible courant Comme la tension de la batterie est inférieure à 15 V, le chargeur est en mode de charge douce, le courant de charge est inférieur à 0,5 A. Cela peut prolonger la durée de vie du batterie.
ETEINT	Clignotement lent (1Hz)	Charge de sécurité à faible courant Comme la tension de la batterie est inférieure à 15 V, le chargeur est en mode de charge douce, le courant de charge est inférieur à 0,5 A. Cela peut prolonger la durée de vie du batterie.
ETEINT	ALLUME	La batterie est chargée et prête à utiliser La batterie est complètement chargée et est déjà prête à l'utilisation. Action: Retirez la batterie du chargeur. Débranchez le chargeur de l'alimentation secteur.
Clignotement rapide (2Hz)	ETEINT	Défaut Le chargement n'est plus possible. La batterie peut-être défectueuse. Action: Ne chargez jamais une batterie défectueuse. Sortez la batterie du chargeur.
Clignotement lent (1Hz)	ETEINT	Défaut de température La batterie est trop chaude (par exemple en raison d'un ensoleillement direct ou d'une utilisation prolongée) ou trop froid (en dessous de 32°F / 0°C). Action: Retirez la batterie et conservez-la à température ambiante (environ 68°F / 20°C) pour 3 Heures.

CE-Déclaration de conformité

Ci-joint nous,

NINGBO WEILDER ELECTRIC APPLIANCE CO., LTD
NO.47 DONGFENG ROAD, FENGHUA,315500 NINGBO, Zhejiang, P.R.C.

Déclarons que l'appareil suivant est conforme aux exigences de sécurité et de santé de base appropriée des directives CE (voir article 4) selon la conception et le type que nous publions, tel que mis en circulation par nous

Cette déclaration concerne exclusivement les machines en l'état dans lequel elles ont été mises sur le marché et exclut les composants qui sont ajoutés et / ou les opérations effectuées ultérieurement par l'utilisateur final.

1. Produit: Scie Sabre Sans Fil
2. Nom du modèle: W125048A
3. Numérodésérie: N/A
4. Directives CE applicables: Directive aux machines 2006/42/EC
Directive CEM 2014/30/EU

Standards Harmonisés Utilisés: EN 62841-1:2015 ; EN 62841-2-11:2016;
EN 55014-1:2017 ; EN 55014-2:2015

5. Responsable de la documentation: (C&E Connection E-Commerce (DE) GmbH Zum Linnegraben 20, 65933, Frankfurt am Main, Germany info@ce-connection.de)

6. Directives CE supplémentaires appliquées: N/A

7. Date/Lieu/Nom/Signature autorisée
2020-5-14/NingBo/Horry Huang

8. Titre du signataire:
Ingénieur



Indice

Introduzione	35
1. Avviso generale per sicurezza degli utensili elettrici	36-39
2. Ricambiare gli avvisi di sicurezza della sega	39
3. Simboli	39-40
4. Panoramica del suo apparecchio	40
5. Dati tecnici	40
6. Montaggio	40
7. Uso	41
8. Pulizia e manutenzione	41-42
9. Conservazione, trasporto	42
10. Ricerca dei guasti	42
11. Smaltimento	43
12. Indicatore caricatore	43

Introduzione

Il dispositivo è progettato per segare legno, ferro, metalli non ferrosi e plastica utilizzando le lame per sega appropriate.

L'apparecchio è destinato all'utilizzo da parte di adulti. Non consentire mai a persone che non hanno dimestichezza con le presenti istruzioni o a bambini di utilizzare la macchina. Le normative vigenti in loco possono limitare l'età dell'utilizzatore.

Questo apparecchio non è destinato all'uso commerciale. Osservare le norme generali relative alla prevenzione degli incidenti e le indicazioni di sicurezza in dotazione.

Eseguire unicamente le attività descritte nel presente manuale di istruzioni. Qualsiasi altro impiego verrà considerato come un utilizzo improprio. Il produttore non risponde per eventuali danni derivanti da tale utilizzo.

Pericolo!

Nell'usare gli apparecchi si devono rispettare diverse avvertenze di sicurezza per evitare lesioni e danni. Quindi leggete attentamente queste istruzioni per l'uso/le avvertenze di sicurezza. Conservate bene le informazioni per averle a disposizione in qualsiasi momento. Se date l'apparecchio ad altre persone, consegnate queste istruzioni per l'uso/le avvertenze di sicurezza insieme all'apparecchio. Non ci assumiamo qualsiasi responsabilità per incidenti o danni causati dal mancato rispetto di queste istruzioni e delle avvertenze di sicurezza.

1. Avvertenze sulla sicurezza

Attenzione!

Leggere e comprendere tutte le istruzioni. La mancata osservanza delle avvertenze e delle istruzioni può provocare scosse elettriche, incendi e/o lesioni gravi. Conservare tutte le avvertenze e le istruzioni per riferimento futuro.

Il termine "utensile elettrico" nelle avvertenze si riferisce all'utensile elettrico alimentato dalla rete (con cavo) o a batteria (senza cavo).

1) Sicurezza dell'area di lavoro

- **Mantenere l'area di lavoro pulita e ben illuminata.** Aree disordinate o buie possono causare incidenti.
- **Non azionare gli utensili elettrici in atmosfere esplosive, come ad esempio in presenza di liquidi, gas o polveri infiammabili.** Gli utensili elettrici creano scintille che possono accendere la polvere o i fumi.
- **Tenere lontani i bambini e gli accompagnatori durante l'uso di un utensile elettrico.** Le distrazioni possono causare la perdita del controllo.

2) Sicurezza elettrica

- **Le spine degli utensili elettrici devono corrispondere alla presa di corrente.** Non modificare mai la spina in alcun modo. Non utilizzare spine adattatrici con utensili elettrici con messa a terra. Spine non modificate e prese corrispondenti riducono il rischio di scosse elettriche.
- **Evitare il contatto del corpo con superfici collegate a terra o messe a terra, come tubi, radiatori, generatori e apparecchi di refrigerazione.** Se il corpo è collegato a terra o messo a terra, il rischio di scosse elettriche è maggiore.
- **Non esporre gli utensili elettrici a pioggia o umidità.** L'ingresso di acqua in un utensile elettrico aumenta il rischio di scosse elettriche.
- **Non utilizzare impropriamente il cavo.** Non utilizzare mai il cavo per trasportare, tirare o scollegare l'utensile elettrico. Tenere il cavo lontano da fonti di calore, olio, spigoli vivi o parti in movimento. Cavi danneggiati o impigliati aumentano il rischio di scosse elettriche.
- **Quando si utilizza un attrezzo elettrico all'aperto, utilizzare una prolunga adatta per l'uso all'esterno.** L'uso di una prolunga per uso esterno riduce il rischio di scosse elettriche.

- **Se è inevitabile utilizzare un utensile elettrico in un luogo umido, utilizzare un'alimentazione protetta da dispositivo a corrente residua (RCD).** L'uso di RCD riduce il rischio di scosse elettriche.

3) Sicurezza personale

- **Stare attenti, prestare attenzione a ciò che si sta facendo e usare il buon senso quando si utilizza un utensile elettrico.** Non utilizzare un utensile elettrico quando si è stanchi o sotto l'effetto di droghe, alcool o farmaci. Un momento di disattenzione durante l'uso di utensili elettrici può causare gravi lesioni personali.
- **Utilizzare dispositivi di protezione individuale. Indossare sempre occhiali protettivi.** I dispositivi di protezione come la maschera anti-polvere, le scarpe di sicurezza antiscivolo, il cappello rigido o la protezione dell'udito utilizzati in condizioni adeguate ridurranno le lesioni personali.
- **Evitare l'avviamento involontario. Accertarsi che l'interruttore sia in posizione off prima di collegare alla fonte di alimentazione e/o al pacco batteria, sollevando o trasportando l'attrezzo.** Portare gli utensili elettrici con il dito sull'interruttore o gli utensili elettrici energizzanti che hanno l'interruttore acceso rappresentano un pericolo di incidenti.
- **Rimuovere qualsiasi chiave di regolazione o altra chiave prima di accendere l'utensile elettrico.** Una chiavetta o una chiave rimasta attaccata ad una parte rotante dell'attrezzo elettrico può causare lesioni personali.
- **Non oltrepassare il raggio d'azione. Mantenere sempre una posizione corretta e l'equilibrio.** Ciò consente un migliore controllo dell'utensile elettrico in situazioni impreviste.

- **Indossare un abbigliamento adeguato.** Non indossare abiti larghi o gioielli. Tenere i capelli, gli indumenti e i guanti lontano da parti in movimento. Vestiti slacciati, gioielli o capelli lunghi possono rimanere impigliati nelle parti in movimento.
- **Se sono previsti dispositivi per il collegamento di impianti di aspirazione e di raccolta della polvere, assicurarsi che questi siano collegati e utilizzati correttamente.** L'uso di impianti di raccolta della polvere può ridurre i rischi legati alla polvere.
- **Non lasciare che la familiarità acquisita con l'uso frequente degli strumenti ti consenta di diventare compiacente e di ignorare i principi di sicurezza degli strumenti.** Un'azione negligente può causare gravi lesioni in una frazione di secondo.

4) Uso e cura degli utensili elettrici

- **Non forzare l'utensile elettrico. Utilizzare l'utensile elettrico adatto alla propria applicazione.** L'utensile elettrico corretto svolgerà un lavoro migliore e più sicuro al ritmo per il quale è stato progettato.

- **Non utilizzare l'utensile elettrico se l'interruttore non lo accende e non lo spegne.** Qualsiasi utensile elettrico che non può essere controllato con l'interruttore è pericoloso e deve essere riparato.
- **Scollegare la spina dalla fonte di alimentazione e/o il pacco batteria dall'utensile elettrico prima di effettuare qualsiasi regolazione, cambiare gli accessori o riporre gli utensili elettrici.** Tali misure di sicurezza preventive riducono il rischio di avviamento accidentale dell'utensile elettrico.
- **Conservare gli utensili elettrici inutilizzabili fuori dalla portata dei bambini e non permettere a persone che non hanno familiarità con l'utensile elettrico o con le presenti istruzioni di utilizzare l'utensile elettrico.** Gli utensili elettrici sono pericolosi nelle mani di utenti non addestrati.
- **Manutenzione degli utensili elettrici.** Controllare l'eventuale disallineamento o collegamento di parti in movimento, rottura di parti e qualsiasi altra condizione che possa influire sul funzionamento dell'utensile elettrico. Se danneggiato, far riparare l'utensile elettrico prima dell'uso. Molti incidenti sono causati da una cattiva manutenzione degli utensili elettrici.
- **Mantenere gli utensili da taglio affilati e puliti.** Utensili da taglio correttamente mantenuti con bordi taglienti affilati hanno meno probabilità di atterrirsi e sono più facili da controllare.
- **Utilizzare l'utensile elettrico, gli accessori, le punte degli utensili, ecc.** in conformità alle presenti istruzioni, tenendo conto delle condizioni di lavoro e del lavoro da eseguire. L'uso dell'utensile elettrico per operazioni diverse da quelle previste può provocare una situazione di pericolo.
- **Mantenere le maniglie e le superfici di presa asciutte, pulite e prive di olio e grasso.** Le impugnature scivolose e le superfici di presa non consentono la manipolazione e il controllo sicuri dell'utensile in situazioni impreviste.

5) Servizio

- **Far riparare l'utensile elettrico da un tecnico qualificato utilizzando solo pezzi di ricambio originali.** In questo modo si garantisce il mantenimento della sicurezza dell'utensile elettrico.

6) Uso e manutenzione dell'utensile a batteria

- a. Assicurarsi che l'interruttore sia in posizione off prima di inserire il pacco batteria. L'inserimento del pacco batteria negli utensili elettrici accesi può causare incidenti.
- b. Ricaricare solo con il caricabatterie specificato dal produttore. Un caricabatterie adatto ad un determinato tipo di pacco batteria può essere rischio di incendio se utilizzato con un altro pacco batteria.

- c. Utilizzare gli utensili elettrici solo con i pacchi batteria appositamente predisposti. L'uso di qualsiasi altro pacco batteria può provocare un rischio di lesioni e di incendio.
- d. Quando il pacco batteria non viene utilizzato, tenerlo lontano dagli altri oggetti metallici come graffette, monete, chiavi, chiodi, viti o altri piccoli oggetti metallici che possono favorire un collegamento da un terminale all'altro. Il cortocircuito tra i terminali della batteria può causare ustioni o incendi.
- e. In condizioni sfavorevoli, il liquido può essere espulso dalla batteria; evitare il contatto. In caso di contatto accidentale, sciacquare con acqua. Se il liquido entra in contatto con gli occhi, consultare un medico. Il liquido espulso dalla batteria può causare irritazione o ustioni.

ULTERIORI ISTRUZIONI DI SICUREZZA PER IL CARICABATTERIE

L'attrezzo WORKPRO con batterie agli ioni di litio può essere caricato solo con il caricabatterie specifico WORKPRO agli ioni di litio progettato appositamente e acquistato insieme all'attrezzo.

È PERICOLOSO UTILIZZARE QUALSIASI ALTRO CARICABATTERIE PER CARICARE L'UTENSILE. Non tentare di caricare il pacco batteria con un caricabatterie diverso da quello in dotazione.

Prima di utilizzare il caricabatterie, leggere tutte le istruzioni, le etichette e i simboli di avvertimento sul caricabatterie e sul pacco batterie, nonché le istruzioni per l'uso del pacco batteria.

Non utilizzare il caricabatterie se ha subito forti urti, cadute o comunque risulta danneggiato. Portare il caricabatterie presso un centro di assistenza autorizzato per un controllo o una riparazione.

Non smontare il caricabatterie. L'apertura o la rimozione delle coperture può esporre l'utente a tensioni pericolose o altri rischi. Un rimontaggio non corretto può causare scosse elettriche quando si utilizza nuovamente l'attrezzo o il caricabatterie. Portare il caricabatterie in un centro di riparazione di elettrodomestici quando sono necessari interventi di manutenzione o riparazione.

⚠ PERICOLO. Se il pacco batteria è crepato o danneggiato in qualsiasi altro modo, non inserirlo nel caricabatterie

Collegare esclusivamente l'utensile WORKPRO al caricabatterie, poiché altri oggetti possono toccare punti di tensione pericolosi o cortocircuitare parti che potrebbero portare a incendi o scosse elettriche.

Non collocare l'utensile o il caricabatterie su una superficie irregolare, poiché una caduta potrebbe causare gravi danni.

Non posizionare mai l'utensile o il caricabatterie vicino o sopra una fonte di calore come un radiatore o un impianto di riscaldamento.

Non utilizzare il caricabatterie in un alloggiamento o in un altro contenitore, a meno che non sia presente un'adeguata ventilazione.

Utilizzare il caricabatterie solo all'interno.

⚠️ AVVERTENZA. Non lasciare che alcun liquido entri in contatto con il caricabatterie. Pericolo di scosse elettriche. Non posizionare l'utensile o il caricabatterie vicino all'acqua, ad esempio vicino a un lavandino, una bacinella o una toilette. Non versare alcun tipo di liquido sull'attrezzo o sul caricabatterie. In caso contrario, le parti potrebbero andare in cortocircuito, causando danni al prodotto e creando il rischio di incendio o scossa elettrica.

Per ridurre il rischio di scossa elettrica, scollegare il caricabatterie dall'alimentazione elettrica prima di provare a pulirlo. Per pulire l'utensile o il caricabatterie, utilizzare un panno umido. Si sconsiglia l'uso di altri detersivi.

Non appoggiare alcun oggetto sul caricabatterie e non far posare alcun oggetto su di esso.

Assicurarsi che il cavo del caricabatterie sia posizionato in modo che non possa essere calpestato, che non possa far inciampare o che non sia altrimenti soggetto a danni o sollecitazioni. Tenere il cavo lontano da macchinari in funzione.

Non tirare il cavo del caricabatterie per scollegarlo dalla presa di corrente.

Non utilizzare una prolunga, a meno che non sia assolutamente necessario. L'uso di una prolunga inadeguata può essere rischio di incendio, scossa elettrica o elettrocuzione.

Non tentare mai di collegare due caricabatterie insieme.

Non caricare le batterie o utilizzare l'attrezzo e il pacco batteria in luoghi in cui la temperatura può essere inferiore a 4°C (40°F) o superiore a 40°C (104°F), ad esempio accanto a capannoni o strutture metalliche.

Se si desidera caricare un secondo pacco batteria, scollegare il caricabatterie dalla rete elettrica e lasciarlo riposare per almeno 15 minuti. Dopo questo tempo, è possibile caricare un secondo pacco batteria.

ULTERIORI AVVERTENZE DI SICUREZZA RELATIVE AL PACCO BATTERIA E ALLA SICUREZZA DELLA BATTERIA

Utilizzare solo le batterie WORKPRO fornite con l'attrezzo WORKPRO o i ricambi approvati WORKPRO.

Non utilizzare la batteria per alimentare dispositivi diversi dall'utensile WORKPRO con cui è stata venduta.

Caricare la batteria solo con il caricabatterie WORKPRO fornito con l'utensile o con le parti di ricambio approvate da WORKPRO e secondo le istruzioni contenute nel manuale di istruzioni di WORKPRO.

Non caricare la batteria in un luogo in cui viene generata elettricità statica e non lasciare che la batteria tocchi qualcosa che è staticamente carica.

La batteria può essere conservata a temperature comprese tra 4°C (40°F) e i 40°C (104°F).

Non conservare o lasciare mai la batteria agli ioni di litio a temperature superiori a quelle consigliate, potrebbero verificarsi incendi.

NON conservare la batteria agli ioni di litio in luoghi in cui la temperatura può facilmente raggiungere temperature più elevate di quelle consigliate; questo include capannoni da giardino e veicoli in cui la temperatura interna può raggiungere livelli pericolosi sotto luce diretta del sole e nelle giornate ad alta temperatura. **RIFLETTERE PRIMA DI LASCIARE IL PACCO BATTERIA AGLI IONI DI LITIO IN UN MAGAZZINO.**

La batteria può essere caricata o utilizzata a temperature comprese tra 4°C (40°F) e 40°C (104°F). **NON CARICARE MAI LA BATTERIA AGLI IONI DI LITIO A TEMPERATURE INFERIORI O SUPERIORI A QUELLE CONSIGLIATE, POTREBBERO VERIFICARSI INCENDI O GRAVI DANNI AL PACCO BATTERIA.**

Le temperature più adatte per caricare il pacco batteria sono comprese tra 20°C (68°F) e i 25°C (77°F).

Lasciare sempre raffreddare il pacco batteria dopo la carica, non collocarlo in un ambiente caldo come un capannone metallico o un rimorchio aperto lasciato al sole.

Fare attenzione a dove l'attrezzo è immagazzinato. Non conservare in aree con fumi corrosivi, aria salata o condizioni simili. Provare a conservare l'utensile nell'imballaggio in dotazione.

Non smaltire la batteria nel fuoco e non metterla in un forno a microonde, forno convenzionale, essiccatore o contenitore ad alta pressione. In queste condizioni, la batteria potrebbe esplodere.

Non tentare mai di aprire il pacco batteria, forare la batteria o sottoporla a forti urti fisici.

Se l'alloggiamento in plastica del pacco batteria si rompe o si crepa, interromperne immediatamente l'uso e non ricaricarla. Accertarsi che il fermo del pacco batteria sia in buone condizioni e non lasciarlo cadere dall'utensile. Se la clip è danneggiata o se per qualsiasi motivo non blocca il pacco, non continuare ad utilizzarla.

Interrompere l'uso della batteria se questa manifesta condizioni anomale di calore, odore, colore, deformazione o presenta condizioni insolite.

Se si rilevano perdite o cattivi odori, è particolarmente importante tenere la batteria lontana da fiamme. Se il liquido della batteria fuoriesce sulla pelle o sui vestiti, lavarsi immediatamente con acqua pulita. Se il liquido che fuoriesce dalla batteria entra negli occhi, non strofinare gli occhi. Sciacquare bene gli occhi (per almeno 10 minuti) con acqua pulita e consultare immediatamente un medico.

Non utilizzare una batteria che perde.

Maneggiare le batterie con cura per evitare cortocircuiti tramite materiali conduttori, come chiodi, viti, cinturini metallici, anelli, braccialetti, e chiavi. La batteria potrebbe surriscaldarsi e potrebbe provocare ustioni.

Dopo che la batteria ha raggiunto la fine della sua vita utile, si consiglia di riciclare i materiali presso il centro di riciclaggio del comune di residenza. NON tentare di sostituire le celle della batteria, riparare o modificare qualsiasi parte del pacco batteria.

Durante il riciclaggio, renderla non conduttiva applicando del nastro isolante nei terminali della batteria.

QUANDO CARICARE LA BATTERIA

Le batterie nuove vengono spedite in condizioni di carica bassa e devono essere completamente cariche prima dell'uso. Il pacco batteria può essere ricaricato in qualsiasi momento durante l'uso, a condizione che non sia surriscaldato.

Se il pacco batteria inizia a spegnersi a causa della bassa tensione, o se non è più possibile eseguire le operazioni precedenti, si consiglia di interrompere l'uso dell'utensile e di ricaricare la batteria.

Per lo stoccaggio, si consiglia di ricaricare la batteria tra il 50% e il 75% di carica.

2. RICAMBIARE GLI AVVISI DI SICUREZZA DELLA SEGA

- Durante l'esecuzione di lavori in cui l'utensile a inserto può entrare a contatto con cavi elettrici nascosti, afferrare l'utensile elettrico dalle superfici isolate previste per l'impugnatura. Per effetto del contatto con un cavo conduttore di tensione, i componenti metallici dell'apparecchio possono trovarsi sotto tensione e rilasciare una scossa elettrica.

- Fissare e assicurare il pezzo da lavorare tramite morsetti oppure in altro modo ad una base stabile. Tenendo il pezzo da lavorare solamente con la mano o contro il proprio corpo, essendo lo stesso malfermo, si può provocare la perdita del controllo della macchina.

- Tenere le mani fuori dalla zona di lavoro. Non posizionare le mani sotto il pezzo da lavorare. Al contatto con la lama sussiste il pericolo di lesioni.

- Controllare che il materiale da lavorare non presenti corpi estranei come chiodi, viti ecc. e rimuoverli.

- Portare l'elettrotensile verso il pezzo da lavorare solo dopo aver acceso l'utensile stesso. Se l'utensile a inserto si inceppa nel pezzo da lavorare, sussiste il rischio di contraccolpi.

- Assicurarsi che durante il lavoro la piastra di base o la staffa di sostegno per rami aderisca sempre al pezzo da lavorare. La lama può incepparsi e causare la perdita di controllo sull'utensile elettrico.

- Al termine del lavoro, spegnere l'utensile elettrico e rimuovere la lama dal taglio solo dopo che questa si è fermata. Così si evitano contraccolpi ed è possibile deporre l'utensile elettrico in modo sicuro.

- Utilizzare solo lame da sega non danneggiate e in perfetto stato. Le lame piegate o non affilate possono rompersi, influire negativamente sul taglio o causare un contraccolpo.

- Non frenare la lama dopo lo spegnimento dell'apparecchio esercitando una contropressione laterale. La lama potrebbe danneggiarsi, rompersi o causare un contraccolpo.

- Bloccare il materiale accuratamente. Non sorreggere il pezzo da lavorare con la mano o con il piede. Non toccare altri oggetti o il terreno con la sega in funzione. Pericolo di contraccolpo.

- Utilizzare appositi rilevatori per individuare le linee di alimentazione nascoste o rivolgersi alla società di fornitura locale. Il contatto con le linee elettriche può provocare scosse elettriche e incendi, il contatto con una condotta del gas può causare esplosioni. Il danneggiamento delle tubature dell'acqua può portare a danni materiali e a scosse elettriche.

- Durante il suo utilizzo, tenere saldamente l'elettrotensile e assicurarsi del suo posizionamento sicuro.

- Prima di appoggiare l'elettrotensile, attendere che si sia arrestato. L'utensile a inserto può incepparsi e causare la perdita di controllo sull'utensile elettrico.

- Spegnere immediatamente l'apparecchio se la lama si inceppa. Allargare il taglio e rimuovere la lama con cautela. Può causare la perdita di controllo sull'utensile elettrico.

- Non segare materiali (ad es. colori e vernici al piombo o materiali contenenti amianto) le cui polveri possono arrecare danni alla salute.

- Non utilizzare alcun accessorio diverso da quelli raccomandati da WORKPRO. Ciò può causare scosse elettriche o incendi.

3. SIMBOLI

Indicazioni di pericolo e note sono contraddistinte chiaramente nel manuale di istruzioni. Si utilizzano i simboli seguenti:



Simboli di pericolo con informazioni sulla prevenzione di lesioni personali e danni materiali.



Simbolo di precauzione con informazioni sulla prevenzione di danni / danni.



Nota: Informazioni indicate per una migliore comprensione dei procedimenti.



Dobbio isolamento per protezione addizionale



Proteggere da pioggia e acqua



Non bruciare



Prima della messa in funzione leggere le istruzioni per l'uso ed attenersi con cura.



Proteggere l'apparecchio da pioggia e umidità

Questi simboli indicano l'equipaggiamento di sicurezza personale necessario:



Indossare occhiali protettivi



Indossare cuffie di protezione acustica



Indossare i guanti protettivi



Indossare scarpe antinfortunistiche



Indossare indumenti stretti e aderenti

4. PANORAMICA DEL SUO APPARECCHIO

1. Lame per sega (4 pezzi)
2. Piastra
3. Sega portalama
4. Mandrino a cambio rapido
5. Pulsante di blocco per piastra
6. Fori di ventilazione
7. Blocco interruttore
8. Interruttore ON / OFF
9. Batteria
10. Display per la capacità rimanente
11. Pulsante per la visualizzazione della capacità
12. Pulsante di rilascio della batteria
13. Luci di controllo
14. Caricabatterie
15. Luce a LED

Contenuto della confezione

- Manuale di sicurezza e d'uso
- Sega alternativa a batteria
- 4pz lame per sega
- Pacco batteria
- Caricabatterie

5. DATI TECNICI

Item No.	W125048A
Sega alternativa a batteria	
Numero di corse a vuoto	0-2800 min ⁻¹
Corsa	25 mm
Peso (senza batteria)	1.8 kg
Max. profondità di taglio per legno	100 mm
Max. profondità di taglio per metallo	10 mm
Livello di potenza acustica (L _{WA})	93,29 dB(A), K=5 dB(A)
Livello di pressione acustica (L _{PA})	82,29 dB(A), K=5 dB(A)
Vibrazioni	a _{hB} =15,83 m/s ² a _{hWB} =16,47 m/s ² K=1,5 m/s ²

Ricaritore	
Voltaggio	200-240V~, 50/60 Hz
Potenza	70 W
Voltaggio di ricarica	20 V
Corrente di ricarica	2.4 A
Isolazione	□ / II
Batteria	
Batteria tipo	Li-Ion
Voltaggio	Massimo 20 V
	Nominale 18 V
Capacità	4000 mAh
Tempo di ricarica	120 min

6. Montaggio

Inserire la batteria solo quando l'apparecchio è completamente montato. In caso di accensione accidentale dell'apparecchio sussiste il pericolo di lesioni.

1) Montaggio/rimozione della lama (Vedi Fig.A)

⚠ Attenzione, pericolo di lesioni!

- Non utilizzare lame non affilate, piegate o che presentano altri tipi di danni.
- Inserire sempre la lama adatta.

Montaggio della lama da sega:

1. Ruotare il mandrino a cambio rapido(3) in direzione della freccia e inserire il corpo della lama (1) fino all'arresto nella fessura dell'alloggiamento della lama. I denti della lama devono essere rivolti verso il basso.
2. Per bloccare rilasciare il mandrino a cambio rapido (3), che ritornerà nella posizione iniziale.
3. Tirando la lama da sega, verificarne il corretto posizionamento.

Rimozione della lama da sega:

4. Ruotare il mandrino a cambio rapido(3) in direzione della freccia ed estrarre la lama (1) dall'alloggiamento della lama.

2) Regolazione della piastra (Ved Fig.B)

⚠ Avvertimento! Estrarre la batteria.

Per regolare la piastra, premere il pulsante di bloccaggio della piastra (5) sul lato sinistro per sbloccare la piastra (3). Impostare la distanza richiesta e premere il pulsante di bloccaggio della piastra (5) sul lato destro per bloccare nuovamente la piastra. Verificare che la piastra sia sicura.

7. USO



1) Caricamento di batteria



ATTENZIONE! Pericolo di lesioni! Attenersi alle informazioni sulla sicurezza sull'utilizzo delle batterie ricaricabili.



AVVISO! Pericolo di danni all'apparecchio! Non scaricare completamente la batteria.



AVVISO! Pericolo di danni all'apparecchio! Dopo lo spegnimento automatico dell'apparecchio non si deve premere ulteriormente l'interruttore ON/OFF



Nota: La batteria agli ioni di litio può essere ricaricata in qualsiasi momento senza per questo ridurne la durata utile. L'interruzione della ricarica non danneggia la batteria.



Nota: Quando la batteria è completamente carica, la bassetta di ricarica commuta automaticamente alla carica di mantenimento. La batteria può rimanere sempre sulla bassetta di ricarica.

La batteria deve essere ricaricata prima dell'avvio di prima volta. (tempo di ricarica: circa: 120 minuti.)

- Premere bottone di blocca (12) e rimuovere batteria dall'apparecchio. (Vedi Fig.A,B)
- Inserire batteria nel caricatore. (Vedi Fig.C)
- Connettere Caricatore.

Lo stato di ricarica è manifestato da spie di luce (13). (più informazioni ► **Indicatore caricatore sezione**).

- Inserire la batteria nella bassetta di ricarica. (See Fig.D,E)

Controllare la capacità residua della batteria.

- Premere il pulsante (11).
- La capacità residua della batteria viene indicata dalle 4 LED spie di controllo(10) .

Indicatore della capacità di batteria come seguente:

Tutti 4 LEDs sono accesi:

La batteria è completamente ricaricata.

3 o 2 o 1 LED(s) sono accesi:

La batteria ha la carica sufficiente.

1 LED riflette:

La batteria è vuota, ricarica la batteria.

Tutti LEDs riflettono:

La batteria è troppo calda (e.s. a causa della luce solare diretta o uso prolungato) o troppo fredda (sotto 0°C), non usare o cambiare la batteria. Assicurare la temperatura di batteria tra 40°F (0°C) e 104°F (40°C).

2) Accensione/spegnimento

Accensione (Vedi Fig.H)

1. Accertarsi che la batteria (9) sia inserita
2. Premere il blocco di accensione (7).
3. Con il blocco di accensione premuto, premere l'interruttore ON/OFF (8).
4. L'interruttore di accensione/spegnimento (8) consente di regolare il numero di corse in maniera continua.

Pressione lieve: numero di corse basso.

Pressione maggiore: numero di corse più alto. L'interruttore di accensione/ spegnimento non può essere bloccato.

Spegnimento:

6. Rilasciare l'interruttore di accensione/ spegnimento (8).

3) Usando la sega (Vedi Fig.I)

1. Prima di tagliare qualsiasi tipo di legno o metallo, assicurarsi che il lavoro il pezzo è saldamente ancorato o bloccato per evitare che scivoli.
2. Posizionare la lama e la piastra leggermente contro il lavoro da tagliare.
3. Accendere il motore della sega prima di applicare la pressione.
4. Tenere sempre la sega saldamente con entrambe le mani durante il taglio. Ove possibile, la piastra deve essere tenuta saldamente contro il materiale da tagliare. Ciò impedirà alla sega di saltare o vibrare e ridurre al minimo la rottura della lama.

8. PULIZIA E MANUTENZIONE



PERICOLO! Pericolo di lesioni! Prima di ogni intervento di manutenzione e/o di pulizia:

- Rimuovere la batteria.
- Lasciar raffreddare l'apparecchio.

Pulizia



Tenere l'apparecchio al riparo da spruzzi e non immergerlo in acqua. Pericolo di scossa elettrica.

- Tenere pulite le aperture di ventilazione (6) e l'alloggiamento del motore dell'apparecchio. A tale scopo utilizzare un panno umido o una spazzola. Non utilizzare detergenti o solventi. In caso contrario si rischierebbe di danneggiare irreparabilmente l'apparecchio.
- Pulire l'alloggiamento della lama con un pennello o con aria compressa. A tal fine rimuovere la lama dall'apparecchio.
- Provare a pulire le superfici incrostate con un panno ben strizzato, umido, tiepido. Assicurarsi che all'interno dell'alloggiamento non entrino liquidi!

Manutenzione

- Prima di ogni utilizzo verificare l'assenza di difetti visibili sull'apparecchio, ad es. componenti non fissati, usurati o danneggiati.
- Verificare l'assenza di danni e il corretto posizionamento delle coperture e dei dispositivi di protezione. All'occorrenza sostituire le parti danneggiate.
- Sostituire la lama qualora non sia affilata, sia piegata o presenti altri tipi di danni.

9. CONSERVAZIONE, TRASPORTO CONSERVAZIONE

- Riporre l'apparecchio in un luogo asciutto al riparo dalla polvere, fuori dalla portata dei bambini.
- Prima di uno stoccaggio prolungato (ad es. durante il periodo invernale) rimuovere la batteria dall'apparecchio.
- La temperatura di conservazione ottimale per la batteria e l'apparecchio è compresa tra 32°F/0°C e 104°F/40°C. Durante lo stoccaggio evitare condizioni estreme di freddo o caldo che comportino una perdita di autonomia della batteria.

Trasporto

- Assicurare l'apparecchio contro lo scivolamento.
- Quando si spedisce, se possibile, utilizzare l'imballo originale.

10. RICERCA DEI GUASTI

Se qualcosa non funziona

Spesso sono solo piccoli difetti che portano a un guasto. Di solito essi possono essere risolti facilmente dall'utente stesso. Si prega di controllare nella seguente tabella prima di rivolgersi al rivenditore. In tal modo si risparmiano molta fatica ed anche eventuali spese.

Problema	Possibile causa	Soluzione
L'apparecchio non si accende	Batteria (9) scarica	Ricaricare la batteria ► Carica della sezione del pacco batteria
	Batteria (9) non inserita	Inserire la batteria
	Blocco accensione (7) non azionato correttamente	Effettuare l'accensione (► Sezione Uso)
	Interruttore ON/OFF (8) difettoso	Contatta il tuo servizio online
Nell'apparecchio si verificano interruzioni	Contatto difettoso interno	Contatta il tuo servizio online
	Interruttore di accensione/ spegnimento (8) difettoso	
Potenza di taglio limitata	Lama (1) non affilata	Inserire una lama nuova
	Velocità di taglio errata	Adeguare la velocità di taglio
	Potenza ridotta della batteria	Ricaricare la batteria ► Carica della sezione del pacco batteria
In breve tempo la lama non è più affilata	Lama (1) non adatta al pezzo da lavorare	Inserire una lama adatta (► Sezione Montaggio)
	Pressione esercitata eccessiva	Ridurre la pressione
	Velocità di taglio eccessiva	Ridurre la velocità di taglio

11. SMALTIMENTO

Smaltimento dell'apparecchio



Il simbolo del bidone della spazzatura barrato vuol dire che: batterie e accumulatori, apparecchiature elettriche ed elettroniche non vanno smaltiti nei rifiuti domestici. Questi potrebbero contenere sostanze dannose per l'ambiente e la salute.

I consumatori hanno l'obbligo di differenziare le apparecchiature elettroniche, le batterie vecchie delle apparecchiature e gli accumulatori dai rifiuti domestici e di smaltirle presso il centro di raccolta ufficiale per garantire un riutilizzo consono. Le informazioni sulla restituzione sono fornite dal venditore. Il ritiro è gratuito. Batterie e accumulatori non integrati in modo fisso nei rifiuti di apparecchiature elettriche vanno tolti prima dello smaltimento e smaltiti separatamente. Le batterie al litio e gli accumulatori di tutti i sistemi vanno consegnati ai punti di raccolta solo una volta scaricati. Le batterie vanno sempre assicurate da possibili cortocircuiti applicando del nastro adesivo sui poli. L'utente finale è responsabile della cancellazione dei dati personali dalle apparecchiature da smaltire.

Smaltimento dell'imballaggio



L'imballaggio è composto da cartone e particolari in plastica adeguatamente contrassegnati per essere riciclati. Si raccomanda di inviare questi materiali al riciclaggio.

12. INDICATORE CARICATORE

Indicatore Stato		Explanations and Actions
LED Rosso	LED Verde	
CONNESSO	SCONNESSO	Preparato per utilizzo Il caricatore è connesso al principale e preparato per utilizzo; Non c'è la batteria nel caricatore.
SCONNESSO	Scintillio veloce (2Hz)	Carica bassa corrente Se il voltaggio di batteria è meno di 15V, il caricatore si trova nel modo di carica placido, la corrente è meno di 0,5A. Questo può prolungare la vita della batteria.
SCONNESSO	Scintillio lento (1Hz)	Carica alta corrente Se il voltaggio di batteria è circa 15V, il caricatore si trova nel modo di carica veloce, la corrente è circa di 2,3-2,4A. Importante! Il tempo reale di carica varia scarsamente dall'inizio, il tempo dipende dalla carica della batteria attuale.
SCONNESSO	CONNESSO	La batteria è caricata e pronta per utilizzo. Il pacco batteria è completamente carico e pronto per l'uso. Azioni: Prendere la batteria dal caricatore. Sconnettere il caricatore dal principale
Scintillio veloce (2Hz)	SCONNESSO	Errore Carica non è possibile. La batteria è difettosa. Azioni: Non caricare batteria difettosa. Prendere la batteria dal caricatore.
Scintillio lento (1Hz)	SCONNESSO	Errore della Temperatura La batteria è troppo calda (e.s. a causa della luce solare diretta /utilizzo prolungato) o troppo freddo (meno 32°F / 0°C). Azioni: Rimuovere la batteria e mantenere la temperatura di camera (approssi. 68°F / 20°C) per 3 ore.

E

Índice de contenidos

Introducción	44
1. Advertencias de seguridad para herramientas eléctricas	45-48
2. Advertencias de seguridad para la sierra recíproca inalámbrica	48
3. Símbolos	48-49
4. Conoce su producto	49
5. Datos técnicos	49
6. Montaje	49
7. Operación	50
8. Limpieza y mantenimiento	50-51
9. Almacenaje y transporte	51
10. Solución de problemas	51
11. Disposición	52
12. Indicador de cargador	52
13. Declaración UE de conformidad	53

Introducción

El dispositivo está diseñado para aserrar madera, hierro, metales no ferrosos y plásticos utilizando las hojas de sierra apropiadas.

El dispositivo está destinado a ser utilizado por adultos. Nunca permita que personas que no estén familiarizadas con las instrucciones o los niños usen la máquina. Las regulaciones locales pueden especificar un límite de edad para el usuario.

Este producto no está destinado para uso comercial. Se deben observar las normas de prevención de accidentes generalmente reconocidas y las instrucciones de seguridad adjuntas.

Solo realice el trabajo descrito en estas instrucciones de uso. Cualquier otro uso es inapropiado. El fabricante no asumirá responsabilidad por daños resultantes de dicho uso.

Peligro!

Al usar aparatos es preciso tener en cuenta una serie de medidas de seguridad para evitar lesiones o daños. Por este motivo, es preciso leer atentamente este manual de instrucciones/advertencias de seguridad. Guardar esta información cuidadosamente para poder consultarla en cualquier momento. En caso de entregar el aparato a terceras personas, será preciso entregarles, asimismo, el manual de instrucciones/advertencias de seguridad. No nos hacemos responsables de accidentes o daños provocados por no tener en cuenta este manual y las instrucciones de seguridad.

1. INSTRUCCIONES DE SEGURIDAD

Advertencia!

Lea y comprenda todas las instrucciones. El no seguir las advertencias e instrucciones puede resultar en descarga eléctrica, fuego y/o herida grave. Guarde todas las advertencias e instrucciones para futuras consultas.

El término "herramienta eléctrica" en las advertencias se refiere a sus herramientas eléctricas conectadas a la corriente eléctrica (con cable) o a las que funcionan con batería (sin cables).

1) Seguridad del área de trabajo

- **Mantenga la zona de trabajo limpia y bien iluminada.** Las zonas desordenadas u oscuras invitan a accidentes.
- **No utilice herramientas eléctricas en atmósferas explosivas, como en presencia de líquidos, gases o polvos inflamables.** Las herramientas eléctricas crean chispas que pueden prender el polvo o humos.
- **Mantenga a los niños y curiosos alejados mientras utiliza una herramienta eléctrica.** Las distracciones pueden causarles perder el control.

2) Seguridad eléctrica

- **Los enchufes de la herramienta eléctrica siempre deben conectarse a una toma de corriente adecuada.** Nunca modifique el enchufe de ninguna manera. No utilice ningún enchufe adaptador con herramientas eléctricas con toma de tierra (conectada a tierra).
- **Los enchufes sin modificar y las tomas de corriente adecuadas reducirán el riesgo de descarga eléctrica.**
- **Evite el contacto físico con superficies conectadas a tierra o con toma de tierra, como tuberías, radiadores, estufas y refrigeradores.** Hay un mayor riesgo de descarga eléctrica si su cuerpo está tocando el suelo.
- **No exponga las herramientas eléctricas a condiciones de lluvia o húmedas.** Si entra agua en la herramienta eléctrica aumentará el riesgo de descarga eléctrica.

- **No maltrate el cable. Nunca utilice el cable para transportar, tirar de o desenchufar la herramienta eléctrica.** Mantenga el cable alejado del calor, aceite, objetos afilados o piezas móviles. Los cables dañados o enmarañados aumentan el riesgo de descargas eléctricas.
- **Cuando utilice una herramienta eléctrica en exteriores, use un alargador apropiada para uso en exteriores.** El uso de un cable adecuado para uso en exteriores reduce el riesgo de descarga eléctrica.
- **Si es inevitable utilizar una herramienta eléctrica en una ubicación húmeda, utilice un suministro protegido con dispositivo de corriente residual (RCD).** El uso de un RCD reduce el riesgo de descarga eléctrica.

3) Seguridad personal

- **Manténgase alerta, preste atención a lo que está haciendo y use el sentido común al usar una herramienta eléctrica.** No utilice una herramienta eléctrica mientras esté cansado o bajo los efectos de drogas, alcohol o medicación. Un momento de falta de atención mientras utiliza herramientas eléctricas puede resultar en heridas graves personales.
- **Utilice equipo de protección personal. Lleve siempre protección para los ojos.** Equipo protector como una máscara para el polvo, zapatos antideslizantes de seguridad, casco, o protección para los oídos usados para condiciones apropiadas reducirán las heridas personales.
- **Prevenga arranques accidentales. Asegúrese de que el interruptor está en la posición off antes de conectarlo a la fuente de alimentación y/o a la batería, recoger transportar la herramienta.** Transportar herramientas eléctricas con su dedo en el interruptor o herramientas energizadas encendidas invita accidentes.
- **Retire cualquier llave o llave de ajuste antes de encender la herramienta eléctrica.** Una llave inglesa o llave fijada a una pieza rotatoria de la pieza eléctrica puede resultar en herida personal.
- **No sobreestire el cuerpo. Mantenga los pies firmes en superficie y equilibrio todo el tiempo.** Esto le permite mejor control de la herramienta eléctrica en situaciones inesperadas.
- **Vista adecuadamente. No lleve ropa suelta o joyería.** Mantenga su pelo, ropa y guantes lejos de piezas móviles. La ropa suelta, joyería o pelo largo pueden quedar atrapadas en las piezas móviles.
- **Si los dispositivos vienen provistos para la conexión de equipo de extracción y recogida de polvo, asegúrese de conectarlo y usarlo apropiadamente.** El uso del recogedor de polvo puede reducir peligros relacionados con el polvo.
- **No permita que la familiaridad adquirida con el uso frecuente de herramientas le permita volverse complaciente e ignorar los principios de seguridad de las herramientas.** Una acción descuidada puede causar lesiones graves en una fracción de segundo.

4) Uso y cuidado de herramienta eléctrica

- **No fuerce la herramienta eléctrica. Utilice la herramienta eléctrica correcta para su uso.** La herramienta eléctrica correcta hará el trabajo de manera mejor y más segura al ritmo al que fue diseñada.
- **No utilice la herramienta eléctrica si el interruptor no la enciende o apaga.** Cualquier herramienta eléctrica que no pueda controlarse con el interruptor es peligrosa y debe repararse.
- **Desconecte el enchufe de la fuente de alimentación y/o retire la batería de la herramienta eléctrica antes de realizar ajustes, cambiar accesorios, o guardar las herramientas eléctricas.** Tales medidas preventivas reducen el riesgo de arrancar la herramienta eléctrica accidentalmente.
- **Guarde las herramientas eléctricas sin usar fuera del alcance de los niños y no permita a personas no familiarizadas con la herramienta eléctrica o estas instrucciones que utilice esta herramienta eléctrica.** Las herramientas eléctricas son peligrosas en manos de usuarios no entrenados.
- **Mantenimiento de herramientas eléctricas.** Compruebe desajustes o atascos de piezas móviles, ruptura de piezas, y cualquier otra condición que pueda afectar el funcionamiento de la herramienta eléctrica. Si está dañado, repare la herramienta eléctrica antes de usar. Muchos accidentes son causados por herramientas eléctricas mal mantenidas.
- **Mantenga las herramientas cortantes afiladas y limpias.** Las herramientas cortantes con mantenimiento apropiado con filos cortantes afilado son menos propensas a atascarse y son más fáciles de controlar.
- **Utilice la herramienta eléctrica, accesorios y piezas de herramienta etc.** Siguiendo estas instrucciones, teniendo en cuenta las condiciones laborales y el trabajo a realizar. Usar la herramienta eléctrica para usos distintos para los que está diseñada podría resultar en una situación peligrosa.
- **Mantenga los mangos y las superficies de agarre secos, limpios y libres de aceite y grasa.** Los mangos resbaladizos y las superficies de agarre no permiten un manejo y control seguros de la herramienta en situaciones inesperadas.

5) Inspección

- **Haga que su herramienta eléctrica sea inspeccionada por una persona calificada de reparaciones usando sólo piezas de recambio idénticas.** Esto asegurará que se mantenga la seguridad de la herramienta eléctrica.

6) Uso y cuidado de la batería de la herramienta

- a. Asegúrese de que el interruptor está en la posición de apagado antes de insertar la batería. Insertar la batería en herramientas eléctricas que tienen el interruptor encendido provocará accidentes.

- b. Recargue sólo con el cargador especificado por el fabricante. Un cargador apropiado para un tipo de batería puede provocar riesgo de incendio al usarlo con otra batería.
- c. Utilice herramientas eléctricas sólo con las baterías designadas específicamente. Utilizar cualquier otra batería puede provocar riesgo de herida o incendio.
- d. Cuando la batería no esté en uso, manténgala alejada de otros objetos metálicos como clips, monedas, llaves, clavos, tornillos, u otros objetos metálicos pequeños que puedan crear una conexión de una terminal a otra. Cortocircuitar las terminales de batería puede provocar quemaduras o un incendio.
- e. Bajo condiciones abusivas, puede surgir líquido de la batería, evite el contacto. Si ocurre contacto accidental, lave abundantemente con agua. Si el líquido entra en contacto con los ojos, busque además atención médica. El líquido que surge de la batería puede causar irritación o quemaduras.

INSTRUCCIONES DE SEGURIDAD ADICIONALES PARA EL CARGADOR

Su herramienta WORKPRO con batería de Iones de Litio sólo puede cargarse con el cargador de batería de Iones de Litio diseñado por WORKPRO específico comprado con la herramienta.

ES PELIGROSO UTILIZAR CUALQUIER OTRO CARGADOR AL CARGAR SU HERRAMIENTA. No intente cargar la batería con ningún otro cargador que el proporcionado.

Antes de utilizar el cargador, lea todas las instrucciones, etiquetas y marcas de precaución en el cargador y la batería así como las instrucciones sobre utilizar la batería.

No utilice el cargador si se ha visto sujeto a golpes fuertes, caídas o dañado de cualquier otra forma. Lleve el cargador a un centro de mantenimiento autorizado para un chequeo o reparación.

No desmonte el cargador. Abrir o retirar las cubiertas podría exponerle a voltajes peligrosos u otros riesgos. El reensamblaje incorrecto puede causar descargas eléctricas al volver a utilizar la herramienta o cargador. Lleve el cargador a un centro de reparación de herramientas eléctricas cuando se requiera reparación.

⚠ PELIGRO. Si la batería está rota o dañada de cualquier otra manera, no la inserte en el cargador

No enchufe nada más que su herramienta WORKPRO al cargador, ya que otros objetos pueden tocar puntos de voltaje peligrosos o cortocircuitar piezas, lo que puede resultar en incendio o descarga eléctrica.

No coloque la herramienta o cargador en una superficie desnivelada, pues una caída podría causar daños graves.

Nunca coloque la herramienta o cargador sobre una fuente de calor como un radiador o estufa.

No utilice el cargador en un armario u otro espacio cerrado salvo que se proporcione ventilación apropiada. Utilice el cargador sólo en interiores.

⚠ ADVERTENCIA. No permita que ningún líquido entre en contacto con el cargador. Hay un riesgo de descarga eléctrica. No coloque la batería o el cargador cerca del agua, por ejemplo, cerca de un fregadero, lavabo o retrete. No derrame líquido de ningún tipo sobre la herramienta o cargador. Hacerlo podría causar cortocircuitos, causar daños al provocar y provocando el riesgo de incendio o descarga eléctrica.

Para reducir el riesgo de descarga eléctrica, desenchufe el cargador de la fuente de alimentación antes de intentar limpiarlo. Para limpiar la herramienta o el cargador, limpie con un paño húmedo. No se recomienda usar otros limpiadores.

No coloque ningún objeto encima, o permita que nada se quede sobre el cargador.

Asegúrese de que el cable del cargador se posicione donde no se vaya a pisar, tropezar o se vea sujeto de otra manera a daño o presión. Mantenga el cable alejado de maquinaria en funcionamiento.

No tire del cable del cargador para desconectarlo de la fuente de alimentación.

No utilice una extensión salvo que sea absolutamente necesario. El uso de una extensión inapropiada podría causar riesgo de incendio, descarga eléctrica o electrocución.

Nunca intente conectar dos cables juntos.

No cargue baterías o utilice la herramienta y batería en zonas donde la temperatura pueda llegar por debajo de 40°F(4°C) o por encima de 104°F(40°C) como junto a cobertizos o estructuras metálicas.

Si desea cargar una segunda batería, desenchufe el cargador de la fuente principal y déjelo durante al menos 15 minutos. Después puede cargar la segunda batería.

INSTRUCCIONES DE SEGURIDAD ADICIONALES RELACIONADAS CON LA BATERÍA Y SEGURIDAD LA BATERÍA

Utilice sólo las baterías WORKPRO proporcionadas con la Herramienta WORKPRO o recambios aprobados por WORKPRO.

No utilice la batería para cargar ningún dispositivo que no sea la herramienta WORKPRO con la que se vendió.

Cargue la batería sólo con el cargador WORKPRO suministrado con la herramienta o recambios aprobador por WORKPRO y siguiendo las instrucciones del Manual de Instrucciones WORKPRO.

No cargue la batería en un lugar donde se genere electricidad estática ni deje que la batería toque algo que esté cargado estáticamente.

La batería puede guardarse a temperaturas de entre 40°F(4°C) y 104°F(40°C).

Nunca guarde o deje su batería de iones de litio a temperaturas por encima de las recomendadas, de lo contrario podría ocurrir un incendio.

NO guarde la batería de iones de Litio en ningún sitio donde la temperatura puede alcanzar fácilmente temperaturas por encima de la recomendada -esto incluye cobertizos de jardín y Vehículos donde la

temperatura interior puede llevar a niveles peligrosos bajo luz solar directa o en días de altas temperaturas. **PIENSE ANTES DE DEJAR SU BATERÍA DE IONES DE LITIO GUARDADA.**

La batería puede cargarse o usarse a temperaturas de entre 40°F(4°C) y 104°F(40°C). **NUNCA CARGUE SU BATERÍA DE IONES DE LITIO POR DEBAJO O ENCIMA DE LAS TEMPERATURAS RECOMENDADAS, DE LO CONTRARIO PODRÍAN OCURRIR INCENDIOS O DAÑOS GRAVES A LA BATERÍA.**

Las temperaturas más apropiadas para cargar la batería son entre 68°F(20°C) -77°F(25°C).

Permita siempre que la batería se enfríe tras cargarla, no la coloque en zonas calientes como cobertizos de metal o remolques dejados al Sol.

Tenga cuidado cuando se guarde la herramienta. No la guarde en zonas con humos corrosivos, o aire salado o condiciones similares. Intente almacenar la herramienta en el paquete suministrado con la herramienta.

No se deshaga de la batería echándola al fuego o la ponga en un horno microondas, horno convencional, secadora o contenedor a presión. Bajo estas condiciones, la batería puede explotar.

Nunca intente abrir la batería, agujerear la batería o someter la batería a fuertes impactos físicos.

Si la cubierta de plástico de la batería se rompe o agrieta, deje de utilizarla inmediatamente y no la recargue. Asegúrese de que el gancho de la batería está en buenas condiciones y no permita que la batería se caiga de la herramienta. Si el gancho está dañado o por otro motivo no se engancha la batería en su sitio, no continúe con su uso.

Deje de utilizar la batería si muestra calor, olor, color, deformaciones u otras condiciones anormales.

Si detecta goteos o un olor viciado, es especialmente importante que mantenga la batería alejada del fuego. Si el líquido de la batería gotea sobre su piel o ropa, lávelas abundantemente con agua limpia inmediatamente. Si el líquido que gotea de la batería llega a sus ojos, no se frote los ojos. Enjuague sus ojos bien (durante al menos 10 minutos) con agua limpia, y consulte con un médico inmediatamente.

No utilice una batería que esté goteando.

Maneje las baterías con cuidado para evitar cortocircuitos con materiales conductores, como clavos, tornillos, corras metálicas de relojes, anillos, brazaletes, y llaves. La batería puede sobrecalentarse y podría quemarse.

Cuando la batería haya alcanzado el fin de su vida útil, recomendamos que recicle los materiales en el centro de reciclado de su municipio local. NO intenta reemplazar las células de la batería, reparar o modificar ninguna pieza del ensamblaje de la batería.

Al reciclar, hágalo de manera no conductora aplicando cinta aislante a las terminales localizadas en la batería.

CUÁNDO CARGAR LA BATERÍA

Las baterías nuevas se envían en condición de carga baja y deben cargarse completamente antes de su uso.

La batería puede recargarse en cualquier momento, siempre que la batería no esté sobrecalentada.

Si la batería empieza a desconectarse debido a poco voltaje, o las tareas anteriores realizadas no pueden llevarse a cabo, se sugiere dejar de usar la herramienta y recargar la batería.

Para su almacenamiento, se sugiere que se recargue la batería a entre 50% y 75% de carga.

2. ADVERTENCIAS DE SEGURIDAD PARA LA SIERRA RECÍPROCA INALÁMBRICA

- Sujete la herramienta eléctrica por las superficies de agarre aisladas cuando realice trabajos en los que el inserto de la herramienta pueda entrar en contacto con cables ocultos. El contacto con un cable con corriente también puede causar una carga en las partes metálicas del aparato y provocar una descarga eléctrica.
- Sujete y asegure la pieza de trabajo por medio de abrazaderas o con otro método en un subterráneo estable. Si sostiene la pieza de trabajo solo con la mano o contra su cuerpo, permanecerá inestable y esto puede conducir a una pérdida de control
- Mantenga las manos alejadas del área del ala. No meta debajo de la pieza de trabajo. Al entrar en contacto con la hoja de sierra existe el riesgo de lesiones.
- Compruebe si hay objetos extraños en el objeto que va a procesar, como clavos y tornillos, que deben retirarse.
- Mueva la herramienta eléctrica contra la pieza de trabajo solo cuando esté encendida. Existe un riesgo de retroceso si la herramienta se atasca en la pieza de trabajo.
- Asegúrese de que el reposapiés o el soporte de la rama estén colocados de forma segura contra la pieza de trabajo durante el corte. La hoja de sierra puede inclinarse y provocar la pérdida de control sobre la herramienta eléctrica.
- Una vez que haya terminado el trabajo, apague la herramienta eléctrica y no retire la hoja de sierra del corte hasta que se haya detenido. De esta forma, evitará cualquier retroceso y podrá soltar la herramienta eléctrica de forma segura.
- Utilice solo hojas de sierra sin daños en perfecto estado.

Las cuchillas dobladas o desafiladas pueden romperse, afectar negativamente el corte o causar retroceso.

- No frene la hoja de sierra después de apagar el dispositivo aplicando presión lateral. La hoja de sierra puede dañarse, romperse o provocar un retroceso.
- Apriete el material firmemente. No apoye la pieza de trabajo con la mano o el pie. No toque ningún objeto o el suelo con la sierra en funcionamiento. Existe el riesgo de contragolpe.
- Utilice detectores adecuados para encontrar líneas de suministro ocultas o pregunte a la compañía de servicios públicos local. El contacto con cables

eléctricos puede provocar descargas eléctricas e incendios. El contacto con una línea de gas puede provocar una explosión. El daño a una tubería de agua puede provocar daños a la propiedad y descargas eléctricas

- Sujete la herramienta eléctrica con fuerza mientras trabaja y asegure una base segura.
- Espere hasta que la herramienta eléctrica se haya detenido antes de colocarla. El inserto de la herramienta puede inclinarse y provocar la pérdida de control sobre la herramienta eléctrica.
- Apague el aparato inmediatamente si la hoja de sierra se atasca. Separe con fuerza el corte de la sierra y extraiga la hoja con cuidado. Esto puede conducir a la pérdida de control sobre la herramienta eléctrica.
- No aserre ningún material (por ejemplo, pinturas y recubrimientos a base de plomo o materiales que contengan asbesto) cuyo polvo pueda ser perjudicial.
- No use ningún accesorio que no esté recomendado por WORKPRO.

Esto puede provocar descargas eléctricas o incendios.

3. SÍMBOLOS

Los avisos e información de peligro están claramente marcados en estas instrucciones de uso. Se utilizan los siguientes símbolos:



Símbolos de peligro con información sobre prevención de lesiones personales y daños a la propiedad.



Símbolo de precaución con información sobre prevención de daños



Observe el símbolo con información sobre cómo manejar el dispositivo correctamente.



Doble aislamiento para protección adicional



No exponer a la lluvia o al agua



No quemar



Lea estas instrucciones de operaciones antes de usar la herramienta.



¡Proteger el aparato contra la lluvia y la humedad!

Estos símbolos identifican la protección personal requerida equipo:



Lleva gafas de seguridad



Lleva protectores auditivos



Leva zapatos de seguridad



Leva guantes protectores



Leva ropa de trabajo ajustada

4. CONOCE SU PRODUCTO

1. Hojas de sierra (4pc)
2. Placa base
3. Soporte de la hoja de sierra
4. Cambio rápido del plato
5. Botón de bloqueo de la suela
6. Agujeros de ventilación
7. Interruptor del bloqueo
8. Interruptor ON/OFF
9. Batería
10. Pantalla para la capacidad restante
11. Pulsador para visualización de capacidad
12. Botón de liberación de la batería
13. Luces de control
14. Cargador de batería
15. Luz LED

Alcance de entrega

- Manual de seguridad y operación
- Sierra recíproca inalámbrica
- 4pc hojas de sierra
- Paquete de baterías
- Cargador

5. DATOS TÉCNICOS

Item No.	W125048A
Sierra recíproca inalámbrica	
Carreras al ralentí	0-2800 min ⁻¹
Carrera	25 mm
Peso (no incluye baterías)	1.8 kg
Profundidad de corte máx para madera	100 mm
Profundidad de corte máx para metal	10 mm
Potencia acústica (L _{WA})	93,29 dB(A), K=5 dB(A)
Nivel de presión (L _{pa})	82,29 dB(A), K=5 dB(A)
Vibración	a _{hB} =15,83 m/s ² a _{h,WB} =16,47 m/s ² K=1,5 m/s ²

Cargar de Batería	
Tensión nominal	200-240V~, 50/60 Hz
Potencia nominal	70 W
Voltaje de carga	20 V
Corriente de carga	2.4 A
clase de protección	□ / II
Paquete de baterías	
Tipo de Paquete de baterías	Li-Ion
Tensión nominal	Maximum 20 V
	Nominal 18 V
Capacidad	4000 mAh
Tiempo de carga	120 min

6. MONTAJE

Solo inserte la batería recargable una vez que el dispositivo esté completamente ensamblado. Si el dispositivo se enciende accidentalmente, existe peligro de lesiones.

1) Instalar / quitar la hoja de sierra (Vease Fig.A)

⚠ ¡Precaución! ¡Peligro de lesiones!

- No utilice cuchillas romas o dobladas ni cuchillas dañadas de ninguna otra manera.
- Siempre inserte una hoja de sierra adecuada

Montaje de la hoja de sierra:

1. Gire el mandril de cambio rápido (3) en la dirección de la flecha e inserte el vástago de la hoja de sierra (1) hasta el fondo en la ranura del soporte de la hoja de sierra. Los dientes de la hoja de sierra deben apuntar hacia abajo.
2. Para desbloquear, suelte el mandril de cambio rápido (3) para que vuelva a su posición inicial..
3. Verifique que la hoja de sierra esté segura tirando de ella.

Retirar la hoja de sierra:

4. Gire el mandril de cambio rápido (3) en la dirección de la flecha y extraiga la hoja de sierra (1) del soporte de la hoja de sierra.

2) Ajuste de la placa inferior (Ver Fig.B)

⚠ Advertencia: extraiga la batería.

Para ajustar la suela, presione el botón de bloqueo de la placa inferior (5) en el lado izquierdo para desbloquear la placa inferior (3). Establezca la distancia requerida y presione el botón de bloqueo de la placa inferior (5) en el lado derecho para volver a bloquear la placa inferior. Verifique que la suela sea segura.

7. OPERACIÓN



1) Carga de la batería



¡PRECAUCIÓN! ¡Peligro de lesiones! Cumpla con todas las instrucciones de seguridad cuando maneje dispositivos recargables.



¡PRECAUCIÓN! ¡Peligro de daños a la unidad! No permita que la batería se descargue profundamente.



¡PRECAUCIÓN! ¡Peligro de daños a la unidad! No presione el interruptor de encendido / apagado después de que el dispositivo se haya desactivado automáticamente.



Nota: La batería de iones de litio se puede cargar en cualquier momento sin afectar la vida útil de la unidad. Interrumpir el proceso de carga no dañará la batería.



Nota: Si la batería está completamente cargada, el cargador cambia automáticamente a la función de carga de mantenimiento. La batería puede permanecer en el cargador.

La batería debe cargarse antes de la primera puesta en marcha (tiempo de carga: aproximadamente: 120 minutos)

- Presione el botón de bloqueo (12) y retire la batería del dispositivo. (Vease Fig. A, B)
- Inserte la batería en el cargador. (Vease Fig. C)
- Conecte el cargador a la fuente de alimentación.

El estado de carga se muestra mediante las luces de control (13). (Más información ► **Sección del indicador de cargador**).

- Coloque la batería en el dispositivo y asegúrese de que encaja correctamente. (Vease Fig. D, E)
Comprobación de la capacidad restante de la batería.
- Presione el botón del interruptor indicador de capacidad de la batería (11).
- Las luces de control 4LED (10) muestran la capacidad restante de la batería. Indica la capacidad de la batería con la siguiente manera:

Los 4 LED están encendidos:

La batería está completamente cargada.

3 o 2 o 1 LED (s) están encendidos:

La batería tiene una carga restante adecuada.

1 LED parpadea:

La batería está vacía, recargue la batería.

Todos los LED parpadean:

La batería está demasiado caliente (por ejemplo,

debido a la luz solar directa o uso prolongado) o demasiado fría (por debajo de 0 ° C). No la use ni la cargue. asegúrese de que la temperatura de la batería esté entre 40 °F (0 °C) y 104 °F (40°C).

2) Encender / apagar

Encender (Ver Fig.H):

1. Asegúrese de que la batería (9) está insertada
2. Presione el bloqueo de encendido (7).
3. Con el bloqueo de encendido presionado, pulse el interruptor de encendido/ apagado (8).
4. Con el interruptor de encendido/apagado (8), puede regular de manera continua el número de carreras.

Presión ligera: número de carreras bajo.

Presión fuerte: mayor número de carreras.

El interruptor de encendido / apagado no se puede bloquear.

Apagar:

5. Suelte el interruptor de encendido/apagado (8)

3) Usando la sierra (Ver Fig.I)

1. Antes de cortar cualquier tipo de madera o metal, asegúrese de que la pieza de trabajo esté firmemente anclada o sujeta para evitar resbalones.
2. Coloque la cuchilla y la suela ligeramente contra el trabajo a cortar.
3. Encienda el motor de la sierra antes de aplicar presión.
4. Siempre sostenga la sierra firmemente con ambas manos mientras corta. Siempre que sea posible, la suela se debe sostener firmemente contra el material que se está cortando. Esto evitará que la sierra salte o vibre y minimizará la rotura de la hoja.

8. LIMPIEZA/ MANTENIMIENTO

⚠ ¡PELIGRO! ¡Peligro de lesiones! Antes de cualquier trabajo de mantenimiento o limpieza:

- Retire la batería.
- Deje que el dispositivo se enfríe.

Limpieza

⚠ No puede rociar el aparato con agua ni introducirlo en el agua. Existe peligro de descarga eléctrica.

- Mantenga limpias las aberturas de ventilación (6) y la carcasa del motor del aparato. Para ello, utilice un trapo húmedo o un cepillo. No utilice detergentes o disolventes. Pueden causar daños irreparables al aparato.
- Limpie el alojamiento de la hoja de sierra con un pincel o con aire comprimido. Para ello, extraiga la hoja de sierra del aparato.

- Intente limpiar las superficies resinosas con un paño bien escurrido, húmedo y tibio. Procure que no entre líquido en el interior de la carcasa.

Mantenimiento

- Antes de cualquier uso, revise el aparato para ver si presenta desperfectos visibles como pueden ser piezas sueltas, desgastadas o dañadas.
- Revise las cubiertas y dispositivos de protección para ver si tienen desperfectos y si están en la posición correcta. Si es necesario, cámbielos.
- Sustituya las hojas de sierra desafiladas, dobladas o que tengan algún otro desperfecto.

9. ALMACENAMIENTO Y TRANSPORTE

Almacenamiento

- Mantenga el aparato en un lugar seco y protegido del polvo y fuera del alcance de los niños.
- Retire la batería recargable del dispositivo antes de guardarlo.
- La temperatura de almacenamiento óptima para la batería y el dispositivo está entre 32°F / 0°C y 104°F / 40°C. Evite el frío o el calor extremo durante el almacenamiento, de modo que la batería no pierda rendimiento.

Transporte

- Asegure el aparato contra resbalones.
- Si se envía, use el embalaje original siempre que sea posible.

10. SOLUCIÓN DE PROBLEMAS

Cuando algo no funciona

Si tiene problemas con el proceso de pedido, utilice el formulario de contacto. Si tiene más preguntas, póngase en contacto con el «Service-Center»

Problema	Origen posible	Subsanación del error
El aparato no arranca	Batería (9) descargada	Cargar la batería (► véanse las instrucciones de uso separadas)
	Batería (9) no insertada	Insertar la batería (véase «Insertar/ retirar la batería»)
	Bloqueo de encendido (7) no está accionado correctamente	Encender (► véanse Manejo)
	Interruptor de encendido/ apagado (8) defectuoso	Reparación por parte del centro de servicio
El aparato funciona con interrupciones	Contacto flojo en el interior	Reparación por parte del centro de servicio
	Interruptor de encendido/ apagado (8) defectuoso	
Poca potencia de-aserrado	La hoja de sierra (1) no tiene filo	Insertar una nueva hoja de sierra
	Velocidad de aserrado incorrecta	Adaptar la velocidad de la sierra
	Poca capacidad de la batería	Cargar la batería (► véanse las instrucciones de uso separadas)
La hoja de sierra se desafilada rápidamente	La hoja de sierra (1) no es apropiada para la pieza de trabajo que se va a procesar	Insertar una hoja de sierra apropiada (véanse «Instrucciones de montaje»)
	Se ha aplicado demasiada presión	Reducir la presión
	Velocidad de aserrado demasiado alta	Reducir la velocidad de aserrado

11. Eliminación

Disposición del equipo



El símbolo del contenedor indica que las baterías y los acumuladores, así como el equipo eléctrico y electrónico, no deben eliminarse en los desechos domésticos. Los consumidores tienen que distinguir entre los equipos electrónicos, que pueden contener sustancias nocivas para el medio ambiente y la salud. Los consumidores deben separar los desechos eléctricos, las baterías portátiles y las baterías recargables de los desechos domésticos en los puntos de recogida oficiales a fin de garantizar su eliminación adecuada. El vendedor puede facilitar información sobre la devolución. El vendedor debe aceptar las mercaderías gratuitamente. Las pilas y baterías recargables que no estén permanentemente instaladas en un equipo eléctrico de desecho deben ser retiradas antes de su eliminación y eliminadas por separado. Las pilas y baterías de litio de todos los sistemas sólo pueden reajustarse al punto de recogida durante la descarga. La cinta adhesiva debe siempre tapar el poste para evitar cortocircuitos. Todos los usuarios finales tienen la responsabilidad de eliminar todos los datos personales almacenados en el equipo de desechos antes del tratamiento.

Tratamiento de embalajes



El embalaje consiste en cartón y plástico recuperable con las marcas correspondientes. Hacer que esos materiales sean reciclables.

12. Indicadores de carga

Estado de indicadores		Explicaciones y medidas
ROJO LED	VERDE LED	
ON	OFF	Preparado para usar El cargador está conectado a la fuente de energía y listo para ser utilizado; no hay baterías en el cargador.
OFF	Rápido Parpadear (2Hz)	Carga segura de corriente pequeña Dado que el voltaje de la batería es inferior a 15 V, los cargadores están en un modo moderado de carga, con una corriente de carga inferior a 0,5A. Esto aumenta la vida útil de las baterías.
OFF	Lento Parpadear (1Hz)	Carga de corriente alto Dado que la batería tiene un voltaje superior a 15 V, los cargadores están en modo de carga rápida con una corriente de 2,3 - 2,4A. Importante! El tiempo efectivo de recarga puede diferir ligeramente del tiempo de recarga prescrito, según la carga de la batería disponible.
OFF	ON	Las baterías están cargadas y listas para usarse. La batería se ha cargado completamente y ya está en uso. Medida: Sacar la batería del cargador. Desconecta el cargador de la corriente.
Rápido Parpadear (2Hz)	OFF	Falla La carga ya no es posible. La batería puede estar defectuosa. Medidas: No carguen las baterías defectuosas. Sacar la batería del cargador.
Lento Parpadear (1Hz)	OFF	Fallo de temperatura Las baterías están demasiado calientes (por ejemplo, debido a la luz solar directa / larga duración) o demasiado frías (menos de 32°F / 0°C). Medidas: Se desactiva la batería y se la mantiene a temperatura ambiente (aproximadamente 68°F / 20°C) durante tres horas.

Declaración UE de conformidad

Aquí tenemos,

NINGBO WEILDER ELECTRIC APPLIANCE CO., LTD
NO.47 DONGFENG ROAD, FENGHUA,315500 NINGBO, Zhejiang, P.R.C.

Declaro que el siguiente aparato cumple con los requisitos básicos de seguridad y salud apropiados de las Directivas de la CE (véase el punto 4) en función de su diseño y tipo, tal y como lo hemos puesto en circulación.

Esta declaración se refiere exclusivamente a la máquina en el estado en que fue comercializada, y excluye los componentes que se añaden y/o las operaciones realizadas posteriormente por el usuario final.

1. Producto: Sierra Sable Inalámbrica
2. Modelo No.: W125048A
3. Número de serie: N/A
4. Directivas CE aplicables: Directiva de Maquinaria 2006/42/EC
Directiva EMC 2014/30/EU

Normas armonizadas aplicadas: EN 62841-1:2015 ; EN 62841-2-11:2016;
EN 55014-1:2017 ; EN 55014-2:2015

5. Responsable de la documentación: (C&E Connection E-Commerce (DE) GmbH Zum Linnegraben 20, 65933, Frankfurt am Main, Germany, info@ce-connection.de)

6. Directivas CE adicionales utilizadas: N/A

7. Fecha/Lugar/Nombre/Firma autorizada
2020-5-14/NingBo/Horry Huang

8. Título del signatario:
Engineer



E



Manufacturer:
NINGBO WELDER ELECTRIC APPLIANCE CO., LTD
NO.47, DONGFENG ROAD FENGHUA City, NINGBO, Zhejiang 315500 P.R.China