

Porte

Slider door
Schiebetü
Puerta corredera
Schuifdeur
Drzwi przesuwne
Porta de correr

COULISSANTE



Dimension

Size		Réglage	
Größe		Adjustment	
Medida	1 000	Verstellbereich	
Afmeting		Ajuste	950/1 000
Wymiar		Instelbereik	
Tamanho		Regulacja	
		Ajuste	

Dimension

Size		Réglage	
Größe		Adjustment	
Medida	1 200	Verstellbereich	
Afmeting		Ajuste	1 150/1 200
Wymiar		Instelbereik	
Tamanho		Regulacja	
		Ajuste	

Dimension

Size		Réglage	
Größe		Adjustment	
Medida	1 400	Verstellbereich	
Afmeting		Ajuste	1 350/1 400
Wymiar		Instelbereik	
Tamanho		Regulacja	
		Ajuste	

INSTRUCTIONS DE MONTAGE

Merci d'avoir acheté ce produit. Il est important de lire ces instructions entièrement avant l'installation et de les suivre attentivement. Conserver ces instructions pour une éventuelle consultation future.

FITTING INSTRUCTIONS

Thank you for purchasing this product. Whilst great care has been taken to ensure that this product is easy to install, it is important that all the instructions are read prior to installation. Please keep this instruction leaflet for future reference.

ANLEITUNG ZUR MONTAGE

Wir bedanken uns, daß Sie unser Produkt erworben haben. Obwohl wir größte Sorgfalt haben walten lassen, daß dieses Produkt einfach zu installieren ist, so ist es dennoch von großer Wichtigkeit, daß Sie alle Anleitungen gründlich lesen, bevor Sie die Montage beginnen. Bewahren Sie diese Anleitung für späteres Nachschlagen auf.

INSTRUCCIONES PARA LA INSTALACIÓN

Le agradecemos que haya adquirido nuestro producto. Aun cuando la instalación de este producto se ha diseñado con sumo cuidado para asegurar su sencillez, es importante que lea las instrucciones por completo antes de proceder a la instalación. Guarde por favor este folleto de instrucciones para consulta.

MONTAGE INSTRUCTIES

U hebt zojuist dit product aangeschaft en wij danken u voor uw vertrouwen. Het is heel belangrijk dat u deze instructies helemaal doorleest voordat u het product gaat installeren en dat u ze nauwkeurig opvolgt. Deze instructies bewaren om ze eventueel later nog eens te kunnen raadplegen.

INSTRUKCJE MONTAŻWE

Dziękujemy za zakup naszego produktu. Mimo dołożenia z naszej strony wszelkich starań w zapewnienie łatwości montażu, ważne jest zapoznanie się z niniejszą instrukcją przed przystąpieniem do instalacji. Prosimy o zachowanie niniejszej instrukcji na cały okres użytkowania.

INSTRUÇÕES DE MONTAGEM

Muito obrigado por ter adquirido este produto. Embora tenha havido um grande cuidado para garantir uma fácil instalação deste produto, é importante que todas as instruções sejam lidas antes de instalar. Por favor, guarde este folheto de instruções para consulta futura.

CONTENU

CONTENTS
INHALT
CONTENIDOS
INHOUD
CONTEÚDO

A

2 x Profilés muraux

2 x Wall Post

2 x Wandprofile

2 x postes

2 x muurprofielen

2 x słup ścienne

2 x perfs de parede

B

2 x Caches pour profilé mural

2 x Wall Post Cover Strip

2 x Abdeckkappen für Wandprofile

2 x embellecedores del poste

2 x afdekstrips voor muurprofiel

2 x listwy ostonne słupów ściennych

2 x protectores de perfs de parede

1 x SACHET DE FIXATIONS UNIVERSELLES - PACK 182

1 x UNIVERSAL FIXING

1 X PÄCKCHEN UNIVERSALTEILEN

1 X PAQUETE DE FIJACIONES UNIVERSALES

1 X ZAKJE UNIVERSELE BEVESTIGINGSMIDDELEN

1 X UNIWERSALNY ZESTAW MONTAŻOWY

1 X SACO DE FIXAÇÕES UNIVERSAIS

6 x Vis No. 5 x 40 mm

6 x No. 6 1" Screw

6 x Schrauben No. 5 x 40 mm

6 x Tornillos del no. 5 x 40 mm

6 x schroeven nummer 5 x 40 mm

6 x śruba nr 6.1 " 5 x 40 mm

6 x parafusos n.º 6.1 / 5 x 40 mm



8 x Vis No. 3,5 x 13 mm

8 x No. 6 1/2" Screw

8 x Schrauben No. 3,5 x 13 mm

8 x Tornillos del no. 3,5 x 13 mm

8 x schroeven nummer 3,5 x 13 mm

8 x śruba nr 6 1/2 3.5x13mm

8 x parafusos n.º 6.1/2 / 3,5 / 13 mm



6 x Chevilles

6 x Wall Plugs

6 x Wanddübe

6 x tacos

6 x pluggen

6 x zatyczki ścienne

6 x buchas



8 x Cales plastiques

8 x Wall Post Fixings

8 x Kunststoff-Wandprofilbefestigungen

8 x fijaciones

8 x plastic stutten

8 x elementy łączące słupa ściennego

8 x fixações de perfs

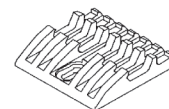

D

C

1 x Porte

1 x Door Panel

1 x Tür

1 x puerta

1 x deur

1 x drzwi

1 x porta

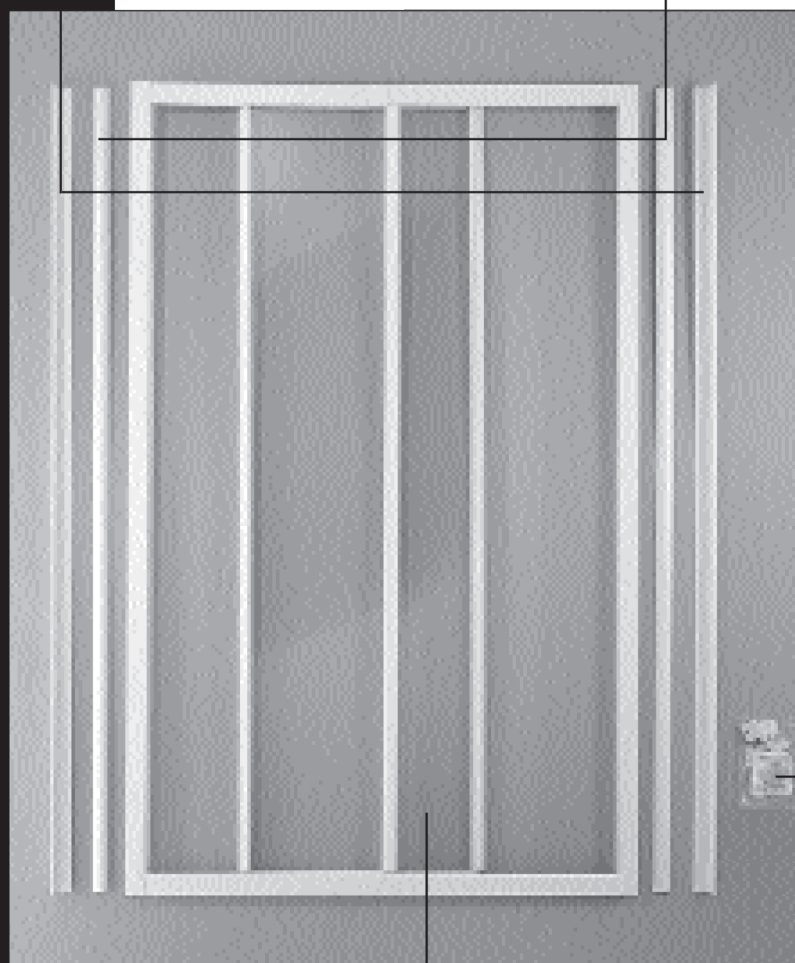

IMPORTANT SAFETY NOTES
WICHTIGE HINWEISE ZUR SICHERHEIT
BELANGRIJKE VEILIGHEIDSAANWIJZINGEN
WAŻNE OSTRZEŻENIA BEZPIECZEŃSTWA

1 • Please handle all glass with care, avoiding knocks and shock loading to all sides and edges. NB Safety glass cannot be reworked.
2 • Care should be taken when drilling into walls to avoid hidden pipes or electrical cables.

1 • Gehen Sie vorsichtig mit dem Glas um, vermeiden Sie Schläge und Stoßbelastungen an allen Seiten und Kanten.
Anmerkung: Sicherheitsglas kann nicht nachgearbeitet werden.
2 • Achten Sie besonders beim bohren in die Wand, daß Sie nicht auf versteckte Rohrleitungen oder elektrische Leitungen stoßen.

1 • Het product is van glas en u moet het dan ook voorzichtig behandelen en schokken tegen de zijanten voorkomen. NB : veiligheidsglas kan niet voor de tweede maal bewerkt worden.
2 • Bij het doorboren van de muren, goed nakijken of er geen water of stroomleidingen achter zitten.

1 • Proszę uważnie obchodzić się z elementami szklanymi unikając uderzeń i wstrząsów ich części bocznych i krawędzi.
2 • Należy zachować szczególną uwagę podczas przywiercania do ściany, by uniknąć ukrytych rur lub kabli.

PRIOR TO INSTALLATION
VOR DER MONTAGE
VOOR DE INSTALLATIE

1 • Please ensure that the shower tray is fitted horizontally and that there is a continuous full length bead of silicone applied between the top of the tray and tile joint before the wall posts are fitted.
This product MUST be fitted directly onto prepared tiling.
2 • Pay particular attention to the maximum/minimum dimensions of the enclosure when fitting your tray.
3 • Check all parts.

1 • Stellen Sie sicher, daß die Duschtasse horizontal angebracht wird. Achten Sie darauf, daß die Wände gekachelt sind und die fugen zwischen Tasse und Wand mit Silikon versiegelt werden.
2 • Achten Sie besonders auf die Mindest- und Maximalabmessungen der Einfassungen, wenn Sie die Duschtasse anbringen.
3 • Überprüfen Sie, daß alle Komponenten laut Liste vorhanden sind.

1 • Controleren of de douchebak wel goed horizontaal (waterpas) staat en silicone kit aanbrengen tussen de bovenste rand van de douchebak en de tegels voordat u de muurprofielen op hun plaats gaat brengen.
2 • Let in het bijzonder op de maximale / minimale instelling van de wanden bij het plaatsen van de douchebak.
3 • De inhoud van de verpakking controleren.

AFTERCARE INSTRUCTIONS
ONDERHOUD
SCHOONMAKEN

In hard water districts, insoluble lime salts may be deposited on the glass. If this deposit is allowed to build up it becomes increasingly difficult to remove and looks unsightly. Prompt cleaning is the answer using soap and water. Glass cleaners can be used but with caution. If in doubt contact the manufacturer of the cleaner in question.

Verwenden Sie Seife und Wasser zum Reinigen des Glases. Falls erforderlich, kann ein Glasreiniger vorsichtig verwendet werden.
In Gebieten mit hartem Wasser können sich Kalkablagerungen auf dem Glas bilden, die, wenn Sie nicht gleich entfernt werden, nach kurzer Zeit sehr unansehnlich werden und schwierig zu entfernen sind.
Gleich nach dem Duschen sollten Sie daher mit Seifenwasser die Glasflächen reinigen.

Het glas kan met vloeibare zeep en water schoongemaakt worden. U kunt eventueel ook een speciaal glasreinigings product gebruiken, in dit geval de gebruiksvoorwaarden van het product raadplegen.
Als het water bij u thuis zeer hard is, moet u het glas na ieder gebruik reinigen met zeepwater.

Os produtos limpa-vidros podem ser utilizados, mas com cuidado. Na dúvida, contactar o fabricante do produto de limpeza em questão.

NOTES IMPORTANTES SUR LA SÉCURITÉ
AVISOS DE SEGURIDAD IMPORTANTES
NOTAS DE SEGURANÇA IMPORTANTES

1 • Manipuler le produit en verre avec soin et éviter chocs sur les côtés. NB. Le verre de sécurité ne peut pas être travaillé une seconde fois.
2 • Faire attention en perçant les murs qu'il n'y ait pas de conduites d'eau ni d'électricité.

1 • Por favor, maneje todos los cristales con cuidado, evitando que reciban golpes o una presión excesiva en los lados y los ángulos.
PD Los cristales de seguridad no pueden repararse.
2 • Cuando perforo la pared ponga sumo cuidado en evitar cables eléctricos o cañerías que no estén a la vista.

1 • Por favor, manuseie todos os vidros com cuidado, evitando pancadas e choques de carga.
2 • Deve ser cuidado quando se furam paredes para se evitar canos ou cabos elétricos escondidos.

AVANT L'INSTALLATION
ANTES DE LA INSTALACIÓN
PRZED INSTALACJĄ
ANTES DA INSTALAÇÃO

1 • S'assurer que le receveur est horizontal et mettre du silicone entre le rebord supérieur du receveur et le carrelage avant l'installation des profilés muraux.
2 • Faire particulièrement attention au réglage maximum/minimum des parois quand vous installez votre receveur.
3 • Vérifier le contenu du carton.

1 • Por favor, asegúrese de que el plato está perfectamente colocado en posición horizontal. Debe haberse aplicado una cubierta de silicona entre el borde superior del plato y los azulejos de la pared con anterioridad a la colocación de los postes.
Este producto debe instalarse directamente sobre pared alicatada.
2 • Fijese en la medida máxima/mínima de la mampara cuando instale el plato.
3 • Compruebe todas las piezas.

1 • Proszę zapewnić poziome ustawienie brodzika oraz wstawić silikonu pomiędzy górną częścią brodzika, a połączeniem płytki przed ustawieniem słupów ściennych.
2 • Należy zwrócić szczególną uwagę na zachowanie maksymalnych/minimalnych rozmiarów obodowy podczas umieszczania brodzika.
3 • Sprawdzić wszystkie części.

1 • Assegurar-se de que a base de duche está colocada na horizontal e que há um fio contínuo de silicone a todo o comprimento, aplicado entre o topo da base e a junta da tijoleira antes dos perfis de parede serem montados.
2 • Tomar especial atenção às dimensões máxima/mínimo da cabina quando montar a sua base de duche.
3 • Verificar todas as peças.

ENTRETIEN / LIMPIEZA /
INSTRUKCJE KONSERWACYJNE
INSTRUÇÕES DE MANUTENÇÃO

Du savon liquide et de l'eau sont suffisants pour nettoyer le verre. Un produit d'entretien spécial pour le verre peut être utilisé, si nécessaire, mais avec prudence.
En cas d'eau très calcaire, nettoyer après chaque usage avec de l'eau savonneuse.

El cristal puede limpiarse simplemente con agua y jabón o puede utilizarse con cuidado un limpiacristales, si es necesario.
En áreas de agua dura, pueden quedar residuos de sal en el cristal. Si se permite que estos depósitos se consoliden, su eliminación será cada vez más difícil. La solución a este problema es la limpieza con agua y jabón tan pronto como aparezcan los primeros residuos.

W rejonach występowania wody twardej na szkle powinna być umieszczona nierozpuszczalna sól wapienna. Jeśli osady w znaczny sposób zbierają się, staje się to trudne do usunięcia oraz ma nieestetyczny wygląd. dpowiedzią na to jest dokładne mycie przy użyciu mydła i wody. Środki do czyszczenia szkła mogą być używane, jednakże z zachowaniem ostrożności. W razie wątpliwości należy skonsultować się z producentem środka do czyszczenia.

Em zonas de água dura, podem depositar-se resíduos de sais insolúveis no vidro. Se se permitir a consolidação destes depósitos, para além de o vidro ficar com um aspecto inestético, a sua eliminação será cada vez mais difícil. A resposta é uma limpeza imediata usando água e sabão.

OUTILS NECESSAIRES

OUTILS NÉCESSAIRES

Une perceuse
Une mèche à béton de 5 mm
Une mèche de 5 mm
Une mèche de 2,5 mm
Une cartouche de silicone
Un tournevis cruciforme
Un crayon
Un niveau à bulle
Un mètre à ruban

TOOLS REQUIRED

Power Drill
5 mm Diameter Masonry Drill Bit
5 mm Diameter Drill Bit
2.5 mm Diameter Drill Bit
Silicone Sealant
Posi-Drive Screw Driver
Pencil
Spirit Level
Tape Measure

ERFORDERLICHES WERKZEUGE

Bohrmaschine
Steinbohrer 5 mm Durchmesser
Bohrer 5 mm Durchmesser
Bohrer 2,5 mm Durchmesser
Silikon-dichtmasse
Kreuzschrauben-dreher
Stift
Nivellierwaage
Bandmaß

FERRAMENTAS NECESSÁRIAS

Berbequim eléctrico
Broca de alvenaria com 5 mm de diâmetro
Broca com 5 mm de diâmetro
Broca com 2,5 mm de diâmetro
Selante de silicone
Chave de parafusos cruciforme
Lápis
Nível de bolha de ar
Fita métrica

HERRAMIENTAS NECESARIAS

Taladro
Broca de albañil de 5 mm
Broca de 5 mm
Broca de 2,5 mm
Silicona para sellar
Destornillador de estrella
Lapiz
Nivel de burbuja de aire
Cinta metrica

BENODIGD GEREEDSCHAP

Benodigd gereedschap
Boormachine
Betonboor van 5 mm
Boor van 5 mm
Boor van 2,5 mm
Silicone kit
Kruiskop schroevendraaier
Potlood
Waterpas met luchtbel
Meetlint

WYMAGANE NARZĘDZIA

wiertarka silnikowa
murarskie narzędzie wiertnicze o średnicy 5 mm
narzędzie wiernicze o średnicy 5 mm
narzędzie wiernicze o średnicy 2,5 mm
silikonowa masa uszczelniająca
Śrubokręt
ołówek
poziomnica alkoholowa
taśma miernicza

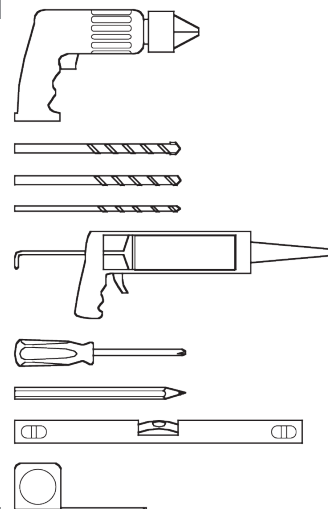

INSTRUCTIONS DE MONTAGE FITTING INSTRUCTIONS ANLEITUNG ZUR MONTAGE INSTRUCCIONES PARA LA INSTALACIÓN MONTAGE INSTRUCTIES INSTRUKCJE MONTAŻWE INSTRUÇÕES DE MONTAGEM



Suivre à la lettre les instructions de montage du fabricant. Avant l'installation, vérifier l'horizontalité du receveur et l'étanchéité entre le receveur et le carrelage. Les murs devant être carrelés là où les profilés muraux seront fixés.

Fit in accordance with manufacturer's instructions. Please ensure that the shower tray is fitted horizontally and that there is continuous full-length bead of silicone applied between the top of the tray and tile joint before the wall posts are fitted.

This product must be fitted directly onto prepared tiling.

Der Einbau hat gemäß den Herstellerangaben zu erfolgen. Prüfen Sie vor dem Einbau, dass die Duschwanne absolut waagrecht eingebaut ist und alle Fugen abgedichtet sind. Das Wandprofil der Duschkabine muss auf einer fertiggefliesten Wand befestigt werden und auf keinen Fall auf einer Rohmauer.

Instale conforme a las instrucciones del fabricante. Antes de proceder a la instalación, asegúrese de que el plato de ducha está en posición horizontal y que su borde está sellado con el alicatado de las paredes circundantes. Los postes deben colocarse solamente sobre superficie alicatada, nunca directamente sobre la pared.

De montage instructies van de fabrikant stipt opvolgen. Voor het installeren, controleren of de douchebak horizontaal staat en of de voegen tussen de douchebak en de tegels waterdicht zijn. Op de plaatsen waar de profielen moeten worden bevestigd, moet de muur betegeld zijn.

Postępować zgodnie z instrukcjami producenta. Należy zapewnić poziome ustawienie brodzika oraz silikon continuous sprawdzić to!! Pomiędzy szczytem i dnem brodzika oraz połączenia kafelków przed ustawieniem słupa ściennego.

Montar em conformidade com as instruções do fabricante. Assegure-se de que a base de duche está colocada na horizontal e que há um fio contínuo de silicone a todo o comprimento, aplicado entre o topo da base e a união da tijoleira antes de montar o perfil de parede. Este produto tem que ser montado directamente sobre a tijoleira preparada.

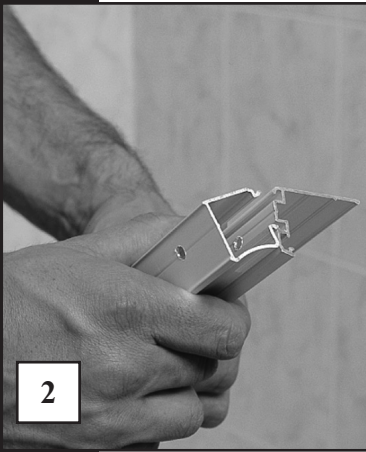

NOTE - Si un profilé d'extension est utilisé, le joindre au profilé mural avant de marquer les positions des trous et utiliser les vis plus longues fournies avec le profilé d'extension.

NOTE - If using the extension file, fit to wall post prior to marking hole positions and use the longer screws provided with the file profile.

NB - Wenn ein Verbreiterungsprofil benutzt wurde, muss das Verbreiterungsprofil am Wandprofil befestigt werden bevor die Lochmarkierungen vorgenommen werden und befestigen Sie dieses mit den mitgelieferten längeren Schrauben.

NOTA - Si necesita utilizar el perfil de extensión, acóplelo al poste antes de marcar las posiciones de los agujeros a taladrar. Utilice los tornillos largos que se incluyen con la extensión.

OPMERKING: Als u een uitschuif profiel gebruikt, moet u hem in het muurprofiel aanbrenge voordat u de gaatjes gaat aftekenen en moet u de langere schroeven geleverd bij het uitschuif profiel gebruiken.

UWAGA: Jeśli używany jest profil wydłużony, do ściany należy dopasować słup ścienny przed zaznaczeniem pozycji otworów i należy w tym przypadku użyć dłuższych śrub dostarczonych z profilem.

NOTA - Se precisar de usar um perfil de extensão, una-o ao perfil de parede antes de marcar as posições dos orifícios e utilizar os parafusos mais longos fornecidos com o perfil de extensão.

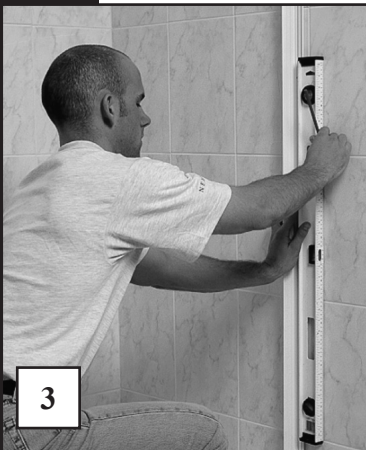

Mette les profilés muraux à environ 15 mm du rebord extérieur du receveur. Vérifier qu'ils soient à angle droit par rapport au receveur et marquer leurs positions à travers les trous prépercés.

Place wall posts approximately 15 mm in from the outside edge of the shower tray. Ensure posts are vertically plumb and that the flange is pointing outwards. Mark fixings points through pre-drilled holes.

NOTE- This system allows enclosure installation from the outside of the tray.

Die Wandprofile ungefähr 15 mm von aussen auf den Wannenrand stellen. Stellen Sie sicher, dass die Wandprofile absolut senkrecht sind und markieren Sie die Befestigungspunkte durch die vorgebohrten Löcher.

Coloque los postes de forma que queden aproximadamente 15 mm hacia dentro respecto al borde del plato de ducha. Asegúrese de que los postes forman ángulo recto respecto al plato y la pared. Marque los puntos de atornillado a través de los agujeros ya taladrados en el poste.

De muurprofielen aanbrenge op ongeveer 15 mm van de buitenste rand van de douchebak. Controleren of ze in rechte hoek ten opzichte van de douchebak staan en de plaats aftekenen via de voorgeboorde gaatjes.

Umieścić słupy ścienne w odległości maksymalnie 15 mm od zewnętrznej krawędzi brodzika prysznicza. Zapewnić, by słupy były ustawione w pozycji pionowej i by kołnierzy znajdowały się zewnątrz. Zaznaczyć punkty do mocowania za pomocą otworów przewierconych wstępnie.

UWAGA - ten system umożliwia instalację osłony z zewnętrznej strony brodzika.

Colocar os perfis de parede a cerca de 15 mm do rebordo exterior da base de duche. Verificar se os perfis de parede formam um ângulo recto com a base e que a flange aponta para fora. Marcar os pontos de fixação com orifícios pré-furados

NOTA - Este sistema permite a instalação da cabina a partir do exterior da base.



Percer en utilisant une mèche de 6 mm, puis cheviller et visser à l'aide des vis No. 5 x 40 mm fournies.

Drill hole positions using a 6 mm masonry bit and secure with wall plugs and No. 6 1" screws provided.

Mit einem 6 mm Bohrer die Bohrungen vornehmen, Dübel einsetzen und Nr. 5 x 40 mm Schrauben befestigen.

Taladre los agujeros utilizando una broca de albañil de 6 mm, coloque los tacos y atornille (tacos y tornillos del número 6 provistos).

De afgetekende gaatje nu doorboren met een boor van 6 mm en vastzetten met de meegeleverde pluggen en schroeven nummer 5 x 40 mm.

Nawiercać pozycję otworów przy użyciu 6 mm murarskiego narzędzia wiertniczego i zabezpieczyć za pomocą zatyczek ściennych i dostarczonych śrub nr. 5 x 40 mm.

Furar as posições dos orifícios com a broca de alvenaria de 6 mm e fixar com as buchas e parafusos n.º 6.1» / 5 x 40 mm fornecidos.

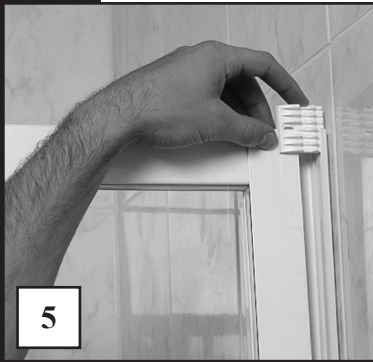

Positionner la porte/paroi fixe dans les profilés muraux et insérer les cales plastiques dans les profilés.

Position door / panel to wall post and insert plastic wall post fixings into the profile.

Führen Sie die Kunststoff-Wandprofilbefestigungen in das Profil ein.

Presente la puerta o el panel sobre el poste e inserte las fijaciones plásticas del mismo en la puerta o panel.

De deur / vaste wand plaatsen in de muurprofielen en de plastic stutten in de profielen schuiven.

Ustawić drzwi/ panel do słupa ściennego i wstawić do profilu plastikowe elementy łączące słupa ściennego.

Posicionar a porta / painel no perfil de parede e inserir as fixações plásticas no perfil.

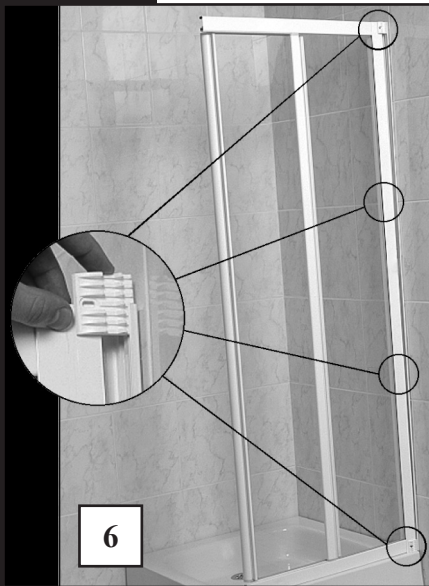

Positionner les 4 cales dans les profilés muraux à distances régulières l'une de l'autre, s'assurant que deux sont à ras de chaque profilé.

Vérifier que la porte soit d'équerre et centrée entre les profilés muraux. Percer à l'aide d'une mèche de 2,5 mm à travers le trou de la cale plastique dans le cadre de la porte/paroi et fixer avec les vis No. 3,5 x 13 mm fournies.

Note : Après fixation, il reste encore 5 mm de réglage.

Position the 4 fixings equally spaced to each wall post ensuring two are flush with the top and bottom.

With the door square and equally spaced between the wall post use a 2.5 mm drill bit to drill through the slot hole in the wall post fixing into the door / panel frame secure with the No.6 x 1/2" screws provided.

NOTE - After fixing, there will be 5 mm adjustment available.

Positionieren Sie die 4 Befestigungen in gleichen Abständen an jedem Wandprofil, so daß die obere und die untere Befestigung mit dem Wandprofil bündig sind.

Stellen Sie sicher, daß die Tür und das Seitenwand gerade stehen. Befestigen Sie diese nachdem Sie mit einem 2,5 mm Bohrer die Wandprofilbefestigungen in der Tür/Seitenteil durchbohrt haben mit den Nr. 3,5 x 13 mm Schrauben.

NB - Nach der Anbringung ist ein Verstellbereich von 5 mm gegeben

Coloque las 4 fijaciones de forma que ajusten con la parte superior e inferior de cada poste, quedando el mismo espacio entre cada una de las fijaciones.

Asegurándose previamente de que la puerta cuadra y está centrada respecto de los postes, utilice una broca de 2,5 mm y taladre a través de la ranura que hay en la fijación del poste. Atornille al marco de la puerta o el panel con tornillos del número 6.

NOTA - Después de atornillar aún existe un margen de ajuste de 5 mm.

De 4 stutten met een gelijke onderlinge afstand in de muurprofielen schuiven waarbij er twee aan de rand van ieder profiel moeten komen te staan.

Controleren of de deur waterpas en precies in het midden van de muurprofielen staat. Met behulp van een boor van 2,5 mm het gaatje in de plastic stut in de lijst van de deur / wand doorboren en vastzetten met de meegeleverde schroeven nummer 3,5 x 13 mm.

Opmerking: Na het bevestigen, moet er een stel speling van 5 mm overblijven.

Ustawić 4 elementy łączące równo ustawione do każdego słupa ściennego zapewniając, że dwa z nich są połączone z górną i dnem. Odnośnie drzwi kwadratowych i w równy sposób rozmieszczone pomiędzy słupem ściennym użyć narzędzia wiertniczego 2,5 mm w celu przewiercenia poprzez otwór szczelinowy w słupie ściennym do drzwi/ramy panelowej zabezpieczając za pomocą dostarczonych śrub nr 3,5 x 13 mm. UWAGA - po przymocowaniu zostaje 5 mm do regulacji.

Posicionar os 4 elementos de fixações uniformemente espaçados em cada perfil de parede, assegurando-se de que dois estão encaixados em cima e em baixo.

Com a porta em esquadria e centrada entre os perfis de parede, usar a broca de 2,5 mm para furar através do orifício da fixação na moldura da porta / painel e fixar com os parafusos n.º 6 x 1/2" fornecidos.

NOTA - Após a fixação, haverá disponível um ajuste de 5 mm.

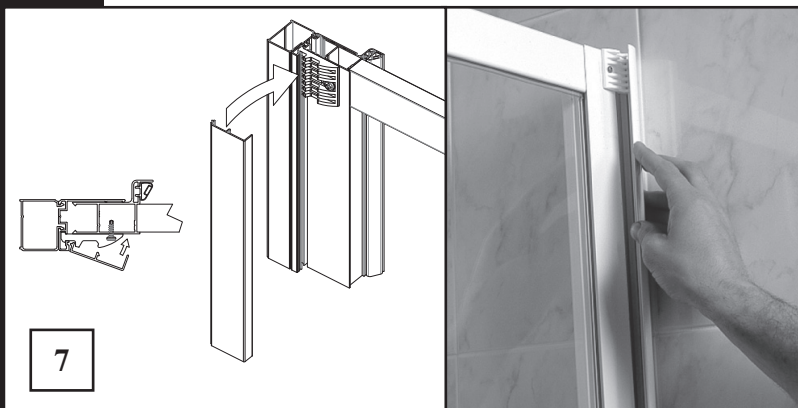

Fixer le cache du profilé mural en l'emboîtant sur le profilé mural et en le clipant sur les cales plastiques.

Secure wall post cover cap by aligning to the wall post and clipping to the plastic wall post fixings.

Die Abdeckkappe der Wandprofile werden auf den Wandprofilen aufgesteckt und mit den Kunststoff-Wandprofilbefestigungen verklemmt.

Coloque los embellecedores del poste. Ajustelos insertándolos en la fijación plástica del mismo.

De afdekstrip van het muurprofiel op zijn plaats brengen door hem te schuiven over het muurprofiel en vast te klikken op de plastic stutten.

Zabezpieczyć osłonę słupa ściennego poprzez ustawienie w jednej Względem słupa ściennego oraz zaciśnięcie do plastikowych elementów łączących słupów ściennych.

Fixar o tampão do perfil alinhando-o com o perfil de parede e encaixando-o nas fixações plásticas do perfil de parede.



Siliconer aux jointures verticales à l'intérieur et à l'extérieur.

To complete the installation and ensure correct sealing, vertical and horizontal profiles have a silicone sealant nozzle guide for the installer to follow. Seal ALL internal and external vertical joints with silicone.

Dichten Sie all inneren und äußeren vertikalen Fugen ab.

Selle con silicona el interior y el exterior de todas las juntas verticales.

De verticale voegen binnen en buiten met silicone afkitten.

W celu ukończenia instalacji i zapewnienia prawidłowego uszczelnienia, profile pionowe i poziome posiadają silikonową końcówkę uszczelniającą dla celów instalacyjnych. Uszczelnić za pomocą silikonu wszystkie zewnętrzne połączenia pionowe.

Para concluir a instalação e assegurar a vedação correcta, os perfis verticais e horizontais tem um guia para bico de selante de silicone que o aplicador deve seguir.

Vedar com silicone TODAS as juntas interiores e exteriores.



Siliconer les jointures horizontales uniquement à l'extérieur.

To allow correct water drainage. DO NOT Seal internal horizontal joint between bottom of enclosure and tray. Seal the external horizontal joint only.

Verfahren Sie ebenso für die äußeren horizontalen Fugen.

Selle con silicona sólo el exterior de todas las juntas horizontales.

De horizontale voegen alleen aan de buitenkant met silicone afkitten.

Zapewnić prawidłowe odprowadzanie wody. Nie uszczelniać wewnętrznych połączeń pionowych pomiędzy dnem obudowy i brodzika. Uszczelniać tylko zewnętrzne połączenia pionowe.

Para permitir um correcto escoamento da água. NÃO vedar a união horizontal interna no fundo da cabina e base de duche.

Vedar, apenas, com silicone a junta externa horizontal.

**JACUZZI FRANCE - 8, ROUTE DE PARIS
BP 70203 - 03305 CUSSET CEDEX**

12

EN 14428+A1

**PAROI DE DOUCHE
AVEC VITRAGE EN VERRE DE SECURITE TREMPE THERMIQUEMENT.**

USAGE PREVU : HYGIENE PERSONELLE.

APTITUDE AU NETTOYAGE : CONFORME

RESISTANCE A L'IMPACT /

COMPORTEMENT A L'ECLATEMENT : CONFORME

DURABILITE :

CONFORME

