



OCTAVIO

-  NOTICE D'UTILISATION
-  USER GUIDE
-  MANUAL DE INSTRUCCIONES
-  BETRIEBSANLEITUNG
-  HANDLEIDING
-  MANUALE D'USO
-  MANUAL DE INSTRUÇÕES
-  MANUAL DE UTILIZARE
-  INSTRUKCJA OBSŁUGI
-  РУКОВОДСТВО ПОЛЬЗОВАТЕЛЯ



Contenu :

- Lampadaire OCTAVIO
- Lampe nomade LYS
- Câble USB
- Télécommande
- Notice d'utilisation

Avant d'utiliser cet appareil pour la première fois, veuillez lire attentivement ces instructions et les conserver dans un endroit sûr pour vous y référer ultérieurement.

1. Consignes de sécurité

Veillez à ce que l'installation de vos appareils d'éclairage soit conforme avec la réglementation en vigueur. En cas de doute, nous vous conseillons de faire appel à un professionnel.

Tenir hors de la portée des jeunes enfants.

Ne pas placer près de sources de chaleur de plus de 60°C.

Manipulez le produit avec précaution. Un coup, un choc, ou une chute, même de faible hauteur, peut l'endommager.

N'ouvrez jamais l'appareil, sous peine de perdre toute garantie.

Si vous laissez l'appareil inutilisé ou non surveillé pendant une durée prolongée, éteignez-le.

2. Consignes de remplacement composants remplaçables



Source lumineuse non remplaçable par l'utilisateur.

Ne pas essayer de remplacer la batterie. Batterie non remplaçable.

La télécommande fonctionne avec une pile CR2025.

3. Consignes d'installation

1/Chargement

Chargez totalement la lampe nomade avant sa première utilisation

Branchez le câble USB fourni au port USB de votre appareil, puis au port USB d'un ordinateur allumé ou d'un chargeur secteur USB. Respecter le voltage autorisé. Ce chargement doit être réalisé en intérieur. Temps de charge 10h.

Le voyant de contrôle brille en rouge pendant le processus de chargement. Il devient vert quand la batterie est chargée.

2/Assemblez le pied de lampadaire en suivant les étapes ci-dessous :

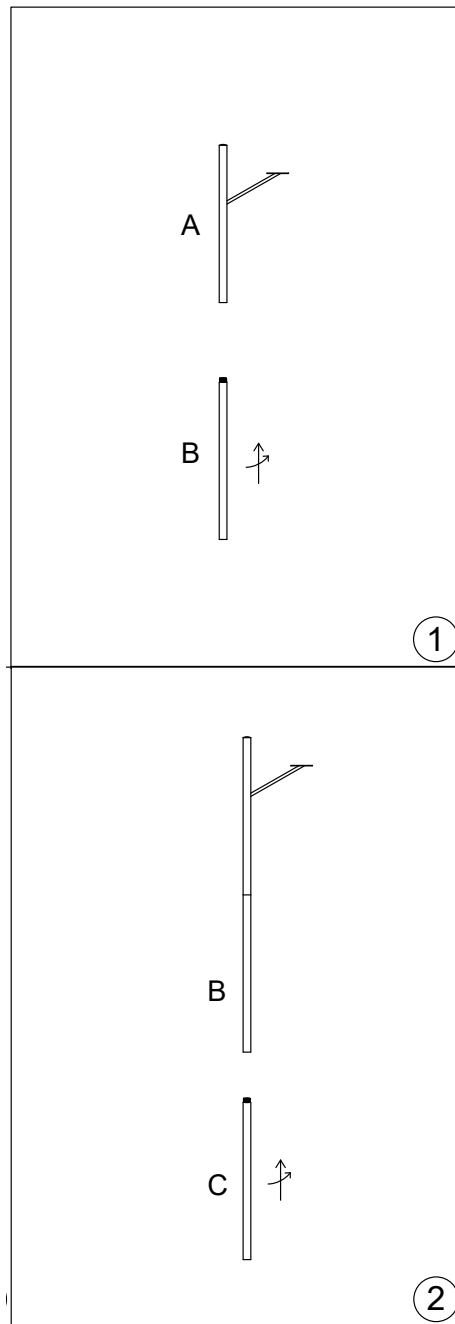

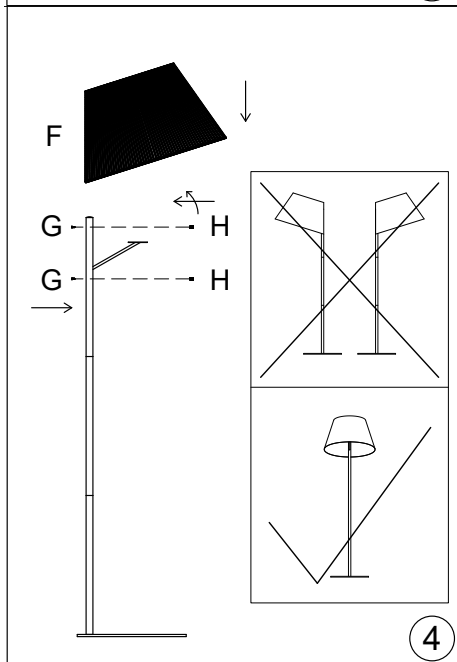
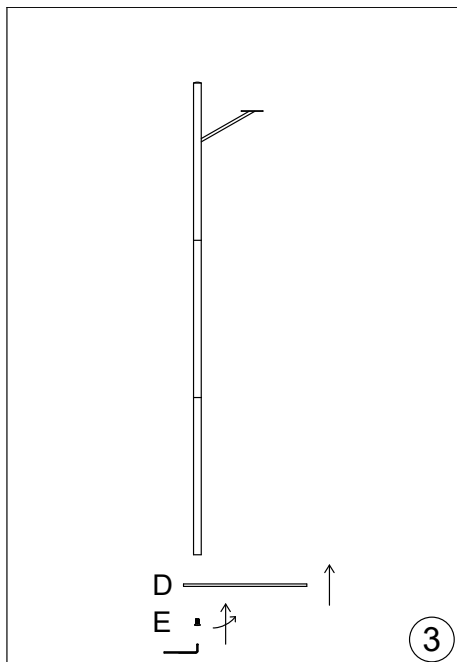

3/Posez la lampe nomade sur la platine acier du pied de lampadaire. Son maintien est garanti grâce à sa base aimantée.



4. Consignes d'utilisation

Veillez à utiliser le produit comme indiqué dans la notice. Une mauvaise utilisation peut endommager le produit ou son environnement. Ce produit est conçu pour un usage en intérieur et en extérieur. En cas de non utilisation, conservez soigneusement le produit dans un endroit frais et sec dans son emballage d'origine. Pour allumer ou éteindre la lampe nomade, maintenez la touche ON/OFF appuyée.

Puis utilisez la télécommande afin de changer de modes :

13 modes :
2900-3100K/ 10000K

5. Consignes d'entretien

Procédez au nettoyage des parties extérieures uniquement à l'aide d'un chiffon doux. Pour une plus grande longévité, il est conseillé de rentrer le luminaire en fin de saison.

6. Dépannage et caractéristiques techniques

En cas de panne, ne démontez pas vous-même l'appareil. Les parties électriques de cet appareil ne peuvent être démontées que par une personne habilitée ou par le fabricant lui-même.

IP54
5V 1A
Structure acier peinture Epoxy noir / Abat-jour Corde
Temps de charge = 10h
Temps d'éclairage = suivant le mode choisi 4h/900lm, 7h/540lm, 14h/280lm, 18,5h/RGB, 13h/10000K
Durée de vie de la lampe nomade : 80 000h
Câble USB 0,8m
900lm/540lm/280lm



Contents:

- Floor lamp OCTAVIO
- Nomadic lamp LYS
- USB cable
- Remote control
- User's manual

Before using this device for the first time, please read these instructions carefully and keep them in a safe place for future reference.

1. Safety instructions

Make sure that the installation of your lighting fixtures complies with the applicable regulations. In case of doubt, we advise you to call in a professional.

Keep out of reach of young children.

Do not place near heat sources over 60°C.

Handle the product with care. A blow, a shock, or a fall, even from a low height, can damage it.

Never open the unit, otherwise you will lose your warranty.

If you leave the unit unused or unattended for an extended period of time, turn it off.

2. Replacement instructions for replaceable components



Light source is not user replaceable.

Do not attempt to replace the battery. Non-replaceable battery.

The remote control operates on one CR2025 battery.

3. Installation instructions

1/Charging

Fully charge the mobile light before using it for the first time

Connect the supplied USB cable to the USB port of your device, then to the USB port of a turned-on computer or a USB mains charger. Observe the authorized voltage. This charging must be done indoors. Charging time 10h.

The control light glows red during the charging process. It turns green when the battery is charged.

2/Assemble the lamp post by following the steps below:

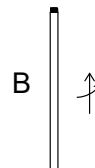
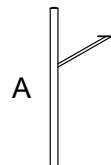

1

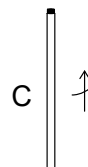
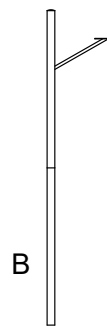

2

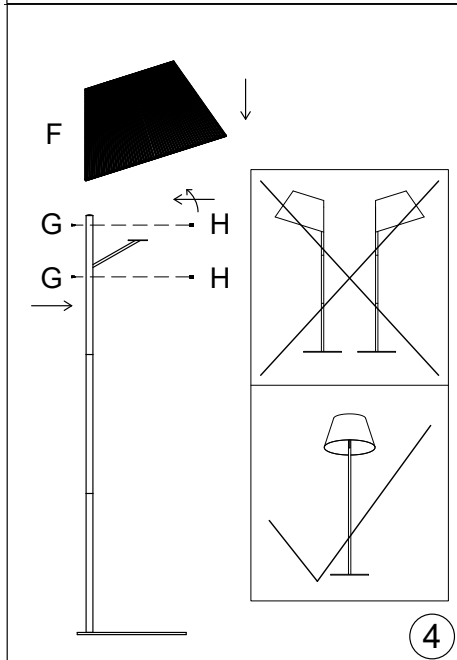
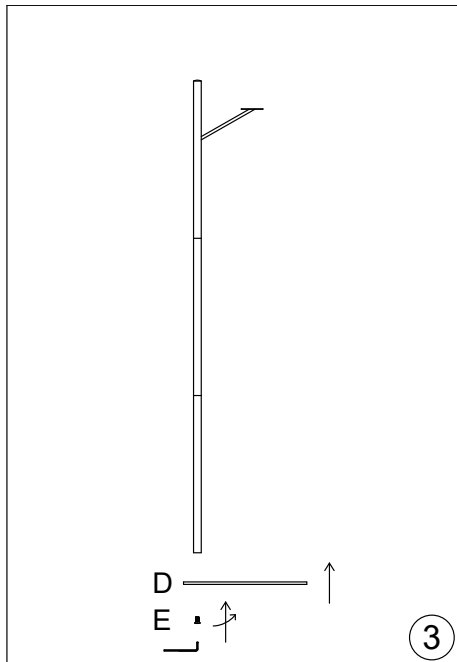

3/Place the nomadic lamp on the steel plate of the floor lamp. Its maintenance is guaranteed thanks to its magnetic base.



4. Instructions for use

Make sure to use the product as indicated in the instructions. Incorrect use may damage the product or its environment. This product is designed for indoor and outdoor use. When not in use, please store the product in a cool and dry place in its original packaging. To turn on or off the portable lamp, press and hold the ON/OFF button. Then use the remote control to change modes:

13 modes:
2900-3100K/ 10000K

5. Maintenance instructions

Clean the exterior parts only with a soft cloth. For a longer life, it is recommended to bring the light in at the end of the season.

6. Troubleshooting and technical specifications

Do not disassemble the unit yourself in the event of a breakdown. The electrical parts of this device may only be disassembled by an authorized person or by the manufacturer himself.

IP54
5V 1A
Steel structure with black epoxy paint / Shade Rope
Charging time = 10h
Lighting time = according to the chosen mode 4h/900lm, 7h/540lm, 14h/280lm, 18,5h/RGB, 13h/10000K
Lifetime of the mobile lamp: 80 000h
0.8m USB cable
900lm/540lm/280lm



Contenido :

- Lámpara de pie OCTAVIO
- Lámpara nómada LYS
- Cable USB
- Mando a distancia
- Instrucciones de uso

Antes de utilizar este aparato por primera vez, lea atentamente estas instrucciones y guárdelas en un lugar seguro para futuras consultas.

1. Instrucciones de seguridad

Por favor, asegúrese de que sus aparatos de iluminación estén instalados de acuerdo con la normativa vigente. En caso de duda, le aconsejamos que llame a un profesional.

Mantener fuera del alcance de los niños pequeños.

No colocar cerca de fuentes de calor de más de 60°C.

Manipule el producto con cuidado. Un golpe, un choque o una caída, incluso desde poca altura, pueden dañarlo.

No abra nunca el aparato, de lo contrario perderá toda la garantía.

Si deja el aparato sin usar o sin vigilancia durante mucho tiempo, apáguelo.

2. Instrucciones de sustitución de los componentes reemplazables



La fuente de luz no es reemplazable por el usuario.
No intente sustituir la batería. Batería no reemplazable.
El mando a distancia funciona con una pila CR2025.

3. Instrucciones de instalación

1/Carga

Cargue completamente la luz del móvil antes de usarla por primera vez

Conecta el cable USB suministrado al puerto USB de tu dispositivo y, a continuación, al puerto USB de un ordenador encendido o a un cargador de red USB. Respete la tensión permitida. Esta carga debe realizarse en el interior. Tiempo de carga 10 horas.

La luz de control se ilumina en rojo durante el proceso de carga. Se pone en verde cuando la batería está cargada.

2/Monte el poste de luz siguiendo los pasos que se indican a continuación:

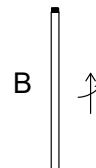
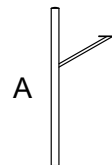

1

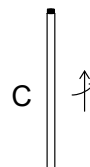
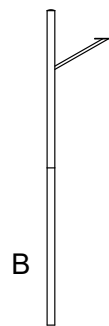

2

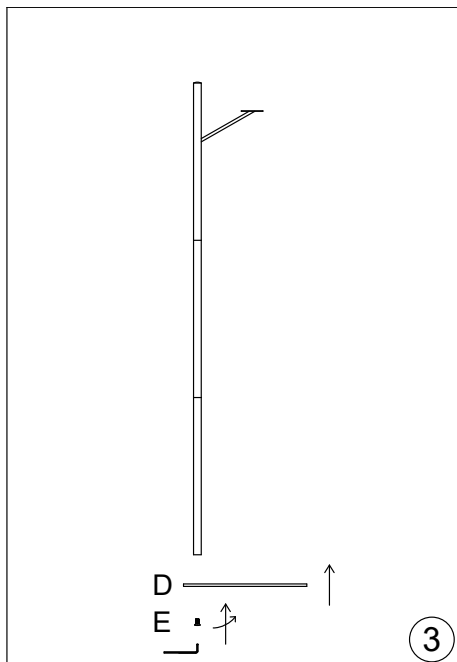

3

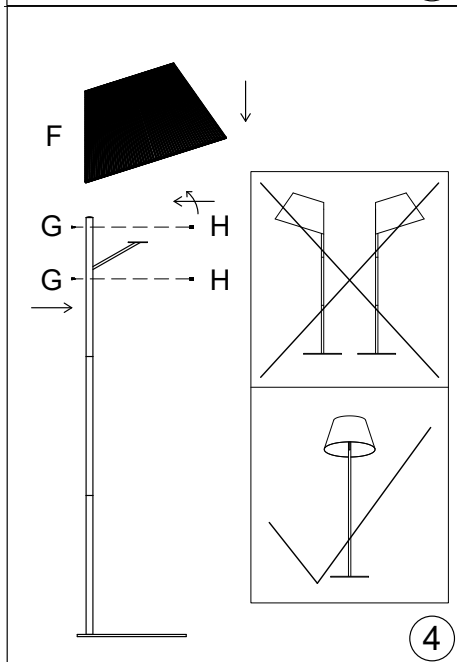

4

3/Coloque la lámpara nómada en la placa de acero del soporte de la lámpara. La base magnética garantiza que se mantenga en su sitio.



4. Instrucciones de uso

Asegúrese de utilizar el producto como se describe en las instrucciones. Un uso incorrecto puede dañar el producto o su entorno. Este producto está diseñado para su uso en interiores y exteriores. Cuando no lo utilice, guarde el producto con cuidado en un lugar fresco y seco en su embalaje original.

Para encender o apagar la lámpara portátil, mantenga pulsado el botón ON/OFF.

A continuación, utiliza el mando a distancia para cambiar de modo:

13 modos:
2900-3100K/ 10000K

5. Instrucciones de mantenimiento

Limpie las partes exteriores sólo con un paño suave.

Para una mayor vida útil, se recomienda llevar la luminaria al final de la temporada.

6. Solución de problemas y datos técnicos

No desmonte usted mismo el aparato en caso de avería. Las partes eléctricas de este aparato sólo pueden ser desmontadas por una persona autorizada o por el propio fabricante.

IP54

5V 1A

Estructura de acero con pintura epoxi negra / Cuerda de sombreado

Tiempo de carga = 10h

Tiempo de iluminación = según el modo elegido 4h/900lm, 7h/540lm,

14h/280lm, 18,5h/RGB, 13h/10000K

Vida útil de la lámpara móvil: 80.000h

Cable USB de 0,8 m

900lm/540lm/280lm



Inhalt :

- Stehleuchte OCTAVIO
- Nomadenlampe LYS
- USB-Kabel
- Fernbedienung
- Bedienungsanleitung

Bevor Sie dieses Gerät zum ersten Mal benutzen, lesen Sie bitte diese Anleitung sorgfältig durch und bewahren Sie sie an einem sicheren Ort auf, damit Sie später darauf zurückgreifen können.

1. Sicherheitshinweise

Achten Sie darauf, dass die Installation Ihrer Beleuchtungsgeräte den geltenden Vorschriften entspricht. Im Zweifelsfall empfehlen wir Ihnen, einen Fachmann zu Rate zu ziehen.

Außerhalb der Reichweite von kleinen Kindern aufbewahren.

Nicht in der Nähe von Wärmequellen mit einer Temperatur von über 60°C aufstellen.

Behandeln Sie das Produkt mit Vorsicht. Ein Schlag, ein Stoß oder ein Sturz, selbst aus geringer Höhe, kann es beschädigen.

Öffnen Sie das Gerät niemals, da sonst die Garantie erlischt.

Wenn Sie das Gerät längere Zeit nicht benutzen oder unbeaufsichtigt lassen, schalten Sie es aus.

2. Hinweise zum Austausch austauschbare Komponenten.



Lichtquelle kann nicht vom Benutzer ausgetauscht werden. Versuchen Sie nicht, die Batterie zu ersetzen. Die Batterie ist nicht austauschbar.

Die Fernbedienung funktioniert mit einer CR2025-Batterie.

3. Hinweise zur Installation

1/Aufladen

Laden Sie die Nomadenlampe vor der ersten Verwendung vollständig auf.

Schließen Sie das mitgelieferte USB-Kabel an den USB-Anschluss Ihres Geräts und dann an den USB-Anschluss eines eingeschalteten Computers oder eines USB-Netzladegeräts an. Beachten Sie die zulässige Spannung. Dieser Ladevorgang sollte in geschlossenen Räumen durchgeführt werden. Ladezeit 10 Stunden.

Die Kontrollleuchte leuchtet während des Ladevorgangs rot. Sie leuchtet grün, wenn der Akku geladen ist.

2/Montieren Sie den Laternenfuß anhand der folgenden

Schritte:

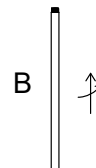
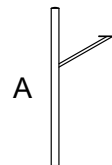

1

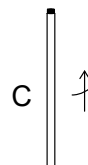
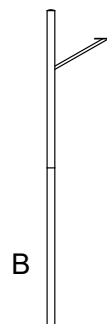

2

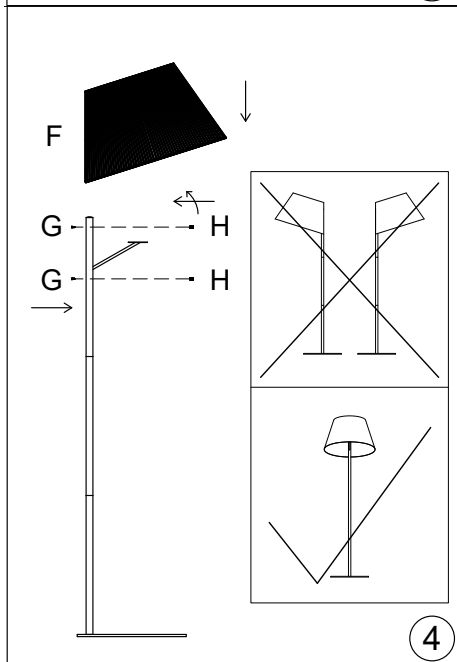
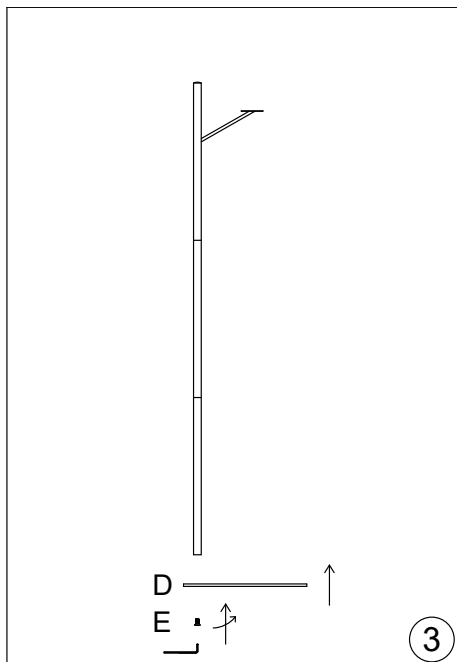

3/Stellen Sie die Nomadenlampe auf die Stahlplatte des Stelenfußes. Dank des Magnetfußes ist ein fester Halt garantiert.



4. Hinweise zur Verwendung

Achten Sie darauf, das Produkt wie in der Anleitung beschrieben zu verwenden. Eine unsachgemäße Verwendung kann das Produkt oder seine Umgebung beschädigen.

Dieses Produkt ist für den Gebrauch im Innen- und Außenbereich vorgesehen.

Bewahren Sie das Produkt bei Nichtgebrauch sorgfältig in der Originalverpackung an einem kühlen und trockenen Ort auf.

Um die Nomadenlampe ein- oder auszuschalten, halten Sie die Taste ON/OFF gedrückt.

Verwenden Sie dann die Fernbedienung, um die Modi zu wechseln:

13 Modi :

2900-3100K/ 10000K

5. Hinweise zur Pflege

Reinigen Sie die äußeren Teile nur mit einem weichen Tuch.

Für eine längere Lebensdauer empfiehlt es sich, die Leuchte am Ende der Saison einzufahren.

6. Fehlerbehebung und technische Daten

Im Falle einer Störung sollten Sie das Gerät nicht selbst zerlegen. Die elektrischen Teile dieses Geräts dürfen nur von einer autorisierten Person oder vom Hersteller selbst demontiert werden.

IP54

5V 1A

Gestell Stahl mit schwarzer Epoxydharzlackierung / Lampenschirm Seil.

Ladezeit = 10h

Leuchtdauer = je nach gewähltem Modus 4h/900lm, 7h/540lm, 14h/280lm, 18,5h/RGB, 13h/10000K.

Lebensdauer der Lampe für unterwegs: 80.000h.

0,8 m USB-Kabel

900lm/540lm/280lm



Inhoud :

- Staande lamp OCTAVIO
- Nomadische lamp LYS
- USB-kabel
- Afstandsbediening
- Gebruiksaanwijzing

Lees deze instructies zorgvuldig door voordat u dit apparaat voor de eerste keer gebruikt en bewaar ze op een veilige plaats voor toekomstig gebruik.

1. Veiligheidsvoorschriften

Zorg ervoor dat uw verlichtingsarmaturen worden geïnstalleerd in overeenstemming met de relevante voorschriften. In geval van twijfel raden wij u aan een vakman in te schakelen.

Buiten bereik van jonge kinderen bewaren.

Niet in de buurt van warmtebronnen boven 60°C plaatsen.

Behandel het product met zorg. Een slag, een schok, of een val, zelfs van geringe hoogte, kan hem beschadigen.

Open het apparaat nooit, anders verliest u alle garantie.

Als u het apparaat lange tijd niet gebruikt of onbeheerd achterlaat, schakel het dan uit.

2. Vervangingsinstructies voor vervangbare onderdelen



Lichtbron is niet door gebruiker vervangbaar.
Probeer de batterij niet te vervangen. Niet-vervangbare batterij.
De afstandsbediening werkt met één CR2025-batterij.

3. Installatie-instructies

1/Laden

Laad de mobiele lamp volledig op voordat u hem voor het eerst gebruikt

Sluit de meegeleverde USB-kabel aan op de USB-poort van uw toestel en vervolgens op de USB-poort van een ingeschakelde computer of USB-netlader. Neem de toegestane spanning in acht. Dit opladen moet binnenshuis gebeuren. Opladetid 10 uur.

Het controlelampje brandt rood tijdens het opladen. Het wordt groen als de batterij is opgeladen.

2/Monteer de lantaarnpaal door de onderstaande stappen te volgen:

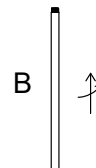
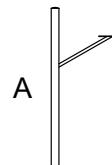

1

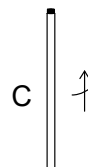
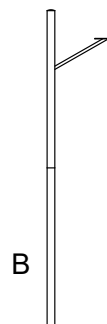

2

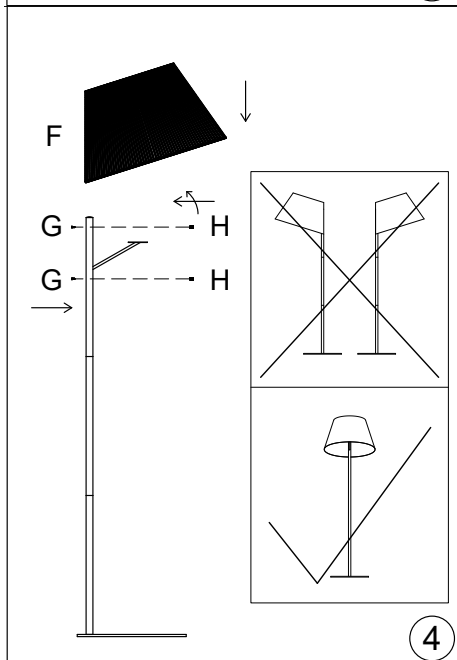
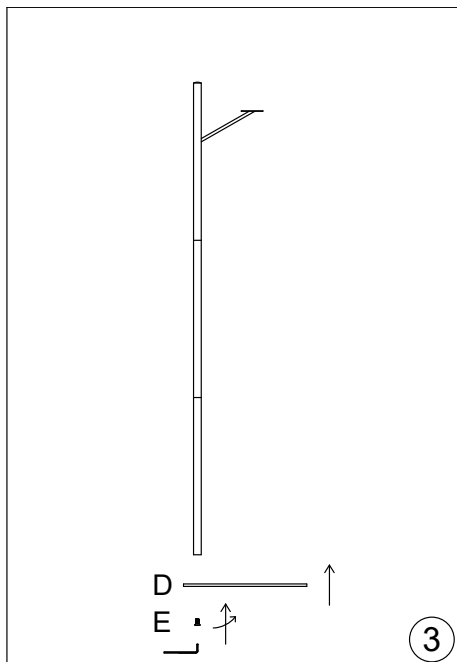

3/Plaats de nomadische lamp op de stalen plaat van de lampvoet. De magnetische voet zorgt ervoor dat hij op zijn plaats blijft.



4. Instructies voor gebruik

Zorg ervoor dat u het product gebruikt zoals beschreven in de gebruiksaanwijzing. Onjuist gebruik kan het product of zijn omgeving beschadigen.

Dit product is ontworpen voor gebruik binnen en buiten.

Bewaar het product zorgvuldig op een koele, droge plaats in de oorspronkelijke verpakking wanneer het niet in gebruik is.

Om de looplamp aan of uit te zetten, houdt u de ON/OFF toets ingedrukt.

Gebruik dan de afstandsbediening om van modus te veranderen:

13 modi:

2900-3100K/ 10000K

5. Onderhoudsinstructies

Reinig de buitenste delen alleen met een zachte doek.

Voor een langere levensduur is het aan te bevelen de armatuur aan het eind van het seizoen binnen te halen.

6. Probleemoplossing en technische gegevens

Demonteer het apparaat niet zelf in geval van een storing. De elektrische onderdelen van dit toestel mogen alleen door een bevoegd persoon of door de fabrikant zelf worden gedemonteerd.

IP54

5V 1A

Stalen structuur met zwarte epoxy verf / Shade Rope

Oplaaftijd = 10h

Verlichtingstijd = afhankelijk van de gekozen modus 4h/900lm, 7h/540lm, 14h/280lm, 18,5h/RGB, 13h/10000K

Levensduur van de mobiele lamp: 80.000h

0.8m USB kabel

900lm/540lm/280lm



Contenuti :

- Lampada da terra OCTAVIO
- Lampada nomade LYS
- Cavo USB
- Telecomando
- Istruzioni per l'uso

Prima di utilizzare il dispositivo per la prima volta, leggere attentamente le presenti istruzioni e conservarle in un luogo sicuro per future consultazioni.

1. Istruzioni di sicurezza

Assicuratevi che i vostri apparecchi di illuminazione siano installati in conformità alle normative vigenti. In caso di dubbio, si consiglia di rivolgersi a un professionista.

Tenere fuori dalla portata dei bambini piccoli.

Non collocare in prossimità di fonti di calore superiori a 60°C.

Maneggiare il prodotto con cura. Un colpo, un urto o una caduta, anche da un'altezza ridotta, possono danneggiarlo.

Non aprire mai l'apparecchio per non perdere la garanzia.

Se si lascia l'apparecchio inutilizzato o incustodito per molto tempo, spegnerlo.

2. Istruzioni per la sostituzione dei componenti sostituibili



La sorgente luminosa non è sostituibile dall'utente.
Non tentare di sostituire la batteria. Batteria non sostituibile.
Il telecomando funziona con una batteria CR2025.

3. Istruzioni per l'installazione

1/Carica

Caricare completamente la lampada mobile prima di utilizzarla per la prima volta.

Collegare il cavo USB in dotazione alla porta USB del dispositivo, quindi alla porta USB di un computer acceso o di un caricatore di rete USB. Rispettare la tensione consentita. La ricarica deve essere effettuata al chiuso. Tempo di ricarica 10 ore.

La spia di controllo si illumina di rosso durante il processo di carica. Diventa verde quando la batteria è carica.

2/Assemblare il lampione seguendo i passaggi indicati di seguito:

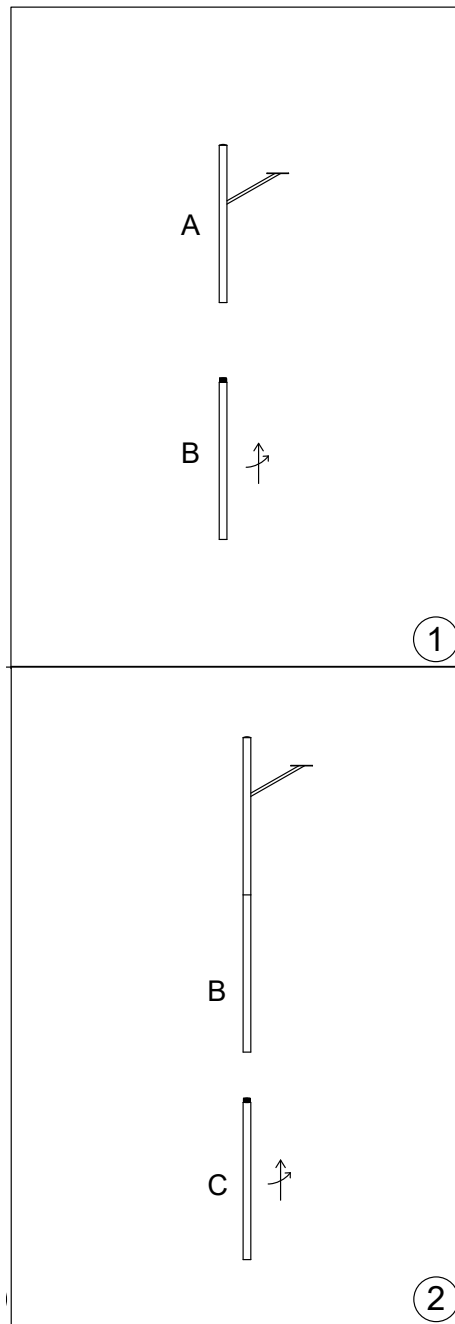

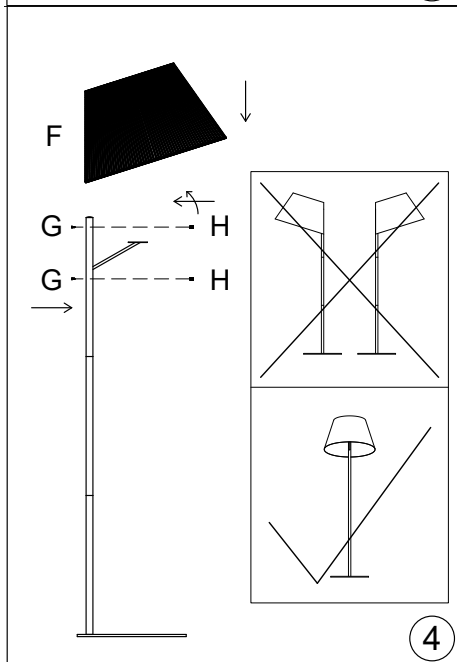
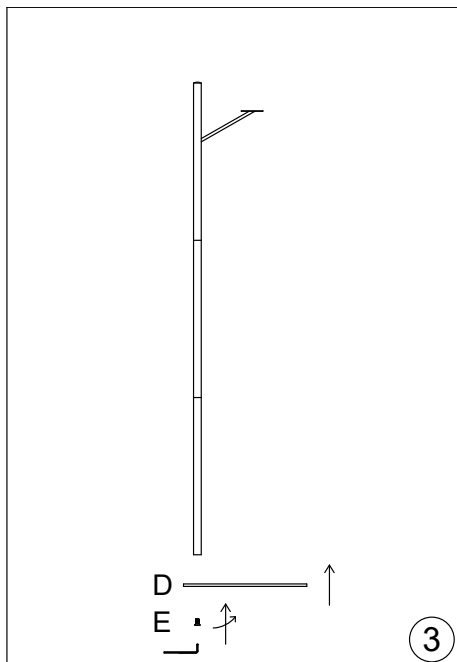

3/Posizionare la lampada nomade sulla piastra d'acciaio del supporto. La base magnetica assicura che rimanga al suo posto.



4. Istruzioni per l'uso

Assicurarsi di utilizzare il prodotto come descritto nelle istruzioni. Un uso non corretto può danneggiare il prodotto o l'ambiente circostante. Questo prodotto è progettato per uso interno ed esterno. Quando non viene utilizzato, conservare con cura il prodotto nella confezione originale in un luogo fresco e asciutto. Per accendere o spegnere la lampada portatile, tenere premuto il pulsante ON/OFF. Quindi utilizzare il telecomando per cambiare modalità:

13 modalità:
2900-3100K/ 10000K

5. Istruzioni per la manutenzione

Pulire le parti esterne solo con un panno morbido. Per una maggiore durata, si consiglia di portare l'apparecchio a fine stagione.

6. Risoluzione dei problemi e dati tecnici

Non smontare il dispositivo da soli in caso di guasto. Le parti elettriche di questo apparecchio possono essere smontate solo da una persona autorizzata o dal produttore stesso.

IP54
5V 1A
Struttura in acciaio con vernice epossidica nera / Corda ombreggiante
Tempo di ricarica = 10 ore
Tempo di illuminazione = a seconda della modalità scelta 4h/900lm, 7h/540lm, 14h/280lm, 18,5h/RGB, 13h/10000K
Durata della lampada mobile: 80.000h
Cavo USB da 0,8 m
900lm/540lm/280lm



Conteúdo :

- Candeeiro de chão OCTAVIO
- Lâmpada nómada LYS
- Cabo USB
- Controlo remoto
- Instruções de funcionamento

Antes de utilizar este dispositivo pela primeira vez, leia atentamente estas instruções e guarde-as num local seguro para referência futura.

1. Instruções de segurança

Certifique-se de que os seus dispositivos de iluminação são instalados de acordo com os regulamentos pertinentes. Em caso de dúvida, aconselhamo-lo a recorrer a um profissional.

Manter fora do alcance das crianças pequenas.

Não colocar perto de fontes de calor superiores a 60°C.

Manusear o produto com cuidado. Um golpe, um choque, ou uma queda, mesmo a partir de uma altura baixa, pode danificá-lo.

Nunca abra o aparelho, caso contrário perderá toda a garantia.

Se deixar o aparelho sem uso ou desacompanhado durante muito tempo, desligue-o.

2. Instruções de substituição de componentes substituíveis



A fonte de luz não é substituível pelo utilizador.

Não tente substituir a bateria. Bateria não substituível.

O controlo remoto funciona com uma bateria CR2025.

3. Instruções de instalação

1/Carregamento

Carregar totalmente a luz móvel antes de a utilizar pela primeira vez

Ligue o cabo USB fornecido à porta USB do seu dispositivo, depois à porta USB de um computador ligado ou carregador de corrente USB. Observar a tensão permitida. Esta cobrança deve ser feita dentro de casa. Tempo de carregamento de 10 horas.

A luz de controlo brilha a vermelho durante o processo de carregamento. Fica verde quando a bateria é carregada.

2/Amontar o poste de lâmpada seguindo os passos

abaixo:

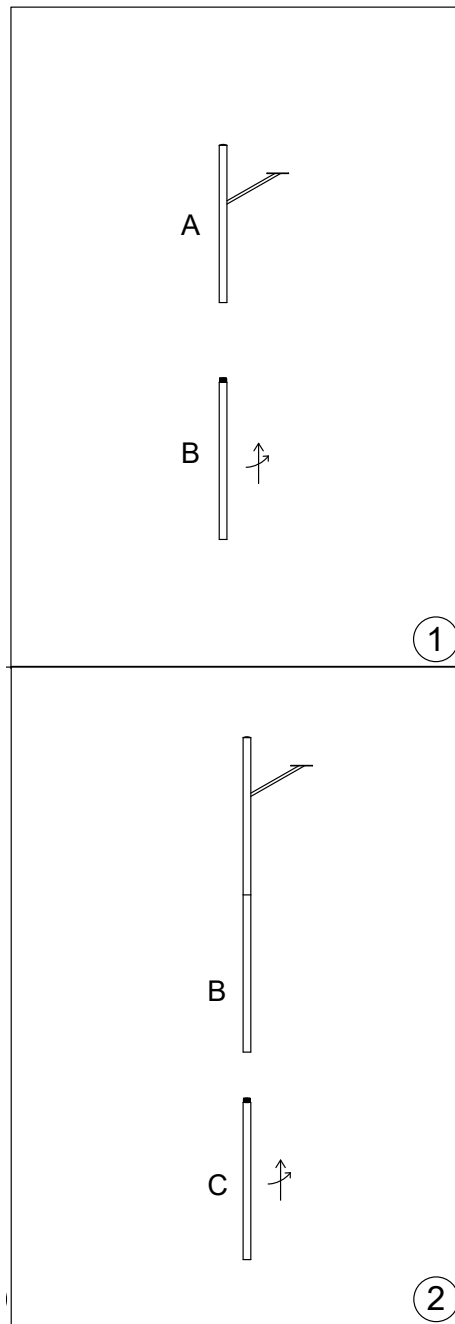

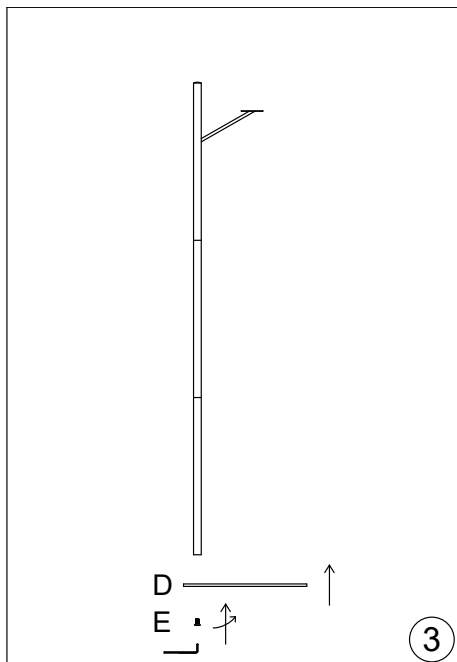

3

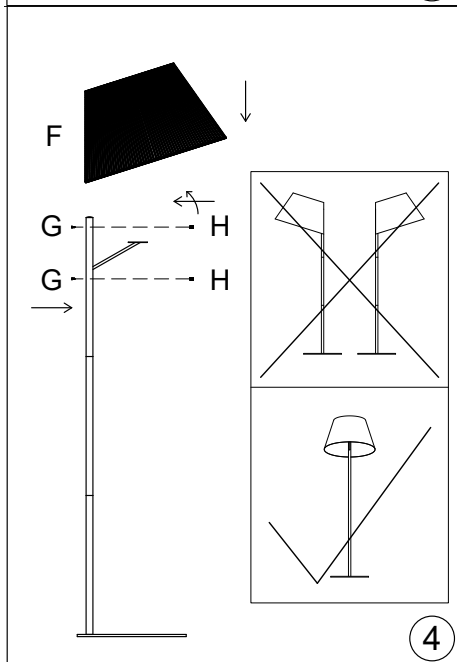

4

3/Place a lâmpada nómada na placa de aço do suporte da lâmpada. A base magnética assegura que se mantém no lugar.



4. Instruções de utilização

Certifique-se de que utiliza o produto tal como descrito nas instruções. A utilização incorrecta pode danificar o produto ou o seu ambiente. Este produto foi concebido para uso interior e exterior. Quando não estiver a ser utilizado, armazenar cuidadosamente o produto num local fresco e seco na sua embalagem original. Para ligar ou desligar a lâmpada portátil, premir e manter premido o botão ON/OFF. Depois utilizar o controlo remoto para mudar os modos:

13 modos:
2900-3100K/ 10000K

5. Instruções de manutenção

Limpar as partes exteriores apenas com um pano macio. Para uma maior longevidade, recomenda-se trazer a luminária ao final da estação.

6. Resolução de problemas e dados técnicos

Não desmonte você mesmo o dispositivo em caso de falha. As partes eléctricas deste dispositivo só podem ser desmontadas por uma pessoa autorizada ou pelo próprio fabricante.

IP44
5V 1A
Estrutura de aço com pintura epóxi preta / Corda de sombra
Tempo de carregamento = 10h
Tempo de iluminação = dependendo do modo escolhido 4h/900lm, 7h/540lm, 14h/280lm, 18,5h/RGB, 13h/10000K
Tempo de vida da lâmpada móvel: 80.000h
Cabo USB de 0,8m
900lm/540lm/280lm



Zawartość :

- Lampa podłogowa OCTAVIO
- Lampa Nomadyczna LYS
- Kabel USB
- Pilot zdalnego sterowania
- Instrukcja obsługi

Przed pierwszym użyciem urządzenia należy uważnie przeczytać niniejszą instrukcję i zachować ją w bezpiecznym miejscu, aby móc z niej skorzystać w przyszłości.

1. Instrukcje bezpieczeństwa

Należy upewnić się, że oprawy oświetleniowe zostały zainstalowane zgodnie z obowiązującymi przepisami. W razie wątpliwości radzimy skorzystać z pomocy specjalisty.

Przechowywać w miejscu niedostępnym dla małych dzieci. Nie umieszczać w pobliżu źródeł ciepła o temperaturze powyżej 60°C. Z produktem należy obchodzić się ostrożnie. Uderzenie, wstrząs lub upadek, nawet z niewielkiej wysokości, może je uszkodzić.

Nigdy nie otwieraj urządzenia, w przeciwnym razie stracisz gwarancję. Jeśli pozostawiasz urządzenie nieużywane lub bez nadzoru przez dłuższy czas, wyłącz je.

2. Instrukcje wymiany elementów wymiennych



Źródło światła nie jest wymienne przez użytkownika. Nie należy próbować wymieniać baterii. Niewymienna bateria. Pilot działa na jedną baterię CR2025.

3. Instrukcja instalacji

1/Ładowanie

Przed pierwszym użyciem należy całkowicie naładować przenośną lampkę

Podłącz dostarczony kabel USB do portu USB urządzenia, a następnie do portu USB włączonego komputera lub ładowarki sieciowej USB. Należy przestrzegać dopuszczalnego napięcia. Ładowanie musi odbywać się w pomieszczeniach zamkniętych. Czas ładowania 10 godzin.

Podczas procesu ładowania lampka kontrolna świeci się na czerwono. Gdy bateria jest naładowana, wskaźnik zmienia kolor na zielony.

2/Zamontuj słup lampy, wykonując poniższe czynności:

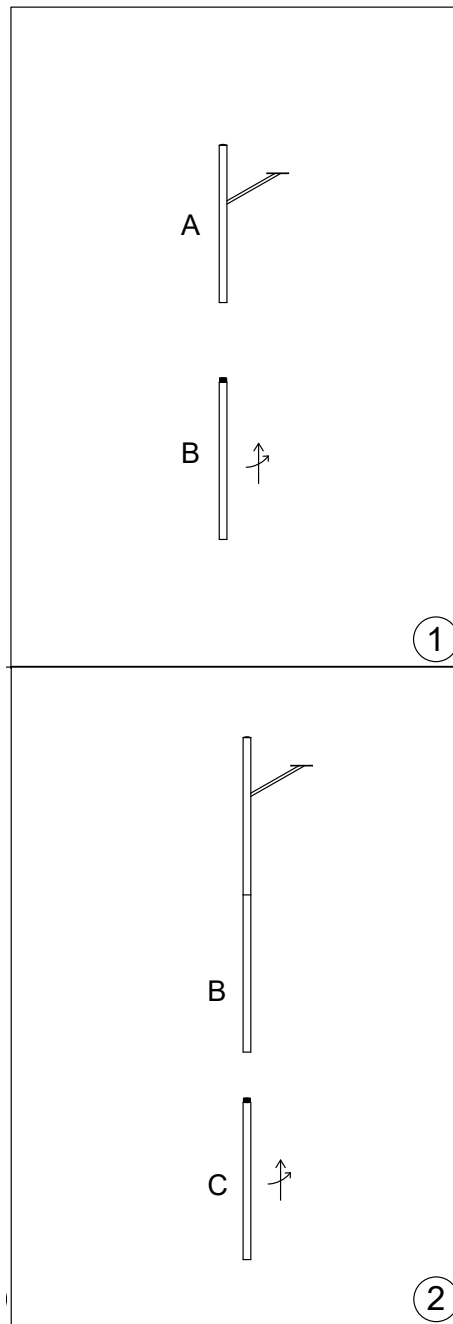

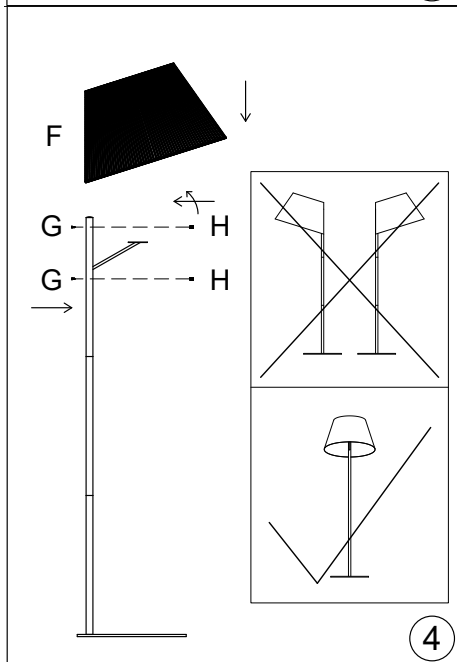
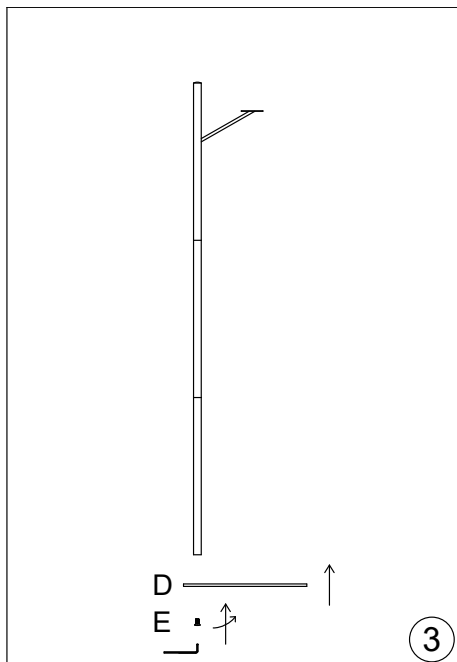

3/ Umieść lampę wędrowną na stalowej płycie stojaka. Magnetyczna podstawa sprawia, że pozostaje on na swoim miejscu.

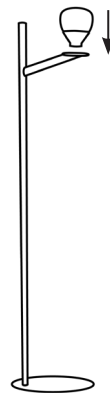

4. Instrukcja użytkowania

Należy upewnić się, że produkt jest używany zgodnie z instrukcją. Nieprawidłowe użytkowanie może spowodować uszkodzenie produktu lub jego otoczenia.

Ten produkt jest przeznaczony do użytku wewnętrznego i zewnętrznego.

Gdy produkt nie jest używany, należy go przechowywać w oryginalnym opakowaniu w chłodnym i suchym miejscu.

Aby włączyć lub wyłączyć lampę przenośną, należy nacisnąć i przytrzymać przycisk ON/OFF.

Następnie użyj pilota do zmiany trybów:

13 trybów:

2900-3100K/ 10000K

5. Instrukcje konserwacji

Części zewnętrzne należy czyścić wyłącznie miękką ściereczką.

Aby przedłużyć żywotność oprawy, zaleca się jej wymianę pod koniec sezonu.

6. Rozwiązywanie problemów i dane techniczne

W przypadku awarii nie należy samodzielnie demontować urządzenia. Demontaż części elektrycznych tego urządzenia może być przeprowadzony wyłącznie przez upoważnioną osobę lub przez samego producenta.

IP54

5V 1A

Konstrukcja stalowa pokryta czarną farbą epoksydową / Lina cieniująca

Czas ładowania = 10 godz.

Czas świecenia = w zależności od wybranego trybu 4h/900lm, 7h/540lm, 14h/280lm, 18,5h/RGB, 13h/10000K

Żywotność lampy przenośnej: 80 000 godzin

Kabel USB o długości 0,8 m

900lm/540lm/280lm



Cuprins :

- Lampă de podea OCTAVIO
- Lampă Nomadic LYS
- Cablu USB
- Telecomandă
- Instrucțiuni de utilizare

Înainte de a utiliza acest dispozitiv pentru prima dată, vă rugăm să citiți cu atenție aceste instrucțiuni și să le păstrați într-un loc sigur pentru a le consulta în viitor.

1. Instrucțiuni de siguranță

Vă rugăm să vă asigurați că dispozitivele de iluminat sunt instalate în conformitate cu reglementările relevante. În caz de îndoială, vă sfătuim să apelați la un profesionist.

A nu se păstra la îndemâna copiilor mici.

Nu plasați în apropierea unor surse de căldură de peste 60°C.

Manipulați produsul cu grijă. O lovitură, un șoc sau o cădere, chiar și de la o înălțime mică, îl poate deteriora.

Nu deschideți niciodată aparatul, în caz contrar veți pierde toată garanția.

Dacă lăsați aparatul nefolosit sau nesupravegheat pentru o perioadă lungă de timp, opriți-l.

2. Instrucțiuni de înlocuire pentru componentele înlocuibile



Sursa de lumină nu poate fi înlocuită de către utilizator.
Nu încercați să înlocuiți bateria. Bateria neînlocuibilă.
Telecomanda funcționează cu o baterie CR2025.

3. Instrucțiuni de instalare

1/încărcare

Încărcați complet lumina mobilă înainte de a o utiliza pentru prima dată.

Conectați cablul USB furnizat la portul USB al dispozitivului, apoi la portul USB al unui computer pornit sau la un încărcător de rețea USB. Respectați tensiunea permisă. Această încărcare trebuie să se facă în interior. Timp de încărcare 10 ore.

Lumina de control se aprinde în roșu în timpul procesului de încărcare. Devine verde atunci când bateria este încărcată.

2/Asamblați stâlpul de iluminat urmând pașii de mai jos:

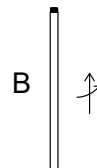
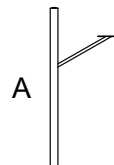

1

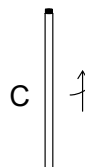
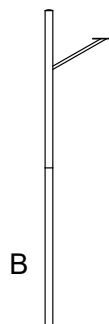

2

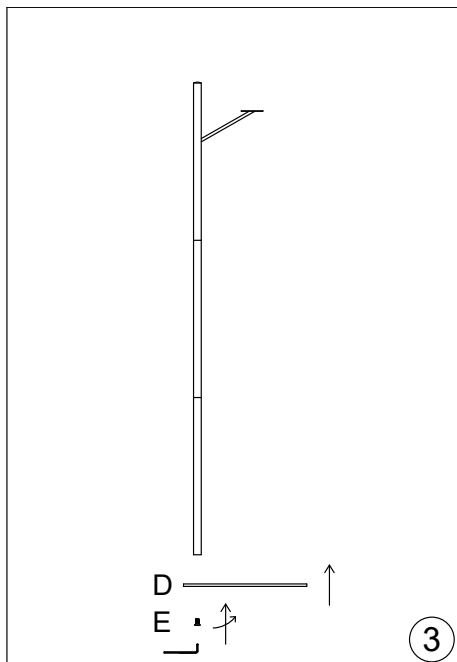

3

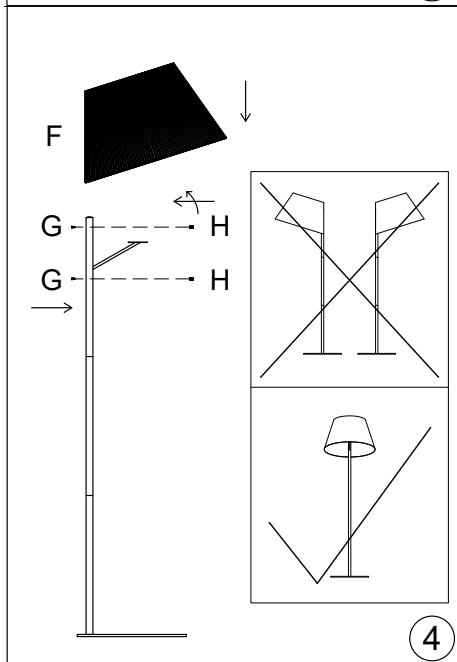

4

3/Puneți lampa nomadă pe placa de oțel a suportului de lampă. Baza magnetică asigură că rămâne la locul său.



4. Instrucțiuni de utilizare

Asigurați-vă că utilizați produsul așa cum este descris în instrucțiuni. Utilizarea incorectă poate deteriora produsul sau mediul înconjurător. Acest produs este conceput pentru utilizare în interior și în exterior. Atunci când nu este utilizat, depozitați cu grijă produsul într-un loc răcoros și uscat, în ambalajul său original. Pentru a aprinde sau a opri lampa portabilă, apăsați și mențineți apăsat butonul ON/OFF. Apoi, utilizați telecomanda pentru a schimba modurile:

13 moduri:
2900-3100K/ 10000K

5. Instrucțiuni de întreținere

Curățați părțile exterioare numai cu o cârpă moale. Pentru o durată de viață mai lungă, se recomandă să aduceți corpul de iluminat la sfârșitul sezonului.

6. Depanare și date tehnice

Nu demontați singur dispozitivul în cazul unei defecțiuni. Părțile electrice ale acestui aparat pot fi demontate numai de către o persoană autorizată sau de către producătorul însuși.

IP54
5V 1A
Structură din oțel cu vopsea epoxidică neagră / Frânghie de umbră
Timp de încărcare = 10h
Timp de iluminare = în funcție de modul ales 4h/900lm, 7h/540lm, 14h/280lm, 18,5h/RGB, 13h/10000K
Durata de viață a lămpii mobile: 80.000h
Cablul USB de 0,8 m
900lm/540lm/280lm



Содержание

- Напольный светильник OCTAVIO
- Кочевая лампа LYS
- USB-кабель
- Дистанционное управление
- Руководство по эксплуатации

Перед первым использованием данного устройства, пожалуйста, внимательно прочитайте настоящую инструкцию и сохраните ее в надежном месте для дальнейшего использования.

1. Указания по технике безопасности

Пожалуйста, убедитесь, что установка ваших осветительных приборов соответствует соответствующим нормам. В случае сомнений мы советуем вам обратиться к профессионалам.

Хранить в недоступном для маленьких детей месте.
Не размещайте вблизи источников тепла выше 60°C.
Обращайтесь с изделием осторожно. Удар, толчок или падение, даже с небольшой высоты, могут повредить его.

Никогда не открывайте прибор, иначе вы потеряете гарантию.
Если вы оставляете прибор неиспользуемым или без присмотра на длительное время, выключите его.

2. Инструкции по замене сменных компонентов



Источник света не подлежит замене пользователем.
Не пытайтесь заменить батарею. Несменяемая батарея.
Пульт дистанционного управления работает от одной батарейки CR2025.

3. Инструкции по установке

1/Зарядка

Полностью зарядите мобильный фонарь перед первым использованием

Подключите прилагаемый кабель USB к порту USB вашего устройства, затем к порту USB включенного компьютера или сетевого зарядного устройства USB. Соблюдайте допустимое напряжение. Зарядка должна производиться в помещении. Время зарядки 10 часов.

Во время зарядки контрольная лампочка светится красным цветом. Он становится зеленым, когда аккумулятор заряжен.

2/ Соберите фонарный столб, выполнив следующие действия:

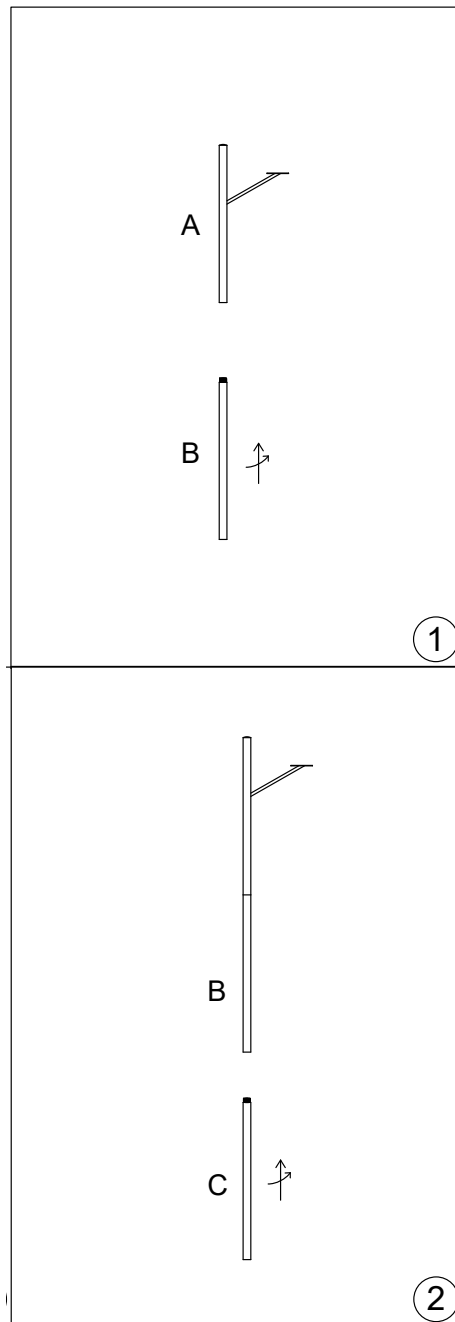

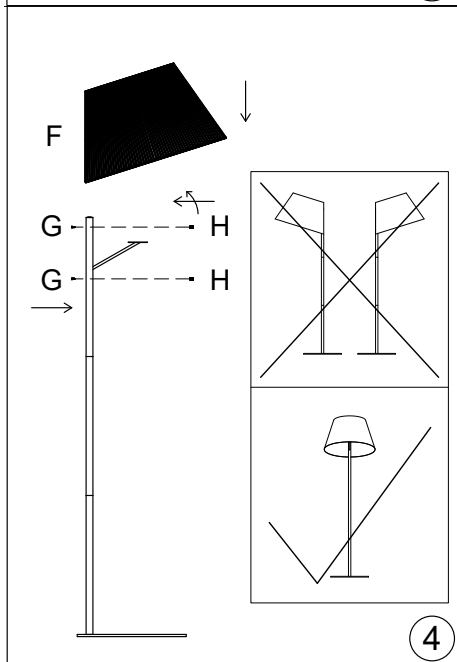
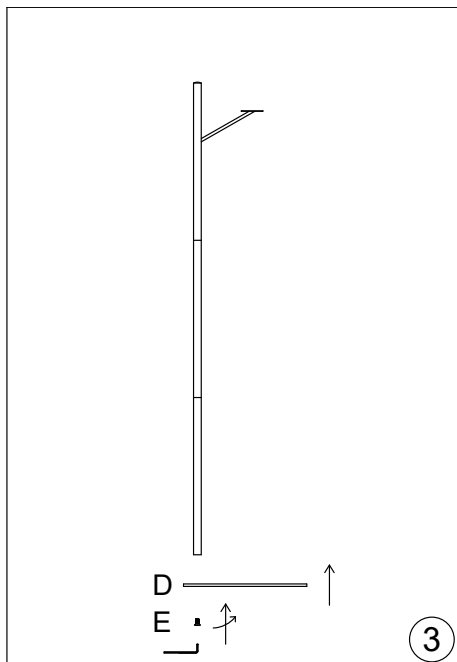

3/ Установите кочеварный светильник на стальную пластину подставки. Магнитная основа гарантирует, что он останется на месте.



4. Инструкции по применению

Убедитесь, что вы используете продукт в соответствии с инструкцией. Неправильное использование может привести к повреждению изделия или окружающей среды.

Этот продукт предназначен для использования внутри и снаружи помещений.

Когда изделие не используется, храните его аккуратно в прохладном, сухом месте в оригинальной упаковке.

Чтобы включить или выключить переносную лампу, нажмите и удерживайте кнопку ON/OFF.

Затем используйте пульт дистанционного управления для переключения режимов:

13 режимов:

2900-3100K/ 10000K

5. Инструкции по техническому обслуживанию

Очищайте наружные части только мягкой тканью.

Для продления срока службы рекомендуется вносить светильник в дом в конце сезона.

6. Поиск и устранение неисправностей и технические данные

Не разбирайте устройство самостоятельно в случае неисправности. Демонтаж электрических частей данного устройства разрешается только уполномоченному лицу или самому производителю.

IP54-5V 1A

Стальная конструкция с черной эпоксидной краской / Теневой канат

Время зарядки = 10 ч

Время освещения = в зависимости от выбранного режима
4h/900lm, 7h/540lm, 14h/280lm, 18,5h/RGB, 13h/10000K

Срок службы подвижной лампы: 80 000 ч

USB-кабель длиной 0,8 м

900lm/540lm/280lm

CONSIGNES POUR LE TRAITEMENT DES DÉCHETS INSTRUCTIONS FOR WASTE DISPOSAL



Emballage recyclable - Recyclable packaging - Envases reciclables - Recyclbare Verpackung - Recyclebare verpakking - Imballaggio riciclabile - Embalagem reciclável - Opakowanie nadające się do recyklingu



Notre entreprise contribue financièrement à un système global de tri, de collecte sélective et de recyclage des déchets d'emballages ménagers - Our company contributes financially to a global system of sorting, selective collection and recycling of household packaging waste - Nuestra empresa contribuye económicamente a un sistema global de clasificación, recogida selectiva y reciclaje de residuos de envases domésticos - Unser Unternehmen leistet einen finanziellen Beitrag zu einem globalen System der Sortierung, selektiven Sammlung und Wiederverwertung von Haushaltsverpackungsabfällen - Ons bedrijf draagt financieel bij aan een wereldwijd systeem van sortering, selectieve inzameling en recycling van huishoudelijk verpakkingafval - La nostra azienda contribuisce finanziariamente a un sistema globale di smistamento, raccolta differenziata e riciclaggio dei rifiuti domestici di imballaggio - Nossa empresa contribui financeiramente para um sistema global de triagem, coleta seletiva e reciclagem de resíduos de embalagens domésticas - Nasza firma wnosi wkład finansowy do globalnego systemu sortowania, selektywnej zbiórki i recyklingu odpadów opakowaniowych



Points de collecte sur www.quefairedesdechets.fr

Produit mis sur le marché après le 25 Août 2005. Une collecte séparée des déchets d'équipements électriques et électroniques (DEEE) est requise - Product placed on the market after August 25, 2005. A separate collection for waste electric and electronic equipment (WEEE) is required - Producto comercializado después del 25 de agosto de 2005. Se requiere una recogida separada para los residuos de aparatos eléctricos y electrónicos (RAEE) - Produkt, das nach dem 25. August 2005 in Verkehr gebracht wird. Eine getrennte Sammlung für Elektro- und Elektronikaltgeräte (WEEE) ist erforderlich - Product dat na 25 augustus 2005 op de markt is gebracht. Een gescheiden inzameling van afgedankte elektrische en elektronische apparatuur (AEEA) is vereist - Prodotto immesso sul mercato dopo il 25 agosto 2005. È richiesta una raccolta differenziata per i rifiuti di apparecchiature elettriche ed elettroniche (RAEE) - Produto colocado no mercado após 25 de agosto de 2005. É necessária uma coleta separada para resíduos de equipamentos elétricos e eletrônicos (REEE) - Prodnis introdus pe piață după 25 august 2005. Este necesară o colectare separată a deșeurilor de echipamente electrice și electronice (DEEE) - Товар размещен на рынке после 25 августа 2005 г



Triez et recyclez l'emballage - Sort and recycle the packaging - Clasificar y reciclar el embalaje - Sortieren und recyceln Sie die Verpackung - Sorteeren en recycle de verpakking - Ordina e ricicla gli imballaggi - Classifique e recicle a embalagem - Sortuj i poddaj recyklingowi opakowanie



Conformité du produit relative aux dispositions des directives communautaires - Product conformity with the provisions of community directives - Conformidad del producto con las disposiciones de las directivas comunitarias - Produktkonformität mit den Bestimmungen der Community-Richtlinien - Productconformiteit met de bepalingen van communautaire richtlijnen - Conformità del prodotto a quanto previsto dalle direttive comunitarie - Conformidade do produto com as disposições das diretivas comunitárias - Zgodność produktu z postanowieniami dyrektyw wspólnotowych



classe d'isolation 3 - isolation class 3 - Isolationsklasse 3 - clase de aislamiento 3 - isolatieklasse 3 - classe de isolamento 3 - isolamento classe 3 - klasa izolacji 3

lumisky
your personal light designer

**Design in France
Batimex SAS**

112 RUE AMPÈRE
ZI DE LA PLAINE DU CAIRE
13830 ROQUEFORT LA BEDOULE
FRANCE



**2 ans de garantie
2 years warranty**

Pour toute question / for any request :
support@batimex-import.fr

Fabriqué en / Made in / hecho en / hergestellt in /
gemaakt in / fatto in / feito na / fabricat in / wykonane
w / сделано в : PRC