

UNITÉS INTÉRIEURES MULTISYSTÈME

Cassette 600x600 et 840x840



RG10N3(2HS)/BGEF
Télécommande incluse

Documentation technique	Décharge
Manuel de l'utilisateur	PDF ↓
Déclaration de conformité	PDF ↓
Manuel de contrôle	PDF ↓
ErP	PDF ↓
Dimensions	DWG ↓
Schémas de communication	PDF ↓
Tableau des combinaisons	PDF ↓

Modèle		MCA4U-07NX	MCA4U-09NX	MCA4U-12NX	MCA4U-18NX	MCD-24NX
Code		13930107	13950454	13930184	13930185	13930088
Puissance frigorifique nominale	kW	2,05	2,63	3,52	5,28	7,03
Puissance calorifique nominale	kW	2,64	2,93	3,81	5,57	7,62
Câble d'interconnexion	mm ²	(3+T)x2,5	(3+T)x2,5	(3+T)x2,5	(3+T)x2,5	(3+T)x2,5
Largeur/hauteur/profondeur	mm	570 / 245 / 570	570 / 245 / 570	570 / 245 / 570	570 / 245 / 570	830 / 205 / 830
Poids net	kg	16,1	16,1	16,1	16,2	21,6
Débit d'air bas/moy/haut	m ³ /h	330 / 520 / 620	330 / 520 / 620	330 / 520 / 620	300 / 540 / 660	1.000 / 1.140 / 1.300
Pression sonore bas/moy/haut	dB(A)	31,5 / 38,5 / 42	31,5 / 38,5 / 42	31,5 / 38,5 / 42	31,5 / 41 / 44	39,5 / 42,5 / 45,5
Puissance sonore	dB(A)	55	55	55	59	57
Façade	Modèle	MCP-600B	MCP-600B	MCP-600B	MCP-600B	MCP-840B
Code	Façade	13930186	13930186	13930186	13930186	13930096
Façade	Largeur/hauteur/profondeur	620 / 40 / 620	620 / 40 / 620	620 / 40 / 620	620 / 40 / 620	950 / 55 / 950
	Poids net	2,7	2,7	2,7	2,7	6
Diamètres frigorifiques gaz	pouce	3/8"	3/8"	3/8"	1/2"	5/8"
Diamètres frigorifiques liquide	pouce	1/4"	1/4"	1/4"	1/4"	3/8"

UNITÉS EXTÉRIEURES



Réfrig. R-32 Contrôle de condensation Compresseur DC Inverter Ventilateur extérieur DC Inverter

Documentation technique	Décharge
Manuel de l'utilisateur	PDF ↓
Déclaration de conformité	PDF ↓
Manuel de contrôle	PDF ↓
ErP	PDF ↓
Dimensions	DWG ↓
Tableau des combinaisons	PDF ↓

Modèle		M2O-14N8	M2O-18N8	M3O-18N8	M3O-21N8
Code		13911063	13911064	13902177	13911065
Puissance frigorifique nominale	kW	4,10	5,28	5,28	6,15
Puissance calorifique nominale	kW	4,39	5,57	5,57	6,59
Puissance calorifique nominale à -7°C	kW	3,5	3,62	3,7	4,13
Consommation froid nominal	kW	1,270	1,630	1,450	1,900
Consommation chaud nominal	kW	1,200	1,500	1,380	1,770
Consommation chaud nominal à -7°C	kW	1,620	1,490	1,455	1,750
COP -7°C		3,19	3,2	2,6	3,1
SEER - Classification énergétique		6,8 - A++	6,6 - A++	6,8 - A++	6,5 - A++
Câble d'interconnexion	mm ²	(3+T)x1,5	(3+T)x1,5	(3+T)x2,5	(3+T)x2,5
N° unités intérieures connectables		2	2	3	3
Type compresseur		Rotatif	Rotatif	Rotatif	Rotatif
Alimentation	V/ph/Hz	220-240/1/50	220-240/1/50	220-240/1/50	220-240/1/50
Câble d'alimentation	mm ²	(2+T)x2,5	(2+T)x2,5	(2+T)x4	(2+T)x4
Largeur/hauteur/profondeur	mm	805 / 554 / 330	805 / 554 / 330	805 / 554 / 330	890 / 673 / 342
Poids net	kg	31,6	35,5	36,2	46,8
Débit d'air	m ³ /h	2.200	2.200	2.100	3.000
Pression sonore	dB(A)	57	56	57	57,5
Puissance sonore	dB(A)	66	63	64	66
Type de réfrigérant		R-32	R-32	R-32	R-32
GWP		675	675	675	675
Charge d'usine	kg	0,9	1,25	1,5	1,4
t eq CO ₂	t	0,61	0,84	1,01	0,95
Diamètres frigorifiques gaz	pouce	2x 3/8"	2x 3/8"	3x 3/8"	3x 3/8"
Diamètres frigorifiques liquide	pouce	2x 1/4"	2x 1/4"	3x 1/4"	3x 1/4"
Long. max. tubes totale/verticale	m	40 / 15	40 / 15	60 / 15	60 / 15
T°C extérieure en mode chaud min./max.	°C	-15 / 24	-15 / 24	-15 / 24	-15 / 24
T°C extérieure en mode froid min./max.	°C	-15 / 50	-15 / 50	-15 / 50	-15 / 50

Modèle		M3O-27N8	M4O-28N8	M4O-36N8	M5O-42N8
Code		13911066	13911067	13911068	13911069
Puissance frigorifique nominale	kW	7,91	8,20	10,55	12,31
Puissance calorifique nominale	kW	8,21	8,79	11,14	12,6
Puissance calorifique nominale à -7°C	kW	6,52	5,81	7,33	8,54
Consommation froid nominal	kW	2.450	2.500	3.265	3.800
Consommation chaud nominal	kW	2.200	2.400	2.840	3.300
Consommation chaud nominal à -7°C	kW	3.080	1.875	4.010	4.077
COP -7°C		3,13	3,1	3,11	2,1
SEER - Classification énergétique		6,7 - A++	6,5 - A++	6,5 - A++	6,5 - A++
Câble d'interconnexion	mm ²	(3+T)x2,5	(3+T)x2,5	(3+T)x2,5	(3+T)x2,5
N° unités intérieures connectables		3	4	4	5
Type compresseur		Rotatif	Rotatif	Rotatif	Rotatif
Alimentation	V/ph/Hz	220-240/1/50	220-240/1/50	220-240/1/50	220-240/1/50
Câble d'alimentation	mm ²	(2+T)x4	(2+T)x4	(2+T)x6	(2+T)x6
Largeur/hauteur/profondeur	mm	890 / 673 / 342	946 / 810 / 410	946 / 810 / 410	946 / 810 / 410
Poids net	kg	53	62,1	68,8	74,10
Débit d'air	m ³ /h	2.700	3.800	4.000	3.850
Pression sonore	dB(A)	54	61	63	61,5
Puissance sonore	dB(A)	67	69	68	70
Type de réfrigérant		R-32	R-32	R-32	R-32
GWP		675	675	675	675
Charge d'usine	kg	1,72	2,1	2,1	2,9
t eq CO ₂	t	1,16	1,42	1,42	1,96
Diamètres frigorifiques gaz	pouce	3x 3/8"	3x 3/8" + 1x 1/2"	3x 3/8" + 1x 1/2"	4x 3/8" + 1x 1/2"
Diamètres frigorifiques liquide	pouce	3x 1/4"	4x 1/4"	4x 1/4"	5x 1/4"
Long. max. tubes totale/verticale	m	60 / 15	80 / 15	80 / 15	80 / 15
T°C extérieure en mode chaud min./max.	°C	-15 / 24	-15 / 24	-15 / 24	-15 / 24
T°C extérieure en mode froid min./max.	°C	-15 / 50	-15 / 50	-15 / 50	-15 / 50

Puissance frigorifique et calorifique. Consommation froid et chaud. Efficacité énergétique : Les taux de rendement énergétique sont calculés en conditions standard. Les conditions réelles de fonctionnement dépendent du lieu d'installation de l'équipement et de l'utilisation à laquelle il est soumis.

Pression sonore : La mesure de la pression sonore est effectuée dans une chambre anéchoïque à une distance de 1 m de la machine.

Câble d'alimentation : Le câble d'alimentation est fourni pour une installation jusqu'à 10 m. Il doit être dimensionné spécifiquement pour chaque installation.

Charge additionnelle : La précharge initiale des machines extérieures multisystème est valable pour les premiers 7,5 m (ligne liquide). Pour plus de distance, une charge additionnelle de 0,012 kg/m par mètre additionnel est nécessaire si la ligne liquide est de 1/4". Pour des diamètres plus grands utiliser 0,024kg/m.

NOTE : Avant d'effectuer l'installation de ces équipements, veuillez vérifier la législation en vigueur sur les gaz réfrigérants.

UNITÉS INTÉRIEURES

Cassette 600x600 et 840x840

600x600

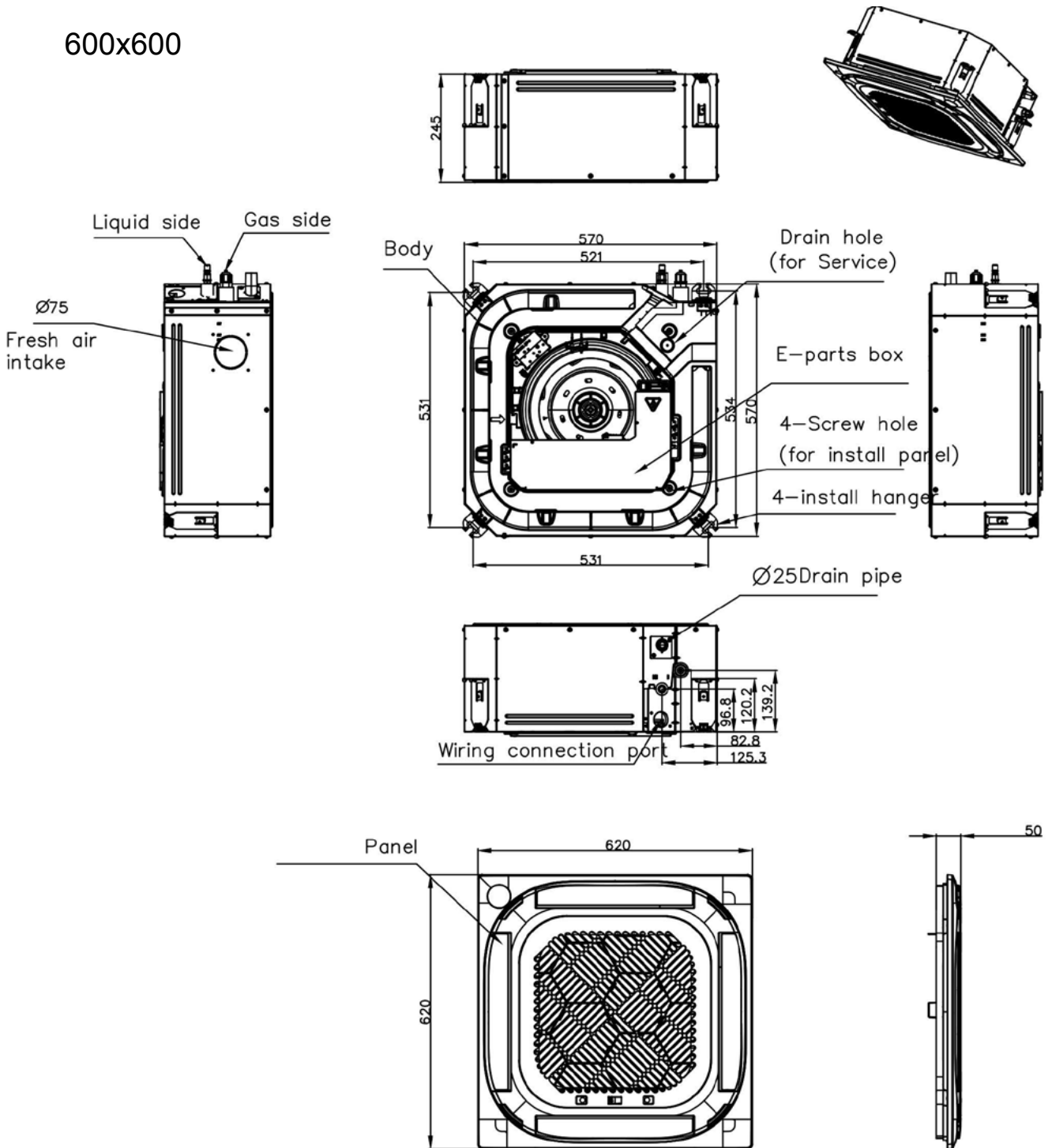

UNITÉS EXTÉRIEURES

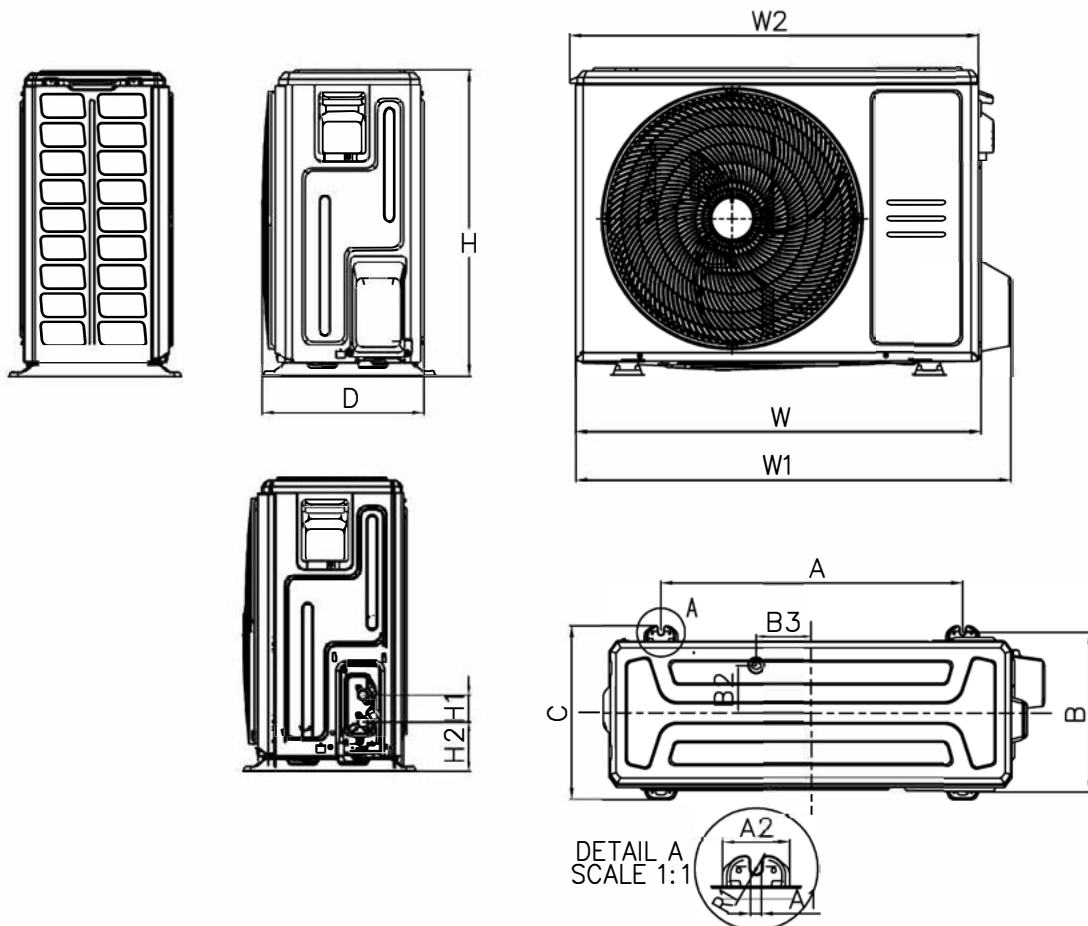

Platform	W	W1	W2	D	H	A	B	C	H1	H2	A1	A2	R1	B2	B3
X1	720	790	727	270	495	452	255	281	60	87	11.7	49	6	76.5	33
X2	765	835	784	303	555	452	286	314	60	93	10	62	5	76	18
X3	805	874	815	330	554	511	317	346	60	95	10	58	6.5	105	49
X4	890	955	895	342	673	663	354	380	60	108	12	74	6	52	61
X6	980	1073	/	415	975	616	397	440	60	114	12	76	6	111	95
D	946	1030	/	410	810	673	403	455	60	108	24	73	6	95	10

ODU	
M2O-14N8	X3
M2O-18N8	
M3O-18N8	
M3O-21N8	X4
M3O-27N8	
M4O-28N8	D
M4O-36N8	
M5O-42N8	